

UNIVERSIDAD DE CUENCA

Fundada en 1867



**UNIVERSIDAD DE CUENCA
FACULTAD DE CIENCIAS DE LA HOSPITALIDAD
CARRERA TURISMO**



**Tesis previa a la obtención del
título de “Ingeniera en Turismo”**

**TEMA: Estudio de la Medicina Tradicional como Potencial Atractivo
Turístico en el Cantón Cuenca.**

AUTOR: Daniela Estefanía Guacho Quezada.

DIRECTOR: Mg. Guido Esteban Abad Vicuña.

CUENCA-ECUADOR

2013



Resumen

La presente tesis contiene el estudio de la medicina tradicional en el Cantón Cuenca demostrando las características con las que cuenta esta práctica para ser considerada un atractivo turístico potencial, existe 190 agentes médicos tradicionales que desarrollan sus actividades en parroquias urbanas y rurales del cantón, las mismas que tienen diferentes especialidades, métodos y técnicas de curación de tipo ancestral.

El turismo tiene una relación estrecha con la medicina tradicional ya que esta actividad se encuentra presente en el turismo comunitario, en el turismo de salud y especialmente en el turismo cultural, entre las principales motivaciones de los turistas tanto nacionales como extranjeros esta la realización de actividades de carácter cultural como la visita a sitios donde se practica la medicina ancestral.

La difusión y publicidad de esta actividad turística “la medicina tradicional” no se ha desarrollado en el cantón, ocasionando que varios turistas que desean participar o conocer este tipo de práctica no lo puedan realizar ya que no cuentan con los datos necesarios de información, en este estudio se ha investigado todo sobre este tipo de práctica y como su actividad puede contribuir al turismo. Existen varias estrategias de desarrollo, fortalecimiento y mantenimiento de este tipo de saber ancestral las cuales deben ser llevadas a cabo para un manejo correcto de esta actividad en el cantón Cuenca, para que de esta manera la medicina tradicional sea vista como un potencial atractivo turístico.

Palabras Claves: turismo, turismo cultural, medicina tradicional, agentes médicos, tradición, cultura, ancestral, salud, estrategias, difusión.



Abstract

This thesis contains the study of traditional medicine in Cuenca, showing the features that this practice has to be considered as a potential tourist attraction, there are 190 traditional medical agents who practice their activities in urban and rural parishes of the area, which have different specialties, methods and techniques of ancestral healing.

Tourism has a close relationship with traditional medicine, considering the fact that this activity is present in community tourism, health tourism and especially cultural tourism. Among the main motivations of both local and foreign tourists are cultural activities like visiting places where traditional medicine is practiced.

Diffusion and publicity of this touristic activity "traditional medicine" has not been developed in the area, causing several tourists who wish to participate or know this kind of practice to be unable to do so, because they do not have enough information. In this study, everything about this practice and how this activity may contribute to tourism has been investigated. There are several strategies for development, strengthening and maintenance of this ancient wisdom which must be carried out for the appropriate handling of this activity in Cuenca, so that this traditional medicine is seen as a potential touristic attraction.

Key words: Tourism, cultural tourism, traditional medicine, traditional medical agents, tradition, culture, ancestral, health, strategies, diffusion.



ÍNDICE DE CONTENIDOS

Resumen	1
Abstract.....	2
Autoría.....	6
Dedicatoria.....	8
Agradecimiento	9
Introducción.....	10
Capítulo I. La oferta de Medicina Tradicional en el cantón Cuenca, 2013	
1.1. Medicina Tradicional.....	12
1.1.1 Medicina tradicional conceptos generales	12
1.1.2 Medicina tradicional en el Ecuador.....	16
1.1.3 Medicina tradicional en Cuenca	20
1.2 Agentes de medicina Tradicional.....	21
1.2.1 El Shamán	25
1.2.2 El Curandero.....	27
1.2.3 El Sobador	28
1.2.4 La Partera o Comadrona.....	29
1.3 Trasmisión de Conocimientos y Características Generales de los Agentes de Medicina Tradicional.....	30
1.4 Técnicas de Curación, Implementos y Enfermedad.....	33
1.4.1 Técnicas e implementos utilizados por el Shamán	40
1.4.1.1 Temazcal	41
1.4.1.2 Búsqueda de visión	46
1.4.1.3 Despachos.....	48
1.4.1.4 Los cuatro tabacos	49
1.4.1.5 Interpretación de sueños	50
1.4.1.6 Limpias	51
1.4.2 Técnicas e Implementos utilizados por el Curandero.....	53
1.4.2.1 Limpias con plantas medicinales.....	54



1.4.2.2 Limpias con huevo	56
1.4.2.3 Limpia con fuego	58
1.4.2.4 Limpia con cuy	60
1.4.2.5 Limpia con piedras	61
1.4.2.6 Lectura con velas	62
1.4.2.7 Limpias Mixtas	63
1.4.3 Técnicas e implementos utilizados por el Sobador	63
1.4.4. Técnicas e implementos utilizados por la Partera o Comadrona.....	65
1.4.5. Ceremonias	68
1.4.5.1 Chakana	68
1.4.5.2 Ícaro	70
1.5 Información de agentes de medicina tradicional del cantón Cuenca	71
1.5.1 Ubicación de centros de medicina tradicional en el Cantón Cuenca	90
1.5.1.1 Parroquias Urbanas	91
1.5.1.2 Parroquias Rurales	91

Capítulo II. La relación de la medicina tradicional con el turismo

2.1 Turismo, turismo cultural y turismo de salud	94
2.1.1 Turismo	94
2.1.2 Turismo Comunitario	95
2.1.2.1 Turismo Comunitario en el Ecuador	96
2.1.3 Turismo Cultural	96
2.1.4 Turismo Salud	98
2.1.5 Turismo en Ecuador	100
2.1.6 Turismo en Cuenca	105
2.2 Medicina tradicional y El Turismo	107
2.2.1 Conceptos Generales	107
2.2.2 Medicina tradicional y Turismo en el cantón Cuenca	109
2.2.3 Demanda Turística en el Cantón Cuenca	113



2.2.4 Motivaciones de los turistas por visitar los sitios de medicina tradicional	115
2.2.4.1 Motivación de turistas por visitar el Ecuador	116
2.2.4.2 Motivación de los turistas extranjeros por visitar el cantón Cuenca	116

Capítulo III. Difusión de los sitios que brindan servicios de medicina tradicional en el cantón cuenca

3.1 Tipo de Publicidad de los sitios que brindan Medicina Tradicional.....	122
3.1.1 Difusión de la medicina tradicional en América	122
3.1.2 Difusión de la medicina tradicional en el Ecuador	124
3.1.3 Difusión de la medicina tradicional en el cantón Cuenca	126
3.2 Estrategias de publicidad para los lugares que brindan servicios de medicina tradicional en el cantón Cuenca	128
3.2.1 Estrategias de publicidad en el Ecuador	128
3.2.2 Estrategias de publicidad en el Cantón Cuenca	135
Conclusiones	137
Recomendaciones	138
Bibliografía.....	140
Anexos	145
Índice de Figuras.....	156

UNIVERSIDAD DE CUENCA

Fundada en 1867



Yo, Daniela Estefanía Guacho Quezada, autor de la tesis “Estudio de la Medicina Tradicional como Potencial Atractivo Turístico en el Cantón Cuenca”, certifico que todas las ideas, opiniones y contenidos expuestos en la presente investigación son de exclusiva responsabilidad de su autora.

Cuenca, septiembre 2013

A handwritten signature in black ink, appearing to read 'Daniela Estefanía Guacho Quezada', written over a horizontal line.

Daniela Estefanía Guacho Quezada
0105490015

UNIVERSIDAD DE CUENCA

Fundada en 1867



Yo, Daniela Estefanía Guacho Quezada, autora de la tesis "Estudio de la Medicina Tradicional como Potencial Atractivo Turístico en el Cantón Cuenca", reconozco y acepto el derecho de la Universidad de Cuenca, en base al Art. 5 literal c) de su Reglamento de Propiedad Intelectual, de publicar este trabajo por cualquier medio conocido o por conocer, al ser este requisito para la obtención de mi título de Ingeniería en turismo. El uso que la Universidad de Cuenca hiciere de este trabajo, no implicará afección alguna de mis derechos morales o patrimoniales como autor.

Cuenca, septiembre 2013

A handwritten signature in black ink, which appears to read 'Daniela Estefanía Guacho Quezada', is written over a horizontal line.

Daniela Estefanía Guacho Quezada
0105490015



Dedicatoria

Dedico esta tesis a mis padres Walter y Marisol por ser los pilares más importantes en mi vida, por darme fuerzas, apoyo, consejos, comprensión y demostrarme siempre su amor, a mi hermana Giovanna por su apoyo y cariño incondicional y de una manera muy especial a mi adorada hija Rafaela quien ha sido la principal motivación para culminar mi carrera.



Agradecimiento

En primer lugar agradezco a Dios por acompañarme y protegerme a lo largo de mi camino, por darme salud y brindarme la oportunidad de finalizar esta etapa de estudios.

A mi director de tesis Mg. Guido Abad por sus conocimientos, apoyo, comprensión y amabilidad al momento de guiar este trabajo.

A Ing. Edgar Toledo por su contribución de saberes al momento de iniciar esta tesis, por su colaboración, apoyo e ideas.

A todos los integrantes de la Asociación Yachacs Pumapungo por ayudarme con sus conocimientos, brindarme confianza y explicarme su trabajo a fondo. Agradezco de manera especial al director de esta asociación Roberto Ochoa por permitirme la oportunidad de compartir conocer y ser parte de esta institución.



Introducción

Las principales motivaciones de los turistas en el cantón Cuenca son las visitas a culturas locales, poblaciones indígenas y su tradición. En estos últimos años se han estado desarrollado nuevas actividades turísticas en todo el mundo, la medicina tradicional a pesar de que ha existido toda la vida, no se la ha visto como un atractivo turístico, en esta tesis se muestra las características con las que cuenta esta actividad para ser considerada un atractivo turístico potencial en nuestro cantón.

La presencia de varios turistas en ferias, comunidades, mercados, pueblos etc. participando de las prácticas de la medicina tradicional es lo que motivo a la realización de un estudio para conocer la relación del turismo y la medicina ancestral estableciendo si se puede considerar un atractivo turístico potencial.

En el primer capítulo se estudia a la medicina tradicional en general, su transformación a lo largo del tiempo, la medicina tradicional ecuatoriana y la medicina tradicional cuencana, se ha investigado el número de agentes médicos ancestrales que brindan servicios de sanación de una manera tradicional que aún se conserva en las parroquias urbanas y rurales del cantón Cuenca, se explica cada especialidad de los mismo, sus métodos y técnicas de curación y además se ha incluido sus opiniones y conocimientos personales.

En el segundo capítulo se ha analizado la relación de este tipo de medicina con el turismo verificando que esta práctica que es patrimonio cultural está dentro de distintos tipos de turismo como lo es el turismo comunitario, turismo salud y turismo cultural, se muestra como la medicina tradicional se encuentra ligada a estos tipos de turismo, que aún no se los ha visto como un atractivo turístico potencial, se presenta las motivaciones de turistas nacionales y extranjeros descubriendo el interés de los mismos por conocer y participar de este tipo de saber ancestral.

UNIVERSIDAD DE CUENCA

Fundada en 1867



En el tercer capítulo se ha investigado como se ha estado manejando esta actividad en centro y sur América, los programas y estrategias que se han estado realizando los últimos años en el Ecuador y en el cantón Cuenca, el tipo de publicidad de esta práctica por parte de los agentes médicos ancestrales, se analizado el manejo de estrategias por parte de las Organizaciones encargadas en cuanto al desarrollo y difusión de la medicina tradicional, además se exponen estrategias de publicidad para turistas nacionales y extranjeros.

Como anexo se presenta una guía turística de medicina tradicional del cantón Cuenca la misma que contiene, nombres, fotografías, direcciones, servicios y especialidades de los agentes médicos tradicionales



CAPÍTULO I. La oferta de medicina tradicional en el cantón Cuenca, 2013

1.1 Medicina tradicional

1.1.1 Medicina tradicional conceptos generales

La Medicina Tradicional es un término conocido a nivel universal, llamada también medicina ancestral, medicina popular, medicina aborígen y medicina indígena así lo indica la Organización Panamericana de Salud, OPS (Medicina indígena,7). Es un concepto muy antiguo, que se encuentra relacionado con otros términos con los que la asocia como: las prácticas étnicas, las prácticas folklóricas, las prácticas empíricas, las prácticas raciales, las prácticas populares etc. (Arguello, Sanhueza, 36). Lo que es 'tradicional' respecto de los conocimientos tradicionales no es su antigüedad, sino la forma en la que se adquieren y utilizan los conocimientos como lo indica la organización canadiense de pueblos indígenas (Correa, 7). Además en todos los países la medicina tradicional "con sus saberes y prácticas; forma parte del patrimonio cultural de los pueblos" (Achig, 131). En cada uno de estos se encuentra presente, es la que "comprende un conjunto de conocimientos creencias, intereses, expectativas mantenida por grupos históricamente conocidos" (Arguello, Sanhueza, 37). Los conocimientos de la medicina tradicional han sido heredados, hasta la actualidad se los practica y mantiene, quizá no de la misma manera, pero conservando la esencia primordial que la convierte en práctica tradicional.

La OPS cita a la asociación Jambi Huasi quienes dan este concepto acerca de la medicina tradicional

"La medicina tradicional es el conjunto de prácticas preventivas, diagnósticas, terapéuticas y valorativas en las que confluyen y se expresan los conocimientos, saberes y valores que reconocen en las tradiciones y en el proceso cultural de los pueblos [...] constituyen respuestas que buscan el equilibrio del ser como totalidad" (Sistemas tradicionales, 6).



Por otra parte la Organización Mundial de Salud, OMS tiene este concepto acerca de la medicina tradicional:

La medicina tradicional abarca una amplia variedad de terapias y prácticas que varían entre países y entre regiones. En algunos países se denomina medicina «alternativa» o «complementaria» [...] se viene utilizando desde hace miles de años, y sus practicantes han contribuido enormemente a la salud humana [...] ha mantenido su popularidad en todo el mundo (Temas de salud, 1).

Es cierto que la medicina tradicional conserva su popularidad pero en la actualidad “El dominio global de las ciencias médicas auto consideradas como única fuente de conocimientos y regulación de los conocimientos” (Achig, 108). Ha provocado el olvido de las propias sabidurías de curación, ocasionando que varias personas que practicaban esta actividad dejen de realizarla, además de causar como nos dice Achig su persecución, casi exterminio e incluso destrucción de los saberes de medicina ancestral en todo el mundo (108). A pesar de la aparición de la medicina formal, se ha demostrado según investigaciones y consultas que se sigue utilizando la medicina tradicional (Acero, Pianalto, 7). A esto afirma la OMS que en muchos países desarrollados, del 70% al 80% de la población ha recurrido alguna vez a una u otra forma de medicina tradicional, alternativa o complementaria (medicina tradicional ,1). El ejemplo de esto está en Asia y en Latinoamérica donde las poblaciones siguen utilizando medicina tradicional como resultado de circunstancias históricas y creencias culturales (Achig, 221). Esto concuerda con lo que señala la OPS que indica que en Sudamérica “aún existe población que confía en la medicina tradicional, la solicita y la práctica” (Medicina indígena, 5). A todo esto recalca Lacaze que “considera que gran parte de la población mundial mantiene creencias hacia otras formas de prevenir y curar sus enfermedades” (1). E incluso actualmente la gente busca maneras tradicionales de curación, a pesar de que la medicina formal abarcado casi toda la población, la gente sigue confiando en la medicina tradicional, esto lo comprobé al momento de entrevistar a las personas que visitan los sitios donde se practica este tipo de saber ancestral.



La OMS tiene funciones en cuanto a la medicina tradicional entre las más importantes tenemos:

- Fomentar el estudio estratégico de la medicina tradicional: apoyando a los proyectos de estudios sobre la medicina tradicional.
- Facilitar la integración de la medicina tradicional en sistemas de salud: ayudando a los estados a facilitar políticas sobre la medicina tradicional.
- Elabora guías para la medicina tradicional de acuerdo con los productos, usos y terapias que se deben tomar.
- Defender el uso racional de la medicina tradicional: fomentando el uso basado en medicinas tradicionales.
- Gestionar la información sobre la medicina tradicional: facilita el intercambio de información acerca de la medicina tradicional y sus usos (Gualavisí, 40).

La OMS es un soporte para las distintas entidades de todos los países que están encargadas de desarrollo de la medicina tradicional, las mismas deben apoyarse en esta organización con miras a la preservación del saber ancestral, ya que como vimos anteriormente la organización cumple con funciones esenciales para contribuir al fortalecimiento de la medicina ancestral.

En el pasado la medicina tradicional era la única forma de curación, como señala Mejía quien es citado por Arguello y Sanhueza, “la arqueología ha permitido rescatar el hecho de que las sociedades precolombinas habían logrado un nivel alto de desarrollo de conocimientos médicos [...] el poder diferenciar entre plantas venenosas y medicinales” (41). Esto nos demuestra que ya desde hace mucho tiempo nuestros antepasados utilizaban este tipo de medicina, actualmente conocido como medicina tradicional.

Los conocimientos actuales acerca de la medicina ancestral y su forma de curación se han obtenido por la búsqueda y necesidad del hombre por descubrir las fuentes de salud instintivamente e intuitivamente, todo esto en conexión con el medio ambiente (Hampejs, 25). Hay que notar que todo lo que abarca la medicina tradicional tiene relación directa con madre tierra, como nos



explica Naranjo la medicina tradicional no siempre tiene que ver con lo mágico o religioso lo importante es el vínculo que se da entre la naturaleza y el ser humano, lo que logra está en el individuo (579). Como indica también Ikal quien dice que “la medicina no solamente tiene relación con el plano individual, sino también con la naturaleza. Desde esta óptica, el hombre se enferma porque ha perdido el vínculo que tenía con los cuatro elementos¹” (10).

La relación correcta con Pachamama² ayuda a una estabilidad emocional y física de la persona mejorando su bienestar en todo sentido, otra de las características de la medicina tradicional es que “reconoce la unidad entre el cuerpo y el alma, además considera que la salud es parte de la relación entre el hombre y sus semejantes” (Quinde, Olivera, 18). La vida está estrechamente vinculada con las relaciones armónicas dentro del núcleo familiar, los parientes y la comunidad, mediante la observancia de las reglas sociales que norman la coexistencia de los seres humanos (Jácome, 75). Es decir que todo lo que recibimos o brindamos es lo que nos afecta o beneficia.

Existen en todo el mundo prácticas de la medicina tradicional, pero siempre han existido los malos entendidos y confusiones con otras prácticas que son populares como las técnicas orientales en los países occidentales (Hampejs, 98). Entre estas tenemos “budismo, el Tao y el yoga védico” (Hampejs, 99-164) también está la medicina occidental o alopática (Achig, 219). Que también son prácticas ancestrales, muchas tienen similitud y parecido con nuestras prácticas tradicionales, en una entrevista personal a Cecilia Castro medico ancestral de la ciudad de Cuenca, se concluyó que la medicina tradicional y la medicina occidental deben mantener esa dualidad trabajando a la par dados de la mano, ya que en cualquier momento la una necesita de la otra; En los últimos años los conocimientos científicos avanzan rápidamente y como indica Achig a pesar de las diferencias entre ciencia y tradición estas pueden complementarse antes que ser contradictorias (53). Lo ideal sería poder

¹ Los cuatro elementos primarios de la naturaleza son: agua, aire, fuego y tierra (Vega, MSP).

² Pachamama: (madre tierra) es el entorno natural, el suelo en que nacimos, el que nos permite vivir porque nos proporciona alimentos y medicamentos, y a la que volvemos al morir (Jácome, 73).



trabajar juntos, colaborar la medicina tradicional a la científica y viceversa, a fin de cumplir con el objetivo final que es ayudar a sanar distintos males que aquejan a las personas.

En cuanto a los aspectos negativos de la medicina tradicional como nos indican Arguello y Sanhueza esta:

El rechazo a los conocimientos tradicionales considerados como inferiores, Imposición de la medicina Formal [...] utilización parcial de los recursos de la medicina tradicional en términos de “eficacia” [...], Desconocimiento casi total del conocimiento medico tradicional: de sus costumbres, valores, hábitos, creencias, etc. (44).

En general estas contradicciones se han dado por la falta de información y conocimiento sobre el tema, Ahora se debería tomar acciones para demostrar el valor de este saber ancestral y no verlo como una actividad extraña o ajena sino más bien como un privilegio con el que cuentan varios países en el mundo, la medicina ancestral es una riqueza de cada pueblo.

1.1.2 Medicina tradicional en el Ecuador

Según la constitución vigente del Ecuador aprobada en el 2008, dice que el Ecuador es un país multilingüe, pluricultural y multiétnico es decir un país con diversidad étnica y cultural, es un país que tiene “un territorio de 256.327 km² conviven catorce nacionalidades y 27 pueblos indígenas” (Achig, 148). El Ecuador está lleno de riqueza cultural viva, tanto tangible como intangible y como lo indica El Instituto Nacional de Patrimonio Cultural, INPC son patrimonio cultural inmaterial las costumbres y tradiciones además de la cultura viva que han logrado trascender por su antigüedad y la medicina ancestral (1). Con esto se entiende claramente que la práctica de la medicina tradicional es una actividad importante que debe conocerse, valorarse y respetarse por todos los habitantes de este país, el ser Ecuatoriano como lo indica Cobo no es solamente haber nacido en Ecuador sino comprender la cosmovisión de nuestros antepasados (25). Además de sus prácticas y tradiciones.

Hace ya 500 años de la conquista española en nuestro país Ecuador, por más que se ha introducido sus creencias, cultura y tradiciones se mantiene nuestras expresiones culturales propias más de lo que nos imaginamos (Hampejs, 233). Ya que sus raíces “pertenecen a un pasado de 10 mil años, su vigencia ha continuado a lo largo de cinco siglos de regímenes coloniales y republicanos (Achig, 220).

El Ministerio de Salud Pública, MSP nos indica que nuestro país “está conformado por una población negra, indígena, blanca y mestiza: en cada cultura existen diferentes sistemas curativos tradicionales” (3). Como también lo recalcan Arguello y Sanhueza quienes nos dicen que se tiene que tomar en cuenta que las prácticas de la medicina tradicional en el Ecuador varían según su población (28). Al final todos los sistemas tienen el mismo objetivo el cual es buscar la armonía y aliviar los males del individuo (MSP, 3). En tres de las cuatro regiones de nuestro país Costa, Sierra y Oriente se practica la medicina tradicional, los métodos y técnicas de curación son distintas.

Costa



Fig.1

Título: Agente medico tradicional de la Costa Ecuatoriana

Autor: EFE, Asociación de Prensa Exterior

Fuente: www.terra.com

Fecha: mayo 2013

Sierra



Fig.2

Título: Agente medico tradicional de la Sierra

Autor: Daniela Guacho Quezada

Fuente: Daniela Guacho Quezada

Fecha: mayo 2013

Oriente



Fig.3

Título: Agente medico tradicional del Oriente

Autor: Anónimo

Fuente: El Comercio

Fecha: mayo 2013

En nuestro país se ha condicionado la existencia de la Medicina Tradicional y se la ha visto más como un sistema opuesto a la Medicina Formal (Arguello, Sanhueza, 46).pero la verdad es que “En el Ecuador, la medicina tradicional es ampliamente utilizada pero aún son insuficientes los estudios para comprender su verdadero alcance” (Arguello, Sanhueza, 19).No hace mucho tiempo esta era vista como superstición poco creíble e incluso ignorancia pero



ha quedado demostrado según estudios que se tiene poco conocimiento del tema y que esta actividad es solicitada por muchos (Arguello, Sanhueza, 43). Incluso dentro de la medicina formal, esta generalmente es complementada con la medicina tradicional, la misma que en nuestro país no se ha perdido, incluso ahora por las normas Ecuatorianas se la debe de preservar y promover evitando su desaparición, como lo indica Pablo Jácome en “Políticas de interculturalidad y saberes ancestrales en SENPLADES” donde dice claramente que los saberes ancestrales se deben defender, para eso contamos con el Plan Nacional de Desarrollo (21).

En estos últimos años la gente ha empezado a tomar conciencia con lo que es cuidar y preservar nuestra cultura, expresiones y patrimonios algunas instituciones asociaciones y también comunidades, han estado desarrollando propuestas, planes y proyectos en cuanto a la medicina tradicional, un claro ejemplo de esto es el apoyo por parte de El Plan de Nacional de Desarrollo para el Buen Vivir que tiene como lema “la interculturalidad [...] el buen vivir presupone una revalorización del ser humano y su estrecha relación con la naturaleza, de ahí que este término sea aplicable a nuestra cultura y tradiciones” (Jácome,20). Ya que para el buen vivir se tiene que tomar en cuenta nuestros saberes ancestrales.

Entre uno de los más importantes proyectos que se han estado desarrollando dentro de nuestro país es el fortalecer los saberes ancestrales, un proyecto de parte de la Fundación Taitas y Mamas Yachacs del Ecuador, FUTMYE en donde su objetivo como nos indica Columba fue el conocer experiencias de los pueblos ancestrales para, en un futuro, aportar a la construcción de los saberes ancestrales y la defensa de los valores de los pueblos originarios, en el marco del respeto a la Pachamama (8).

A lo largo del tiempo “La medicina ancestral, lucha por que su conocimiento milenario sea respetado por las transnacionales que ponen en peligro los delicados ecosistemas en el Ecuador y América Latina” (Pilamunga, 1). Un ejemplo de esto dentro del Ecuador es en el oriente donde se ha tomado más



atención hacia las practicas medicas ancestrales como indica Hampejs en esta región existe una lucha de parte de las comunidades del Pastaza para lograr legitimar la propiedad suya sobre las tierras esto ha permitido que se mantenga con vida las mejores expresiones del espíritu y la cultura de estos pueblos como su medicina tradicional (240).

Todos estos proyectos se han dado para que algún día tengamos un país sensibilizado y comprometido con nuestra cultura intangible tan valiosa, cerca de dos años se ha estado trabajando con estos planes atreves de las fundaciones u organizaciones, para que se mantenga viva la medicina tradicional, en diversas funciones que se llevan a cabo con los agentes médicos ancestrales, con sus comunidades para proteger y fomentar la práctica de estos saberes.

1.1.3 Medicina tradicional Cuenca

En Cuenca de los Andes se mantiene las expresiones culturales tanto como sus prácticas médicas tradicionales y se refleja en hechos de su vida cotidiana como una práctica común que ahora refleja la cultura local (Achig, 272). Está claro y como se definió anteriormente la medicina tradicional existe en todo el Ecuador y entre uno de los sitios que más conserva su tradiciones ancestrales esta cantón Cuenca, Achig cita al Dr. Hermida Piedra, medico universitario, historiador y patriota cuencano quien recalca, que si existe la propia medicina Ecuatoriana, también existe la medicina tradicional cuencana (275).

Para la presente tesis investigué dentro del cantón Cuenca la práctica de la Medicina Ancestral, encontrando a diversos agentes médicos tradicionales como shamanes, curanderos, sobadores y parteras que actualmente practican este saber cultural, ubicados en distintas parroquias del cantón, tanto urbanas como rurales que veremos más adelante con más detalle, muchas personas creen que estas prácticas son dirigidas a gente de escasos recursos o también piensan que se lo practica en lugares distanciados pero están equivocados; La medicina tradicional la practican personas de distinto nivel económico y social además se encuentra presente en sectores urbanos incluso en el centro de



Cuenca Alvear, Patricia et. al. Estudiantes de la Universidad de Cuenca concordaron con mi percepción sobre las manifestaciones médicas tradicionales de este cantón y dijeron lo siguiente:

Pudimos presenciar lo que son las manifestaciones culturales autóctonas, las que se visualizan a través de diversas creencias y prácticas populares, lo que estas significan [...] sin importar su nivel económico, social o cultural, ya que todos alguna vez hemos conocido, practicado o presenciado determinado acto curativo popular (120).

Esta práctica que es solicitada por muchos, además de ser conocida por todo tipo de personas, en el cantón Cuenca tiene gran acogida, un sin número de personas visitan a los agentes de curación Martes y viernes, días de sanación además de los días comunes.

Por varios años el Departamento de Interculturalidad de la Dirección de Salud del Azuay actualmente dirigido por la Dr. Yadira Cabrera han estado trabajando por el bienestar de la medicina tradicional y en este año La Asociación Yachacs Pumapungo, AYAPU que se formó a mediados del 2012 se encargada de conservar y promover la medicina ancestral, ha estado trabajando organizadamente para el desarrollo y crecimiento de la misma lo cual beneficia a cada agente de medicina tradicional.

1.2 Agentes de medicina tradicional y enfermedades

Un agente de Medicina tradicional es una persona con un don especial en general “las personas tenemos energías que podemos usar para el beneficio de los demás [...] que pueden hacer feliz e influir positivamente en la salud” (MSP, 4). “Todos tenemos, en nuestras manos y en nuestro corazón, el poder de sanar; sólo es cuestión de que se descubra y se empiece a ejercer” (Ikal, 10). Independientemente pueden ser hombres o mujeres, los agentes de medicina tradicional “son herederos de este saber los mismos que tienen virtudes especiales para curar que se les ha transmitido, o nacieron con este don son los auxiliares de Dios” (Naranjo, 580).



Ser un agente de curación tradicional es un don, una habilidad transmitida, es “el tesoro de los conocimientos curativos de la medicina natural aborigen, representa, la herencia de una tradición milenaria [...] técnicamente clasificable como transmisión deductiva o descendente” (Hampejs, 27). Este don se adquirido de generación en generación, para los médicos ancestrales las enseñanzas de sus padres, abuelos o gente antigua es de suma importancia ya que ellos tienen un gran conocimiento al respecto ya que son sabios con estas prácticas.

Las personas en general primero identifican la causa de la enfermedad o mal y ven el nivel de gravedad y a partir de este eligen ir algún centro de salud o visitan a un agente de medicina tradicional (Naranjo, 579). En el caso de que eligen ir con un médico ancestral lo primero que este hará será “determinar la enfermedad y dictaminar el procedimiento que debe llevarse a cabo” (Arguello, Sanhueza, 115).

En general cuando se ha afectado la energía del individuo, su espíritu, el aura y alguna parte de su cuerpo, los agentes de medicina tradicional son los encargados de sanar estos males que aquejan a las personas, ya que según Rodríguez los verdaderos yachacs son los que diagnostican de acuerdo a:

“Su sentido de observación de la luz, de los colores que rodea a la persona. Ya los científicos Rusos han logrado fotografiar esto; esto que denominan el “halo” que les pintan a los santos”; esa luz o energía luminosa que rodea a toda persona, a todo ser (inclusive una piedra lo tiene, una planta lo tiene, los animales también lo tienen) Entonces las enfermedades están grabadas en esa energía en ese campo de luz. La fuerza de la persona está registrada en esas luces. Entonces el Yachacs tiene que observar en la persona esa parte de la energía, esas luces, esos colores, pues ahí se fundamenta nuestra forma de diagnosticar” (91).



Entonces un agente medico tradicional es el que tiene la facilidad de percibir la energía de la otra persona y a través de esto determinar si existe algún tipo de enfermedad, comúnmente ellos se encuentra preparados espiritualmente además de contar con la experiencia que han desarrollado a lo largo de los años para identificar distintitos tipos de males.

Entre la clasificación de los agentes de medicina tradicional están “curandero, curandero-brujo, brujo-curandero, parteras y sobadores” (Arguello, Sanhueza, 216). Pero a la clasificación que más nos apegamos es a la de Naranjo que es la siguiente “Él y la curandera, El sobador, La partera o comadrona” y el “shamán” (590). También se los conoce como yachacs, taitas y mamas, dentro de la investigación hay varios agentes médicos que han decidido por distintas circunstancias tomar en especial uno de los títulos antes mencionados como es el caso de David Cruz agente médico tradicional de Guayaquil quien se hace llamar “curandero” por la técnicas de sanación que utiliza, ya que dice que shamán va dirigido hacia los agentes médicos tradicionales de la Amazonía y de la Sierra Andina (Un curandero, 9A).

En general se ha utilizado distintos términos para los agentes de medicina tradicional entre estos hechicero, brujo, shamán, mago estos términos han ocasionado confusiones y desconfianza (Arguello, Sanhueza, 234). La gente al estar mal informada acerca de la medicina tradicional no conoce realmente quienes son los agentes médicos ancestrales, confundiéndolos con los charlatanes o brujos de quienes sus actividades son ilegales, clandestinas y no tienen relación alguna con la práctica médica tradicional.

En cuanto a la remuneración que reciben los agentes médicos ancestrales como dice Correa antiguamente “se obligaba a los individuos a utilizar sus conocimientos en beneficio a la comunidad, sin esperar compensación monetaria” (17). Ya en la actualidad los agentes de medicina tradicional exigen dinero por la práctica que están realizando, pero este no es el caso de todos, en las investigaciones para esta tesis entreviste al señor Manuel Montero quien es un shamán de la parroquia de Baños él indico que indico que hace 25 años



no se pedía ningún tipo de remuneración por las curaciones, realizando una colaboración mutua entre el agente medico tradicional y el beneficiario, ya con el pasar del tiempo la situación ha cambiado, y a pesar de esto Montero acoto que el costo por sus servicios tiene un valor ,pero en el caso de personas de escasos recursos es una colaboración voluntaria, otro testimonio es el de la Sra. Cecilia Castro Sobadora de la parroquia Machángara, Quinta Chica ella aún cura sin esperar a cambio dinero, al igual que el señor Montero ella señalo que cura a cualquier tipo de persona pero si alguien no cuenta con dinero, acepta cualquier producto, Según lo observado en el estudio de campo aún se conserva el “trueque” es decir el intercambio de un producto por un servicio , según la mayoría de agentes médicos tradicionales han señalado que los extranjeros prefieren pagar con dinero.

A esto nosotros los beneficiados con los distintos métodos de curación debemos ser gratos a este tipo de prácticas, ayudando con nuestra contribución ya que estamos recibiendo un servicio de sanación, los médicos tradicionales no han hecho de esta práctica un negocio pero es necesario que valoremos estos tratamientos ancestrales, respecto a esto María Matute curandera y partera de la parroquia de Sayausí opino en una entrevista que se tiene que ver por la salud en primer plano y es lo ella ha estado haciendo todo este tiempo ,pero también por su trabajo cree que debe recibir una contribución que es lo más equitativo, actualmente todos necesitamos de dinero para poder subsistir y es completamente justo que el labor de los médicos ancestrales sea reconocido, con esta opinión de la Curadera Matute, nos queda claro que para los agentes de medicina ancestral se debe reconocer su práctica, económicamente o como se reconocía antiguamente, el intercambio de un bien por un servicio.

Como se ha indicado anteriormente existe una clasificación de los agentes de medicina tradicional y tenemos shamanes, curanderos, sobadores y las parteras o comadronas, para entender de una manera más clara se explicaran a continuación definiciones más específicas de cada uno de ellos:

1.2.1 El Shamán



Fig. 4

Título: Shamán Mario Cevallos feria del Valle

Autor: Daniela Guacho Quezada

Fuente: Daniela Guacho Quezada

Fecha: Junio 2013

El shamán, médico tradicional mayor o medico ancestral mayor, es el que brinda la sanación por medio de rituales y normas que se han aprendido de generación en generación (Quinde, Olivera 13). Cabe recalcar que el shamán está dentro de lo que es la prácticas médicas tradicionales siendo uno de los agentes curativos más importantes y reconocido por sus prácticas ancestrales efectivas mediante rituales que neutralizan la influencia maligna del cuerpo y del espíritu.

Algunas de las funciones principales de un shamán son ayudar al individuo a conectarse realmente con la pachamama, a encontrarse con uno mismo a entender este universo y a partir de esta poder entender todo de una manera más clara, Díaz indica que un shamán es el que ayuda a entender la trama de la vida, hace entender los misterios de la misma, se conecta con mundos



desconocidos, comprende la verdadera energía y la presencia insondable del espíritu (www.visionchamanica.com/salud-chamanismos/vision-actual-de-la-medicina-ancestral). Todo esto se logra en ceremonias donde mediante cantos, danzas, bebidas y demás se logra entender este viaje del saber. Lacaze cita a Seri quien nos dice que el aspecto terapéutico del shamán es “también una fuerza productiva, en tanto que restablece la salud necesaria para poder trabajar, a la vez que reafirma el orden del mundo y las leyes universales” (9). Algo muy importante entre shamán y su discípulo o paciente, es que tiene que existir una buena compenetración para que el mismo pueda enseñar y ayudar al interesado (Hampejs, 32). Los shamanes consideran que las enfermedades, las malas energías y los males que aquejan a una persona tiene relación con la pachamama, según Hampejs los trastornos de la salud corresponden a un desorden espiritual y la manera de curarse es naturalmente con la ayuda de un shamán (226). Por lo mismo lo que se utilizan en los rituales de sanación son elementos de la madre tierra, ya veremos más adelante en las técnicas de curación de un shamán pág. 41

Los shamanes son los únicos agentes de medicina ancestral que realizan distintos tipos de rituales como temazcales, búsqueda de visión, despachos, los cuatro tabacos, interpretación de sueños limpias de diferentes tipos etc. Además son los más aptos al momento de la utilización de plantas de gran poder como las alucinógenas que comúnmente se utilizan en las ceremonias.

Algunos antropólogos definen un chamán como un intermediario entre el mundo natural y espiritual, que viaja entre los mundos en un estado de trance. Una vez en el mundo de los espíritus, se comunica con ellos para conseguir ayuda en la curación (Wikipedia, Chamanismo).

En una entrevista personal realizada al shamán Mario Cevallos se llegó a la conclusión que el ser shamán es comprender la relación de la pachamama con el individuo, es la persona que esta apta para ponerse en contacto con el mundo espiritual además de que su misión principal es la sanación del cuerpo espiritual.

1.2.2 El Curandero



Fig. 5

Título: Curandera

Autor: Daniela Guacho Quezada

Fuente: Daniela Guacho Quezada

Fecha: junio 2013

El curandero es el que tiene grandes conocimientos acerca de las plantas medicinales y sus usos además de reconocer los síntomas e identificar la enfermedad de campo y de Dios (Naranjo, 583). A un curandero también se lo conoce como sanador, el cual mediante rituales que neutralizan la influencia maligna del cuerpo y del espíritu curando sus afecciones.

Entre las características de un curandero esta que puede aliviar las enfermedades físicas y mentales que aquejan a la persona, la OMS indica que los curanderos tradicionales pueden con frecuencia sanar los sufrimientos de distintos tipos (medicina tradicional y curanderos tradicionales, 97). Dentro del Ecuador existen curanderos que realizan varias actividades como limpieas de varios tipos, masajes o las llamadas “sobadas”, realizan también el trabajo de las parteras es decir con él título de curandero no se puede enmarcar a un agente medico tradicional que solo realiza limpieas o sana enfermedades, ya que el curandero abarca mucho más, tienen el don de ayudar en distintitos males que presentan las personas.

1.2.3 El Sobador



Fig. 6

Título: Sobador

Autor: Daniela Guacho Quezada

Fuente: Daniela Guacho Quezada

Fecha: junio 2013

El sobador “es una persona experta en cuestiones de fracturas y luxaciones, en la mayoría de los casos, estos agentes no solo curan ‘quebrados’, ‘dislocados’ [...] sino también ‘el mal del ojo’ y ‘el susto’ ” (Naranjo, 586). Por la entrevista realizada al sobador Juan Abril, se ha descubierto que el trabajo de un huesero no solo se trata de sanar las fracturas disloques etc. ya que además de esto, los sobadores dan masajes de rehabilitación, en otra definición acerca del sobador o husero tenemos que “es el que se encargan de curar con las manos los dolores musculares producidos por reumas, golpes, luxaciones o caídas” (Vázquez, 11). Para sobadores a diferencia de los otros tipos de agentes médicos tradicionales no realizan sus actividades dentro de ceremonias o rituales, ya que ellos están específicamente dirigidos a las sanaciones físicas del cuerpo.

En el Ecuador la gente aún tiene la costumbre enraizada, si es el caso de que en algún momento sufren uno de estos males acudir donde un sobador.

1.2.4 La Partera o Comadrona



Fig.7

Título: Partera O comadrona María Plácida Rodríguez

Autor: Claude Roulet

Fuente: ecuador-vivencias.org

Fecha: junio 2013

La partera o comadrona “no solo se encarga de velar del embarazo, sino del parto y de proporcionar información sobre cuidados necesarios y un tratamiento que permita a la madre recuperarse” (Naranjo, 589). Hay que recalcar que además tiene un don especial con los niños y niñas, María Matute partera de Santa Ana parroquia de Cuenca indica que desde muy pequeña tenía afinidad hacia los niños y que en la actualidad para ella el ayudar en el parto y recibir a los bebés es un privilegio, ella comentó que ser partera es un trabajo de gran responsabilidad en el cual se debe tener muy claro los conocimientos sobre los tratamientos durante el embarazo además de las bebidas naturales después del parto.

La partera es uno de los personajes más difíciles de encontrar ya que en la actualidad las personas prefieren a un especialista (Naranjo, 589). Sin embargo hay mujeres que confían más en una partera por las técnicas tradicionales utilizadas una entrevista a Gabriela Morquecho aclaró que aún hay gente que sigue asistiendo donde la partera, ella en su embarazo prefirió ir donde una partera, ya que según la entrevistada mediante masajes ayudó a colocar en la



posición adecuada al bebe, la señora Morquecho además comento que incluso después del parto en una clínica asistió nuevamente donde la partera a que la encadere³ ella que indico que toda su familia anteriormente había asistido donde una, la comadrona no solo asiste el parto ya que además trata el embarazo y postparto.

En Cuenca las parteras en las parroquias urbanas casi han desaparecido persistiendo solo las de las parroquias rurales (Achig, 253). Entre los proyectos que se han dado en el MSP ha estado, la integración de los agentes médicos tradicionales a las prácticas médicas formales en especial a las parteras que desde sus parroquias pueden contribuir a la salud.

1.3 Trasmisión de conocimientos y características generales de los agentes de medicina tradicional

Entre los agentes de medicina tradicional “los conocimientos que utiliza son herencia de sus padres o de otro maestro cercano y con quien pudieron haber trabajado mientras aprendían” (Naranjo, 587). En la mayoría de las entrevistas que realice el 90% de los agentes médicos ancestrales indicaron que los conocimientos además de las diferentes técnicas de curación han sido heredados, generalmente por abuelos o padres, como es el caso de una de las curanderas Evangelina Sisalima quien dijo, que todos sus conocimientos acerca de la medicina tradicional aprendió de su madre, quien desde pequeña la instruyo enseñándole el valor de cada planta y la manera de sanar, pero además también existen varios taitas y mamas que han aprendido sobre la medicina ancestral estudiándola como es el caso de “taita Rocky”, Roberto Ochoa quien dijo que además de haber contado con los conocimientos de la herencia familiar ,señalo que ha tenido la oportunidad de estudiar más a fondo esta práctica ancestral.

³ Encadere: poner en posición las caderas con la utilización de sabanas se envuelve y aprieta desde la parte del tórax hasta los pies, para que el cuerpo tome su forma adecuada similar a la de antes del embarazo (María Matute).

En la actualidad este saber se mantiene y trasmite a través de la tradición (Naranjo, 577). Isabel Lituma curandera indico que ella se ha encargado de enseñarle a sus hijas y nietas como curar y las diversas bondades de las plantas, varios agentes de medicina tradicional indicaron que han transmitido sus conocimientos a sus hijos y a parientes cercanos es decir que actualmente se sigue transmitiendo los saberes ancestrales. Esto se ha podido notar claramente como indica Arguello y Sanhueza, ya que las prácticas de la medicina tradicional se han mantenido en el tiempo ya que esta es una actividad heredada que se ha transmitido en las familias de generación en generación (36).



Fig.8

Título: Curandera Susana 14 años de edad

Autor: Daniela Guacho Quezada

Fuente: Daniela Guacho Quezada

Fecha: junio 2013

Con esto nos damos cuenta que “la riqueza tradicional tan diversa, es la que se ha ido acumulando de generación en generación a través de una sucesión ininterrumpida de experiencia de shamanes y curadores” (Hampejs, 241). Como los agentes de medicina tradicional en su mayoría han adquirido esta habilidad por conocimiento heredado, aprendido de su comunidad, familia o por



intercambio cultural, Arguello y Sanhueva indican que los curanderos son personas de gran honradez y ética en sus prácticas, como queda demostrado en su investigación y en otras (268). Quinde y Olivera señalan que el curandero trata al paciente como su amigo (18). Por experiencia propia y por la investigación realizada puedo asegurar que los agentes médicos ancestrales, al momento de tratar a sus pacientes lo hacen de una manera muy cálida, brindándole la confianza y seguridad que necesita.

Una característica importante de los agentes de medicina tradicional como indico Cecilia Castro Curandera tradicional, es que respetan los tratamientos que se deben tomar, es decir en el caso de que ve que alguna sanación o curación requiere hospitalización indican inmediatamente que busquen ayuda de medico formal, al igual que lo indica Naranjo quien dice, que si en un caso el agente de medicina tradicional nota que el problema del individuo es mejor tratarse en un centro médico se lo hace saber sin oponerse de ninguna manera a la medicina científica (582). Con esto notamos que los agentes de medicina tradicional no es su objetivo abarcar con sanaciones, es el acto de bondad, buscar la curación para los distintos individuos utilizando su propia medicina, la mayoría de los agentes al momento de las entrevistas indicaron que si no está dentro de sus posibilidades curativas no intervienen y recomienda que visiten a un médico formal.

Otra característica es que los agentes de medicina tradicional son unas personas nobles de gran corazón la mayoría de estos, dedicados a la sanación de males no solo por el hecho de recibir dinero o un producto a cambio, si no por el sentido de ayuda y colaboración, características que los define, es lo que puede comprobar al momento de realizar mis entrevistas a cada uno de estos agentes médicos tradicionales. Cuando hablamos de Médicos Ancestrales Pablo Jácome en su publicación indica lo siguiente:

Nuestros Taitas, Mamas y Yachacs- rescatan los valores de esa ciencia holística que es más experimental; es una cuestión que no podemos transgredir porque está arraigada dentro de la vida y del ser mismo, en quienes saben los secretos de las plantas y de la naturaleza, el secreto del ser mismo



de la espiritualidad, por eso hay que acercarse con respeto hacia esas prácticas y conocimientos, y protegerlos: hacer que sobrevivan en el tiempo y que se mantengan culturalmente vivos porque de eso depende la sobrevivencia de nuestras culturas y de nuestros pueblos (22).

Algunos agentes médicos tradicionales “se sienten perseguidos por los agentes de medicina científica” (Naranjo, 582). Esto ha estado ocurriendo durante cientos de años, “Los Yachacs, curanderos, sobadores han sido perseguidos y acusados de ejercer ilegalmente a medicina. Recién entre los años 60 y 90, esa diversidad comenzó a ser reconocida” (Ayala, 82). En 1998, la Constitución reconoció el derecho a ejercer y optar por la medicina tradicional y ancestral esto ocurría hace pocos años atrás como nos explicó la señora Luz Guamán quien dijo que los doctores no la dejaban trabajar acusando a los médicos tradicionales de realizar prácticas ilegales, la shamán comentó que sentía discriminación, ahora gracias a la ley este tipo de problemas sea reducido, actualmente los agentes médicos tradicionales trabajan con toda la seguridad de que la practicas medicas ancestrales son legales, como lo indica la constitución que ayudo beneficio enormemente a este tipo de práctica, ya que en estos últimos tiempos ya se valora los saberes ancestrales tomando en cuenta que son patrimonio.

Queda claro que debemos cuidar nuestros saberes ancestrales, además de respetar a los agentes de medicina tradicional ya que los mismos son sabios en cuanto al cuidado de la salud y son seres especiales no solo por sus cualidades curativas, si no por el hecho de que sus prácticas ancestrales los han convertido en personajes únicos que continúan preservando la existencia de la medicina tradicional que es un patrimonio cultural.

1.4 Técnicas de curación, implementos y enfermedades

Ya que la medicina tradicional y su práctica tienen una relación directa con la Pachamama, la comprensión entre el ser humano y la naturaleza hace que se entienda la enfermedad, la curación y las terapias (Quinde, Olivera 14). El ser humano debe cuidar de su propio templo sagrado: su mente, corazón y



espíritu. Esto como dice Manuel Jácome significa vivir constantemente con el dios de la vida conservando y respetando su mundo mágico, que es la madre naturaleza y su entorno (78). Y a partir de esto comprendemos que la enfermedad se da por una mala relación con la naturaleza y la cura esta en misma.

Achig cita a Paul Unschuld quien dice que la sabiduría de la curación abarca todos los conocimientos, técnicas y actividades que logren la superación de enfermedades como la sabiduría ancestral o practicas espirituales (50).

Es importante mencionar que “los métodos tradicionales de tratamiento son normalmente propios de un país o de una determinada comunidad. Algunos de ellos, sin embargo, son utilizados en el mundo entero” (Correa, 55). Como nos dice Susana Ikal sanadora tradicional mexicana quien opina que la medicina tradicional abarca una gran variedad de visiones y terapias las mismas que difieren entre regiones y países (10). Es lógico que no todos los métodos de curación sean los mismos ya que sus técnicas y tratamientos varían dependiendo su lugar de origen, en el Ecuador contamos con clima muy diverso, además como indica Pilamunga existe una variada topografía que hace que cada región tenga sus propias enfermedades (2). A la vez que por “la multiculturalidad y pluriethnicidad de los países latinoamericanos se refleja en la diversidad de sistemas médicos existentes” (Cazar, 64). Es decir que en distintos países del mundo y sus respectivas ciudades existen diversos métodos de curación utilizando diferentes elementos.

Para la OMS la medicina tradicional comprende:

Diversas prácticas, enfoques, conocimientos y creencias sanitarias que incluyen plantas, animales y/o medicinas basadas en minerales terapias espirituales, técnicas manuales y ejercicios aplicados en singular o combinación para mantener el bienestar, además de tratar, diagnosticar y prevenir enfermedades (Medicina tradicional,2).



Algo muy importante de las diversas prácticas de medicina ancestral, es que se debe tener como principal material de curación a los elementos de la tierra en especial como indica Naranjo a “las plantas que tienen un valor sobresaliente dentro de la medicina popular y los usos de estas muchas veces se remontan a épocas precolombinas” (607). Además de la utilización del fuego, aire, agua dependiendo el método de curación.

La enfermedad dentro de la medicina ancestral, es la pérdida del estado de bienestar o del equilibrio del individuo consigo mismo y con su entorno [...] se manifiesta en el mal de ojo, maleo o brujeo (Jácome, 75). Dentro de lo que es la medicina tradicional existe la clasificación de enfermedades entre estas las identificables y las incontrolables y estas por el tipo de importancia son sobrenaturales, naturales y humanas (Arguello, Sanhueza, 103-107).

Un médico tradicional utilizando diversas técnicas puede sanar los distintos tipos de enfermedad antes mencionados. “Una enfermedad es una desarmonía del ser humano con la naturaleza. Un órgano se enferma cuando vibra en desfase con el resto del cuerpo” (Jácome, 77).

Como se indicaba anteriormente la OMS afirma que los vegetales, minerales y los animales si son utilizados en las terapias de curación, “los elementos psicoterapéuticos provenientes de la fe en la existencia de una unidad superior, facilitan también las posibilidades curativas” (Quinde, Olivera 13). Como además hay las plantas no sicocatalíticas⁴ excelentes con una impresionante potencia curativa como el chuchuhuasi, el ayayuna, la abuta, el ajo, el zapote renaco, el higuierón, la sangre de drago etc.(Hampejs,230).

Dentro de la Medicina tradicional se tiene “una amplia variedad de métodos de diagnóstico y tratamiento, que incluye terapias físicas, mentales y espirituales” (Correa, 2). Además existe también una gran variedad de implementos que se utilizan [...] y también distintos procedimientos (Arguello, Sanhueza, 115).

⁴ Las plantas no sicocatalíticas son las que no causan efectos alucinógenos y se usan comúnmente, para curaciones generales (Hampejs, 230-231).



A continuación Naranjo nos indica métodos y distintos implementos utilizados en las curaciones:

El ser humano tiene cuerpo pero más aún espíritu ambos pueden sufrir perjuicios naturales y sobrenaturales [...] por ende las acciones y procesos de la medicina popular suelen tener como objetivo intervenir en ambos aspectos, tanto cuerpo como espíritu, para lograr la curación (578).

En general de las diversas técnicas de curación de los distintos agentes de medicina ancestral, lo principal es la utilización de “hierbas, flores, semillas, cortezas y raíces que contienen poderes medicinales además de masajes, baños, ejercicios, cataplasmas y una serie de otros medios sencillos” (Quinde, Olivera 18). Que son los que restablecen la salud y la energía a las personas, pero hay que tener mucho respeto y cuidado con los implementos que se utilizan ya que si bien se requiere por ejemplo ayahuasca para una ceremonia:

Este remedio no se puede utilizar sin la supervisión de un ayahuasquero ya que podría sufrir una lesión físico-mental y más aún arriesgar su propia vida. El shaman aprende a conducir los efectos transformativos de esta medicina [...] a través de estudios y experiencias largas al lado de un maestro experto, por medio de instrucciones prácticas que a menudo requieren años de aprendizaje pues el *ayahuasca* es una de las *plantas sagradas de poder* más potentes del *shamanismo sudamericano* (Hampejs, 182).

Es decir que siempre antes de ingerir cualquier bebida curativa ancestral, la misma debe ser manejada o preparada por una persona que conozca el valor de las plantas u otros implementos de la naturaleza como dice Naranjo siempre es importante “dentro de un buen tratamiento, el consumo de bebidas de plantas frescas, que calmen los síntomas de enfermedad” (Naranjo, 597).

La OMS promueve el uso de las plantas medicinales ya que estas son seguras y eficaces en la declaratoria en 1998 en Tailandia se dijo que se cuide las plantas ya que las mismas nos cuidaran (1, 2, 4, 5, 6). De hecho como explica Medeiros de los 252 medicamentos esenciales seleccionados por la Organización Mundial de la Salud, OMS el 11,1% deriva de plantas y el 8,7%, de animales (Correa, 2). Pero existe también métodos de curanderos



tradicionales que no necesitan ningún medicamento como los sobadores, es el caso del Lcdo. Jorge Eduardo Auquilla que por cuarenta años además de su profesión dentro del magisterio de cultura física ha contribuido a la medicina tradicional con su labor de sobador su técnica es la imposición de manos en donde el calor corporal es de suma importancia y no interviene ningún otro elemento.

En la sabiduría ancestral los métodos curativos son la intuición y el dialectico, el procedimiento es la experiencia y seguimientos de los ciclos de vida, las técnicas son cualitativas, testimonios y experiencias de vida (Achig, 55).

El curandero será el que analice y vea si la enfermedad es de campo o enfermedad de doctor se puede notar que en general como primera instancia se toma en cuenta a la medicina tradicional y si esta no muestra mejoras o la sanación en el enfermo acude enseguida a la medicina formal (Arguello, Sanhueza, 167). Con el fin de aliviar los males que aquejan al individuo, entre están el “diagnóstico y tratamiento, enfermedades del campo, el espanto o el susto, el mal del aire, el ojo, el mal hecho, enfermedades de Dios, embarazo parte y postparto” (Naranjo, 600).

Naranjo cita a Estrella quien dice lo siguiente:

Existen elementos teóricos y empíricos de gran importancia en la medicina tradicional [...] la sistematización y clasificación de las enfermedades y el tratamiento congruente con la noción de la casualidad, la utilización terapéutica de los valores de la casualidad, la utilización terapéutica de los valores de la comunidad, la aplicación exitosa de varios recursos psicológicos y el amplio uso de productos de origen vegetal animal y mineral (577).

En el momento de una curación los conocimientos de los individuos son distintos, los métodos de curación que persisten hasta la actualidad son los que mejor han dado resultados, las personas utilizan métodos, técnicas, plantas y hasta lenguas diferentes como explica Carlos Correa quien cita a Koning que nos dice que para el momento de la sanación de los males “se



emplean los términos indígenas (o tribales), campesinos (o rurales) o populares” (introducción). Los mismos que tienen su debida explicación.

Por entrevistas realizadas a los curanderos, shamanes, sobadores etc. varios de estos dicen que no pueden especificar sus materiales ni las palabras utilizadas en sus rituales (Bidou, Perrin, 151). Al igual que recalca Koon citado por Correa quien dice que los conocimientos y las técnicas utilizadas en la medicina tradicional se mantienen en secreto su acceso sobre las propiedades de origen vegetal y animal se limita al público (8). Un ejemplo de esto, en el Cantón Cuenca es el estudio presente sobre la Medicina Tradicional que demostró que la mayoría de los agentes curadores ancestrales entrevistados mantenían sus conocimientos en secreto como es el caso de Sra. Luz Guamán quien dijo: “mi técnica de curación es con el fuego y al momento de hacer la limpia utilizo también mis preparados eso ya no le puedo compartir pero lo que si le afirmo es que son implementos totalmente naturales”. Los agentes tradicionales tienen muy claro que no pueden utilizar químicos al momento de sus sanaciones, María Rosario Lituma curandera del CREA indico que por su gran conocimiento sobre las plantas es que ella se siente segura y sabe que sus curaciones son efectivas ya que cada planta tiene un poder curativo además ella comento que aunque existe gente conoce sobre el valor de las plantas, indico que ella como curandera sabe cómo prepararlas para ser administradas a los enfermos y que ese es su don.

Existen plantas medicinales frescas y calientes dependiendo el tipo de enfermedad fría cuando se da por un agente externo que ha penetrado el cuerpo y enfermedad caliente cuando se origina internamente (Quinde, Olivera 17). Generalmente los agentes de medicina tradicional “cultivan plantas medicinales en sus huertas y preparan remedios herbolarios para tratar las enfermedades más comunes que se presentan (Lacaze, 22).O también recurren en búsqueda de plantas silvestres que utilizan para las sanciones.

Están también los puentes de curación “que lo conforman ciertas plantas como la coca, la ruda y ciertos animales, como el cuy, rituales como el baño de aguas sagradas para restablecer el equilibrio (Achig, 261).Este tipo de plantas



se utilizan en ceremonias dirigidas por shamanes que ya veremos más adelante.

Entre las distintas maneras y técnicas de curación “existen similitudes mezcladas en los conceptos de las personas que se juntan saberes y aceres [...] pero mantienen sus características propias (Achig, 273). Las técnicas de curación de origen fisiológico o psicológico se han notado que existen una serie de actos de preparación y ejecución estos son una conjugación de ritos incásicos con elementos y ritos católicos (Alvear, Patricia et. al. ,120). Pero ya en la manera como se enfoca el tratamiento hace que muchas veces se incida más sobre los factores que se consideran ser el origen de la enfermedad que sobre el problema en sí (Lacaze, 4).

Ya que la medicina aborígen tradicional ha recibido influencias como de la medicina incásica y de la medicina española (Naranjo, 576). Los métodos, técnicas y procedimientos de curación son transmisión directa de los conocimientos de persona a persona, maestro a discípulo (Achig, 55). Cada agente médico tradicional al momento de la curación independientemente de la técnica que utiliza, da todo de su parte, realizando de la manera más respetuosa el proceso de curación, los rituales y demás, El señor Mario Cevallos practica la medicina tradicional 38 años y en la entrevista me indicó que desde la primera vez que realizó una limpia energética lo hizo con toda la concentración y dando todo de él para que su paciente quede libre, limpio y completamente en paz además indicó que para tratar el aura se tiene que conocerla e identificarla muy bien, a esto Manuel Jácome señala que la sabiduría andina considera que tenemos un arco iris, un halo o aura alrededor del cuerpo físico y los campos metafísicos y que existen un total de siete cuerpos con sus siete colores característicos que se armonizan con las limpiezas, la fregada con el cuy, los rituales etc. (77).

Según el estudio en el cantón Cuenca los métodos de curación a través de la medicina tradicional han resultado eficaces quedando completamente satisfechas las personas que acudieron a los sitios donde se practica este tipo de medicina, al igual de las que participaron en los rituales de sanación, algo



muy importante que se notó al momento de las entrevista a los agentes medicinales era que en su mayoría los curanderos, parteras y sobadores además de labor específico que los caracteriza también realizan masajes curativos para dolores corporales y masajes anti stress, la OMS al igual señala que tanto las parteras como los prácticos en medicina tradicional, tanto hombres como mujeres “están especializados en el masaje tradicional [...] más que masaje en los músculos, el masaje tradicional se centra en las arterias venas, articulaciones y otras partes del cuerpo” (medicina tradicional, 99).

Para entender de una manera más clara cada una de las diferentes técnicas que utilizan los distintos agentes de medicina tradicional se explica cada una de ellas a continuación:

1.4.1 Técnicas e implementos utilizados por el Shamán

Cuando se hace una curación de una enfermedad o mal por medio de un shamán la técnica utilizada es la “conciencia shamánica” esta hace salir o que este fuera la conciencia, es un estado muy especial en el cual se da la curación (Hampejs, 25). Además es un medio “para la comprensión de los iniciados, como y a la vez, el medio eficaz para curar trastornos de salud” (Hampejs, 33). Se debe tener en cuenta como ya se indicó anteriormente, la relación correcta con la madre tierra que hará que el ritual y la curación pueda llevarse acabo de la manera indicada, para lograr la “conciencia shamánica” las técnicas y los medios:

Difieren considerablemente entre muchas culturas del orbe, tanto en función del medio geopolítico como la cosmovisión de cada pueblo. Lo primero presupone las variantes que pueden darse en la posición geográfica de los pueblos, altitud, clima, flora, etc., lo segundo, en cambio tiene que ver con la cultura y los conocimientos espirituales definidos culturalmente (Hampejs, 25).

Cuando se hace un ritual shamanico y para que el iniciado sea beneficiado exitosamente tiene que haber “la buena voluntad además de la disposición afirmativa y positiva de cooperación” (Hampejs, 222). El beneficiado debe



tomar el ritual con mucho respeto y concentrarse en la celebración, generalmente el shamán da las pautas que se debe tomar antes empezar cualquier ritual.

Como dice Hampejs las plantas medicinales Sicocatalíticas son utilizadas para el ritual shamanico son plantas sagradas de milenaria tradición que son para la transformación de la conciencia con fines curativos (222). Estas plantas deben ser manejadas específicamente por un shamán y antes de ser ingeridas por otras personas estas, deben estar informadas sobre sus efectos e ingerirlas como un remedio para el espíritu y así comprender los rituales y las ceremonias los cuales son:

1.4.1.1 Temazcal

Su palabra tiene debido significado como en una entrevista me indico taita Leónidas Peña, temaz significa vapor calli casa siendo temazcal la casa del vapor, Sandoval indica que la palabra temazcalli se deriva del lenguaje náhuatl⁵, en este ritual como indico taita Leónidas se vuelve a nacer, Ramón señala que en un temazcal el individuo se conecta con el universo, recibe energía, se queda en un estado de tranquilidad liberando muchas cargas, comprende al prójimo y a si mismo (7).

El Temascal es conocido como el “baño de vapor” como indica Guerra es utilizado ampliamente en Mesoamérica desde los tiempos prehispánicos; se utiliza con fines terapéuticos, higiénicos y rituales, siempre conservando la cosmovisión indígena (vidaverde.about.com/od/La-vida-antigua/a/Tamazcal).

Por experiencia propia puedo indicar que en un temazcal depende mucho del shamán que este dirigiendo ya que cada uno maneja la ceremonia de distinta manera, pero siempre con el mismo objetivo sanar el cuerpo y el espíritu, antes de ingresar a mi primer temazcal, taita Alison que ese día predecía la ceremonia me comento que este es uno de los rituales más antiguos.

⁵ Náhuatl: Es la lengua de los nahuas que son un grupo de pueblos nativos de Mesoamérica, fueron ancestros de los mexicas y otros pueblos antiguos de Anáhuac (Yubero, Nahuas de Mesoamérica).

Dentro de un temascal hay un agujero donde se coloca piedras que hierven a altos grados, lo que producirá el vapor, se colocan plantas medicinales de distintos tipos, las personas deben ingresar con ropa muy ligera, la forma más común de un temascal es como un iglú, también existe de otras formas rectangulares, cuadrados de cerámica y tepee.



fig.9

Título: Temascal circular

Autor: La Bioguía

Fuente: www.labioguia.com/temascal

Fecha: abril 2013



Fig.10

Título: Temascal construido

Autor: Juan Bom

Fuente: hotel Blue Bay

Fecha: junio 2013



Fig. 11

Título: Temazcal tepee

Autor: Federico Galván

Fuente: www.bacab-nam.org

Fecha: junio 2013

Generalmente los temazcales son contruidos con ramas de árboles en especial el de sauce o también se utiliza el carrizo, en el interior de la conocida casa de vapor en el medio están las piedras que se encuentran hirviendo a altas temperaturas encima de estas se coloca plantas medicinales que harán el ambiente mucho más relajado las mismas que ayudan a la desintoxicación, además en este ritual la mayoría de las veces a los que participan se les brinda una bebida en base a plantas medicinales, en mi caso el shamán preparo san pedro, casi siempre se utilizan plantas de gran valor tradicional, plantas alucinógenas⁶ como el ya mencionado san pedro, mezclas como el tabaco con aguardiente que después es fermentado, ayahuasca etc. (Naranjo, 585). Estas plantas específicamente se utilizan en este tipo de ceremonias.

Entre las características principales de un temazcal y sus beneficios según Sandoval son:

⁶ Plantas alucinógenas: causan efectos de alucinación en el organismo, son utilizadas comúnmente en rituales místicos, religiosos, shamanismo y curanderismo (Nogue, 110).



- Desintoxicación del cuerpo interior y exteriormente, saca las toxinas que afectan el organismo
- Ayuda a la correcta Circulación y purifica la sangre
- Relaja el cuerpo, quita el stress (92-94).

Por mi experiencia en un temazcal puedo decir que ayuda a la salud física y emocional deja a la persona completamente relajada y en paz, incluso después de días se siente activa y con mayor energía.

La duración de un temazcal se da dependiendo el tipo de persona que lo va a realizar como dijo taita Miguel Cobos hay personas que ya tienen experiencia en la ceremonia y otras que lo realizan por primera vez, dependiendo de eso el temazcal dura de 45 minutos hasta 4 horas.

Los shamanes antes de realizar la ceremonia hablan con los participantes preguntando si no tienen alguna enfermedad o fobia que impida el ingreso son muy cuidadosos en este aspecto es lo que puede apreciar al momento de mi participación es este ritual, los niños también pueden participar pero siempre es recomendable avisar antes al que preside la ceremonia ya que la tolerancia no es la misma que la de un adulto aquí como dijo taita Cobos se reduce el tiempo dentro del temazcal.

Las personas asisten a un temazcal con diversos fines y la ceremonia varía dependiendo la necesidades de las mismas, se hacen limpiezas espirituales con plantas medicinales, se cura enfermedades donde se da medicina natural en infusiones o bebidas previamente elaboradas e incluso se da un nacimiento dentro de un temazcal hay mujeres quienes deciden dar a luz en este tipo de ceremonia, en donde participan los miembros de la familia además de la partera y del shamán que lidera la ceremonia.



Fig.12

Título: Interior Temascal

Autor: Jorge Hernández

Fuente: prezi.com/pe0fzrmbh0uo/copy-of-untitled-prezi/

Fecha: abril 2013

A un temazcal se ingresa con una bata muy liviana con terno de baño e incluso desnudo esto comento el shamán Alison, ya que dentro del temazcal se está a grandes temperaturas y la gente suda, elimina toxina y para que esto se pueda realizar de la manera correcta es necesario ir con un vestuario adecuado y cómodo.

A pesar de que el temazcal no es una práctica originaria de nuestro país, Roberto Ochoa shamán de Cuenca explico que algunas ceremonias no son típicas del Ecuador, pero que por suerte de él haber compartido con otras culturas haberse iniciado y aprendido directamente de ellos, es que practica ceremonias como el temazcal ya que aprendido de los especialistas en el tema, lo importante dentro de este punto es que el taita o shamán está completamente lleno de estos conocimientos y sabe por experiencia propia como realizarlos y llevarlos a cabo de la manera indicada, el temazcal en si es una práctica médica ancestral y en la actualidad se la realiza en varios países de todo América ya que los conocimientos sobre el mismo se han impartido a curanderos y shamanes por las investigaciones para la presente tesis se ha calculado que en el Ecuador existe alrededor de 20 lugares establecidos donde se puede realizar temazcales dentro dela provincia del Azuay hay 5 lugares y

en el cantón Cuenca hay 2 sitios fijos para la celebración de este ritual, cada shamán ha indicado que puede realizar todo tipo de temazcales y aunque no cuentan con un campamento ya armado y una casa de vapor fija, disponen de quintas o campamentos a las afueras de la ciudad donde pueden armar todo para realizar el estipulado ritual.

1.4.1.3 Búsqueda de visión

Este tipo de ceremonia consiste en retirarse a un lugar a alejado puede ser un campo o una quinta un lugar donde se pueda meditar y la persona pueda aprovechar del silencio para encontrarse con su interior, Heuze, Patricia e Isabel Luengas dicen que las razones principales por las que un individuo realiza una búsqueda de visión es para entender su destino comprender su existencia obtener más conocimientos y fuerza (98). En este tipo de ceremonia se pide que se otorguen al buscador cualidades como la humildad, la buena voluntad, sinceridad e integridad es lo que lo que los shamanes a los que investigue me indicaron ya que ellos son los que se encargan de las oraciones y los rezos principales para que en los participantes se presente su visión.



Fig.13

Título: Búsqueda de visión

Autor: Anónimo

Fuente: senderodelago.blogspot.com

Fecha: julio 2013



Fig.14

Título: Búsqueda de visión: Retiro en Solitud en una Montaña de Poder

Autor: Om spiritual quest

Fuente: omspiritualquest.com

Fecha: julio 2013

Las personas que realizan una búsqueda de visión son las que ya tienen conocimientos sobre lo que es la medicina tradicional o pertenecen al camino

rojo, los participantes de este ritual se preparan con anterioridad ya que se sigue un orden por cuatro años, antes de la ceremonia tienen que tener listos siete bastones y siete mantas de diversos colores además deben preparar trecientos sesenta y cinco atados de tabaco, que representaran los rezos y dependiendo el año se los envuelve en una tela de un color específico, como me pudo explicar taita Alejandro Valdivieso en el primer año el participante debe subir cuatro días a la montaña, a rogar su visión mirando al Este, el lugar por donde llega sabiduría⁷ los tabacos serán envueltos en una tela de color rojo, y la cualidad que ruega es la humildad. Ya en el segundo año, se sube por siete días a la montaña a rogar por su visión mirando al Sur, se envuelven tabaco en una tela de color amarillo y la cualidad que se pide es la voluntad. Para el tercer año que se va a la montaña por nueve días y se reza mirando al Oeste y la cualidad que se pide es la sinceridad, el tabaco se envuelve en una tela de color negro. Ya para el cuarto y último año termina la búsqueda de visión y el participante debe estar en la montaña por trece días mirando al Norte, el tabaco se envuelve en una tela de color blanco y por lo que se ruega el último año es por la integridad de la persona que ha hecho la visión.



Fig.15

Título: Búsqueda de visión Oña

Autor: Alejandro Valdivieso

Fuente: Zhurac Pamba

Fecha: mayo 2013

⁷Sitio donde llega la sabiduría: el lugar por donde salen el sol y la luz antiguamente se creía que el sol es la sabiduría.



Durante esta ceremonia el participante de la búsqueda de visión “no puede comer o beber [...] Los medios que tiene el buscador para superar esta prueba son su mente, su voluntad y la convicción de que la inspiración divina se manifestara” (Heuze, Luengas, 98). El silencio y la concentración ayudara al buscador a encontrar su visión que muchas de las veces es clara, o de caso contrario un shamán la interpretara.

Además las personas que van en búsqueda de la visión antes de subir a la montaña y en muchas ocasiones después de haber bajado realizando sus rezos, tienen que realizar un temazcal para una purificación completa (Taita Alison, entrevista personal). De esta manera la persona después de haber estado por varios días en meditación tratando de comprenderse y buscando esa visión, a través del temascal queda completamente libre con paz y tranquilidad que es lo que brinda esta ceremonia.

En la búsqueda de la visión también participan personas de apoyo que son las que colaboraran en el campamento y servirán de ayuda para los buscadores estarán encargados de la hacienda además de poder ingresar a los temazcales antes y después de la búsqueda, como indica Alejandro Valdivieso shamán, quien dice que las personas de apoyo somos parte del propósito de este tiempo ceremonial: la Búsqueda de Visión en la que el silencio y el recogimiento es esencial para sostener enérgicamente a nuestros hermanos y hermanas que subirán a la Montaña.

1.4.1.4 Despachos

Son realizados por shamanes sudamericanos, consiste en un ritual donde el shamán coloca de una manera muy cuidadosa toda su energía para la madre tierra haciendo un intercambio en el cual, los participantes de este ritual piden un favor honesto sincero y equilibrado. Manuel Montero como shamán, pudo indicar que los despachos son ceremonias y ofrendas de los shamanes para la pacha mama en agradecimiento a lo que ella hace por nosotros y en donde se aprovecha para pedirle un favor, generalmente son realizados por los shamanes de la parte andina. Lo que pude observar que colocan en las

ofrendas son frutos, semillas y flores. El shamán indica que demos las ofrendas de corazón y a la vez se nos concederá nuestra petición.



Fig. 16

Título: Rituales y Despacho

Autor: Anónimo

Fuente: mareterra-despacho.blogspot.com

Fecha: junio 2013

Fig.17

Título: Ofrendas del despacho

Autor: Daniela Guacho Quezada

Fuente: Daniela Guacho Quezada

Fecha: junio 2013

1.4.1.2 Los cuatro tabacos

Es una ceremonia a la cual tuve el agrado de participar, consta de cuatro momentos y en cada uno de estos se fuma un tabaco además generalmente se sirve una bebida de una planta de la sierra andina la Aguacolla.



Fig.18

Título: Ceremonia cuatro tabacos Cañar

Autor: Fuego sagrado Ecuador

Fuente: Fuego sagrado Ecuador

Fecha: junio 2013

Fig.19

Título: Ceremonia cuatro tabacos Cuenca

Autor: Daniela Guacho Quezada

Fuente: Daniela Guacho Quezada

Fecha: junio 2013



- En el primer momento se reza y se pide por lo que necesitamos por lo que buscamos, por la salud y el bienestar de los seres queridos y en el ritual hemos venido a encontrar.
- En el segundo momento se toma la bebida no en exceso y se honra el agua.
- En el tercer momento se recibe la respuesta de lo que hemos pedido o de lo que buscábamos.
- En el cuarto momento se agradece a la pachamama por lo recibido mediante cantos.

Este tipo de ceremonia suele realizarse la mayoría de las veces dentro de un temascal.

1.4.1.5 Interpretación de sueños

A diferencia de los “curanderos normales” los shamanes pueden curar a cualquier hora incluso pueden realizar rituales en la noche (Naranjo, 585).

Por una experiencia propia puedo afirmar esto, asistí a un ritual en Pastaza alto con una familia Achuar en donde el ritual de interpretación de sueños para descubrir enfermedades o males se realizaba a las dos de la mañana dirigido por un shamán que conocía acerca del tema, el cual también preparo la bebida para la ceremonia utilizando plantas purgatorias, algunos rituales se los realizan en la noche y en la madrugada dependiendo lo que se desea, en mi caso fue en la madrugada ya que era una interpretación de sueños , como indicaba el shamán que presidía la ceremonia el objetivo era que después de beber el preparado de plantas medicinales la persona queda completamente limpia, puede descansar en paz sus sueños serán más puros y se presentaran de una manera más clara y entendible para el individuo.

Lo importante de todo esto como indica Achig es que en los rituales de curación se respeta cada proceso de la sanación y se toma en cuenta más el aspecto espiritual ya que no se centrara únicamente en el cuerpo físico (261).

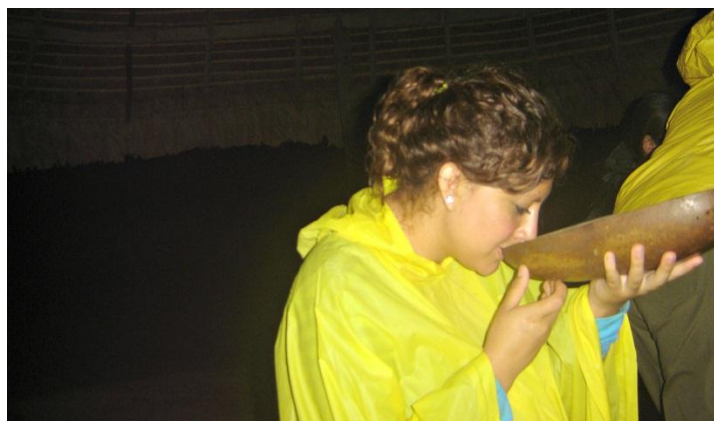

Fig.20

Título: Interpretación de sueños Kapawi, Pastaza Alto

Autor: Daniela Guacho Quezada

Fuente: Daniela Guacho Quezada

Fecha: mayo 2013

1.4.1.6 Limpias

Los shamanes pueden realizar distintos tipos de limpia con huevos, piedras, plantas medicinales, fuego etc. todo depende de lo que necesita la persona, como pude notar al momento de la participación en distintas ceremonias presididas por shamanes ellos acostumbran por lo general a realizar este tipo de curaciones dentro de las ceremonias y rituales antes mencionados.

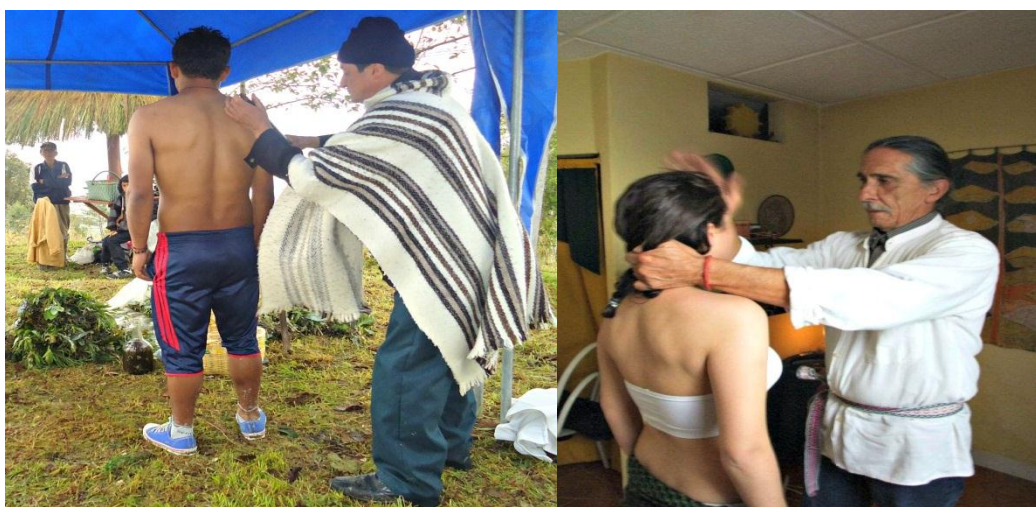

Fig.21

Título: Limpia San Juan de Gualaceo

Autor: Daniela Guacho Quezada

Fuente: Daniela Guacho Quezada

Fecha: junio 2013

Fig.22

Título: Limpia "Taita Alejo"

Autor: Juana Cecilia Carvallo

Fuente: Shamuy centro energético

Fecha: junio 2013



En general en la mayoría de las ceremonias shamánicas como dice Hampejs las plantas medicinales sicocatalíticas son muy utilizadas, ya que son plantas sagradas de milenaria tradición que sirven para la transformación de la conciencia con fines curativos (222). Estas plantas deben ser manejadas específicamente por un shamán y antes de ser ingeridas las personas estas deben estar informadas sobre sus efectos e ingerirlas como un remedio para el espíritu y así comprender los rituales y las ceremonias.

Dentro de los elementos importantes en el shamanismo y lo que describe literalmente esta medicina tradicional espiritual, es hombre-Dios-medicina (Hampejs, 25). La enfermedad y los problemas ocurren cuando se rompe este equilibrio, al realizar el ritual shamanico lo que se busca es descubrir como dice Hampejs los “misterios trascendentales, como el destino y razón de vida, del nacimiento, del devenir y la muerte, del cuerpo y del alma [...] la eternidad espiritual, verdad e ilusión, salud y enfermedad, Dios y creación” (30). Estas inquietudes mantienen intranquila a la persona, pero todo esto, dentro de un ritual shamanico es aclarado enviado al interior de la persona de una manera diferente, el shamán es el que interpretará guiará y ayudará a entender lo que le ocurre al individuo, como acota Hampejs en el ritual shamanico se descubre ese algo muy importante que ha originado la enfermedad para así poder encontrar la cura definitiva (33). Además de aclarar el porqué de la vida, existencia, naturaleza, conexiones y muerte.

En el cantón Cuenca por las entrevistas realizadas, además de la participación en rituales dirigidos por shamanes, note que la mayoría de estos están más dirigidos a las técnicas médicas tradicionales andinas, como me indico el shamán Roberto Ochoa en una entrevista, el señalo que más se enmarca en lo que es la medicina ancestral andina⁸ Inca- Cañari es decir de los pueblos

⁸ Medicina ancestral andina: “colectividad natural” para el bienestar, al interior de esta agrupación están presentes tres subgrupos importantes: la naturaleza, consistente en: plantas, animales, ríos y otros; las deidades que están conformadas por: cabildos (piedras machus), machulas (cerros), lagunas y otros; finalmente la comunidad humana (Grillo, 15).



originarios, pero sin dejar a un lado las prácticas tradicionales generales, si en un caso alguien se lo solicita.

Lo importante de las ceremonias shamánicas es que tiene que existir un respeto y una entrega incondicional (Hampejs, 84). O de caso contrario como nos indica Luz Guamán shamán, todo se revierte quedando la persona agotada y con un bulto en su persona en vez de esa libertad y armonía, dependiendo el sistema espiritual de la ceremonia shamánica existe distintos mecanismos como “invocaciones, oraciones nombres” (Hampejs, 166).

Al finalizar las ceremonias como un agradecimiento por la salud y la armonía que se ha logrado se hace un reconocimiento a seres superiores por lograr el bienestar, armonía y la paz (MSP, 6). Todo esto generalmente se lo hace después de haber encontrado la cura o entendido el problema o enfermedad.

1.4.2 Técnicas e Implementos utilizados por el Curandero

El que se encarga de tratar enfermedades de tipo natural y sobrenatural es curandero, entre las características y diversas maneras de identificación de la enfermedad, están como nos indica OMS las siguientes:

- Exploración física del afectado, primero lo escuchan luego mediante preguntas de los síntomas identifican el daño, indicando el tratamiento que debe tomar y recetando plantas medicinales.
- Otros curanderos buscan el origen de la enfermedad, además de actuar directamente en lo que está afectando al individuo.
- Los curanderos también hacen rituales, llamados o invocaciones ya que consideran que algunas enfermedades son de tipo sobrenatural (medicina tradicional, 97-98).

Por las entrevistas hechas en general, los curanderos identifican por experiencia la enfermedad que afecta al individuo, sin antes cuestionarlo como Concepción Zhunio curandera de la feria del crea quien dice que existen varias personas que llegan a curar a sus hijos el susto sin saber lo que realmente le



afectado es el mal del ojo, o por otra parte personas adultas que se hacen curar del mal del ojo y lo que necesitan es una limpia energética, la curandera además indica al enfermo como el mismo puede prevenir estos males.

Entre los tipos de enfermedad están el mal del viento, el espanto y el ojeado. (Arguello, Sanhuesa, 111-113). Y entre las enfermedades más populares y conocidas están el mal del ojo, el ojo, el espanto, el mal aire, el embrujo (Alvear, Patricia et. al. ,120). Los aspectos que causen la enfermedad están “el mundo, las personas y la sociedad”. En general todos tienen energía, algunos mucho más fuerte que otros, la gente ha desarrollado su energía positivamente ayudando, como los curanderos y otros la han desarrollado negativamente produciendo la enfermedad.

Para sanar la mayoría de la enfermedades el curandero en primer lugar realiza una limpia, existen varios tipos de limpia según el ministerio de salud pública son: limpia con plantas medicinales, limpia con huevo, sahumero, limpia con cuy, limpia con fuego, limpia con tabaco, limpia con piedras, baños de florecimiento y soplos (13). También están las limpias energéticas sirven para “equilibrar energéticamente, fortalecen al ser cuerpo-espíritu, curan el mal del ojo, mal aire y el susto” (MSP, 12). En el cantón Cuenca existen 112 curanderos que sanan enfermedades de distintas maneras a continuación se explicara cada una de las limpias y métodos curativos:

1.4.2.1 Limpias con plantas medicinales

A las plantas no solo hay que admirarlas por sus poderes curativos sino además hay que conocerlas, saber utilizarlas cuidarlas y cultivarlas (Hampejs, 231). Por investigaciones hechas por el programa de Apoyo al Sector Salud en el Ecuador, PASSE ⁹ se detectó en la sierra sur del Ecuador existe ciento treinta especies vegetales utilizadas con fines medicinales preventivos y curativos (MSP, Medicina Tradicional Andina y Plantas Curativas), las plantas

⁹ Programa de Apoyo al Sector Salud en el Ecuador (PASSE) - Gobierno del Ecuador - Unión Europea. septiembre de 2008.

son el principal elemento utilizado para las limpias, enfermedades como El mal aire o el mal viento comúnmente son sanadas con plantas medicinales ya que estos males “se da por la inhalación de olores fuertes, raros, podridos y guardados” (Achig, 256). Y la manera de contrarrestarlos es con plantas que tienen un gran valor curativo entre los síntomas más comunes que se presentan están el “vomito dolor de cabeza mareos esto se debe a que el afectado ha tomado un aire dañino de algún lugar en especial, el tratamiento es dar a beber una infusión de plantas medicinales como ruda, congona entre otras” (Naranjo, 585). Rosa Coronel curandera indico que para sanar el mal aire o el mal viento es necesario la utilización de plantas en especial la ruda ya que esta elimina los aires malos que han ingresado al cuerpo por lo observado en las investigaciones el método es pasar las plantas medicinales de arriba hacia abajo, repitiendo varias veces fuera de aquí en quichua, esto sirve para ahuyentar los malos aires que se han asentado en el cuerpo.

Otro procedimiento en el cual también se utilizan plantas medicinales es el sahumero donde para limpiar a la persona, como lo indica Jácome primero “se sahúma el cuarto donde duerme con sahumero, romero y laurel, se le da un baño con plantas amargas y se lo protege con una faja roja” (74).



Fig.23

Título: Limpia con plantas Isabel Lituma
Autor: Daniela Guacho Quezada
Fuente: Daniela Guacho Quezada
Fecha: abril 2013



Fig.24

Título: Limpias con plantas
Autor: Daniela Guacho Quezada
Fuente: Daniela Guacho Quezada
Fecha: abril 2013



1.4.2.2 Limpias con huevo

Este tipo de limpia sirve para curar varias enfermedades entre estas el susto que en si se basa en la pérdida del alma o una pérdida de la entidad anímica que se encuentra en la cabeza (Achig, 255). También conocida como espanto esta es una de las enfermedades por las que más se visita al curandero, lo que se utiliza principalmente es un huevo preferiblemente huevo runa, el agente de medicina tradicional “debe tomar siempre el huevo con la mano derecha para no absorber el mal (el mal energéticamente hablando) y siempre por el lado positivo del huevo (kari), es decir por el lado puntiagudo” (Saona, 104). Esta enfermedad es muy molesta sus principales síntomas según Achig son agitación, insomnio, diarrea, fiebre nauseas, vómitos, depresión, introversión etc. incluso existen casos más graves donde el alma es espantada definitivamente del cuerpo (255). Para poder descubrir y sanar el malestar de la persona al huevo se “lo pasa por todo el cuerpo haciendo la ‘limpia’ y al momento de abrir y vaciar en un recipiente la apariencia del huevo confirmara el espanto” (Naranjo, 592). Así como también lo indica Saona quien dice que para sanar al enfermo se debe realizar con el huevo el “barrido magnético del enfermo, aplicando y sobando sobre la piel el lado redondeado, éste va absorbiendo selectivamente la energía mórbida” (104). Ya después de este proceso se determina la enfermedad o el mal que tiene el individuo.

El ojo es otra de las enfermedades que solo el agente de medicina tradicional puede curar y al no ser atendido por un curandero el estado del paciente se agrava (Achig, 256). En su mayoría los curanderos señalaron que para quitar el mal del ojo es indispensable el uso del huevo ya que resulta más efectivo que cualquier otro tipo de limpia al igual opina Naranjo quien indica que el tratamiento para este tipo de mal es la limpia con huevo por todo el cuerpo y en especial la ‘soplada’ escupirle determinados remedios, el tratamiento todo esto varía según la edad (596). Si se ven ojos dentro del huevo al momento de reventarlo en un recipiente, significa que ha sido ojeado o que alguien lo persigue, esta enfermedad generalmente en los niños se da cuando alguna



persona tiene mucha electricidad en su mirada le ‘ojea’ al mirarle (Naranjo, 596). O también cuando tienen mirada fuerte pueden originar la enfermedad, depende además del estado de ánimo que sufre la persona que trasmite el mal del ojo (Achig, 256). Este mal también se presenta en los adultos a menudo, cuando se le ha transmitido mala energía o por envidia e incluso se cree que puede afectar a las plantas y a los animales como lo indico Margarita Guamán curandera de baños, Los síntomas para identificar el mal del ojo u ojo según Naranjo son, ojos lagañosos, hinchazón, vomito sangre oscura, fiebre decaimiento, diarrea, dolor de ombligo (596). En los niños es notable que tienen mal del ojo por su llanto e intranquilidad constante (Achig, 256). Por último la limpia con huevo también es eficaz para curar el mal aire así lo confirmo Naranjo quien indica que el mal aire también es una enfermedad que se puede sanar a través de una limpia con huevo (585).

El significado de la apariencia que adquiere el huevo después de haber hecho la limpia, según Rosa Sisalima Corte cada forma que toma al ser reventado en un vaso con agua es un indicador de la enfermedad o mal que tiene el paciente la curandera señalo lo siguiente:

Diagnostico según el huevo	Enfermedades
Se forma como nubes blanquecinas alrededor del huevo, además de líneas cerca de la yema.	Susto o Espanto
El huevo está rodeado de burbujas o existe la presencia de burbujas.	Mal aire
Aparece en el huevo especie de ojos pequeños.	El Ojo
El huevo aparece con puntos negros o rojos es señal de que existe alguna enfermedad de tipo peligrosa.	Enfermedades generales

Fig. 25

Título: Diagnóstico de enfermedades según el huevo

Autor: Daniela Guacho Quezada

Fuente: Rosa Sisalima Corte

Fecha: junio 2013

La curandera además indico que algunas veces el huevo se rompe al momento de la limpia el hecho de esta situación es porque el cuerpo ha estado sobrecargado de energía negativa por mucho tiempo y como el huevo es el que absorbe esta energías tiende a reventarse, Ximena Mataido curandera indico que se frota con mayor intensidad en la parte donde se intuye está concentrado el mal esto se nota por la presencia de calor, ardor y dolor de la zona afectada.



Fig. 26

Título: Limpia con huevo feria del Valle
 Autor: Daniela Guacho Quezada
 Fuente: Daniela Guacho Quezada
 Fecha: junio 2013



Fig. 27

Título: Limpia con huevo feria madre tierra
 Autor: Daniela Guacho Quezada
 Fuente: Daniela Guacho Quezada
 Fecha: junio 2013

1.4.2.3 Limpia con fuego

la limpia con fuego es una de las limpias más completas, en el cantón Cuenca muy pocas personas son especialistas en este tipo de limpia Luz Guamán es una de ellas, quien me supo indicar que el fuego es un elemento muy importante dentro de las curaciones ancestrales, teniendo un valor muy potente de curación ya que purifica y da vitalidad al cuerpo, al acudir a una limpia de este tipo note que es un proceso que se debe llevar acabo con mucho cuidado y debe realizarse por un experto en el tema el beneficiado debe llevar solo ropa

interior y ya al momento de la soplada del aguardiente este se junta con el fuego y se da esta limpia que es desde el cuello hasta los pies , está limpia ahuyenta las malas vibras y las malas presencias sentidas en el cuerpo la curandera Guamán indico que la conexión directa con el fuego hace que enseguida se esfumen del cuerpo las malas energías que reposaban en él.

La limpia con fuego es excelente para sanar o quitar El mal hecho que es una enfermedad causada por alguien quien tiene envidia, rencor, deseos de venganza, malos deseos, esto causa varios infortunios y el curandero es el que sabe deshacer el mal hecho (Naranjo, 597-598). O los daños relacionados con lo sobrenatural como “malos hechizos” que les han hecho personas que le desea el mal, este tipo de limpia sanan en total el espíritu (Naranjo, 584-585). Para que la sanación sea completa además del fuego como indica Naranjo en el tratamiento también se pueden utilizar plantas medicinales que son purgativas como ‘guaminga, maique, cuacharillo y habilla (598).Esto con el fin de que el individuo elimine todo lo malo de su cuerpo y quede limpio interna y exteriormente.



Fig. 28
Título: Ceremonia de “rezos” y “limpia” con fuego
Autor: Anónimo
Fuente: movimientochamanico.com
Fecha: abril 2013



Fig.29
Título: Shamán realizando una limpia con fuego
Autor: AFP
Fuente: www.elcomercio.com
Fecha: abril 2013

1.4.2.4 Limpia con cuy

Esta es una técnica tradicional andina, conocida en Kichwa como cuita fichsha sum, lo cual en castellano significa “limpia con cuy” según Saona este es un “procedimiento conduce a diagnosticar las enfermedades humanas observando los cambios operados en el cuerpo del animal después de restregarlo contra el cuerpo del enfermo” (106). Algunos curanderos utilizan al cuy para precisar con exactitud la enfermedad que afecta al paciente, Acero y Pianalto señalan que en este tipo de limpia debe existir absoluto silencio y el paciente debe estar semidesnudo, colocado en una cama extendiendo completamente sus extremidades (16). Esto con el fin de que el curandero pueda frotar por todo el cuerpo al cuy, Acero y Pianalto también indican que al momento de pasar al animal se detiene en los lugares donde la persona ha indicado que le duele para que de esta forma chupe la enfermedad (17). Rosario Lituma curandera recomendó utilizar un cuy de un solo color, del mismo sexo de la persona y de una semana de nacido para analizar con mayor facilidad los órganos “si el cuy muere después de la limpia es que la enfermedad ha sido muy fuerte” (Acero, Pianalto, 19). De acuerdo a las manchas que presentan los diferentes órganos del animal, el curandero reconoce la enfermedad y diagnostica el tratamiento.



Fig. 30

Título: Limpia con cuy
 Autor: ecuadoratualcance.com
 Fuente: ecuadoratualcance.com
 Fecha: julio 2013



Fig.31

Título: Limpieza con el cuy Azogues
 Autor: Vicente Tello
 Fuente: orgapachamama.blogspot.com
 Fecha: julio 2013

1.4.2.5 Limpia con piedras

Otra técnica de curación es por medio de las piedras “la carga espiritual de las piedras como elementos vivos, hacen que estas sean incluidas en varios ritos de curación de diversas formas y simbolismos” (Achig, 260). En las investigaciones realizadas entreviste a Mario Cevallos shamán del cantón Cuenca quien ha practicado 35 años la curación de diversos males que aquejan la salud, utilizando como su principal elemento las piedras, Cevallos señaló que las piedras están presentes mucho antes de nuestra existencia por lo cual son conocidas como las “abuelas” el indico que estas contienen una gran energía y son perfectas para la curación ya que absorben las malas energías que se han acumulado en el cuerpo, al igual Concepción Déleg curandera de Gima dijo que las piedras son de suma importancia en una curación, ya que estas imparten sabiduría dijo que a ellas se las designa como las concedoras ya que han estado aquí por muchos años. Achig por otra parte indica que a las piedras se las ve como el elemento que limpian el espíritu e imparten dureza al cuerpo (260). Las piedras transmiten energía al cuerpo.



Fig. 32

Título: Limpia con piedras feria del MSP

Autor: Daniela Guacho Quezada

Fuente: Daniela Guacho Quezada

Fecha: julio 2013

Fig.33

Título: Limpia con piedras feria madre tierra

Autor: Daniela Guacho Quezada

Fuente: Daniela Guacho Quezada

Fecha: julio 2013



1.4.2.6 Lectura con velas

La lectura con vela es una técnica que se utiliza comúnmente más en la parte del oriente Ecuatoriano, en el cantón Cuenca la señora Manuela Pillajo oriunda de Puyo vive ya en esta ciudad más de 10 años y con sus tradiciones y aprendizajes de su lugar de origen natal hace curaciones e identificación de enfermedades por medio de las velas ella trabaja conjuntamente con su esposo Segundo Tutagua quien me supo indicar que a través de las velas ellos pueden sentir la energía de la persona, ya que cuando una vela esta prendida su llama se mueve de acuerdo a la presencia de esta, al momento de analizar la llama se observa si la flama es corta, mediana o grande, se interpreta de diferentes maneras tomando en cuenta características de la vela como Saona indica a continuación :

Lectura de la llama.- La aureola externa transmite los pensamientos y los sentimientos de la gente que rodea al individuo. La parte interior de la llama, cercana a la mecha, en cambio, corresponde al comportamiento interior del paciente, referente a la autoestima. La intensidad del color evidencia lo que sucede con el destino del paciente.

Lectura de la mecha.- La dirección de la mecha indica la localización de las dolencias; así si la mecha se dobla hacia un lado, significa que hay problemas del lado en que se dobló. Si salen "chispas" se puede interpretar como que la persona está embrujada, salada (maleada) o infectada. En caso de que en la mecha se den tres ramificaciones, éstas significan diferentes situaciones del destino. Lectura de humo.- Al apagar la vela también se indica el estado anímico de la persona y la evolución de la enfermedad. El humo alargado y hacia arriba es signo de optimismo y total mejora. El humo espeso, corto y horizontal, significa lenta mejoría. El humo liviano y hacia abajo indica



pesimismo cuando el paciente no quiere o no puede poner de su parte para mejorar (30).

Los curanderos se fijan en los aspectos que toma la vela antes de diagnosticar cualquier afección, Margot Riera curandera realiza limpiezas con vela que básicamente consiste en frotar la vela por el cuerpo luego encenderla e interpretarla ella indicó que según el color que va tomando puede descifrar lo que le está ocurriendo a la persona que trata.

Entre las técnicas de sanación de un curandero, además de las limpiezas ya mencionadas existen otros tratamientos para:

El Vómito, diarrea, dolor de cabeza, cansancio, hinchazón, falta de motivación, falta de apetito., para esto el tratamiento puede ser con una bebida en base a plantas medicinales que se le sopla al afectado en todo el cuerpo son con unas hierbas maceradas, esto se lo debe repetir de tres a siete veces dependiendo de la gravedad (Naranjo, 593).

1.4.2.7 Limpiezas mixtas

En una limpieza las dos técnicas más utilizadas y comunes como nos indica la curandera Sra. Rosa Evangelina Sisalima son las limpiezas con plantas medicinales, y la limpieza con huevo ella dice que para hacer una buena limpieza se fusionan estas dos técnicas obteniendo mejores resultados al igual que indica Naranjo la única forma de sanar la enfermedad que ha llegado al individuo es con una 'limpia' en la que el huevo y las plantas absorben el mal y dejan libre a la persona en cuerpo y espíritu (594).

1.4.3 Técnicas e implementos utilizados por el Sobador

Algo muy importante de un sobador es la técnica que posee, además el mismo debe tener fuerza y precisión lo primero que hace un sobador es la identificación del problema, donde se encuentra y el dolor (Naranjo, 587). Un especial sentido del tacto es lo que permite al "sobador" intuir cómo curar, sanar o tratar una torcedura, un desgarro muscular o cualquier lesión que presenten sus pacientes. Generalmente los sobadores tienen ya un



conocimiento de la anatomía y sistema óseo humano, no todos tienen la habilidad como me comentó Juan Abril en una entrevista el tacto es un don que él tiene desde pequeño, en si es una destreza que ha ido mejorando con el pasar del tiempo hasta convertirse en un experto en el tema de disloques y torceduras.

Antiguamente eran utilizados diversos implementos con los que contaban en esos tiempos como “la manteca de lagarto o culebra. Cuando había fractura, luego de practicar el sobamiento, se debía inmovilizar el tipo de yeso, era fabricado con harinas vegetales, sal, coca o huevos de ave” (Pilamunga, 5). Ya en la actualidad para curar se utiliza cremas especialmente naturales y después se receta bebidas de plantas curativas para aliviar el dolor. Como indica naranjo el procedimiento y los implementos de un sobador en el caso de una fractura “Es acomodar el hueso cuidadosamente [...] posteriormente se usa pomadas, cremas analgésicas algunas hechas de hierbas antes de proceder a entablillar, después de dos a tres días se destapa” (587-588). Manuel Cabrera un sobador muy popular de la parroquia de Ricaurte acota que lo único que utiliza es una pomada llamada “mi abuela” es en base de plantas naturales un producto específicamente natural, elaborado en Quito. Otros sobadores utilizan sustancias grasas de origen animal como sebos, mantecas, enjundias, aceites, pomadas etc.

Entre otras afecciones que sanan los sobadores, están también las torceduras, disloques estos tienen que ser sobados con cuidado para que los tendones queden en su posición correcta [...] Se frota con mentol florida, colonia carmelina, los siete espíritus (Naranjo, 588). Entre una de las principales afecciones que son tratadas por un sobador son los problemas lumbares, entre los tratamientos de curación para estos tipos de afección son varias sesiones de masajes o como indica el sobador Manuel Albarracín una buena “enderezada” que mientras duela más, probablemente será más efectiva, como nos indica él dice que cuando cura lisiaduras, fracturas, golpes y otros en ese instante al afectado le duele intensamente ya después de unos minutos el paciente percibe un alivio total.

Además de sanar estos tipos de afecciones varios sobadores realizan masajes de rehabilitación y masajes anti stress.

La técnica de un sobador es la que el mismo ha ido desarrollando a lo largo de su tiempo, por la experiencia o enseñanza de sus familiares.



Fig. 34
Título: Sobador Manuel Cabrera “disloque”
Autor: Daniela Guacho Quezada
Fuente: Daniela Guacho Quezada
Fecha: mayo 2013



Fig. 35
Título: Sobadora en la feria madre tierra
Autor: Daniela Guacho Quezada
Fuente: Daniela Guacho Quezada
Fecha: junio 2013

1.4.4. Técnicas e implementos utilizados por la Partera o Comadrona

La técnica más importante de la partera o comadrona es “la cernida’, ‘acomodar’ al bebe dentro del útero, y la de fajar a la madre, como medida preventiva después del parto (Naranjo, 589). A continuación se explica el trabajo que cumple la partera antes durante y después del embarazo

Embarazo: Durante el embarazo las mujeres visitan a la partera para saber el sexo del bebe ya que por experiencia y características pueden predecirlo, además para saber si está en la posición correcta (Naranjo, 600). La partera examina a la embarazada con mucho cuidado, va recorriendo el abdomen para verificar que todo este de la forma correcta (Corral, 81). En el caso de que no se encuentra él bebe en la posición indicada se procede a “sobar la barriga con una técnica especial de la partera utilizando aceite” (Naranjo, 602). Otra manera



de acomodar al bebe es con masajes utilizando belladona, y dando pequeños golpes en los talones, además se tiene que mantener a la mujer recostada por un tiempo de un lado en específico dependiendo la posición correcta en la que se desea ubicar al bebe (Corral, 82). Incluso los obstétricos utilizan técnicas ancestrales ya que para tratar de cambiar la posición del bebe recomiendan a las madres dormir de un solo lado al igual que lo hacen las parteras.

Parto: En el momento del parto la comadrona experta en el tema:

Constata una correcta posición del bebe mediante masajes en la barriga, después hace un tacto con sus dedos para comprobar el nivel de dilatación, la partera sauma a la mujer una técnica para disminuir el dolor, además de darle una bebida que contiene alcohol, albaca, aguardiente, aceite, miel de abeja y después empuja al bebe con sus manos y lo recibe (Naranjo, 602).

María Matute partera de la parroquia Santa Ana señalo que el dar a luz es un proceso delicado, en el cual ella siempre busca la manera de hacer sentir cómoda a la embarazada y por medio de sus bebidas en base de plantas medicinales además de la técnica del “sahumerio” logra calmar a la mujer para que pueda dar a luz correctamente.

Posparto: “muchas de las veces después del parto la mujer tiene dolor del vientre como cólico” (Acero, Pianalto, 86). Para esto la comadrona recomienda o prepara una bebida de hojas hervidas de camote e higo que alivian el malestar, la partera además indica, la dieta que la madre debe llevar es comida sana como gallina runa y bebidas de plantas frescas que calmen la sed, Acero y Pianalto también indica que para tener leche se debe preparar un caldo con abundantes zanahorias además de sobar hojas de plantas específicas como pindiu que harán que la madre genere leche para él bebe (88).

Algo muy importante que también se realiza la partera es “El baño del quinto llamado así ya que se realiza el quinto día después del parto es un baño con flores que permite relajar y aliviar el cuerpo de la madre” (entrevista personal, María Matute). El baño se lo realiza el quinto día para evitar que la mujer pierda leche, la comadrona también se encarga mucha de las veces del primer

baño del niño (Acero, Pianalto, 89). Para evitar el pasmo o mal parto también se hace un baño de plantas como ruda, eucalipto y paico (Naranjo, 604).

Después del baño y por último la comadrona se encarga de encaderar a la mujer, como explico Acero y Pianalto consiste en” acomodar los huesos de la rabadilla que después del parto quedan flojos, luego de acomodar se faja desde la rodilla hasta la cintura” (89).

Jimena Quezada en la entrevista realizada indico que participa de la medicina tradicional desde muy pequeña, participando de limpieas y curaciones de distintos modos por lo cual ella decidió tener a su hijo con la ayuda de una partera en una ceremonia de shaumerito recibió a su bebe de una manera tradicional, indico que sus dos partos han sido diferentes pero que la experiencia tradicional fue maravillosa donde ella tuvo la oportunidad de transformarse interiormente y reforzar la confianza con su cuerpo para dar a luz además indico que le ayudo a eliminar temores y debilidades con la ayuda de la ambientación e ingesta de bebidas tradicionales.



Fig. 36
Título: Implementos de un Temascal
Autor: Nestor Constantino Corsi
Fuente: www.piramidedeluz.com.ar
Fecha: mayo 2013



Fig. 37
Título: Partera Cotacachi
Autor: Alejo Cock
Fuente: <http://www.poblesharmonia.org>
Fecha: julio 2013

1.4.5. Ceremonias

1.4.5.1 Chakana



Fig. 38

Título: Chakana Feria medicina ancestral el Valle

Autor: Daniela Guacho Quezada

Fuente: Daniela Guacho Quezada

Fecha: mayo 2013

En la mayoría de ceremonias de sanación en donde participan tanto shamanes como curanderos se prepara una chakana nombre quechua, que en castellano significa cuatro escaleras o cruz andina¹⁰ en esta se plasma los cuatro elementos de la pachamama que son de importante valor al momento de sus sanaciones, “los cuatro elementos, tierra-materia, aire-espíritu, fuego energía, agua-conciencia” (Giove, 10). En general son elementos vitales para la vida, a continuación se explicara cada uno de estos desde la perspectiva de la medicina tradicional:

El agua: el agua es un elemento que alimenta purifica y cura, Manuel Montero curandero opina que el agua es un símbolo de transparencia indica que es uno de los elementos primordiales que alimenta a la madre tierra para mantenernos vivos, el agua actúa como un purificador interno y externo del cuerpo.

¹⁰ Cruz Andina: símbolo más importante de la cultura andina (Mario Cevallos).



El aire: visto como el aliento de la tierra según Giove representa el despertar de la conciencia, el abrir la mente, los recuerdos y el alma (9). Es el oxígeno para el cuerpo, además como describió Roberto Ochoa en una ceremonia que presidió en la parroquia el Valle, el aire es visto como el transporte de la luz.

El fuego: el fuego es un vínculo con lo divino a este se le entrega todo lo malo para que sea eliminado el fuego también es calor, fuerza y energía según la curandera Isabel Lituma actúa como un transformador liberando al cuerpo de lo malo que habita en él, entonces el fuego también actuaría como un elemento purificador.

La tierra: es un elemento de seguridad y estabilidad sostiene a los demás elementos de la vida, según Mario Cevallos la tierra convierte lo negativo a salud, paz y bienestar, la madre tierra convierte su cuerpo en alimento para sus hijos dentro, Giove señala que la tierra es energía y al nosotros establecer el contacto indicado con ella nos llenamos de sabiduría y podemos comprender al entorno que nos rodea (14).

En general todas las enfermedades van ligadas al entorno es decir que si existe una armonía y una correcta interrelación con la pachamama el individuo se mantendrá en equilibrio (Achig, 260). Todo lo que recibe el ser humano es transformado en energía y es lo que transmitimos puede ser bueno o malo, eso depende de la relación con los elementos de la tierra.

Cada shamán o curandero debe ser guardián de un elemento, al momento de la ceremonia cada uno hace un agradecimiento y dar por abierto la puerta de su elemento a cargo, para de esta manera proceder a realizar las respectivas curaciones.

A las distintas celebraciones y rituales de medicina ancestral que tuve la oportunidad de asistir note que la chakana o cruz andina se arma de distintas manera esta consta de doce puntas, la cruz generalmente es cuadrada y se utilizando varios elementos como semillas, frutas, flores, piedras etc., eso depende de los Yachacs, al igual lo indica Yopasa quien dice que “La

chakana tiene forma de cruz cuadrada y escalonada, con doce puntas, que representa la medida básica de unidad y equilibrio [...] reúne el conjunto de los elementos (tierra, aire, fuego, agua)” (112). Además se coloca cada elemento de acuerdo a los puntos de ubicación al norte el agua, al sur el fuego, al este la tierra, al oeste el aire. En general como indica Yopasa, chakana “significa puente o escalera ascendente o descendente que permite mantener latente la unión del hombre andino al cosmos” (112).

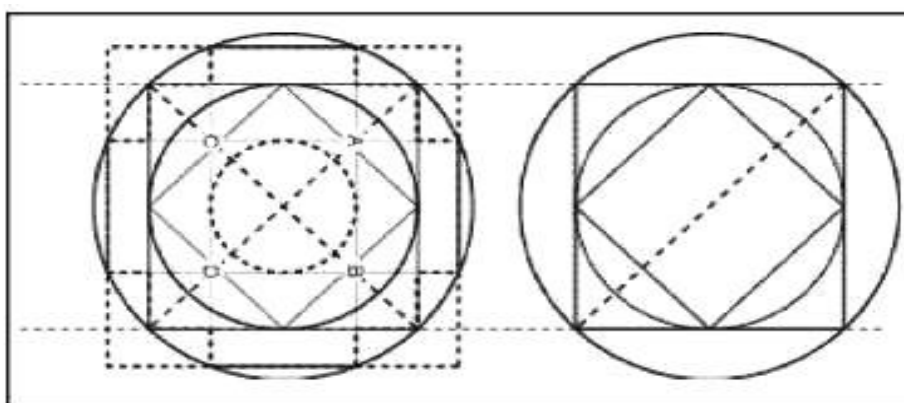

Fig.39

Título: Obtención simple de la chakana

Autor: Javier Lajo

Fuente: emanzipationhumanum.de/downloads/sabid.pdf

Fecha: junio 2013

1.4.5.2 Ícaro

Ícaro o canto shamanico son los rituales de danza, música y los cantos en donde todos pueden participar como señala Giove “el canto shamanico es el arma curativa, la sabiduría y el vehículo de la energía personal del curandero, el símbolo de su poder” (7). Los cantos y las danza conecta a la persona que participa de ritual como fue en mi caso, en un temazcal los cantos me llenaban más de energía y al momento de las danzas se puede conectar con los demás participantes; para el shamán como indica Giove los cantos cargan su poder “confiriéndole alguna propiedad específica para ser transmitida al receptor, ya sea limpieza, protección, curación, daño o para influir sobre su voluntad. Esto se hace cantando directamente sobre el objeto, sustancia o transmisor” (7). En la mayoría de la sanaciones por medio de curanderos y shamanes puedo



confirmar que se realizaban ícaros y son como un implemento más de trabajo, cada curandero o shamán tienen distintos tipos de ícaros las letras de los cantos son de acuerdo a sus experiencias vividas o como agradecimiento a lo que se le ha brindado la madre tierra.

En fin los agentes de medicina tradicional están dotados de saberes de distintos tipos además de técnicas y diversas formas para la curación de enfermedades o males que afectan a las personas.

1.5 Información de agentes de medicina tradicional del cantón Cuenca

Agente de Medicina Tradicional (oficio)	Nombre	Ubicación	Servicios
1. Shamán	Manuel Montero	Río Orinoco (atrás del colegio Borja) Corraloma-Baños	Limpias con velas, Limpias energéticas, Cura enfermedades en general.
2. Shamán	Manuel Albarracín	Baños parte trasera piscinas Rodas	Hace limpias energéticas, Florecimientos, Cura el mal del ojo, Cura el mal hecho.
3. Shamán	Sofía Pozo Crespo	En Cotopaxi s/n entre Los Ríos e Imbabura, Sector del parque del INNFA	Búsqueda de visión con líderes espirituales, armoniza auras, brinda salud interior y tranquilidad espiritual.
4. Shamán	Luz Guamán	Av. Américas Frente a la bomba de Narancay Baños	Limpias especiales con fuego, curan espanto, mal del ojo, cura los huesos, disloques, cimbrones
5. Shamán	Alejandro Valdivieso	Av. Ricardo Muñoz 4-22 y Alfonso Moreno Mora	Limpias energéticas, acupuntura ancestral, temazcal y búsqueda de visión
6. Shamán	Cecilia Carvallo	Av. Ricardo Muñoz 4-22 y Alfonso Moreno Mora Sector (colegio Miguel Merchán)	Apoyo en múltiples aspectos, físico, mental, emocional y espiritual, despertar de la conciencia. Masajes de armonía, canalización energética, piedras calientes
7. Shamán	Roberto Ochoa	Retorno Juan de Velasco, Cacique champa y Eloy Alfaro	Limpias energéticas, ceremonias ancestrales, temazcales, limpia con piedras.



Agente de Medicina Tradicional (oficio)	Nombre	Ubicación	Servicios
8. Shamán	Segundo Manuel Tutagua	La feria del ganado vía Mayancela, barrio "El Progreso" (frente a la capilla).	Limpias con velas, huevo y plantas medicinales utiliza técnicas de la Costa, Sierra y Oriente sana diversas enfermedades.
9. Shamán	Leónidas Peña	Calle guatana y Yaruqui Retamas Altas	Limpias enérgicas, curar el espanto, mal aire susto, y mal del ojo.
10. Shamán	Manuel Santiago San Martín	Honorato Vázquez 4-56 entre Vargas Machuca y Mariano Cueva	Baños de florecimiento, fortalece el aura, limpias enérgicas, huesero, acupuntura con dedos.
11. Shamán	Isabel Cristina Aguilar	Abelardo Andrade y Francisco Tamariz	Limpias energéticas con: piedras, animales plantas medicinales, celebración de rituales ancestrales.
12. Shamán	Nila Kantha de Aguilar	Abelardo Andrade y Francisco Tamariz	Limpias energéticas con: piedras, animales plantas medicinales, celebración de rituales ancestrales.
13. Shamán	Mario Gonzalo Cevallos	Av. América y México (junto a la bomba primax)	Limpias energéticas con piedras, restaura el aura, participa en distintos rituales ancestrales.
14. Curandera	Olga Hoyos	Lorenzo piedra 4-50 y Av. Loja	Limpias energéticas florecimientos, masajes curativos.
15. Curandero	Segundo Marcillo	Calle Batán y Remigio Tamariz esq.	Armoniza energías, reflexoterapia, analiza y quitan malas energías, curan los nervios, gastritis, úlceras con plantas naturales.
16. Curandero	Luis Brito	Sector medio ejido y Francisco Cisneros parte superior de la gruta. San Joaquín	Tratamiento de plantas medicinales para páncreas, hígado, vías respiratorias, estomago, dolores de cuerpo.
17. Curandero	Roberto Naula	Vía baños ciudadela Tilios	Tratamientos para problemas de circulación sanguínea, nervios, presión alta, hígado, riñones etc.
18. Curandera	Rosario Coronel	El Arenal parte interior (asociación Hno. Miguel)	Principalmente cura el espanto.
19. Curandera	María Susana Illescas	El Arenal parte interior (asociación Hno. Miguel)	Venta de productos medicinales, cura el espanto, shungo, ojo.

UNIVERSIDAD DE CUENCA

Fundada en 1867



Agente de Medicina Tradicional (oficio)	Nombre	Ubicación	Servicios
20. Curandera	Martha León	El Arenal parte interior (asociación Hno. Miguel)	Cura el espanto, el ojo, el susto, el mal hecho.
21. Curandera	Luz Coronel	El Arenal parte interior (asociación Hno. Miguel)	Cura en especial a los niños el espanto y el ojo
22. Curandera	Marcia Coronel	El Arenal parte interior (asociación Hno. Miguel)	Cura el espanto, el ojo, el mal aire y enfermedades relacionadas con el estómago.
23. Curandera	María Domínguez	El Arenal parte interior (asociación Hno. Miguel)	Cura el espanto, el ojo, el susto, el mal hecho
24. Curandera	Rosa coronel	El Arenal parte interior (asociación Hno. Miguel)	Cura el espanto, el ojo, el susto, el mal hecho y el mal aire.
25. Curandera	Rosa Evangelina Sisalima	El Arenal parte interior (asociación Hno. Miguel)	Cura en especial a los niños el espanto y el ojo
26. Curandera	María Illescas	Mercado 10 de Agosto	Cura el espanto y el ojo además vende plantas medicinales y remedios caseros en base de los mismos.
27. Curandera	Margarita Wartaraca	Mercado 10 de Agosto	Cura en especial a los niños el espanto y el ojo
28. Curandera	Rosa María Sisalima	Mercado 10 de Agosto	Cura el espanto y el mal del ojo, el mal aire y el mal hecho.
29. Curandera	Rosa Coronel Yunga	Mercado 10 de Agosto	Su principal trabajo es curar el espanto además cura el mal de ojo.
30. Curandera	María de los Ángeles Ajamarca	Mercado 10 de Agosto	Cura el espanto y el mal del ojo recomienda bebidas de plantas medicinales para dolores y enfermedades
31. Curandera	Luz Paucar	Mercado 10 de Agosto	Cura el espanto, mal del ojo, el susto, mal aire, limpiezas energéticas.
32. Curandera	Zoila Suqui	Mercado 12 de Abril	Especialidad con los niños cura el mal del ojo mal aire y el susto.



Agente de Medicina Tradicional (oficio)	Nombre	Ubicación	Servicios
33. Curandera	María Rosario Lituma	Mercado 12 de Abril	Limpias con plantas medicinales, cura el espanto, el ojo, trata enfermedades generales.
34. Curandera	Concepción Zhunio	Mercado 12 de Abril	Sana problemas de riñones, limpias energéticas, cura el susto, el ojo y mal aire
35. Curandera	Ximena Mataido	Feria de CREA (Centro de Reconversión Económica del Azuay).	Limpias con plantas medicinales, cura el espanto, el susto, el ojo, dolores estomacales.
36. Curandera	Isabel Lituma	Feria de CREA (Centro de Reconversión Económica del Azuay).	Cura el susto, el ojo, malas energías utilizando huevo y plantas.
37. Curandera	Luz Concepción Zhunio	Feria de CREA (Centro de Reconversión Económica del Azuay).	Limpias con plantas medicinales, limpia con huevo trata especialmente a los niños
38. Curandera	Delfa Ñaguana	Feria de CREA (Centro de Reconversión Económica del Azuay).	Cura el espanto, el ojo, limpias con plantas medicinales, limpia con huevo.
39. Curandera	Clara Sisalima	Mercado 3 de Noviembre	Cura el espanto, el ojo, el susto, limpias con plantas medicinales, limpia con huevo y venta de remedios naturales.
40. Curandera	Manuela Zumba	Mercado 3 de Noviembre	Cura el espanto, el ojo, el susto, limpias con plantas medicinales, limpia con huevo.
41. Curandera	María Watisaca	Mercado 9 Octubre	Cura el espanto, el ojo, el susto, limpias con plantas medicinales, limpia con huevo.
42. Curandera	María Zhumbi	Mercado 9 Octubre	Cura el susto, el ojo, limpias con plantas medicinales, limpia con huevo.



Agente de Medicina Tradicional (oficio)	Nombre	Ubicación	Servicios
43. Curandera	María Bueno	Mercado 9 Octubre	Cura el espanto, el ojo, el susto, limpias con plantas medicinales, limpia con huevo.
44. Curandera	Teresa Maldonado	Sayausí Av. Ordoñez Lazo y san pedro de Sayausí	Cura el mal del ojo, limpias energéticas.
45. Curandera	Julia Butana	Sayausí sector Buenos Aires cerca de la capilla	Cura el espanto, el ojo, el susto, el mal hecho y el mal aire.
46. Curandera	Cecilia Castro	Quinta Chica, Cuicocha 1-17 y San Pablo del Lago	Rehabilitación para columna, masajes relajantes y curativos
47. Curandera	Rosa Guamán	Baños a lado de las piscinas Rodas	Cura el espanto y el mal del ojo, el mal aire.
48. Curandera	Luz Campaña	Turi Centro Turi	Cura el susto y el mal de ojo, bebidas de plantas medicinales.
49. Curandero	Margarita Mocha	Centro Baños	Cura el espanto y el mal del ojo, el mal aire y el mal hecho.
50. Curandera	Yacusama Arévalo	El Valle vía al Valle Barrio Los Geranios.	Tratamiento de enfermedades con plantas medicinales, limpia con huevo.
51. Curandero	María Angelita Vele Zhingri	San Francisco de Totorillas Tarqui	Tratamientos para enfermedades con plantas medicinales
52. Curandero	María Margarita Guamán Mocha	Centro Baños	Especialidad con los niños cura el mal del ojo y el susto
53. Curandero	Teresa de Jesús Guamán	La Cuadra Baños	Cura el espanto, el susto especialidad en problemas de riñón, estomago e hígado.
54. Curandero	Mercedes Guamán	La Cuadra Baños	Limpias energéticas, cura el susto y el mal del ojo.
55. Curandero	Miguel Benenaula	Loma de Uzhiil Baños	Limpia malas energías, sana enfermedades comunes mediante tratamientos con plantas medicinales.



Agente de Medicina Tradicional (oficio)	Nombre	Ubicación	Servicios
56. Curandero	Julia Leonor Llivisaca Galarza	Yerba Buena Molleturo	Cura el susto, el ojo elabora y vende bebidas medicinales naturales
57. Curandero	Luz Robertina Vele Zhingri	Moras Calle Tarqui	Cura el espanto, el ojo, el susto, limpias con plantas y limpia con huevo.
58. Curandero	Luis Chuchuca Vásquez	24 de Mayo Cumbe	Hace limpias energéticas, trata la artritis tratamiento infusión de plantas medicinales.
59. Curandero	Luis Alberto Guambaña Aucapiña	Laureles Baños	Limpias energéticas, baños de florecimiento, limpieza del aura
60. Curandero	Rosario Indalecia Pucha Sivisapa	Chaucha	Limpias energéticas con piedras, sana el susto, el ojo y mal del aire.
61. Curandero	Ester Guachuchulca	Buena Esperanza Ricaurte	Cura distintos tipos de enfermedades y realiza tratamiento utilizando plantas medicinales
62. Curandero	Rosa Dolores Calle	Centro Ricaurte	Cura el susto, el ojo, hace limpias energéticas con plantas medicinales y huevo.
63. Curandero	Miguel Ángel de la Cruz Morales	Cochapamba Molleturo	Limpia con piedras, sana enfermedades comunes.
64. Curandero	Teresa Guamán	San Antonio Ricaurte	Cura el espanto, el mal del ojo, limpia el aura hace baños de florecimiento.
65. Curandero	Transito Navarro	Corazón de Jesús Ricaurte	Sana problemas de todo tipo riñón, estomago, hígado y páncreas.
66. Curandero	Carmen Mejía	La Inmaculada Ricaurte	Cura enfermedades físicas y espirituales utilizándolos elementos de la pachamama
67. Curandero	Luis Alberto Quizhpi Paute	Victoria de Portete	Cura el espanto, el ojo, el susto, limpias con plantas medicinales, limpia con huevo.

UNIVERSIDAD DE CUENCA

Fundada en 1867



Agente de Medicina Tradicional (oficio)	Nombre	Ubicación	Servicios
68. Curandero	Rosa Domínguez	El Chorro Santa Ana	Cura el susto, el mal del ojo mal aire utiliza las plantas medicinales y el huevo para las limpias
69. Curandero	Mónica Vázquez	Santa Ana Santa Ana	Para sus curaciones utiliza las plantas medicinales de su huerta sana el susto, el ojo y el mal aire.
70. Curandero	Ana Graciela Vasques	Santa Ana Santa Ana	Cura enfermedades físicas en especial problemas estomacales y prepara infusiones en base a hierbas medicinales.
71. Curandero	Rosa Loja	San pedro Santa Ana	Limpia malas energías cura el susto el ojo utiliza huevo, y plantas medicinales.
72. Curandero	Johana Herrera Balcázar	Johana Herrera Balcázar	Sana enfermedades físicas internas como problemas con el hígado, páncreas, ovarios mediante el uso de remedios naturales.
73. Curandero	Amadeo Chuñir	La Dolorosa Llaico	Cura enfermedades espirituales y física usa plantas medicinales.
74. Curandero	Humberto Chuqui	Cochapamba Valle	Limpia energéticas, cura el mal del ojo, realiza baños de florecimiento.
75. Curandero	Digna Pañi	Gualalcaj Valle	Limpia con huevo y plantas, cura el mal del ojo, susto y además sana enfermedades comunes.
76. Curandero	Luis Alberto Arpi	Gualalcaj Valle	Limpia energéticas con piedras, quita el mal del ojo y sana el susto.
77. Curandero	Benigno Ezequiel Lojano	Gualalcaj Valle	Diagnóstico de curación mediante velas y plantas medicinales cura el ojo, malas energías y susto.



Agente de Medicina Tradicional (oficio)	Nombre	Ubicación	Servicios
78. Curandero	Julio Cesar Sari	Paredones Valle	Sana enfermedades de todo tipo especialmente problemas estomacales, utilizando plantas medicinales
79. Curandero	Etelvina Mejía	Centro Llaaco	Limpia con huevo y piedras
80. Curandero	Teresa de la Nube Gutama Gutama	Centro Molleturo	Cura y alivia males tanto del cuerpo físico como del espiritual mediante limpieas de distintos tipos y la utilización de medicina natural.
81. Curandero	María Ramona Quituisaca	Corte Pamba Quingeo	Sana problemas respiratorios, úlceras, gastritis, riñón páncreas etc. utiliza plantas medicinales.
82. Curandero	María Saiteros Llivisaca	Buena Esperanza Llaaco	Cura el espanto, el ojo, el susto, limpieas con plantas medicinales, limpia con huevo.
83. Curandero	Laura Rosario Lojano Chalco	Santa Catalina valle	Limpieas enérgicas, cura el espanto, aire y mal del ojo
84. Curandero	Mercedes Pezantes	Centro Quingeo	Limpieas energéticas de aura, cura el mal del ojo realiza baños de florecimiento
85. Curandero	Manuel Guamán	Centro Quingeo	Limpieas enérgicas, curar el espanto, mal aire susto, y mal del ojo
86. Curandero	Sixto Pesantez	Centro Quingeo	Cura enfermedades espirituales y físicas utilizando utilizando como principal elemento al cuy.
87. Curandero	Manuel Salvador Burbano Quezada	Cortepamba Quingeo	Limpia el aura, cura el susto y el mal de ojo con huevo y plantas medicinales
88. Curandero	Rosa María Chilligalli Quezada	Cortepamba Quingeo	Cura el susto, el ojo, el mal aire las malas energías y enfermedades estomacales.

UNIVERSIDAD DE CUENCA

Fundada en 1867



Agente de Medicina Tradicional (oficio)	Nombre	Ubicación	Servicios
89. Curandero	María Arcelia Ayora Pineda	Centro Quingeo	Trata enfermedades del cuerpo y del espíritu en especial el susto y el ojo
90. Curandero	Manuel Humberto Suconota	Macas Quingeo	Sana problemas de riñones, hígado, circulación sanguínea etc. utilizando para su tratamiento plantas medicinales.
91. Curandero	Armando Ayora Pérez	Monay Tomebamba Cruce y Riveras esq.	Realiza limpieas con huevo, plantas y cuy sana enfermedades físicas y espirituales.
92. Curandero	Yolanda Puma	Retama loma Victoria de Portete	Cura el susto, el mal del ojo, malas energías en especial a los niños utiliza plantas medicinales
93. Curandero	Teófilo Mesías Ayora Chillogallo	Pizancho Quingeo	Limpieas energéticas, cura el mal del ojo realiza baños de florecimiento
94. Curandera	Manuela Pillajo	Vía Mayancela Barrio el Progreso(Frente a la capilla)	Ofrece productos naturales para curar enfermedades como úlceras, gastritis osteoporosis, insomnio, próstata etc. diagnóstico y limpia con velas.
95. Curandera	Margot Riera	Guapondelig Rio Cutucu y Rio Upano (tras parque de aviación)	Baños de florecimiento, limpieza de aura diagnóstico y limpia con velas
96. Sobador	Juan Abril	Av. Don Bosco	Masajes para la tensión de músculos, disloques, torceduras, esguinces.
97. Sobador	Blanquita Delgado Ávila	Autopista San Joaquín Parada de buses la Florida	Masajes para la tensión de músculos, disloques, torceduras, esguinces.
98. Sobador	Manuel Cabrera	Ricaurte Av.25 de Marzo entrada a san miguel (barrio el Triunfo)	Especialista en problemas lumbares, sana fracturas, fisuras y torceduras.
99. Sobador	Jorge Auquilla Feijó	Calle Felipe II	Cura dolores mediante la imposición de manos



Agente de Medicina Tradicional (oficio)	Nombre	Ubicación	Servicios
100. Sobador	Filomena Chicaiza	Turi camino a Turi 500 m. tras la iglesia	Acomoda fracturas utiliza grasas animales y vegetales
101. Sobador	Antonio Wisca	Centro de Baños	Cura disloques, torceduras, esguinces y fracturas
102. Sobador	Manuel Plaza	Gualalcay Valle	Trata lesiones como desgarros musculares, torceduras, fracturas.
103. Sobador	Juan Elías Lojano Duchitanga	Chaulayacu Tarqui	Cura torceduras, disloques, esguinces, realiza masajes relajantes y anti estrés
104. Sobador	Víctor Pesantez	La Floresta Cumbe	Trata dolores lumbares, disloques, fracturas y torceduras.
105. Sobador	José Hipólito Criollo Dután	Centro Molleturo	Limpia con piedras que curan el espanto y el mal del ojo, el mal aire y el mal hecho.
106. Sobador	Delia Auxiliadora Dutama Torres	Yerba Buena Molleturo	Cura fracturas, esguinces torceduras etc.
107. Sobador	Manuel Jesús Zhagui Rumipulla	Tarqui sector guagua Tarqui	Trata dolores lumbares, cura disloques, fracturas, esguinces etc. usa pomadas naturales.
108. Sobador	José Leónidas Nieto Rodas	Sigsig Cocha Santa Ana	Cura torceduras, desgarros musculares y fracturas.
109. Sobador	María Delia Loja Bueno	Sigsig Cocha Santa Ana	Cura fracturas, esguinces torceduras etc.
110. Sobador	Julio Roberto Heredia Jiménez	Santa Ana Santa Ana	Masajes en zonas afectadas, trata fracturas y disloques.
111. Sobador	Manuel Elías Arévalo Pañi	Gualalcay Valle	Trata las fracturas, esguinces y recomienda plantas medicinales para el alivio y recuperación
112. Sobador	Tomas Plaza	Paredones Valle	Cura fracturas, esguinces torceduras etc.
113. Sobador	Manuel Jesús Sánchez Montaña	Cochapamba Chico Quingeo	Atiende fracturas esguinces torceduras en especial problemas lumbares.

UNIVERSIDAD DE CUENCA

Fundada en 1867



Agente de Medicina Tradicional (oficio)	Nombre	Ubicación	Servicios
114. sobador	Carmen Sánchez Montaña	Cochapamba Chico Quingeo	Atiende todo tipo de fracturas torceduras en especial problemas de las extremidades inferiores.
115. Sobador	Leonor Barbecho	El Carmen de Sinincay	Cura torceduras, desgarros musculares, fracturas esguinces recomienda remedios de plantas medicinales
116. Sobador	Diana Sinchi	El Carmen de Sinincay	Limpias energéticas, cura el mal del ojo realiza baños de florecimiento
117. Sobador	Miguel Lucero	Sayausí Sayausí	Sana torceduras, disloques, tratamiento lumbares.
118. Sobador	Miguel Arce	Gulay Sayausí Miguel	Cura torceduras, desgarros musculares, fracturas esguinces.
119. Sobador	Rosario Solís Prado	Marianza Sayausí	Acomoda los huesos, trata desgarrs musculares y hace masajes rehabilitación.
120. Sobador	María Polinova Chillogallo	Caspi Corral Quingeo	Trata problemas musculares, fracturas esguinces hace masajes de rehabilitación
121. Sobador	Eloy Guzmán	Descanso iris Victoria de Portete	Cura torceduras, desgarrs musculares, fracturas esguince,
122. Sobador	Blanca Zumba	Cuenca Escaleras Tarqui	Cura fracturas, esguinces torceduras etc.
123. Sobador	Elena Ullauri	Virgen de la Nube Checa	Cura fracturas, esguinces torceduras etc.
124. Sobador	Guillermo Suqui	Huayna Cápac y Republica 8-26	Hace masajes de rehabilitación para desguinces musculares
125. Partera	Luz Libia Paucar Misacango	Pueblo Nuevo Molleturo	Asiste el el embarazo, parto y postparto recomienda bebidas de plantas medicinales durante todo el periodo.



Agente de Medicina Tradicional (oficio)	Nombre	Ubicación	Servicios
126. Partera	Blanca Beatriz Vasques Dutama	San José de Guarumal Molleturo	Trata el embarazo, parto y postparto mediante el uso de plantas medicinales y técnicas adquiridas por ancestros.
127. Partera	Julia Lorenza Fajardo Arévalo	Bella Unión Molleturo	Atiende el embarazo el parto y postparto utiliza bebidas de plantas tradicionales.
128. Partera	Ester Laureanda Gutama Gutama	Yerba Buena Molleturo	Atiende el embarazo, parto y postparto
129. Partera	Justo Antonio Guzmán	San Antonio Ricaurte	Brinda los cuidados necesarios para aliviar las molestias propias de cada trimestre de la gestación.
130. Partera	Mercedes Zhumi	La Primavera Santa Ana	Asiste a la mujer en el parto, hace el baño del quinto, encadera y utiliza plantas medicinales.
131. Partera	Rosa María Pillco Chuqui	La dolorosa Santa Ana	Tratamientos durante el embarazo, cambio de posición del bebe, parto y posparto
132. Partera	Florinda Magdalena Heredia Jiménez	Santa Ana Santa Ana	Utiliza infusión de plantas medicinales como tratamiento durante el embarazo, asiste el parto y en seguimiento el postparto.
133. Partera	Rosa Edelmira Galarza Torres	Yerba Buena Molleturo	Indica el sexo del bebe, lo coloca en posición para el parto, hace el baño del quinto a la madre y encadera
134. Partera	María Matute	Centro Santa Ana	Utiliza infusión de plantas medicinales como tratamiento durante el embarazo, asiste el parto y en seguimiento el postparto
135. Partera	Norma Fabiola Escandón Ochoa	Cochapamba Molleturo	Atiende el embarazo, parto y postparto



Agente de Medicina Tradicional (oficio)	Nombre	Ubicación	Servicios
136. Partera	Rosa Chacho	San Antonio de Maluay Valle	Asiste embarazo, parto y posparto
137. Partera	Florencia Quille	San Antonio de Maluay Valle	Trata el embarazo, atiende el parto hace el baño del quinto y encadera
138. Partera	Lastenia Pañi	Laureles Valle	Trata el embarazo, atiende el parto hace el baño del quinto y encadera
139. Partera	Antonio Padilla	Conchas de Milagros Valle	Brinda cuidados durante el embarazo, atiende el parto y posparto utilizando técnicas tradicionales.
140. Partera	Natividad Mejía	San Miguel de Maluay Quingeo	Tratamientos durante el embarazo, parto y postparto.
141. Partera	María Dolores Chilligalli Suconota	Corte Pamba Quingeo	Asiste el embarazo y la dieta antes y después del parto.
142. Partera	Blanca Vásquez	Cahullin Paccha	Asiste el embarazo acomodando al bebe correctamente atiende el parto y encadera.
143. Partera	Mercedes Zumba	Loma de Capilla Nulti	Asiste el embarazo recomendando bebidas de plantas medicinales para los distintos periodos del embarazo.
144. Partera	Rosario Saquicela	Antisana Turi	Acomoda al bebe, atiende el parto, hace el baño del quinto y encadera
145. Partera	Teolinda Victoria Solís Prado	Sayausí Sayausí	Trata el embarazo, atiende el parto hace el baño del quinto y encadera
146. Partera	Rosaura Peralta	Pizarro Llaaco	Brinda cuidado durante el embarazo parto y posparto utilizando remedios caseros y técnicas tradicionales
147. Partera	Elisa Chilligalli	Centro Quingeo	Atiende el parto, hace el baño del quinto, encadera, acomoda al bebe.



Agente de Medicina Tradicional (oficio)	Nombre	Ubicación	Servicios
148. Partera	Concepción Uyaguari Chillogalli	Cochapamba chico Quingeo	Tratamiento con plantas medicinales para el bienestar en el embarazo, cuidados preventivos, apego, lactancia, crianza y planificación familiar.
149. Partera	Carmen Guartanbel	Zhiro Cumbe	Atiende el parto, encadera, recomienda dieta para después del embarazo, proporciona bebidas naturales beneficiosas
150. Partera	Rosario Quizhpi	Iris chico Victoria de Portete	Asiste el embarazo, parto y postparto receta plantas medicinales durante los nueve meses.
151. Partera	Hermelinda Peralta	Santa Teresita Chiquintad	Tratamientos durante el embarazo, cambio de posición del bebe, parto y posparto
152. Partera	Dolores Puma	San Luis Parcoloma Octavio C. Palacios	Acomoda al bebe, atiende el parto, hace el baño del quinto y encadera
153. Partera	Norma Filomena Sotamba de Puma	Santa Teresita Chiquintad	Asiste embarazo parto y postparto participa en rituales de fertilidad y nacimiento.
154. Partera	Daniel Ayora Pineda	Manzano Quingeo	Trata problemas durante el embarazo recomendando plantas medicinales y además asiste el parto.
155. Curandero Sobador	Manuel Ariolfo Chuchuca García	3 de Noviembre Cumbe	Limpías energéticas, cura el ojo, el susto, sana fracturas y torceduras especialidad masajes los tendones, masajes de rehabilitación.
156. Curandero Sobador	Ángel Benigno Pinos Bustamante	Narancay Bajo Baños	Limpías energéticas, cura el ojo, el susto, trata factura, disloques torcedura.



Agente de Medicina Tradicional (oficio)	Nombre	Ubicación	Servicios
157. Curandero Sobador	María Celia Guambaña	Nero Baños	Tratamientos con plantas medicinales para todo tipo de enfermedades, sana fracturas, disloques torceduras.
158. Curandero Sobador	María Celia Tenesaca	Laureles Narancay	Cura el espanto, el ojo, el susto, limpias con plantas medicinales, limpia con huevo.
159. Curandero Sobador	Salvador de Jesús Patiño Sinchi	Siccho Sinincay	Limpías energéticas, baños de florecimiento, limpieza del aura
160. Curandero Sobador	Gregorio Pachar	San Antonio de Maluay Valle	Cura el espanto, el ojo, el susto, limpias con plantas medicinales, limpia con huevo.
161. Curandero Sobador	Diana Sinche	Sinincay centro Sinincay	Sana enfermedades físicas y espirituales utiliza plantas medicinales además endereza huesos.
162. Curandero Sobador	Margarita Reinoso	Cruce del Carmen Sinincay	Realiza limpias de distinto tipo con plantas, huevo y cuy además endereza huesos y músculos.
163. Curandero Sobador	Eusemio Criollo Dután	Monay Chico Paccha	Limpia energética, cura el ojo, el susto y enfermedades generales, con métodos tradicionales.
164. Partera Curandero	Isabel Llivicusca	Huahua Zhumi Paccha	Asistencia en el embarazo, parto, posparto y otros malestares en recién nacido, como susto, mal de ojo y caída de mollera.
165. Partera Sobador	Lauro Norberto Urgiles Chillpe	Chipla Molleturo	Atiende antes y después del parto, bebidas purgantes en base de plantas medicinales, masajes curativos, baño del quinto y encadera



Agente de Medicina Tradicional (oficio)	Nombre	Ubicación	Servicios
166. Partera Sobador	María Magdalena Dután	Centro Molleturo	Atiende parto recomienda medicinas naturales de sanación, endereza huesos y músculos.
167. Partera Sobador	Elsa Beatriz Urgirles Lazo	Guallu Molleturo	Atiende parto recomienda medicinas naturales de sanación, endereza huesos y músculos.
168. Partera Sobador	Jacinto Gutama	Cochapamba Molleturo	Consejos durante el embarazo, bebidas naturales, parto, encaderamiento. Cura disloques y torceduras.
169. Partera Sobador	Julia Corina Escandón Peñaloza	San José de Guarumal Molleturo	Consejos durante el embarazo, bebidas naturales, parto, encaderamiento. Cura disloques y torceduras
170. Partera Sobador	María Valvina Gutama	Centro Molleturo	Consejos durante el embarazo, bebidas naturales, parto, encaderamiento. Cura esguinces, disloques, masajes anti estrés
171. Partera Sobador	María Juana Carrillo Carillo	Cochapamba Molleturo	Atiende todo el embarazo con medicinas naturales, parto y postparto además endereza huesos.
172. Partera Sobador	Julio Cesar Chuchuca	Centro Cumbe	Cura disloques, fracturas, rupturas etc. masajes para acomodar al niño.
173. Partera Sobador	Rosa Tenecela Chuquianga	Tya Mayco Narancay	Masajes durante el embarazo atiende el parto tratamientos con plantas naturales después del parto.
174. Partera Sobador	Rosendo Gordillo	Sinincay Centro Sinincay	Acomoda al bebe, atiende el parto, hace el baño del quinto y encadera.



Agente de Medicina Tradicional (oficio)	Nombre	Ubicación	Servicios
175. Partera Sobador	Etelvina Yunga	San Pedro de hierba buena Turi	Asiste a la embarazada para que no haya ninguna complicación tratamiento también Endereza huesos y músculos
176. Partera Sobador	Mariana de Jesús Pintado Yunga	Marianza Sayausí	Atiende el embarazo, parto y postparto recomendando medicamentos naturales. además trata fracturas y torceduras
177. Partera Sobador	Luz Campoverde	San Martin Sayausí	Atiende el parto, participa de rituales de fecundidad endereza huesos, realiza masajes de rehabilitación.
178. Partera Sobador	Ángel Quito	Jatun Pamba Checa	Asiste el embarazo, parto y postparto utilizando bebidas naturales, y técnicas heredadas. endereza hueso y realiza masajes de rehabilitación
179. Partera Sobador	Rosa Siavichay	San José Sidcay	Acomoda al bebe a su posición adecuada, Atiende el parto, encadera y trata desgarros musculares y fracturas
180. Partera Sobador	María Angelita Yunga Chillogalli	La travesía Quingeo	Trata el embarazo y el parto asistiendo con bebidas de plantas medicinales.
181. Partera Sobador	Florinda Veletanga	Shisho Victoria de Portete	Cuidados primordiales durante el embarazo, parto y posparto además de acomodar los hueso, tratar desgarres musculares y hacer masajes rehabilitación
182. Partera Sobador	Rosa Aurora Conejo Chula	La Mora Quingeo	Trata el embarazo y atiende el parto utilizando técnicas tradicionales y remedios totalmente naturales.



Agente de Medicina Tradicional (oficio)	Nombre	Ubicación	Servicios
183. Partera Curandero	Elvira Lojano	Chilca Totora Tarqui	Atiende embarazo, parto y posparto, especialidad acomoda al niño y realiza tratamientos con plantas medicinales
184. Partera Curandero	María Isabel Vásquez	Tres esquinas Paccha	Limpias energéticas, cura mal del ojo y asiste en embarazo, parto y posparto
185. Partera Curandero Sobador	Luz María Guamán Nivecela	La Calera Narancay	Cura el ojo, el espanto, limpias energéticas a niños, adultos y casas
186. Partera Curandero Sobador	María Luz Tenesaca Zhagui	Narancay alto	Atiende parto y postparto, cura todo tipo de enfermedades utilizando plantas medicinales.
187. Partera Curandero Sobador	María Transito Pintado Yunga	Chorro Narancay	Atiende parto y postparto, cura todo tipo de enfermedades utilizando plantas medicinales.
188. Partera Curandero Sobador	María Florentina Panza Quito	Gualalcay Valle	Atiende el embarazo, parto y posparto de una manera tradicional cura enfermedades generales además trata las fracturas.
189. Partera Curandero Sobador	Isidora Barbecho	El Carmen de Sinincay	Atiende embarazo parto y postparto cura el espanto, el ojo y las malas energías además trata fracturas.
190. Partera Curandero Sobador	Rosa Ana Landi Auquilla	Arenal Nulti	Realiza masajes prenatales acomoda el feto atiende parto y posparto, sana desgarres musculares y realiza limpias energéticas.

Fig.40

Título: Inventario de los Agentes médicos Tradicionales del cantón Cuenca

Autor: Daniela Guacho Quezada

Fuente: Daniela Guacho Quezada (entrevista a los agentes médicos tradicionales)

Fecha: julio 2013



Como se pudo observar existen diferentes métodos y técnicas de curación por distintos agentes especializados de cada parroquia del cantón Cuenca se da un uso “estructurado de ingredientes y lenguajes verbales y no verbales que lo que tratan es de poner orden tanto al organismo afectado como las relaciones entre los elementos sociales y espirituales de la persona” (Achig, 261).

Los agentes de medicina tradicional pueden registrarse en la dirección de salud de Azuay y “tras ser aceptados como tales en sus comunidades, recibirán el aval para que presten su servicio de manera formal, además de que recibirán capacitación e intercambiarán experiencias con profesionales de la salud” (negocios de curanderismo,8a). Los datos recolectados sobre ellos se encuentran almacenados en la dirección de salud provincial del Azuay, en el departamento de interculturalidad dirigido por la doctora Yadira Cabrera quien indico que desde el 2008 se han realizado investigaciones para constatar el número de curanderos y agentes médicos tradicionales de la provincia del Azuay, además recalco que algunos de estos no ayudaron en los censos realizados, manteniendo sus prácticas como clandestinas. Según el periódico Mercurio se encuentran registrados 60 agentes médicos tradicionales (negocios de curanderismo, 8a).

En el cantón Cuenca como se indicó en los datos antes expuestos, existen distintos tipos de agentes médicos ancestrales dotados de grandes saberes medicinales, que con sus prácticas ayudan a que la identidad cultural de nuestros pueblos originarios no se pierda.

1.5.2 Ubicación de centros de medicina tradicional en el cantón Cuenca

1.5.2.1 Parroquias urbanas

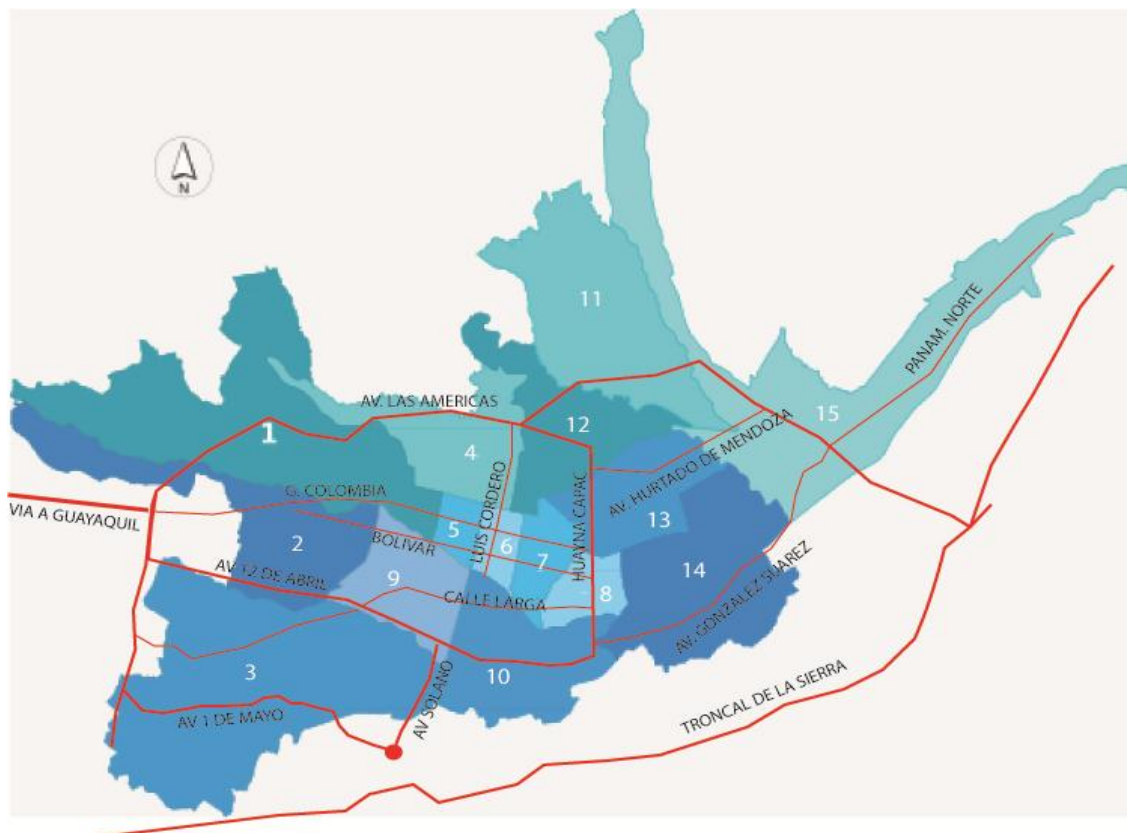

Fig.41

Título: Mapa de las parroquias urbanas del cantón Cuenca

Autor: Daniela Guacho Quezada

Fuente: Google earth

Fecha: octubre 2013

1. San Sebastián: Clara Sisalima, Manuela Zumba.
2. El Batán: Segundo Marcillo.
3. Yanuncay: Juan Abril
4. Bellavista: Isabel Cristina Aguilar, Nila Kantha de Aguilar.
5. Gil Ramírez Dávalos: Juan Abril, Manuel Santiago San Martín.
6. El Sagrario: María Illescas, Margarita Wartaraca, Rosa María Sisalima, Rosa Coronel Yunga, María de los Ángeles Ajamarca, Luz Paucar.
7. San Blas: María Susana Illescas
8. Cañaribamba: Roberto Ochoa, Zoila Suqui, María Rosario Lituma, Concepción Zhunio, Margot Riera.

9. Sucre: Olga Hoyos, Sofía Pozo Crespo, Alejandro Valdivieso, Juana Cecilia Carvallo Peralta.
10. Huayna Cápac: Guillermo Suqui
11. Hermano Miguel: Ximena Mataido, Isabel Lituma, Luz Concepción Zhunio, Delfa Iñaguana, Mario Gonzalo Cevallos, Martha León, Luz Coronel, Marcia Coronel, María Domínguez, Rosa coronel, Rosa Evangelina Sisalima
12. El Vecino: Segundo Manuel Tutagua,
13. Totoracocha: Leónidas Peña.
14. Monay: Armando Ayora Pérez
15. Machángara: Jorge Auquilla Feijó.

1.5.2.2 Parroquias rurales

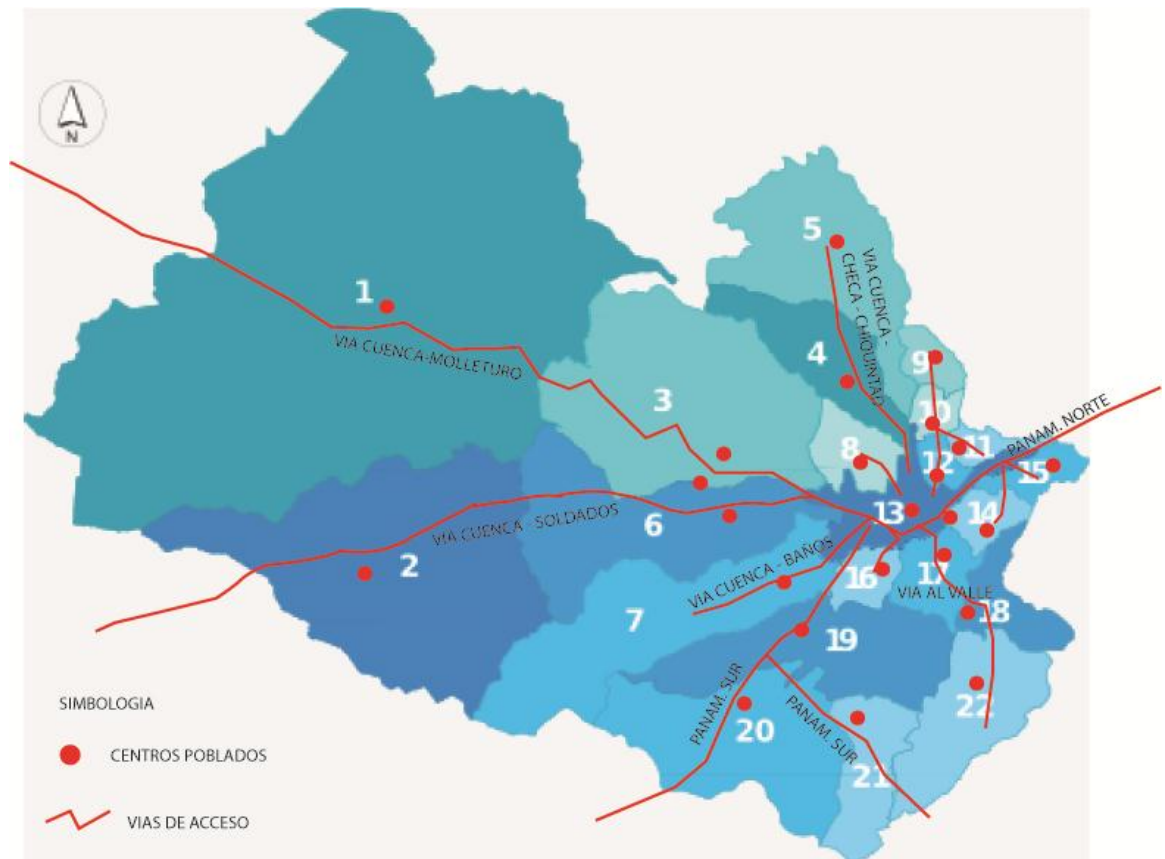

Fig.42

Título: Mapa de las parroquias urbanas del cantón Cuenca

Autor: Alcaldía de Cuenca

Fuente: <http://www.cuenca.gov.ec/>

Fecha: junio 2013



1. Molleturo: José Hipólito Criollo Dután, María Juana Carrillo Carillo, Julia Corina Escandón Peñaloza, María Valvina Gutama, María Magdalena Dután, Elsa Beatriz Urgirles Lazo, Jacinto Gutama, Lauro Norberto Urgiles Chillpe, Norma Fabiola Escandón Ochoa, Rosa Edelmira Galarza Torres, Julia Lorenza Fajardo Arévalo, Ester Laureanda Gutama Gutama, Luz Libia Paucar Misacango, Blanca Beatriz Vasques Dutama, Delia Auxiliadora Dutama Torres. Miguel Ángel De la Cruz Morales, Julia Leonor Llivisaca Galarza.
2. Chaucha: Rosario Indalecia Pucha Sivisapa.
3. Sayausí: Julia Butana, Diana Sinchi, Miguel Lucero, Miguel Arce, Rosario Solís Prado, Teolinda Victoria Solís Prado, Mariana de Jesús Pintado Yunga, Luz Campoverde.
4. Chiquintad: Hermelinda Peralta, Norma Filomena Sotamba de Puma.
5. Checa: Elena Ullauri.
6. San Joaquín: Blanquita Delgado Ávila, Luis Brito.
7. Baños: Manuel Montero, Manuel Albarracín, Roberto Naula, Rosa Guamán, Margarita Mocha, María Margarita Guamán Mocha, Teresa de Jesús Guamán, Mercedes Guamán, Miguel Benenaula, Luis Alberto Guambaña Aucapiña, Antonio Wisca, Ángel Benigno Pinos Bustamante, María Celia Guambaña. Luz Guamán, Ángel Benigno Pinos Bustamante, María Celia Tenesaca, Rosa Tenecela Chuquianga, Luz María Guamán Nivecela, María Luz Tenesaca Zhagui, María Transito Pintado Yunga.
8. Sinincay: Diana Sinche, Salvador de Jesús Patiño Sinchi, Diana Sinchi, Leonor Barbecho, Margarita Reinoso, Rosendo Gordillo, Isidora Barbecho.
9. Octavio C. Palacios: Dolores Puma
10. Sidcay: Rosa Siavichay
11. Llacao: Amadeo Chuñir, Etelvina Mejía, María Saiteros, Rosaura Peralta.



12. Ricaurte: Ester Guachuchulca, Rosa Dolores Calle, Teresa Guamán, Transito Navarro, Carmen Mejía, Manuel Cabrera, Justo Antonio Guzmán.
13. Cuenca: parroquias urbanas
14. Paccha: Blanca Vásquez, Eusemio Criollo Dután, Isabel Llivicusca, María Isabel Vásquez.
15. Nulti: Mercedes Zumba, Rosa Ana Landi Auquilla.
16. Turi: Luz Campaña, Filomena Chicaiza, Rosario Saquicela, Etelvina Yunga.
17. El Valle: Yacusama Arévalo, Humberto Chuqui, Digna Pañi, Luis Alberto Arpi, Benigno Ezequiel Lojano, Julio Cesar Sari, Laura Rosario Lojano Chalco, Manuel Plaza, Manuel Elías Arévalo Pañi, Tomas Plaza, Rosa Chacho, Florencia Quille, Lastenia Pañi, Antonio Padilla, Gregorio Pachar, María Florentina Panza Quito.
18. Santa Ana: Santa Rosa Domínguez, Mónica Vázquez, Ana Graciela Vasques, Rosa Loja, José Leónidas Nieto Rodas, María Delia Loja Bueno, Julio Roberto Heredia Jiménez, María Matute, Mercedes Zhumi, Rosa María Pillco Chuqui, Florinda Magdalena Heredia Jiménez.
19. Tarqui: Manuel Jesús Zhagui Rumipulla, Blanca Zumba, Elvira Lojano.
20. Victoria del Portete: Luis Alberto Quizhpi Paute, Yolanda Puma, Eloy Guzmán, Rosario Quizhpi, Florinda Veletanga.
21. Cumbe: Luis Chuchuca Vásquez, Víctor Pesantez, Carmen Guartanbel, Manuel Ariolfo Chuchuca García, Julio Cesar Chuchuca.
22. Quingeo: María Angelita Yunga Chillogalli, Daniel Ayora Pineda, Elisa Chillogalli, Concepción Uyaguari Chillogalli, María Dolores Chillogalli Suconota, Natividad Mejía, María Polinova Chillogallo, Manuel Jesús Sánchez Montaña, Carmen Sánchez Montaña, Teófilo Mesías Ayora Chillogallo, Manuel Salvador Burbano Quezada, Rosa María Chillogalli Quezada, María Arcelia Ayora Pineda, Manuel Humberto Suconota, Mercedes Pezantes, Manuel Guamán, Sixto Pesantez, María Ramona Quituisaca.



CAPÍTULO II. La relación de la medicina tradicional con el turismo

2.1 Turismo, turismo cultural y turismo de salud

2.1.1 Turismo

El turismo es un fenómeno social, cultural y económico relacionado con el movimiento de las personas a lugares que se encuentran fuera de su lugar de residencia habitual por motivos personales o de negocios (OMT, 1). La definición más clara y la que reúne los aspectos positivos antes dados por la OMT es la que se definió en 1994 que dice “el turismo comprende las actividades que realizan las personas durante sus viajes y estancias en lugares distintos al de su entorno habitual, por un período de tiempo consecutivo inferior a un año con fines de ocio, por negocios y otros motivos”. (Sancho, 46).

Este movimiento de personas llamado turismo es lo que ha generado mayores ingresos como nos indica Barrera Patrick quien dice que el turismo es la industria más grande e importante a nivel mundial y se caracteriza como la mayor contribución de la economía de un país (55). Al igual Galí Spelt Nuria, et al. Conciernen con que el turismo ha demostrado un crecimiento espectacular y está entre las tres primeras industrias de panorama mundial siendo una de las más importantes (75). El turismo cada año se desarrolla notablemente generando mayores ingresos para los países beneficiados, en un comunicado de prensa de la OMT que se titula “El turismo internacional alcanza la cota de los mil millones” señala que en el 2012 se logró un record en el turismo internacional con la llegada del turista milmillonésimo, a pesar de que ha existido crisis mundial esta cifra demuestra que el turismo es uno de los mayores sectores económicos que ha estado creciendo notablemente como se indica en otro comunicado de prensa donde expresan que “El turismo ha tenido un notable crecimiento y entre las Américas encabezando estos últimos años ha estado América del Sur con (+15%) en el 2011 y ya para el 2012 con un crecimiento un poco más moderado” (OMT, El Turismo Internacional). “Entre enero y abril de 2013 viajaron un total de 298 millones de turistas internacionales en todo el mundo, 12 millones más que durante el mismo



periodo del pasado” (OMT, Barómetro OMT del Turismo Mundial). Es notorio el aumento del turismo internacional especialmente en la región de Latinoamérica en el año 2012, a esto la Organización de Naciones Unidas, ONU señala que el turismo más solicitado es el basado en el patrimonio cultural e histórico, que suele realizarse en México, Centro y Sudamérica creciendo cada año de una manera significativa (10).

Los recursos turísticos son “Todos los bienes y servicios que por intermedio de la actividad del hombre y de los medios con que cuenta, hacen posible la actividad turística y satisfacen las necesidades de la demanda (Sancho, 186). Para la presente tesis se debe tomar en cuenta al turismo comunitario, al turismo de salud y al turismo cultural, ya que la medicina tradicional está directamente relacionada con estos tres tipos de actividad turística a continuación se explicara cada una de estas actividades en relación con la medicina ancestral.

2.1.2 Turismo Comunitario

El turismo comunitario se desarrolla a partir de los años 80 paralelamente a la industria turística convencional, llegando a ser un sector creciente e importante para no menos de 100 comunidades indígenas y campesinas (Solís, 22). Se puede describir al turismo comunitario como una forma novedosa y diferente de realizar turismo donde las comunidades rurales permiten conocer a fondo sus costumbres su diario vivir y sus prácticas ancestrales (Mosquera, Introducción). Este tipo de turismo tiene una estrecha relación con la medicina tradicional ya que si bien los turistas están interesados en conocer las costumbres de diferentes culturas, las actividades más importantes son las prácticas médicas ancestrales.

En el turismo comunitario, la construcción legal ha sido diferente, no ha nacido de la ley, sino más bien empezó como una actividad no reconocida que con un esfuerzo constante y una lucha basada en los territorios, llegó a ser legalizada y reivindicada por varios



actores sociales y políticos del país, pues se ha constituido en una forma de administración diferente de los recursos económicos generados por el turismo en una comunidad determinada (Estrella, 41).

Con la aprobación legal de la práctica de turismo comunitario los turistas tienen acceso a las comunidades, y ya con esto tienen la oportunidad de conocer las prácticas médicas tradicionales, a pesar de que en muchas comunidades se realizan rituales y ceremonias ancestrales no ven a las prácticas médicas como un atractivo turístico potencial.

2.1.2.1 Turismo Comunitario en el Ecuador

El turismo comunitario en nuestro país se desarrolló en primer lugar en Otavalo y ya en los noventa por proyectos privados en la amazonía, con el pasar de tiempo el turismo comunitario germinó en muchas regiones del país (Estrella, 52). Solís indica que la actividad turística comunitaria ecuatoriana abarca a unas tres mil familias (22). Por lo que la Federación Plurinacional de turismo Comunitario del Ecuador, FEPCE señala que “esta actividad, por lo tanto, beneficia directa e indirectamente a no menos de 15.000 personas del sector rural ecuatoriano” (Manual de calidad). Es decir que a pesar de la globalización las comunidades tradicionales del país aún mantienen sus prácticas ancestrales y las aprovechan para generar turismo, pero aún no se centran en las practicas medicas tradicionales como potencial atractivo turístico.

2.1.3 Turismo Cultural

Para poder hablar acerca del turismo cultural es indispensable definir “cultura” según Tylor citado por Achig nos dice que la cultura se la entiende como “ese complejo total que incluye conocimientos, creencias, artes, costumbres y cualquier habilidad adquirida por el hombre como miembro de la sociedad” (98). Por otra parte Achig define a la cultura como “un conjunto de elementos materiales e inmateriales (lengua, ciencia, técnica, costumbres, tradiciones



etc.)” (21). Estos modelos de comportamiento son las prácticas tradicionales que lleva una comunidad además de sus expresiones comunes, en el caso de una actividad considerada patrimonio cultural inmaterial es necesario un análisis, el cual en la mayoría de los casos su objetivo principal es “entender cómo funciona el cambio cultural para poder dirigir el cambio; son importantes las interrelaciones entre creencias, valores y costumbres que permiten la conservación del sistema social” (Achig, 22). Para de este modo poder preservar el tipo de patrimonio cultural en específico.

El turismo cultural como nos indica Claude Origet citado por Galí Spelt Nuria, et al. Es el desplazamiento de personas en donde su motivación principal es el ensanchar nuevos horizontes personales, profesionales y emocionales en si la búsqueda del patrimonio cultural en distintos territorios (78). Entonces el turismo cultural es el patrimonio material o tangible como el inmaterial o intangible (Galí Spelt Nuria, et al. ,78). Ya que estos tipos de patrimonio son vistos como atractivos turísticos, que generan visitas a distintos lugares con el fin específico de conocerlos o vivirlos en el caso del patrimonio cultural intangible.

Según el Instituto Nacional de Patrimonio Cultural, INPC:

El Patrimonio Cultural son todos aquellos bienes materiales realizados por el hombre en el transcurso del tiempo y además la cultura viva que se realiza a partir de la tradición y la costumbre como patrimonio inmaterial, que han logrado trascender por su antigüedad [...] y la medicina ancestral (1).

Entonces según lo expresado sobre los recursos turísticos dentro del turismo cultural, que son las diversas manifestaciones culturales en este caso como la práctica de la medicina ancestral que es un patrimonio cultural intangible es claramente un atractivo turístico vivo para el mundo. Galí Spelt Nuria, et al. Nos dicen que al momento de la elección de un lugar a visitar, el principal ítem que eligen es el sitio que cuenta con un patrimonio cultural tangible o intangible (76).



A pesar de que los valores materiales de la cultura han sufrido varios cambios, contamos con una rica y milenaria heredad cultural y espiritual como lo es la práctica de la medicina tradicional (Achig, 244). Que en el tiempo se han mantenido viva dentro de esta también está la medicina shamánica que es un patrimonio del mundo entero, el shamanismo es una de las más valiosas expresiones de la práctica cultural de los indios americanos (Hampejs, 234). Muchos turistas realizan actividades tradicionales típicas de las diferentes ciudades, como la práctica de la medicina tradicional sin saber que es un atractivo turístico y mucho menos un patrimonio cultural, “La cultura hace referencia a un conjunto de prácticas, en sociedades interculturales como la nuestra una de estas prácticas es la medicina tradicional” (Achig, 98).

2.1.4 Turismo de Salud

Definido por la OMS la salud es el estado completo del bienestar físico, mental y social y no solo la ausencia de afecciones y enfermedades (salud mental, 1). La salud es el estado de bienestar o de equilibrio del individuo consigo mismo y con su entorno (Jácome, 75). Ya con la definición de salud entenderemos el turismo de salud que “es la búsqueda de los turistas por su recuperación, mantenerse saludables y distintos tratamientos de salud” (Bolis, 4). El turista busca su salud en diferentes tipos de tratamientos estos pueden ser con medicina Formal o de Medicina Tradicional la Asociación Mexicana.

El Turismo Salud se refiere a todas las actividades que realiza una persona al desplazarse de su localidad a otra por más de un día y menos de un año implicando el tener que hospedarse por lo menos una noche, teniendo como motivo principal o alterno el recibir algún servicio de salud o bienestar, o bien acompañar a otra persona que lo recibirá (16).

Al momento de visitar algún país o ciudad con el propósito de un tratamiento, diagnóstico, terapia o sanación se recurre a un agente médico formal o a un agente médico tradicional esto dependerá de sus circunstancias o



motivaciones específicas del turista. En la siguiente tabla se muestra los sistemas de curación de los médicos tanto modernos como tradicionales

	Agente Medico Moderno	Agente Medico Tradicional
Tipo de conocimiento	Ciencia, estudios médicos profesionales	Saberes ancestrales
Factores de la enfermedad	Agentes externos, problemas genéticos	Agentes sociales, ambientales y sobrenaturales
Métodos de curación	Diagnóstico, tratamiento y operaciones para mantener el cuerpo sano	Ceremonias de distintos tipos, limpias y rituales de sanación para curar además del cuerpo, la mente y el espíritu
Implementos	Tecnología y fármacos	Plantas medicinales, piedras animales y minerales (utilización de los cuatro elementos vitales)
Paciente	Atención personal	Atención personal y en grupo

Fig.43

Título: Diferencias de gente medico moderoy agente medico tradicional

Autor: Daniela Guacho Quezada

Fuente: Daniela Guacho Quezada

Fecha: julio 2013

Una de las razones porque un turista requieren servicios de salud en el extranjero es el aspecto cultural que como señala Bolis las personas buscan médico que cumpla con estándares tradicionales de su propia cultura (6). Desde un principio los primeros estudios de la salud han “permitido una aproximación a la cosmovisión de las culturas sobre la vida, la salud y la enfermedad; y toda la riqueza cultural en las prácticas médicas (Achig, 26). Entonces desde la parte de la salud “la medicina tradicional tiene como fin devolver el equilibrio físico y psicológico del enfermo” (Arguello, Sanhueva, 169).que es lo que está buscando el visitante o turista.



Como nos dice Achig la salud y la cultura buscan formas de vivir libres, solidarios y felices todo lo que ayuda a conseguirlo es la salud (27). La salud implica el buen vivir “no solo personal sino colectivo y en relación con la Pachamama”. (Achig, 252). Todo esto se incluye dentro de las prácticas médicas ancestrales, y esto se convierte en una actividad muy importante ya que las personas siempre buscan además de curación de males o enfermedades una vida armónica.

La medicina tradicional es vista como un atractivo que genera turismo de salud, en el Ecuador es complejo ya que si bien visitan el Ecuador por diversos motivos entre estos el de salud las personas en general como indica Dután están enseñados a la calidad de medico recetando fármacos y por otra parte los médicos formales aún siguen oponiéndose a la medicina tradicional (33).Lo correctos es poder complementarse y estar dispuestos aprender el uno del otro.

La medicina es parte de la cultura de un pueblo como a su vez es patrimonio cultural inmaterial es la identidad Como nos indica Achig “un elemento básico de la cultura es la salud, es decir ‘la salud es cultura’ ” (27).

2.1.5 Turismo en Ecuador

En un principio en el Ecuador, Como nos dice Barrera Patrick, el turismo se ha desarrollado por generación espontánea es decir, sin que haya existido una programación (Barrera, 54).Ya en la actualidad con la creación del Ministerio de Turismo en 1994 se cuenta con “regulación, planificación, gestión, promoción, difusión y control de las actividades turísticas” (Ministerio de Turismo,1).Esto ha permitido que se desarrolle de una manera adecuada la actividad turística, logrando que el turismo vaya en aumento, en el 2011 los turistas que ingresaron al Ecuador fueron 1141037,ya para el 2012 el ingreso de turista creció un 12% recibiendo un total de 1271953 en el siguiente grafico se puede ver el crecimiento de las llegadas de turistas por meses.



ENTRADA DE EXTRANJEROS AL ECUADOR 2011-2012

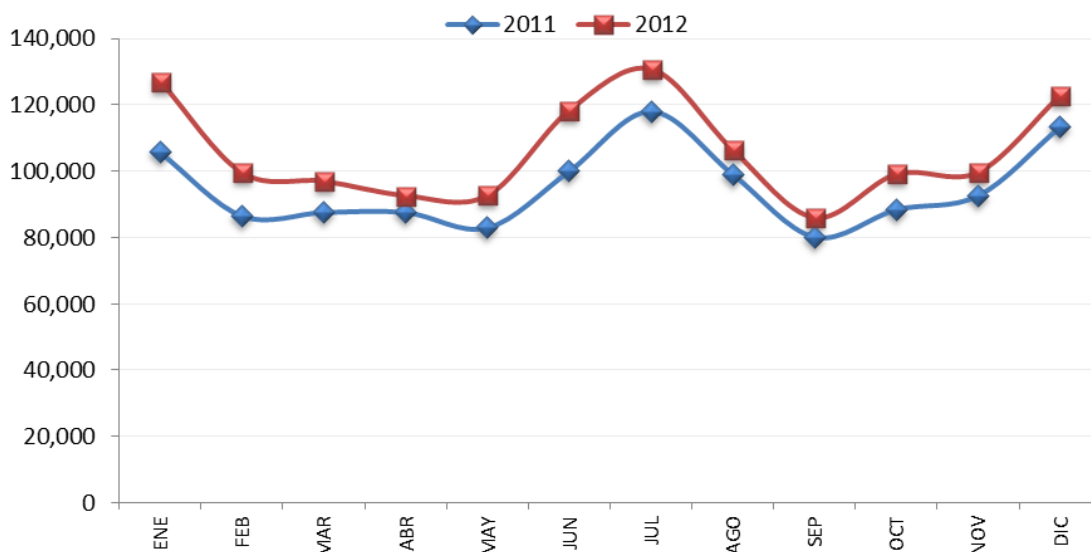

Fig.44

Título: Entrada de extranjeros al Ecuador 2011-2012

Autor: Organización Panamericana de Salud

Fuente: Sistemas de Salud Tradicionales en América Latina y el Caribe Información Base

Fecha: julio 2013

Según la OMT para el 2013 en America se iba a dar un crecimiento de 2% o 4% , un crecimiento moderado a comparación de los otros años (El turismo internacional mantendrá un crecimiento fuerte en 2013)., desde enero hasta abril del 2013 el crecimiento de turismo en America a sido debil de 1% y esto se ha notado claramente, en nuestro país el ingreso de turistas hasta el mes de mayo a sido de 536.060 un crecimiento moderado de 5.3% a comparación del año 2012, en el siguiente grafico se ve el aumento de los turista en este año hasta el mes de mayo.

ENTRADA DE EXTRANJEROS AL ECUADOR 2012-2013

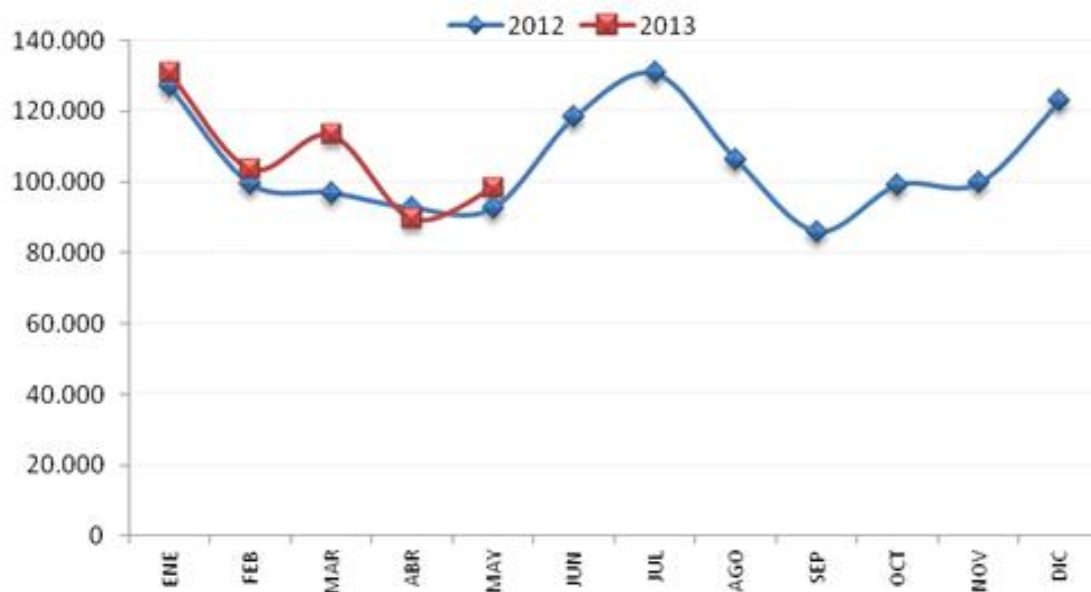

Fig.45

Título: Entrada de extranjeros al Ecuador 2012-2013

Autor: Organización Panamericana de Salud

Fuente: Sistemas de Salud Tradicionales en América Latina y el Caribe Información Base

Fecha: julio 2013

Este constante crecimiento se debe a que en los últimos años se ha desarrollado de una mejor manera el manejo del turismo en nuestro país como indica el Ministerio de Turismo 81.174 habitaciones han sido instaladas en hoteles y establecimientos asimilados al 2011, además de 18.678 plazas turísticas instaladas en todo el país esto ha generado 102.375 empleos directos en actividad turística (Ecuador cifras claves). Esto genera mejores espacios y mayor comodidad para el extranjero que visita nuestro país en busca de diversas actividades turísticas, por lo mismo como lo indica una noticia del ministerio de turismo el Ecuador en este año según Virtuoso Life esta como uno de los 25 Destinos Obligatorios a visitar (Ecuador entre los mejores destinos).

Ecuador está en el puesto 86 del ranking mundial así lo señala un boletín de la cámara de comercio de Guayaquil, además indica que el país “avanzó 15 puestos, pasando de la ubicación 101 de 142 economías analizadas en 2011 al puesto 86 de 144 economías analizadas en 2012” (1). Ya que como indica



MINTUR el Ecuador ha despuntado en la competitividad de precios en el sector de viajes y turismo (20). Esto ha permitido un mayor número de visitas hacia nuestro país, entre otro aspecto positivo para el turismo es el puesto que se ha designado por "la red internacional de información turística Lonely Planet que ubicó a Ecuador como el primer lugar de América, y cuarto en el mundo, para ser descubierto en el 2013" (MINTUR, crecimiento turístico). Estas designaciones hacen que el turista sienta más confianza y curiosidad por visitar nuestro país, "las ofertas de turismo de alto nivel muestran su abundante biodiversidad y su rica herencia cultural y, colocan al país entre los 20 destinos emergentes más populares del mundo" (Ministerio de turismo, Ecuador entre mejores destinos). Este país es uno de los más completos de América Latina a pesar de ser pequeño cuenta con una gran riqueza natural y cultural además de la diversidad de sus cuatro regiones que hace que el visitante pueda disfrutar de distintos climas y diferentes atractivos como ciudades coloniales, playas, volcanes, comunidades, reservas ecológicas, cultura, tradición y folklor, entre las ciudades más visitadas según el ministerio de turismo en el 2011 fueron Quito con un 66% del total de visitantes, Guayaquil (47%), Cuenca (19%), Galápagos (15%) y Baños (11%). en encuestas realizadas por el ministerio de turismo en el 2011 se obtuvieron los siguientes datos acerca de los visitantes "el 91% de los turistas no residentes manifiesta que regresaría al Ecuador calificando muy positivamente su estadía en el país" (La experiencia turística, 27).

Nuestro país cuenta con una gran riqueza cultural viva tanto material como inmaterial, es una realidad que en el "Ecuador se vive un momento de interculturalidad, en el que se comparten respetuosamente conocimientos y habilidades para el bienestar y la salud de todos" (Dután, 33). Esta actitud de país es la que genera el impulso a muchos turistas que se interesan por conocer cultura, tradición modos de vida de otros países en este caso del Ecuador, el ministerio de turismo indica que:

Este país se ha caracterizado "por el turismo gestionado por sus comunidades, las cuales ofrecen notables



intercambios culturales a través de la convivencia y el acercamiento al pasado histórico así como las tradiciones orales y sobre todo un contacto directo con sus entornos naturales. Del mismo modo este pasado histórico, caracterizado por ser una amalgama de un sinnúmero de culturas, esto ha permitido el florecimiento de expresiones artísticas que contienen influencias tan distintas (Turismo cultural).

El turismo comunitario es el que ha jugado un papel muy importante al brindar al turista el gusto de conocer las tradiciones de una comunidad en específico, como indica Solís el turismo comunitario plantea la relación entre la comunidad y los turistas en el cual se estructura prácticas democráticas, solidarias con expresos beneficios a la comunidad (31).

Muchas de las veces la medicina tradicional está dentro de las actividades comunitarias que son demostradas al visitante, en la cual incluso participan los turistas. No solo el turismo comunitario es el que incluye la practicas de la medicina ancestral, esta también como indica la revista Vitzazo “el turismo de salud”, que en el Ecuador en estos últimos años ha estado buscado posicionarse como destino en este ámbito, ya que la práctica médica de prestigio llama la atención y atrae a turistas que buscan ser atendidos por estos agentes médicos formales (Ecuador despega en turismo de salud). Pero también recurren a la búsqueda de un agente médico tradicional generalmente por recomendación, incluso vienen al país con la única atención de hacerse tratar con uno de ellos.

El Ecuador es un país con megadiversidad cultural cuya principal característica “se halla en el mantenimiento de los más diversos valores y costumbres pertenecientes no sólo a los Ecuatorianos sino que representan parte esencial del patrimonio universal humano” (Turismo cultural, <http://www.ecuador.travel/que-hacer/actividades/turismo-cultural>).



2.1.6 Turismo en Cuenca

Cuenca una ciudad con una población de alrededor de 450.000 habitantes, es la tercera más grande e importante ciudad del Ecuador, Situada entre los 2.350 y 2.550 metros sobre el nivel del mar, en el sector sur de la Cordillera Andina Ecuatoriana (Alcaldía de Cuenca).

La ciudad de Cuenca es considerada patrimonio cultural de la humanidad desde el primero de diciembre 1999 por la UNESCO (Alcaldía de Cuenca). La Fundación de turismo indica que Cuenca es:

Patrimonio de la cultura de los hombres, desde siempre, por su situación privilegiada, por su arquitectura, sus vestigios arqueológicos, sus producciones artísticas y literarias, su rica tradición oral y por la serie de elementos intangibles que constituyen su esencia e identidad".
(Patrimonio Cultural).

Todas estas características han hecho que esta ciudad se convierta en uno de los mejores destinos a visitar dentro del Ecuador entre sus principales atractivos turísticos como lo indica la fundación de turismo para Cuenca están:

- Su gran variedad de Museos
- Iglesias
- Parques y Plazoletas
- Mercados y Barrios
- Parque nacional el Cajas
- Edificios Patrimoniales
- Turismo comunitario
- Turismo de aventura
- Ruta de Aviturismo
- Ruinas arqueológicas

UNIVERSIDAD DE CUENCA

Fundada en 1867



Además, el cantón Cuenca se halla conformado por 15 parroquias urbanas y 21 parroquias rurales cada una de estas tiene su distinto tipo de atractivo. El Ministro de Turismo del Ecuador Freddy Elhers “destacó que este es un destino turístico en constante crecimiento, al destacar que entre los años 2007 y 2012, las plazas hoteleras se han incrementado en un 50%” (MINTUR, Ministro de turismo destaca). Por otra parte Cristian Cobos, subsecretario del Ministerio de Turismo indico que los extranjeros que se han enamorado de la ciudad replican estas experiencias con familiares y amigos y cada año más personas llegan a Cuenca (El Tiempo, la vida en Cuenca). Por estos y otros motivos “el turismo en esta ciudad aumenta notablemente recibe aproximadamente 200.000 visitantes por diversos motivos anualmente”. (El tiempo, Cuenca recibe).

El mayor porcentaje de visita nacional proviene de Guayaquil y la extranjera desde Argentina y, en segundo lugar, Estados Unidos.

A nivel internacional el destino Cuenca es considerado como una de las ciudades más importantes del Ecuador y de Sudamérica que se debe visitar, además es “reconocido como un destino altamente recomendado en varias páginas web (Viva Travel Guides, Tripadvisor, Yahoo Travel, Expedia, Frommers) y guías de viajero (Lonely Planet, Footprint, The Rough Guide to Ecuador, Viva Travel Guides Ecuador and the Galápagos)”. (MINTUR, 6). Estos últimos años “La urbe también se ha convertido en uno de los principales destinos para los extranjeros jubilados” (el Tiempo, Cuenca recibe 2000.000 turistas). Así también lo indica un reporte de la International Living¹¹ que indica que Cuenca esta como una de las diez ciudades mejor aventajadas (La Hora, Cuenca entre las mejores).

¹¹ El reporte de International Living analiza 25 países que ofrezcan los mayores beneficios y ventajas para los jubilados alrededor del mundo, bajo ocho categorías en las que se incluye: costo de vida, la cultura, asistencia médica, infraestructura, la seguridad y estabilidad, bienes raíces, beneficios especiales para retirados y el clima. El Ecuador fue reconocido en el 2009 y 2010 en primer lugar de su Índice Anual de Retiro o Jubilación, como el país número uno en el mundo para vivir, seguido de Panamá, México, Francia e Italia.



Entre uno de los aspectos negativos de la ciudad por lo cual su desarrollo turístico se ha visto limitado es que aún no cuenta con un aeropuerto internacional (MINTUR, 6). Lo que provoca que los extranjeros se centre en Quito como principal atractivo a pesar de esto se han desarrollado estrategia y Cuenca es una de las ciudades más importantes hablando turísticamente dentro del Ecuador.

En esta ciudad actualmente turismo se haya gestionado por la Fundación de turismo de Cuenca.

2.2 Medicina tradicional y El turismo

2.2.1 Conceptos generales

Por lo definido anteriormente se tiene claro los conceptos tanto de medicina tradicional como de turismo, a nivel mundial muchos países han logrado posicionarse como grandes potencias en lo que respecta al turismo, porque han sabido utilizar de la manera correcta sus atractivos, como explica OPS la medicina tradicional ancestral a nivel mundial se la sigue practicando y es un atractivo turístico en muchos países de América ,un claro ejemplo de esto es en México, en su mayoría en países de América Latina y el Caribe (sistemas tradicionales de salud,5).

Entre algunos países de América que actualmente cuentan como un atractivo turístico a la medicina tradicional tenemos a Bolivia, Chile, Costa Rica, Ecuador, Guatemala, México, Nicaragua, Perú, República Dominicana (sistemas tradicionales de salud, 5).

En nuestro país Según la constitución:

La atención de salud como servicio público se prestará a través de las entidades estatales, privadas, autónomas, comunitarias y aquellas que ejerzan las medicinas ancestrales alternativas y complementarias” (165). Entre los derechos que tienen relación con el tema tomado tenemos que “Las personas tienen derecho a difundir sus propias



expresiones culturales [...] además las personas tienen derecho a gozar de los beneficios y aplicaciones del progreso científico y de los saberes ancestrales” (26-27).

Contemplados por estos artículos de la constitución ,los agentes de medicina ancestral siguen con sus prácticas médicas tradicionales, las mismas que no están del todo perdidas no se han extinguido al contrario puedo asegurar que se han mantenido en el tiempo sobreviviendo a las modernas formas de curación y al dominio de la medicina formal, actualmente existe un gran número de personas que practican esta actividad en todo el Ecuador muchos de ellos recibiendo extranjeros de distintos países esto ha originado que se desarrolle turismo y que los agentes médicos tradicionales continúen con la práctica de este atractivo turístico que se lo desarrolla en varias regiones del Ecuador, un claro ejemplo de esto dentro de la provincia del Azuay es Camilo Ponce Enríquez exactamente en Shagai como parte de atractivo dentro de la ruta del cacao esta “la práctica de la medicina ancestral, en donde los fines de semana convoca un gran número de personas que van específicamente a sanar sus dolencias dando lugar a un turismo de salud” (MINTUR, ruta de cacao 1b). Por otra parte actualmente se promueve el turismo ancestral por una comunidad Shuar asentada en Bucay, dentro de su oferta de paquete turístico esta la práctica de la medicina ancestral (Barros, A1).y también en la provincia de Imbabura en la ciudad de Otavalo en un sector específicamente “Inka Tambo” entre las actividades la más importante para los turistas es la oferta de tratamientos de medicina ancestral (El norte, 33). Como podemos notar en diversas ciudades de nuestro país se está aprovechando la cultura que hemos heredado que es un patrimonio inmaterial que merece considerarse potencial atractivo turístico

Los turistas que llegan al Ecuador sus principales motivaciones son vacaciones y ocio, entre las actividades que realizan El 73,8% de los turistas no residentes hacen turismo cultural (MINTUR, 37).Esta es una gran ventaja para las prácticas de medicina tradicional ya que las mismas están dentro de este tipo de turismo.

2.2.2 Medicina tradicional y Turismo en el cantón Cuenca

En el cantón Cuenca es una realidad comprobada las prácticas de la medicina tradicional como dice Arguello y Sanhueza la decisión de una persona por la medicina tradicional [...] obedece a un condicionamiento socioeconómico y cultural en concreto (167). Esto nos demuestra que la elección de la persona no solo es por lo económico sino por lo cultural o un motivo de salud.

Las práctica de la medicina ancestral en nuestra ciudad no está considerada como un potencial atractivo turístico a pesar de contar con todas las características para serlo, se la ha visto más como una actividad dentro del turismo comunitario, del turismo de salud y del turismo cultural en la siguiente figura se indica la relación directa entre las misma y lo que esta genera.

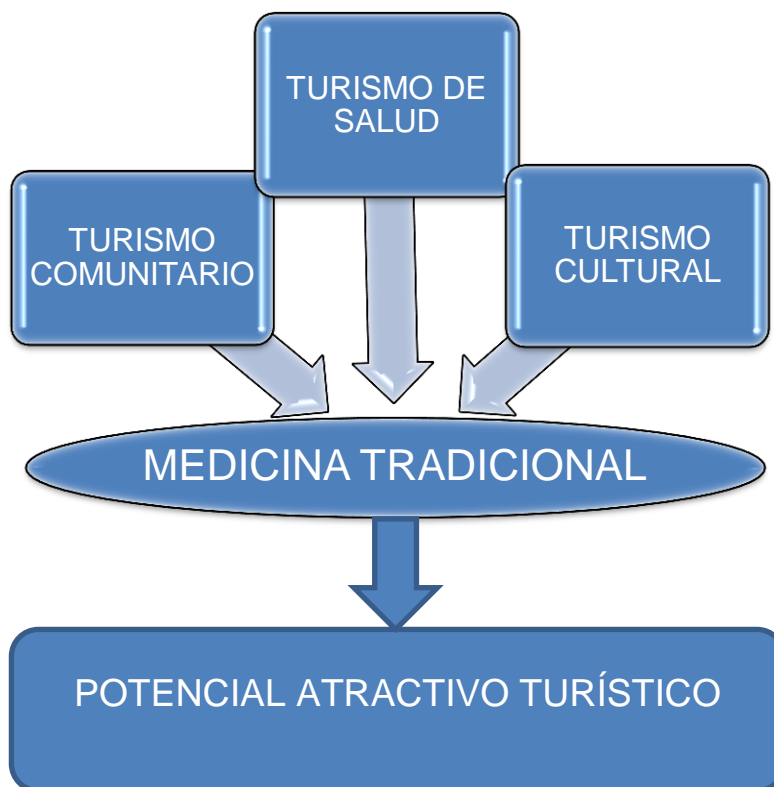

Fig.46

Título: Relación de los tipos de turismo y la medicina tradicional

Autor: Daniela Guacho Quezada

Fuente: Daniela Guacho Quezada

Fecha: julio 2013



La medicina ancestral al ser una expresión y manifestación importante considerada patrimonio cultural inmaterial debería ser vista como un atractivo turístico, como lo hemos podido notar con lo expuesto anteriormente “las técnicas tradicionales han demostrado que son eficaces, económicas, localmente disponibles, y culturalmente apropiadas; y en muchos casos se basan en la preservación y desarrollo de patrones y procesos de la naturaleza” (Benites, 92).

Podemos ver que la práctica de la medicina tradicional como patrimonio cultural inmaterial va de la mano con el turismo:

El patrimonio cultural, definido por la Organización de las Naciones Unidas para la Educación la Ciencia y la Cultura, UNESCO en 1998 como todos aquellos elementos culturales, tangibles e intangibles que son heredados o creados recientemente, es un recurso sumamente importante para el turismo (Guzmán, 18).

En Cuenca de los Andes la actividad de la medicina tradicional con relación al turismo existe, pero el problema es que no se ha tratado esta actividad como una generadora de turismo, en nuestra ciudad esta actividad se lleva a cabo en distintos sectores de la ciudad como:

Mercados

Mercados	Número de curanderas	Días que laboran
Mercado 3 de Noviembre	dos curanderas	sábado
Mercado 10 de Agosto	diez curanderas	jueves
Mercado 9 de Octubre	nueve curanderas	martes y viernes
Mercado del C.R.E.A.	cuatro curanderas	sábado
Mercado 12 de Abril	tres curanderas	jueves
Mercado el Arenal	ocho curanderas	miércoles

Fig.43

Título: Relación de los tipos de turismo y la medicina tradicional

Autor: Daniela Guacho Quezada

Fuente: Daniela Guacho Quezada

Fecha: julio 2013

Las curanderas de los diferentes mercados de la ciudad además de brindar sus servicios en en estos lugares, también atienden en su domicilio propio que se encuentran ubicados en parroquias urbanas y rurales del cantón Cuenca e incluso en Centros de salud pública.



Fig.47

Título: Curanderas del mercado el Arenal

Autor: Daniela Guacho Quezada

Fuente: Daniela Guacho Quezada

Fecha: julio 2013

Ferias

La medicina tradicional generalmente también se realiza en ferias comunitarias, ferias de salud, ferias de turismo etc. Generalmente en su mayoría son organizadas por entidades públicas y en menor número hay ferias privadas



Fig.48

Título: Feria saberes ancestrales madre tierra

Autor: Daniela Guacho Quezada

Fuente: Daniela Guacho Quezada

Fecha: julio 2013

Centros de salud tradicional

Muchos de los Agentes de medicina tradicional han tomado la decisión de formar un centro particular para brindar sus servicios.



Fig.49

Título: Shamuy centro energético
Autor: Daniela Guacho Quezada
Fuente: Daniela Guacho Quezada
Fecha: julio 2013



Fig.50

Título: centro médico tradicional
Autor: Daniela Guacho Quezada
Fuente: Daniela Guacho Quezada
Fecha: julio 2013

Por las investigaciones realizadas para la tesis se pudo constatar la presencia de turistas tanto nacionales como extranjeros en distintos de los lugares indicados donde se practica la medicina tradicional.



Fig.51

Título: Turista extranjera feria de salud
Autor: Daniela Guacho Quezada
Fuente: Daniela Guacho Quezada
Fecha: junio 2013



Fig.52

Título: Turistas extranjeros
Autor: Daniela Guacho Quezada
Fuente: Daniela Guacho Quezada
Fecha: junio 2013



Marcelo Cabrera sobador de la parroquia rural Ricaurte en una entrevista indico que atiende en un mayor número a turistas de Loja, Cañar y de la provincia del Guayas además de varias ocasiones especialmente en vacaciones atender a extranjeros en su mayoría europeos.

María Illescas curandera del mercado 10 de Agosto señaló que siempre que los extranjeros visitan los mercados acompañados de guías, por lo que más se interesan es por la práctica médica ancestral, a esto entreviste al guía turístico Adrián Mora Zea quien pudo recalcar que al momento de llevar a los extranjeros a los mercados, a estos le llama mucho la atención la cultura viva como lo es las curaciones tradicionales además indico que los turistas aprovechan para vivir esta experiencia de sanación y tomar fotos ,ya que es un atractivo más de nuestra ciudad.

La medicina tradicional puede constituir una nueva alternativa para distintos tipos de personas, este tipo de medicina siempre ha estado presente pero se ha estado dejando de lado su práctica ahora con lo analizado y estudiado se nota claramente “que estos saberes deben ser aprovechados para mejorar la relación del ser humano y su entorno” (Naranjo, 607).

2.2.3 Demanda turística en el cantón Cuenca

Definido por Galí Spelt Nuria, et al. El turista es la persona que realiza la actividad turística o que practica el turismo (2).por su parte con una definición más detallada la OMT indica que el turista es el “pasajero que permanece por lo menos una noche en un medio de alojamiento colectivo o privado del país visitado” (48).Pero además se tiene que tomar en cuenta que todos los viajeros relacionados con el turismo se denominan visitantes entre estos están los visitantes del día o excursionistas que son los que no pernoctan en el lugar visitado (Sancho, 48).Dentro del glosario de términos de la OMT de una manera más clara se clasifica como *turista* (o *visitante que pernocta*), si su *viaje* incluye una pernoctación, o como *visitante del día* (o *excursionista*) en caso contrario (OMT,1).En definitiva queda claro que los visitantes, viajeros y



turistas son los que conforman el grupo de personas que hacen que se desarrolle la industria turística.

Actualmente ya no se cuenta con datos específicos de cuantos turistas ingresan a Cuenca según la policía nacional de migración desde el 2011 ya no censa a los extranjeros, como ya se indicó anteriormente según el diario el tiempo en el último censo los resultados indicaron que 200000 turistas ingresan a Cuenca (Cuenca Recibe).

Los visitantes nacionales que están llegando hasta el destino Cuenca, poseen una amplia distribución de edad aunque en su mayoría se concentran en mercados jóvenes entre 18 y 39 años en un porcentaje del 64% (MINTUR,26). Las principales ciudades que visitan Cuenca son (28%) Guayaquil, Quito (17%), seguidos por visitantes de Loja (11%), Machala (8%) (MINTUR, 26). En la siguiente figura se detalla el ingreso de turistas nacionales:

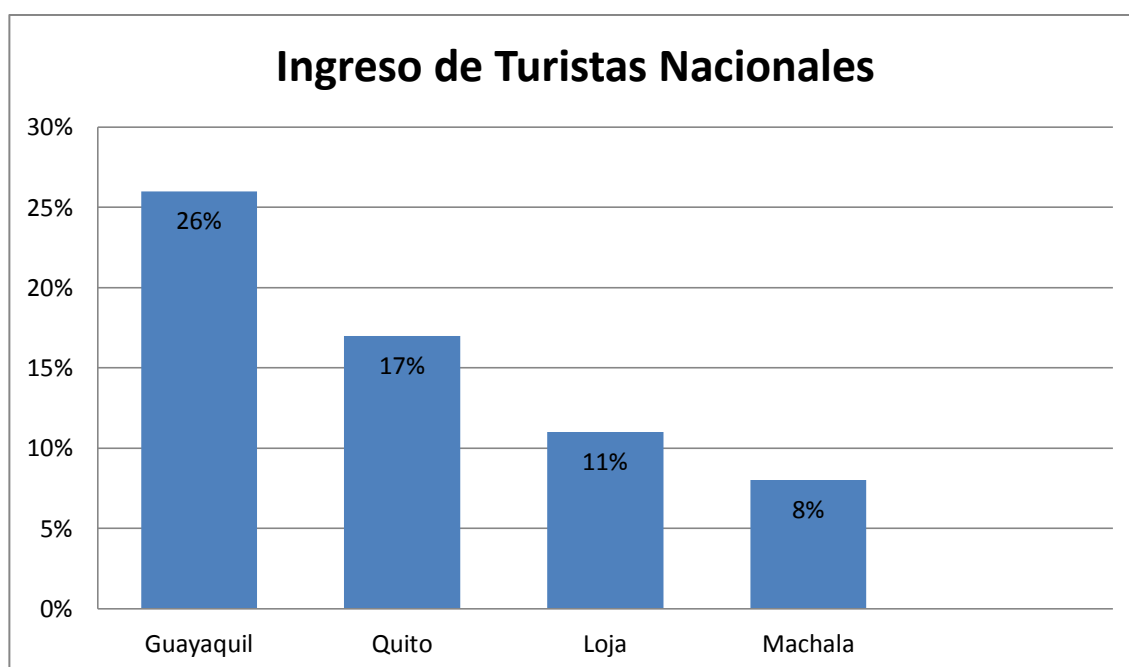

Fig.53

Título: Ingreso de turistas nacionales

Autor: Daniela Guacho Quezada

Fuente: Daniela Guacho Quezada

Fecha: julio 2013



Los turistas extranjeros que llegan a Cuenca en su mayoría provienen de Argentina (15%), Estados Unidos (13%), Alemania (10%), Suiza, Francia y Chile (todos 9%) (MINTUR, 31).

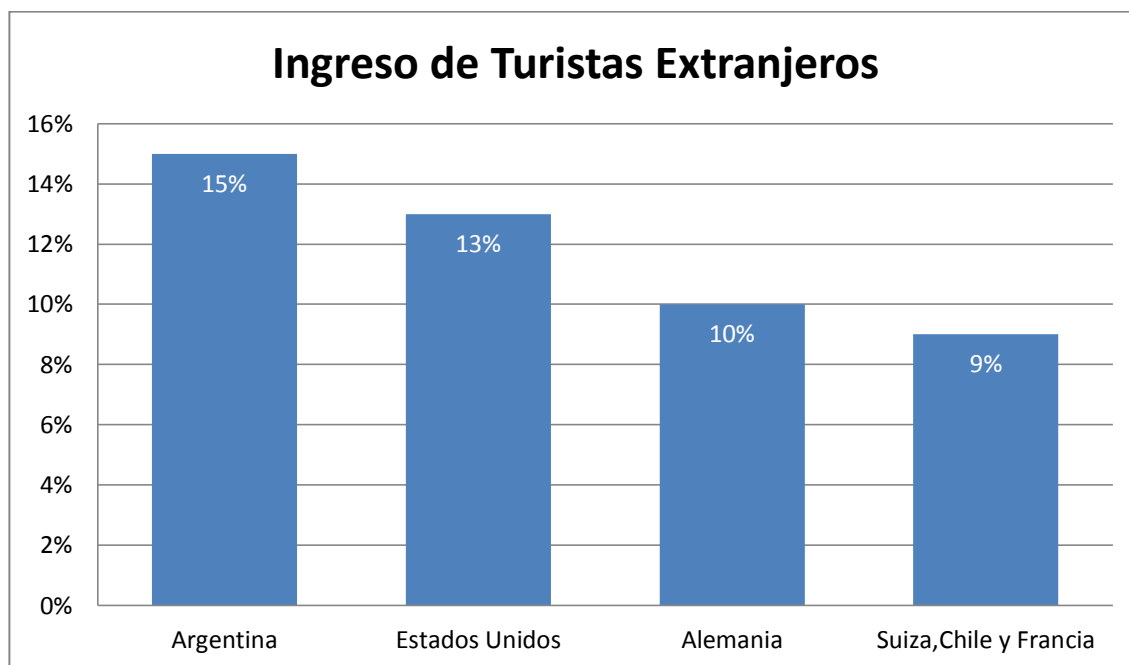

Fig.54

Título: Ingreso de turistas extranjeros

Autor: Daniela Guacho Quezada

Fuente: Daniela Guacho Quezada

Fecha: julio 2013

2.2.4 Motivaciones de los turistas por visitar los sitios de medicina tradicional

En general las personas antes de viajar se orientan por su anterior viaje al momento de decidir su nuevo destino entre las motivaciones de los turistas “depende principalmente el carácter de las personas y si son determinadas por las necesidades más específicas que orientan la decisión hacia diferentes tipos de viaje” (Lopes, 305).

Las motivaciones de los turistas han cambiado sus deseos y sus necesidades, ahora ellos están más interesados por productos culturales o por la realización y participación de actividades culturales (Galí Spelt Nuria, et al., 75). Entre



estas actividades esta la visita a comunidades, pueblos, ciudades o lugares donde está presente la medicina tradicional

Entre las motivaciones del turismo de salud está en el cuarto lugar como nos indica Bolis está el interés de los visitantes por recurrir a clubs de salud grupos, complejos o lugares que trabajen con atributos naturales que son reconocidos por sus poderes curativos y efectos positivos sobre la salud (5).

2.2.4.1 Motivación de turistas por visitar el Ecuador

En nuestro país por las investigaciones realizadas en el 2011 se indica que las principales motivaciones de los turistas es realizar actividades relacionadas con el turismo cultural (MINTUR, 36). En el siguiente grafico se indica los porcentajes en cuanto a las motivaciones de los turistas por visitar el Ecuador.

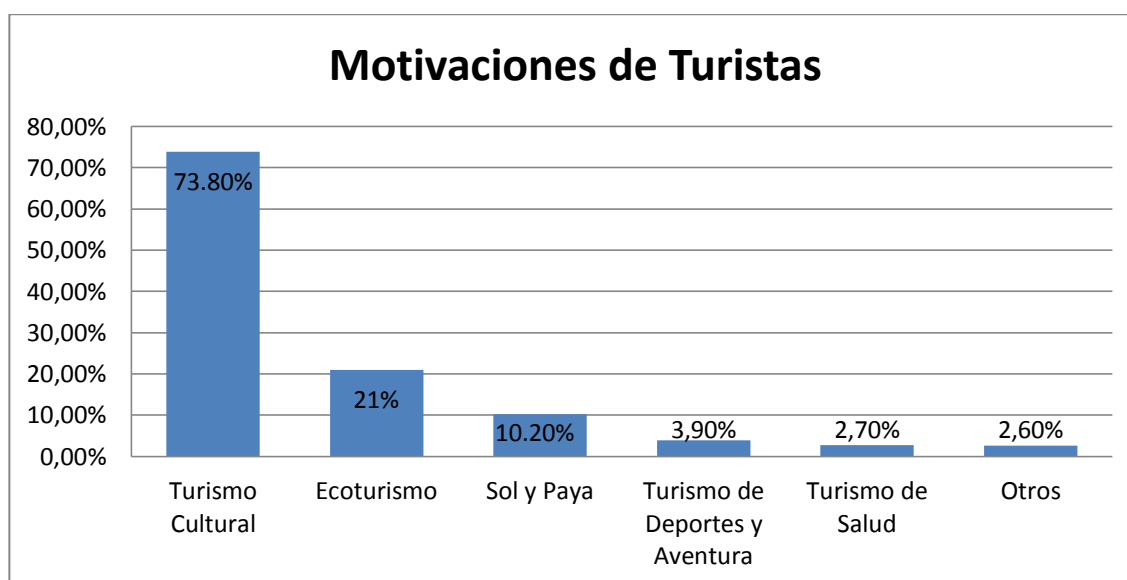

Fig.55

Título: Motivaciones de turistas por visitar el Ecuador

Autor: Daniela Guacho Quezada

Fuente: Daniela Guacho Quezada

Fecha: julio 2013

2.2.2.2 Motivación de los turistas extranjeros por visitar el cantón Cuenca

En el cantón Cuenca para la presente tesis realice una encuesta a los turistas tanto nacionales como extranjeros que se registran en las oficinas de información turística de Cuenca, ITUR específicamente de ITUR centro



histórico, donde según las estadísticas del 2013 del mes de abril indican que 835 turistas visitaron la ciudad (ITUR, Estadísticas Abril).

Para poder obtener el tamaño de muestra utilice como referencia de población el mes anterior, a la realización de las encuestas, abril ya que desde el mes de febrero las visitas a la ciudad han tenido una variación mínima. Torrealba indica la siguiente fórmula para obtener el tamaño de muestra:

$$h = N / [P^2 (N - 1) + 1]$$

h: es la muestra.

N: es el número de sujetos que constituyen la población.

P: es la probabilidad de error de la muestra que fija el investigador

Fig.56

Título: Fórmula para obtener el valor de muestra

Autor: Daniela Guacho Quezada

Fuente: Daniela Guacho Quezada

Fecha: julio 2013

$$h = 835 / [(0,05)^2 (835 - 1) + 1]$$

$$h = 238.435$$

$$h = 239 \text{ por aproximación}$$

Conclusión: Para una población de 835 individuos se escogerá una muestra probabilística de 239 sujetos y para permite ajustar el valor anterior Torrealba indica la siguiente formula:

$$h = h / [1 + (h-1)/ N]$$

En el ejemplo anterior la muestra era de 239 sujetos y la población de 835 sujetos, entonces

$$h = 239 / [1 + (239-1)/ 835]$$

$$h = 185.992$$

$$h = 186 \text{ por aproximación.}$$



Entonces ya obtenido el valor de tamaño de muestra se realizó 186 encuestas en el centro principal de información turística turística, ITUR las encuestas fueron por dos semanas y se encuestó a 74 turistas nacionales y 112 extranjeros a lo que se obtuvieron los siguientes resultados:

En cuanto a los 112 turistas extranjeros el 48%, es decir 54 turistas indicaron que su principal motivación es la cultura local y tradición, mientras que el 29% es decir 32 turistas llegan motivados por la naturaleza y vida silvestre, la ciudad museos y arqueología motivan a un 16% es decir 18 personas y un 7% que son 8 personas por otros motivos.

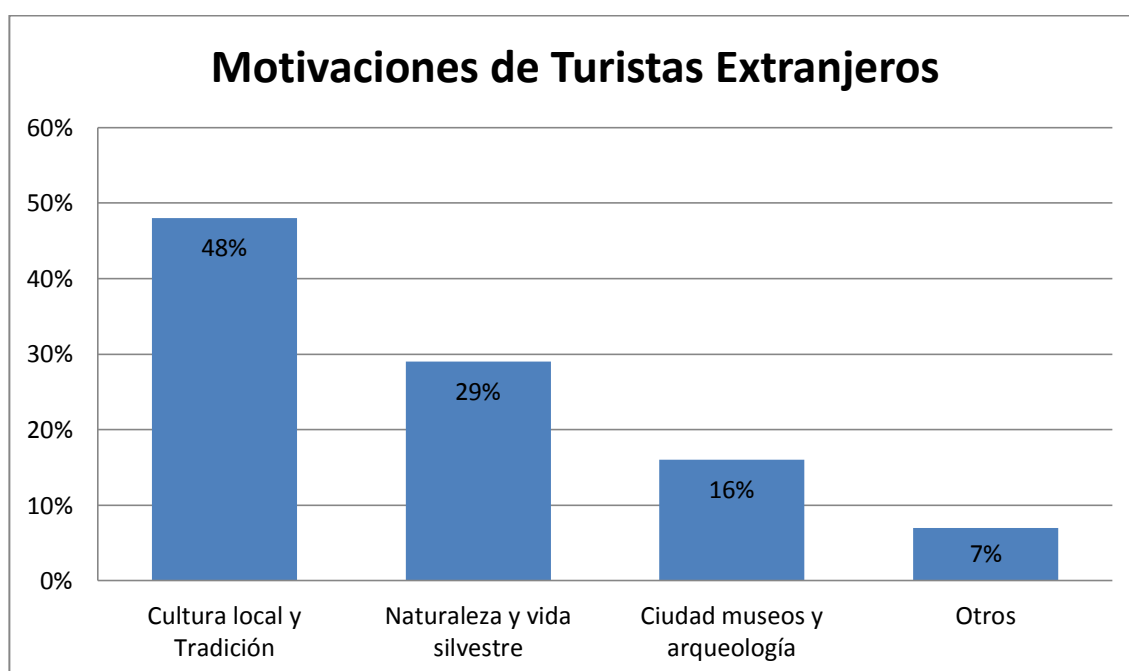

Fig.57

Título: Motivaciones de los turistas extranjeros por visitar Cuenca

Autor: Daniela Guacho Quezada

Fuente: Daniela Guacho Quezada

Fecha: Daniela Guacho Quezada

Respecto a los 74 turistas nacionales el 32% es decir 24 personas indicaron que su motivación principal por visitar la ciudad es para realizar turismo naturaleza y vida silvestre, mientras el 22% es decir 16 personas vienen por visitar la ciudad, museos y arqueología, el 16% que son 12 personas señalaron que su



motivación es la cultura local y tradición, otras motivaciones un 4% es decir 3 personas.

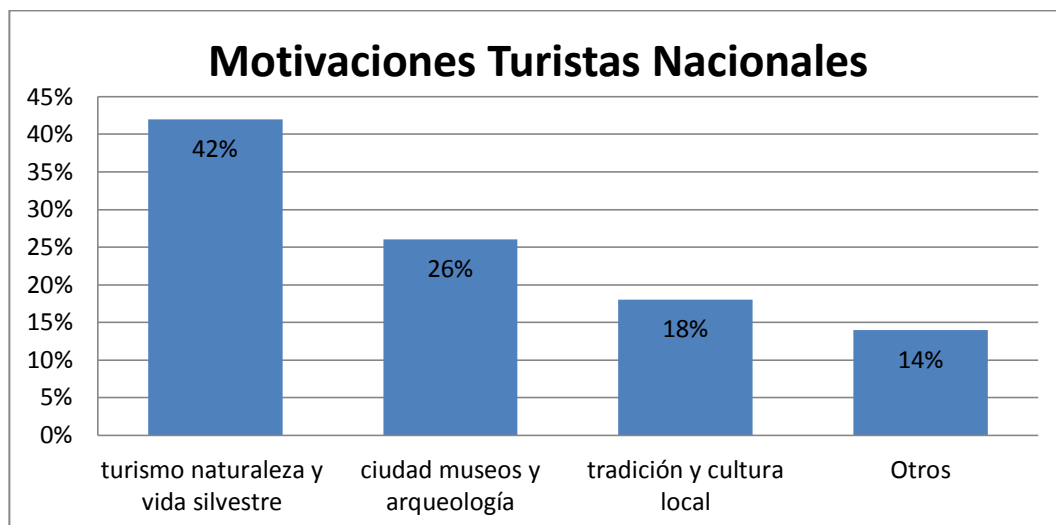

Fig.58

Título: Motivación de los turistas nacionales por visitar el cantón Cuenca

Autor: Daniela Guacho Quezada

Fuente: Daniela Guacho Quezada

Fecha: julio 2013

En cuanto a la medicina tradicional como atractivo turístico, un 84% es decir 94 turistas extranjeros indicaron que les gustaría realizar esta actividad, mientras que un 16% que son 18 turistas indicaron que no se encuentran interesados

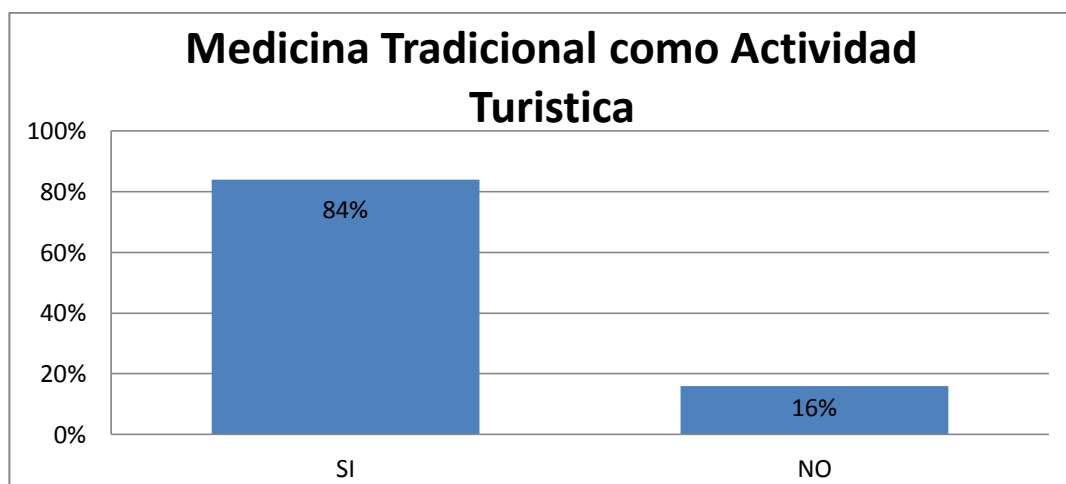

Fig.59

Título: Medicina tradicional como actividad turística, turistas extranjeros

Autor: Daniela Guacho Quezada

Fuente: Daniela Guacho Quezada

Fecha: julio2013



Específicamente acerca de la medicina tradicional los turistas Nacionales el 64% indicaron que les gustaría realizar medicina tradicional y un 36% indicó que no por diversos motivos.

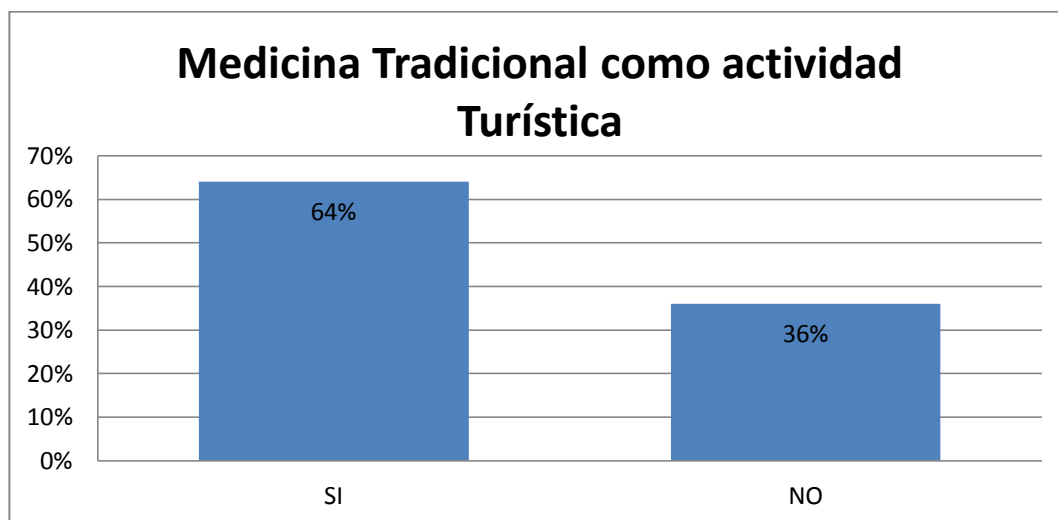

Fig.60

Título: Medicina tradicional como actividad turística, turistas nacionales

Autor: Daniela Guacho Quezada

Fuente: Daniela Guacho Quezada

Fecha: julio 2013

Por los datos de las encuestas se tiene claro que la principal motivación de los turistas extranjeros por visitar la ciudad de Cuenca es la Cultura Local y la tradición mientras que los turistas nacionales tienen a esta motivación como tercera opción, el Ministerio de Turismo en sus investigaciones del 2011 indica que los visitantes a Cuenca están más orientados a conocer las culturas (31). Y los turistas nacionales “llegan a Cuenca motivados principalmente por la naturaleza y la visita a ciudades y museos y en menor grado por la historia y arqueología”(29).

Las respuestas obtenidas para la actual tesis son similares a las investigaciones del MINTUR; tanto turistas extranjeros con 84% como turistas nacionales con un 64% han respondido que si les gustaría conocer y participar de la medicina tradicional como actividad turística.



Por las entrevista realizadas a los diferentes agentes de medicina Ancestral se obtuvo datos de especialidad de agente medico tradicional, tipo de turista y número de turistas al día; en la siguiente tabla se presenta por cada espacialidad a dos de los más concurridos médicos tradicionales del cantón Cuenca.

Especialidad	Nombre	No de visitas al día	Tipo de visitante o Turista
Curandero	Segundo Marcillo	30-40 al día, Martes y viernes 100-120	En su mayoría Turistas Nacionales pero también recibe turistas extranjeros.
Curandero	Luis Brito	30 al día, Martes y viernes 60 a 80	Nacionales Extranjeros
Sobador	Manuel Cabrera	80 visitas al día	Nacionales Extranjeros
Sobador	Juan Abril	20-30 visitas al día	Nacionales Extranjeros
Shamán	Mario Cevallos	25-35 visitas al día	Nacionales Extranjeros
Shamán	Manuel Montero	15 visitas al día	Nacionales Extranjeros
Partera	María Pacheco	5 -10 visitas al día	Nacionales Extranjeros
Partera	Concepción Uyaguari Chilloalli	5 visitas al día	Nacionales

Fig.61

Título: Número y tipo de turista que visitan al día agentes médicos tradicionales

Autor: Daniela Guacho Quezada

Fuente: Daniela Guacho Quezada

Fecha: julio 2013



CAPÍTULO III. Difusión de los sitios que brindan servicios de medicina tradicional en el cantón Cuenca

3.1 Tipo de publicidad de los sitios que brindan medicina tradicional

3.1.1 Difusión de la medicina tradicional en América

En el continente Americano donde aún se conservan las prácticas ancestrales entre estas la medicina tradicional, la OPS indica que algunas instituciones públicas, privadas y organizaciones no gubernamentales, ONG son las encargadas de la preservación y difusión, de los países que aún mantienen esta cultura viva entre estos están:

País	Instituciones	ONGs
Bolivia	-Sociedad Boliviana de Medicina Tradicional, SOBOMETRA -Kuska Sumaj Kausanapa, KUSKA	GTZ de cooperación alemana, es un organismo privado que otorga presupuesto para la investigación y difusión de la medicina tradicional
Chile	- Unidad de Medicina Tradicional y Otras Prácticas Médicas Alternativas, dependiente del Ministerio de Salud -Consejo Nacional de Investigación, Ciencia y Tecnología, CONICYT	Comunidad Económica Europea, agencias suecas, CYTED
Costa Rica	-Centro de Investigación de Productos Naturales, CIPRONA	Fundación Iria Sockok
Ecuador	-Organización Jambi Huasi -Asociación yachacs Pumapungo, AYAPU -Centro de Desarrollo Comunitario, CEDECO -Universidad Andina "Simón Bolívar" -Universidad de Cuenca, Facultad de Medicina -Fundación TSUNKI, en la Amazonía (Chocar)	Organización de Naciones Unidas, ONU Organización Panamericana de Salud, OPS (brinda apoyos puntuales). Energy Efficiency and Conservation Authority, EEECA
Perú	-Instituto Nacional de Medicina Tradicional -Instituto de Medicina Tradicional del Instituto Peruano de Seguridad Social, -INMETRA-Tarapoto; Centro	Universidad de Salerno Italia ; NAPRALERT de Chicago Universidad Científica del Sur.



País	Instituciones	ONGs
	TAKIWASI, INMETRA-Cajamarca	
Guatemala	-Organización TOTO - Asociación de Servicios Comunitarios de Salud, ASECSA	Fundación Ruth y Noemi Chichiscatenango; CONAPLAMED; Suchitequez; ADEPAC en Cuba, La Sociedad Maya, El Adelanto.
México	-Consejo Nacional de Médicos Indígenas Tradicionales, CONAMIT -Solidaridad; Instituto Nacional Indigenista, INI -Organización de Médicos Tradicionales del Estado de Chiapas, OMIECH	a Fundación Mac Arthur; SOLIDARIDAD, la ONU; la FAO y la OPS/OMS.
Nicaragua	-Centro Nacional de Medicina Popular Tradicional Estelí, CNMPT -Red Nacional de Terapias Alternativas -UPONIC, Carrera de Medicina Natural	Pan para el Mundo; Red Barna y Danida (de carácter privado); y Tramil. Pan para el Niño y CII de Canadá Red. (su a.poyo es solo para la difusión).
República Dominicana	-Instituto de Medicina Dominicana; INDIA/UASA; ENDA-Caribe; QUIPRONA/UASA y UNPMU.	no reciben apoyo económico por parte de ningún organismo o institución

Fig.62

Título: Organizaciones encargadas del desarrollo de la medicina tradicional en América Latina

Autor: Daniela Guacho Quezada

Fuente: Organización Panamericana de Salud

Fecha: julio 2013

Las instituciones y organizaciones tanto publicas y privadas según la OPS “tienen el objetivo del rescate y fortalecimiento de la medicina tradicional, pero ninguna de ellas cuenta con programas especializados en torno a la medicina tradicional” (Sistemas tradicionales de salud, 13). De los nueve país, donde los organismos indicados anteriormente brindan su apoyo cinco de estos, (Chile, Perú, Bolivia, México y Nicaragua) son en donde se destina un “presupuesto



que se asigna se canaliza a la investigación, difusión de la medicina tradicional” (OPS, sistemas tradicionales de salud 21).

En todo el mundo las prácticas ancestrales también se promocionan a lo largo del tiempo dentro del “Camino Rojo” que es grupo que:

Sobrevive gracias a su fe, a sus creencias, a sus tradiciones que le dan no solo una personalidad; si no que también le da un alma colectiva. Un espíritu que representa a un pueblo [...] En el cual se practican varias ceremonias ancestrales actualmente las ceremonias de la Danza del Sol son parte de lo que sobrevive de esta Tradición. El Camino Rojo no es luchar por el hombre o volverse todopoderoso, sino luchar contra las fuerzas que alteran el orden y buscar un balance a través de las ceremonias y rituales en los que se participa, es conocerse a uno mismo encontrarse con uno mismo para al fin poder convivir de la manera más desea con el resto (creencias, creenciasyrituales.blogspot.com).

Este grupo no tiene una sede o un centro definido ya que son las personas las que son parte de esta comunidad entonces indistintamente a nivel mundial existe un sin número de blogs y páginas en internet entre las más importantes caminorojo.wordpress.com y creenciasyrituales.blogspot.com donde personas de todo el mundo promocionan su tipo de medicina ancestral e incluso recomiendan visitas a diversos países donde se realiza esta práctica médica ancestral.

3.1.2 Difusión de la medicina tradicional en el Ecuador

En nuestro país no se ha tomado en cuenta la medicina tradicional como actividad ya que más bien ha sido vista como un área no productiva (Arguello, Sanhueza, 165). Y por esto no se ha creado una correcta promoción de los sitios que realizan prácticas médicas tradicionales, como indican Quinde y Olivera desde un principio hasta la actualidad las formas de transmisión de los conocimientos ancestrales entre estas la medicina tradicional han sido enseñadas oralmente, simbólicamente, mediante grabados, a través de rituales y mediante la numeración binaria (96-97). Al igual que su manera de darse a conocer en la sociedad, la medicina tradicional su “difusión sobre el uso y



aplicación se los realiza hasta la actualidad a través de ferias campesinas” (Benites, 90). Entre estas, Ferias agroecológicas, ferias de salud ancestral y ferias locales en general, además otra manera que se han dado a conocer la medicina tradicional esta la migración local, nacional e internacional (Quinde, Olivera 14). Ya que como bien sabemos cuándo una persona viaja o cambia de residencia trasmite sus tradiciones e incluso hace una promoción indirecta conocida como el “boca en boca”; y por último el camino rojo.

En el Ecuador existen instituciones tanto públicas como privadas que están encargadas del desarrollo de la medicina tradicional y promueven su práctica, “las más representativas son Jambi Huasi, ubicada en la calle Guayaquil y Colón en la ciudad de Otavalo; la Escuela de Educación y Cultura Andina (EECA); Fundación Tsunki, Sucua-Morona Santiago”(OPS,15). Además está La dirección nacional de salud intercultural, DNSI que está dentro de la parte técnica-administrativa del MSP “que es la que diseña y ejecuta políticas y estrategias para la promoción, convalidación y revalorización de las medicinas tradicionales (Achig, 303). Esta instancia dentro de las políticas y estrategias que ha desarrollado esta la regulación y el control de que se lleve a cabo de la mejor manera las prácticas de las medicinas ancestrales y tradicionales (Achig, 303).

Un aspecto negativo dentro de la promoción de la medicina ancestral es que muchas de las veces se ha manejado de una manera inadecuada la producción, distribución y el uso de los medicamentos de origen natural, y como indica Hampejs esto “ha ocasionado que varias personas quieren comercializar y promocionar de manera exagerada la venta de plantas medicinales y terminan haciendo un daño a la imagen de la medicina tradicional (241). Lo cual solo ha causado desconfianza por parte de los interesados de este saber ancestral.

En la mayoría de los países se ha descuidado la publicidad de la medicina tradicional en el Ecuador los agentes médicos que más han apoyado para que no se pierda esta práctica y que la misma se haga conocer como señala



Lacaze ha sido los chamanes ya que han contribuido, a través de sus rituales, ceremonias y curaciones, al funcionamiento de los sistemas tradicionales de salud y la reafirmación de las normas sociales, para preservar (10). Actualmente en nuestro país no se cuenta con publicidad de ningún tipo para las prácticas tradicionales de medicina ancestral.

3.1.3 Difusión de la medicina tradicional en el cantón Cuenca

En el cantón de Cuenca según las encuestas realizadas un 80% de los agentes médicos tradicionales es decir 152 de 190, confían en la promoción boca en boca y no han buscado otra manera de publicitarse, mientras que el 20 % que son 38, se promocionan en ferias, radios, periódicos volantes etc.

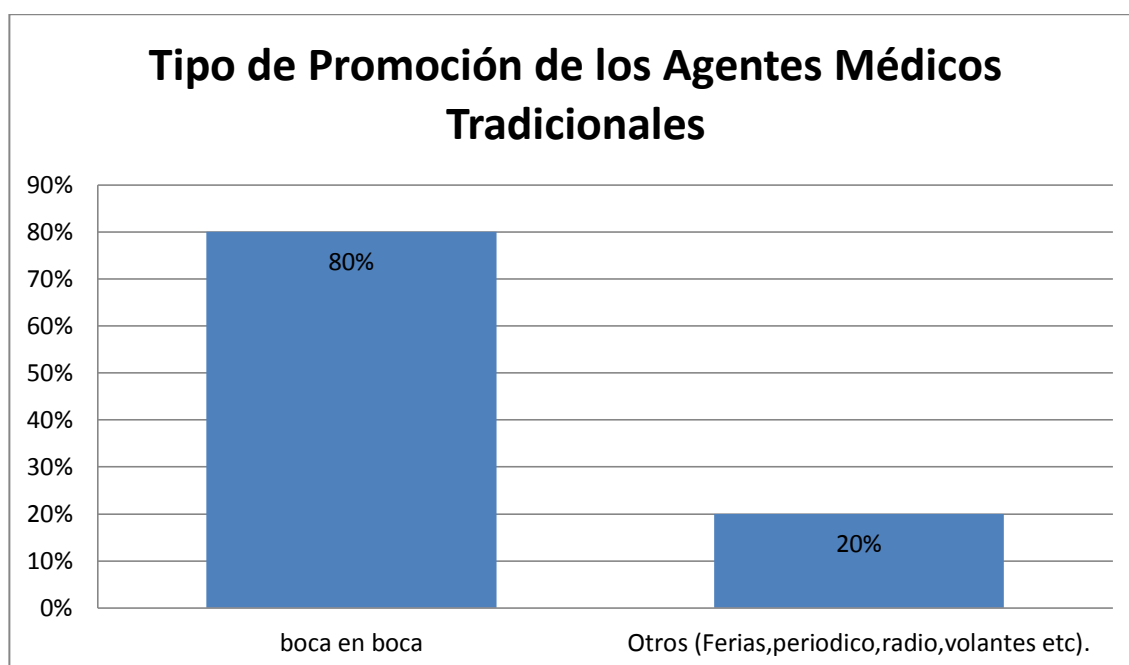

Fig.63

Título: Tipo de promoción de los agentes médicos tradicionales

Autor: Daniela Guacho Quezada

Fuente: Daniela Guacho Quezada

Fecha: julio 2013

Manuel Cabrera el sobador con mayor número de visitas indica que el nunca ha realizado promoción de sus prácticas y que únicamente ha sido “boca en boca” y a si logrado visitas tanto nacionales y extranjeras al igual el curandero



Segundo Marcillo señaló que la recomendación ha sido su principal promoción y ya con el tiempo empezó a publicitarse en la radio (entrevista personal).

Por otra parte, la curandera Luz Guamán en la entrevista personal señaló que ella promociona mejor sus prácticas ancestrales en las ferias a las que ha sido invitada, ya que esto ayudado a que reciba visitas de todas partes de país incluso del extranjero.

Mario Cevallos shamán indica que el publicita sus servicios médicos tradicionales en la radio y que esto aumentado su número de visitas diarias mejorando su negocio (entrevista personal).

Los agentes médicos tradicionales en su mayoría reciben visitas nacionales y menor número visitas de turistas extranjeros por las encuestas realizadas se comprobó que el 96% de los agentes médicos tradicionales si desean recibir turistas extranjeros y 4% no por diversos motivos a continuación se expresa en el gráfico:

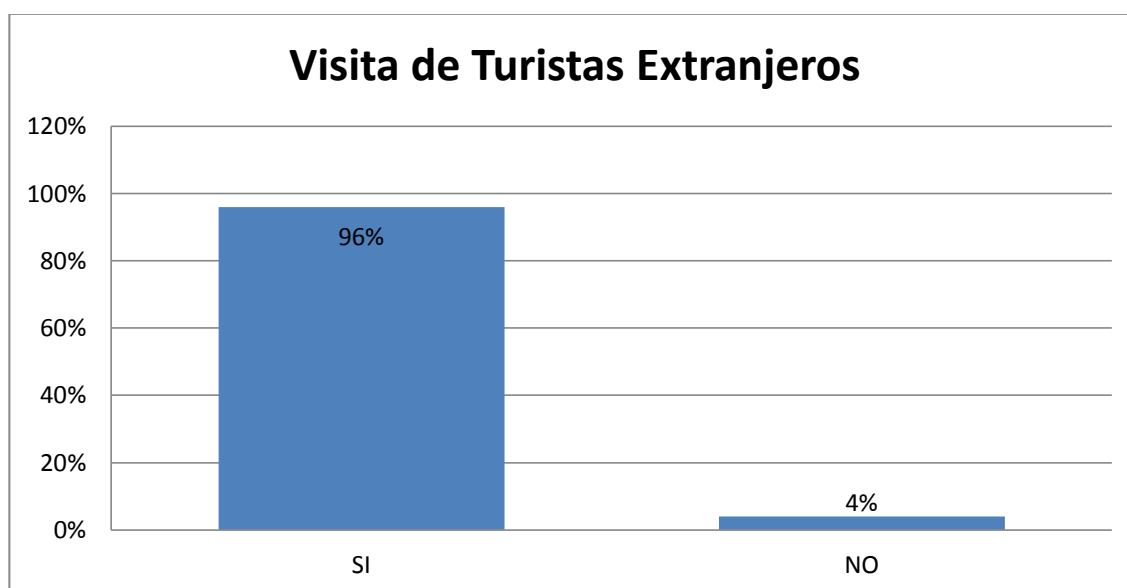

Fig.64

Título: Visita de turistas extranjeros

Autor: Daniela Guacho Quezada

Fuente: Daniela Guacho Quezada

Fecha: julio 2013



El motivo principal por el cual en el Ecuador y en el cantón Cuenca, los agentes de medicina tradicional no han recibido visitas de turistas extranjeros ha sido por la falta de difusión de esta práctica cultural, además de la falta de promoción. De los 190 turistas encuestados 112 eran turistas extranjeros de los cuales el 70% es decir 78 turistas indicaron no haber escuchado sobre las prácticas de la medicina tradicional en el Ecuador y tan solo un 30% que son 34 extranjeros indicaron haber recibido datos saber sobre estas prácticas ancestrales en el país.

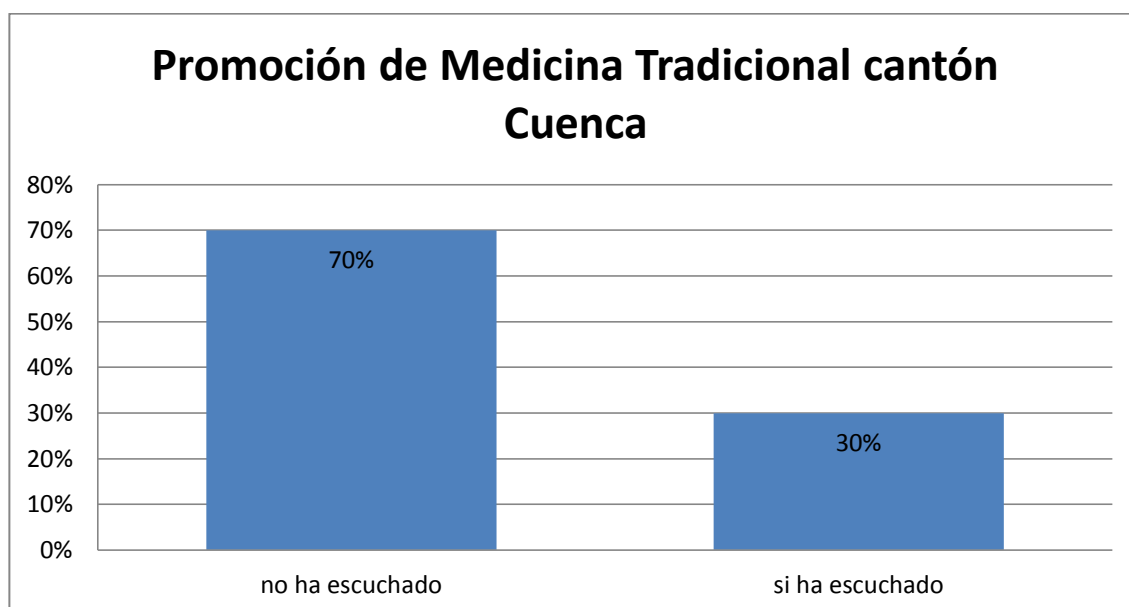

Fig.65

Título: Promoción de medicina tradicional cantón Cuenca, turistas extranjeros

Autor: Daniela Guacho Quezada

Fuente: Daniela Guacho Quezada

Fecha: julio 2013

3.2 Estrategias de publicidad para los lugares que brindan servicios de medicina tradicional en el cantón Cuenca

3.2.1 Estrategias de publicidad en el Ecuador

Luego de la invasión y conquista de los españoles los saberes ancestrales fueron marginados quedando a un lado, en la actualidad estos saberes persisten buscando espacios para expresarse y desarrollarse (Achig, 44).



Esta práctica cuenta con la suerte de aun mantenerse viva, los agentes médicos tradicionales han luchado a lo largo del tiempo por mantener estas prácticas ancestrales, a pesar de todo esto en nuestro país aún se cuenta con un gran número de médicos ancestrales que continúan realizando curaciones de distintos tipos, ahora lo importante es difundir esta práctica como un atractivo turístico de gran valor, lo mismo que permitirá un crecimiento de diversos niveles para los agentes médicos tradicionales como para la cultura de nuestro país y especialmente del cantón Cuenca, donde existen todo tipo de prácticas tradicionales, pero que por la falta de publicidad no se ha dado a conocer.

Por las encuestas realizadas a los turistas extranjeros solo el 70% indico haber escuchado acerca de la medicina tradicional en el Ecuador y en su mayoría los turistas tiende a relacionar la medicina tradicional con el oriente ecuatoriano; esto se debe a que no ha existido una difusión, ni publicidad sobre esta práctica que se lleva a cabo en 3 de las cuatro regiones del país.

El MSP del Ecuador tiene en cuenta que en nuestro país está aún vigente las prácticas y sistemas de medicina tradicional, y aclara que esto debería protegerse, valorarse y algo muy importante dentro de este punto difundirse (2). Por la encuestas se nota claramente que no se está publicitando este tipo de práctica a la cual se le debería asignar una debida atención en cuanto a difusión ya que como pudimos analizar en las encuestas la mayoría es decir un 84% de turistas están interesados en realizar o participar de las prácticas médicas tradicionales.

En cada provincia existe un departamento dentro del MSP que es el departamento de salud intercultural donde existen registros de cada agente medico ancestral, pero hasta la actualidad no se ha cumplido con el punto de difundir estas prácticas.



Entre las estrategias de organizaciones a nivel mundial y de nuestro país, que se deben tomar en cuenta para que la medicina tradicional se desarrolle y pueda considerarse un potencial atractivo turístico en nuestro país están:

Organizaciones	Estrategias
OMS	<ul style="list-style-type: none"> - Formular políticas, fomentar la seguridad, la eficacia, la calidad, garantizar el acceso, y promover el uso racional de las plantas. - Formular y aplicar políticas y reglamentaciones nacionales sobre medicina tradicional, para respaldar su buen uso.
	<ul style="list-style-type: none"> - Tomar medidas para proteger, conservar y mejorar, si fuera necesario, los conocimientos de la medicina tradicional y las reservas de plantas medicinales con el fin de promover el desarrollo sostenible - Promover la enseñanza de la medicina tradicional.
OPS	- Integrar la medicina tradicional a los sistemas nacionales de salud.
MSP	-Hacer convenios con otros países para mejorar el desarrollo de la medicina tradicional.
FUTMYE	<ul style="list-style-type: none"> -Formular, controlar y evaluar planes, programas y proyectos en materia de salud indígena. - Coordinar y articular estrategias, planes, programas y proyectos con las demás unidades del ministerio - Velar por la preservación, fortalecimiento, rescate y revitalización de la medicina tradicional y las prácticas.
JAMBI HUASI	<ul style="list-style-type: none"> -Difundir la importancia de los sistemas de salud indígena - Fomentar una cultura de la salud basada en el conocimiento y el uso de plantas medicinales y en otros recursos locales. - Colaborar con las instituciones privadas o estatales y organizaciones existentes en los programas o proyectos de salud.
AYAPU	<ul style="list-style-type: none"> -difundir los conocimientos de la medicina tradicional -promover el uso de la medicina ancestral -capacitación a agentes médicos tradicionales

Fig.66

Título: Estrategias de Organizaciones Internacionales y nacionales para desarrollar la medicina tradicional como atractivo turístico en el canto Cuenca

Autor: Daniela Guacho Quezada

Fuente: OMS, OPS, Roberto Ochoa AYAPU, Leónidas Peña JAMBI HUASI, Franklin Columba FUTMYE, www.salud.gob.ec/

Fecha: julio 2013



Otras estrategias que mejorarían el manejo de la medicina tradicional en nuestro país tenemos. Como señala Hampejs: “el implementar un centro investigativo y de capacitación sobre la medicina tradicional [...] con miras a fortalecer el sistema médico formal e informal” (240). Esto sería una excelente estrategia ya que como sabemos con el pasar del tiempo los saberes tradicionales se van perdiendo (Naranjo, 575). Y lo importante es preservar nuestras expresiones culturales como lo es la medicina tradicional.

Entre otras estrategias tenemos:

Creación de talleres para actores sociales, programas radiales, medios masivos de difusión de las prácticas medicinales y donde se las lleva a cabo; para los agentes de medicina tradicional implementación de huertos de plantas medicinales, propagación de plantas medicinales, control de plagas entre otros (Achig, 132).

También como nos indica Correa “la protección de los conocimientos tradicionales mediante derechos de propiedad intelectual, incluida la MT, se centran en la equidad; la preservación de los conocimientos” (15). Esta otra estrategia ayudaría a la prevención de la apropiación de parte de los países sub desarrollados que lo que buscan es el derecho al desarrollo de lo que nos pertenece.

Y por último según Achig indica que es importante:

Comprender y controlar los procesos de salud intercultural, construir estrategias, programas y modelos sincréticos de salud intercultural, consolidando el dialogo intercultural para su integración con el sistema actual [...] difundir los resultados e investigaciones de los diferentes actores dentro del modelo intercultural a la comunidad local, nacional e internacional (305).

Estas estrategias podrían beneficiar enormemente a que esta práctica cultural ancestral no se pierda además se podría contar con apoyo de instituciones como Universidades, organismos comunitarios, Organización de naciones gubernamentales ONG entre otros; Algo que está beneficiando a la medicina tradicional es “la difusión cada vez mayor que se está dando y esto crea retos para la sanidad pública desde el punto de vista de la política, seguridad eficacia



y calidad” (Achig,,221). Pueden ayudar en estos retos las instituciones antes mencionadas para desarrollar el potencial de la medicina tradicional como una actividad cultural turística.

El gran reto ético es la armonización de estrategias de conservación y estrategias de desarrollo (Benites, 96). Entonces si proponemos nuevas estrategias para no perder nuestra identidad cultural como “la medicina tradicional”, Las estrategias que indican las distintas organizaciones, son las que en general deben tomarse en cuenta para un mejor manejo de la medicina tradicional en nuestro país, en estos últimos años han existido distintos convenios, programas, alianzas etc. para promover y desarrollar la medicina ancestral en el Ecuador, entre estos están:

Convenio de salud Intercultural entre Ecuador y Bolivia 2013

El Convenio contempla el mejoramiento de la calidad de atención a través del intercambio de experiencias exitosas de ambas naciones y el intercambio de profesionales y técnicos en el ámbito de medicina tradicional y medicina ancestral, mediante becas, pasantías y otras alternativas [...] promueve la salud intercultural, el intercambio y desarrollo de la farmacopea, investigación, publicación de estudios de salud tradicional y ancestral, entre otros aspectos (MSP, Ecuador y Bolivia suscriben convenio).

Programas de revitalización:

Dado por parte del departamento de desarrollo de la medicina tradicional DMT específicamente en Sucúa su objetivo es motivar a la comunidad a rescatar su medicina tradicional y con la ayuda de ONGs ya han logrado construir una huerta medicinal con 40 especies, en donde además se está difundiendo un mejor conocimiento sobre el potencial de las plantas medicinales (Lacaze, 20).

Programas de desarrollo y fortalecimiento de saberes ancestrales:

Realizado en el Pastaza con la colaboración del Instituto Ecuatoriano de Seguridad Social, IESS se construirá un laboratorio científico el cual servirá para procesar plantas medicinales procedentes de los huertos campesinos. El apoyo técnico lo dará la Facultad de Bioquímica y Farmacia de la Universidad Central. Así se complementaran los estudios con los conocimientos



ancestrales sobre las plantas, a este proyecto también se ha estado tratando de integrar a los curanderos y parteras o comadronas (Dután, 33- 34).

Programa de planificación y control con la presencia pueblo y comunidades

El Estado, con la participación indígena, capacita al personal a cargo de la atención en salud de los pueblos y comunidades, y promueve que en los programas de estudios de las universidades e institutos de formación de profesionales de la salud se incorporen contenidos relacionados con la medicina indígena, respetando la cosmovisión, conocimientos, prácticas, usos, costumbres y tradiciones de los pueblos ancestrales (Coromoto, Ministerio de Cultura del Ecuador 53).

Nuestro país cuenta con una diversidad cultural increíble la misma que debería ser aprovechada dando oportunidad a las sociedades interculturales para poder avanzar en el desarrollo social (Achig, 98). Y aquí la medicina tradicional debería estar en la mira como una actividad turística cultural que valiera la pena ser considerada. “En el ámbito de los servicios de salud, el análisis sociocultural promueve el enfoque intercultural de la salud, en las estrategias de curación, rehabilitación, prevención y promoción de la salud” (Achig, 106). Ya que es algo muy interesante para los turistas las prácticas tradicionales, como lo es la medicina ancestral que al ser vista como un atractivo que genera turismo por diversos motivos entre estos el de salud, cultura etc.

La constitución del Ecuador de 2008 dice que se tiene que mantener, proteger y desarrollar los conocimientos colectivos entre estos los saberes ancestrales y prácticas de la medicina tradicional (44). De la manera indicada ya que por ser patrimonio cultural inmaterial conservar y promover sus prácticas, Como dice en el artículo 58 para esto el estado proveerá los recursos necesarios (43). Ya que el objetivo primordial es la preservación de nuestra riqueza en saberes ancestrales.

Está claro que no se puede detener a la globalización pero como nos dice Achig se tiene que entender a la cultura e interculturalidad desde nuevas miradas que permitan redescubrir y reconstruir saberes y prácticas de la



comunidad (27). Así también Heinz Hampejs expresa que es obvio que se necesita conservar estos conocimientos de curación para el bien individual y comunal, tanto que, por un lado se establece un saber popular o folklórico, como por otro se favorece a la formación de expertos, médicos primitivos o curanderos (26). Ya que las mismas son muy importantes siendo un patrimonio cultural intangible que hay que preservar. Frente a esta globalización como nos dice Achig surge esta necesidad “de vigorizar la concepción y los contenidos de las culturas propias, reforzando identidades (103).

Lo más importante es valorar lo nuestro y como nos dice Benites cuidar nuestra herencia cultural e impedir que caiga en manos privilegiadas que impondría una dominación sobre nuestra cultura (97-98). Como también lo comenta Correa quien dice que “algunos productos utilizados en el contexto de la MT así como los procesos para su preparación pueden ser susceptibles de apropiación mediante patente y otro tipo de derechos de propiedad intelectual (3). Como es el caso que se dio con un ciudadano estadounidense que después de haber hecho investigaciones en la amazonia Ecuatoriana, Loret Miller patentó 1986 una planta tradicional sudamericana quizá la más utilizada para los rituales de curación, iniciación y demás la “ayahuasca” en si la Medicina Tradicional y otros conocimientos tradicionales “han sido objeto de explotación sin que se haya ofrecido ningún tipo de reconocimiento, ya sea moral o económico, a los que crearon o poseían los conocimientos pertinentes” (Correa, introducción). En resumen la protección, conservación y difusión de la medicina tradicional serviría para que la tradiciones culturales se mantengan no se pierdan y a la vez evolucione y continúe este saber ancestral. Correa indica que Algunos gobiernos, académicos y ONG han expresado la necesidad de proteger la MT mediante formas existentes o nuevas de derechos de propiedad intelectual, a fin de que se reconozca y proteja a los creadores y titulares de dichos conocimientos (125).

Como nos dice Achig sería excelente que en una sociedad pluricultural como la Ecuatoriana se desarrolle diálogos interculturales para desarrollar programas



de salud, en el cual todos seremos beneficiados (Achig, 262). Ya que esto nos permitiría conocer más sobre nuestra medicina ancestral cultural y beneficiaria al rescate de la misma además de brindar la oportunidad de que la conozcan, compartan y vivan este saber los turistas tanto nacionales como extranjeros.

3.2.2 Estrategias de publicidad en el cantón Cuenca

En el cantón Cuenca las principales instituciones públicas encargadas del desarrollo, recuperación y difusión de la medicina tradicional han sido:

- Instituto Nacional de Patrimonio Cultural INPC
- Dirección Nacional de salud Intercultural DNSI
- Consejo de salud del cantón Cuenca

Las instituciones privadas que preservan y difunde las prácticas médicas ancestrales son:

- Asociación Yachacs Pumapungo AYAPU
- JAMBI HUASI

Estas mismas organizaciones han sido las que han estado desarrollando planes, programas, proyectos para la difusión de la medicina ancestral entre los que tenemos:

- Creación de ferias: en el cantón Cuenca en el año 2013 hasta el mes de julio se ha realizado alrededor de 25 ferias de medicina ancestral entre las más representativas están “la feria de medicina ancestral e interculturalidad entre familia y comunidad” llevada a cabo el 21 de junio del 2013 por DNSI y “la feria cultural Madre tierra “ llevada a cabo por la red de turismo Comunitario Pakariñan
- Capacitaciones: a los agentes de medicina ancestral “hombres y mujeres de sabiduría” taller dirigido por DSNi (Mercurio, Parteras y curanderos). “seminario de medicina ancestral andina e interculturalidad” dirigido por AYAPU y el consejo de salud de Cuenca, “trabajo con ética



en la medicina tradicional” dirigido por AYAPU y el consejo de salud de Cuenca.

- Programa para la difusión de la Medicina Tradicional de parte de AYAPU actualmente están trabajando en la elaboración de una guía con los agentes médicos tradicionales para difundir y publicitar sus prácticas.

No se ha tomado en cuenta estrategias de desarrollo y publicidad y esto debería ser primordial, ya que en su mayoría los turistas están interesados en este tipo de saber tradicional pero por la falta de publicidad no han podido llevar acabo la práctica.

Entre otras estrategias que se deberían llevar acabo están:

- Colocar en la sección de atractivos, de la página web de Cuenca www.cuenca.com.ec a la medicina tradicional
- Aumentar un día más de servicios de medicina tradicional en los mercados, para que puedan prestar sus servicios en estas localidades
- Realizar ferias de medicina ancestral los fines de semanas tanto en parroquias urbanas como rurales
- Capacitar a los agentes de medicina tradicional en trato al cliente
- Implementar nuevos espacios públicos donde se pueda realizar prácticas médicas ancestrales
- Trabajar conjuntamente con organizaciones públicas que tengan relación con el turismo como, la Fundación de turismo para Cuenca y con organizaciones privadas como operadoras turísticas, agencia de viajes etc.

Se podría incorporar la medicina tradicional a la oferta turística cultural que existe en nuestro cantón Cuenca ya que los turistas son los que han demostrado que tienen un interés por conocer nuestra tradiciones y cultura, además se tiene que aprovechar como nos dicen Galí Spelt Nuria, et al. El patrimonio cultural que se tiene en este caso la medicina tradicional.



Conclusiones

En el presente estudio realizado se ha demostrado que la medicina tradicional cuenta con las características correspondientes para ser vista como un atractivo turístico potencial en el cantón Cuenca, ya que es un patrimonio cultural inmaterial e intangible que es de gran interés para los turistas locales, nacionales y especialmente para los turistas extranjeros ya que estos están sumamente interesados en la cultura viva de nuestro cantón.

Los puntos principales de este estudio e investigación, han indicado que la medicina tradicional debe considerarse un atractivo turístico potencial en nuestro cantón por lo siguiente:

Se cuenta con la existencia actual de 190 agentes médicos tradicionales, en parroquias urbanas y rurales los mismos que están dispuestos a recibir capacitación y asesoramiento en el trato y servicio al cliente, están entusiasmados y completamente de acuerdo con la idea de recibir turistas.

La realización de la medicina tradicional como actividad turística incluye a su vez actividades alternativas que son de gran interés para el turista, no solo está el turismo de salud, sino además el turismo cultural, turismo comunitario e incluso turismo religioso.

Esta actividad la puede realizar todo tipo de turista ya que es accesible, pudiéndola realizar en cualquier parroquia del cantón Cuenca dependiendo sus necesidades, costos, tiempo o sector, comunidad, parroquia que desea conocer más a fondo el visitante.

Por lo antes mencionado debe considerarse un atractivo turístico potencial, ya que los turistas pueden realizar la práctica de la medicina ancestral en cualquier lugar del cantón viviendo de este modo una experiencia espiritual, cultural y de salud en la cual se puede aprovechar la visita a comunidades y parroquias disfrutando de la visita a estos sitios.

Comprobado por el estudio realizado a la medicina tradicional en el cantón Cuenca uno de los aspectos negativos que está afectando directamente a este



tipo de atractivo turístico, es la falta de publicidad de la medicina ancestral y sus actividades, lo que ha ocasionado que varios turistas que desean participar de estas actividades no puedan realizarlas ya que no cuentan con la información necesaria. No se ha desarrollado las estrategias planteadas para el manejo adecuado de esta práctica médica ancestral.

La medicina tradicional es una práctica ancestral que se debe valorar, conservar y aprovechar que aún está viva en nuestro país a pesar del poco apoyo recibido hacia esta práctica ancestral varios turistas visitan pueblos, comunidades y sitios donde se realiza esta actividad quedando completamente felices de vivir esta experiencia intercultural.



Recomendaciones

La medicina tradicional en el país no ha sido vista como un atractivo turístico por lo cual no se le ha prestado la debida atención, la difusión y publicidad de la misma, ya que la atención está más dirigida hacia la parte de oriente Ecuatoriano dejando a un lado la costa y la sierra donde también se mantiene viva esta práctica ancestral, lo correcto sería hacer una publicidad turística donde se indique que en tres de las cuatro regiones del Ecuador se realiza la práctica de la medicina tradicional, a lo que respecta del cantón Cuenca debería de existir un mejor manejo de parte de la organizaciones públicas ya que no se ha logrado hacer un registro completo de los agentes médicos ancestrales contando como registrados solo con el 40% , además debería existir una correcta unión de las organizaciones públicas y privadas para contribuir al desarrollo de la medicina tradicional como potencial atractivo turístico y no solo velar por intereses individuales, algo muy importante es las capacitaciones hacia los agentes médicos tradicionales en cuanto a ética y servicio al cliente, la mayoría de extranjeros indican que no saben dónde realizar este tipo de prácticas lo ideal seria elaborar un guía turística de medicina ancestral y valerse de la publicidad en centros de información turística, agencia de viajes ,operadoras aeropuertos hoteles, internet y demás.

La medicina tradicional debería ser vista como un atractivo turístico para a partir de esto agencias y operadoras turísticas la incluyan dentro de sus paquetes. Es un patrimonio cultural intangible que debe de ser tomado en cuenta para influir sobre el lugar de elección de los turistas. Para prosperar turísticamente se debe aprovechar las tradiciones de un cantón como en el caso del cantón Cuenca “la medicina tradicional”, no para anclarse al pasado sino para crecer con identidad.



Bibliografía

Achig, David. *Socio antropología de la salud*. Cuenca, Casa de la Cultura Ecuatoriana "Benjamín Carrión" Núcleo del Azuay, 2012.

Acero, Gloria y Pianalto de dalle Rive María. *Medicina Indígena*. Quito, Abya-Yala / Mundo Andino, 1985.

Alvear, Patricia et. al. "Creencias y prácticas de la medicina popular en el Azuay". *Revista de Antropología Sección de antropología y arqueología del núcleo del Azuay de la casa de la cultura Ecuatoriana*. (Cuenca), abril 1989:127-128.

Arguello, Silvia y Sanhueza Acosta. *La medicina tradicional Ecuatoriana*. Quito, Abya-Yala, 1996.

Asamblea Nacional Constituyente. *Constitución de la República del Ecuador 2008*, Manabí, 2008.

Ayala Mora, Enrique. "La interculturalidad: el respeto a las identidades diversas" *Medicina Ancestral* .Quito, Ministerio de Cultura del Ecuador, 2010.

Barrera, Patrick. "El turismo en el ecuador como el solitario George Patrick barrera". *Gestión Economía y Sociedad* (Quito) ,1 julio 1994:54-55.

Barros, Carlos. comunidad shuar de Bucay promueve turismo ancestral. *El Universo* (Guayaquil) ,12 de julio del 2013:A1.

Benites Estupiñan, Elizabeth. "Medicina tradicional, ética y social ecuatoriana". *Revista ecuatoriana de higiene y medicina tropical*. (Guayaquil) ,2005:87-98.

Bidou, Patrice y Perrin Michel. *Lenguaje y Palabras Chamanicas*. Quito, Abya-Yala / MLAL, 1988.



Bolis, Mónica. *El Turismo de Salud en América Latina y el Caribe de habla inglesa*. Cuba, Organización mundial de salud, 2001.

Cazar, María Elena. "La salud intercultural en la formación de médicos e investigadores". *Medicina Ancestral*. Quito, Ministerio de Cultura del Ecuador, 2010.61-68.

Cobo, Cristóbal. "Solsticios y equinoccios en los pueblos originarios". *Medicina Ancestral*. Quito, Ministerio de Cultura del Ecuador, 2010.23-28.

Columba, Franklin. Presentación. *Hacia un modelo integral de salud. Medicina Ancestral*. Quito, Ministerio de Cultura del Ecuador, 2010.7-9.

Correa, Carlos. "Protección y promoción de la medicina tradicional consecuencias para la salud pública en los países en desarrollo". Internet. [www.who.int/medicines/technical_briefing/tbs/traditionalmedicine ES.pdf](http://www.who.int/medicines/technical_briefing/tbs/traditionalmedicineES.pdf). Acceso: 28 febrero 2013.

Díaz Mayorca, Ricardo. "Visión actual de la medicina tradicional". Internet. www.visionchamanica.com/salud-chamanismos/vision-actual-de-la-medicina-ancestral. Acceso: 20 mayo 2013.

Dután, Fausto. "El rol del seguro social campesino y sus políticas actuales". *Medicina Ancestral*. Quito, Ministerio de Cultura del Ecuador, 2010. 29-34.

"Un curandero ecuatoriano limpia el alma y cuerpo con medicina Ancestral". *Hoy* (Quito), 18 de abril 2008:9A

Galí Spelt Nuria, Majó Fernández Joaquín y Vidal Casellas Dolores. "Patrimonio Cultural y Turismo Nuevos Modelos de Promoción vía Internet". Internet. dialnet.unirioja.es/descarga/articulo/205713.pdf. Acceso: 9 octubre 2012.

Giove, Rosa. "ÍCARO o Canto Shamanico". *Revista Takiwasi* (Takiwasi), 1993:7-27.



Hampejs, Valentín Heinz. *El Éxtasis Shamanico de la Conciencia*. Cayambe, Abya-Yala, 1995.

Heuze, Patricia e Isabel Luengas. "Vida y cosmovisión de los nativos de América". Internet. http://148.206.107.15/biblioteca_digital/articulos/6-122-1672sbe.pdf. Acceso: 5 mayo 2013.

Ikal, Susana. "Principios de medicina indígena en la cosmovisión maya" *TUKARI* (Guadalajara). Febrero 2011:10.

Jácome, Manuel. "La medicina ancestral andina". *Medicina Ancestral*. Quito, Ministerio de Cultura del Ecuador, 2010.11-16.

Jácome, Pablo. "Políticas de interculturalidad y saberes ancestrales en SENPLADES". *Medicina Ancestral*. Quito, Ministerio de Cultura del Ecuador, 2010.17-22.

Koning, Sara. "La medicina indígena un sistema de salud". *TUKARI* (Guadalajara), febrero 2011:4.

Ministerio de turismo. "Valores / Misión / Visión". Internet. <http://www.turismo.gob.ec/valores-mision-vision/>. Acceso:20 marzo 2013.

Ministerio de turismo. "Ecuador entre los mejores destinos para Turismo de Lujo en 2013".Internet. <http://www.turismo.gob.ec/ecuador-entre-los-mejores-destinos-para-turismo-de-lujo-en-2013/>. Acceso: 6 junio 2013.

Ministerio de turismo. "Ministro de Turismo destaca crecimiento turístico de Cuenca". Internet. <http://www.turismo.gob.ec/ministro-de-turismo-destaca-crecimiento-turistico-de-cuenca/>. Acceso: 22 junio 2013

Ministerio de turismo. "Periodistas y operadores turísticos visitaron la ruta del cacao". *El Ciudadano* (Quito) ,13 mayo 2011: social.

Ministerio de salud Pública. *Limpias energéticas sistematización de saberes en el Azuay*.



Naranjo, Marcelo. *La cultura popular en el Ecuador*. Cuenca, Centro Interamericano de Artesanías y Artes Populares-CIDAP, 2009.

OMT. "El turismo internacional mantendrá un crecimiento fuerte en 2013". Internet. <http://media.unwto.org/es/press-release/2013-01-29/el-turismo-internacional-mantendra-un-crecimiento-fuerte-en-2013>. Acceso: 15 de abril 2013.

OMT. "El turismo internacional alcanza la cota de los mil millones". Internet. <http://media.unwto.org/es/press-release/2012-12-12/el-turismo-internacional-alcanza-la-cota-de-los-mil-millones>. Acceso: 1 mayo 2013.

OMT. "Entender el turismo: glosario básico". Internet. <http://media.unwto.org/es/content/entender-el-turismo-glosario-basico>. Acceso: 28 marzo 2013.

OMS. "Medicina Tradicional". Internet. <http://www.who.int/mediacentre/factsheets/fs134/es/index.html>. Acceso: 5 abril 2013.

OMS, "Temas de salud, Medicina Tradicional". Internet. http://www.who.int/topics/traditional_medicine/es/ Acceso: 4 Abril 2013

OMS, *Estrategias del nuevo milenio para la Medicina Tradicional, Medicina Complementaria y Medicina Alternativa*, 2004.

OMS. "Medicina tradicional y curanderos tradicionales". Internet. http://www.who.int/mental_health/resources/en/salud%20mental%20de%20los%20refugiados_seccion_6_7.pdf. Acceso: 22 abril 2013.

OMS. "Salud mental". Internet. http://www.who.int/topics/mental_health/es/. Acceso: 20 abril 2013

OPS. "Medicina Indígena Tradicional y Medicina Convencional". Internet. <http://www.bvsde.paho.org/bvsapi/e/proyectreg2/paises/costarica/medicina.pdf>. Acceso: 21 de abril 2013.



- OPS. "Sistemas de salud tradicionales en América Latina y el Caribe". Internet.
http://www.bvs.ins.gob.pe/print/ops/salud_pueblos_indigenas/13.pdf.
Acceso: 18 de mayo 2013.
- ONU. "Informe macroeconómico de América Latina y el Caribe junio 2012". Internet. <http://www.cepal.org/publicaciones/xml/5/46985/informe-macroeconomico.pdf>. Acceso: 23 abril 2013.
- Pilamunga, Washington. "Medicina Ecuatoriana en la Colonia" Internet.
<http://es.scribd.com/doc/102500832/Medicina-Tradicional-Ecuatoriana>
Acceso: 27 Abril 2013.
- Quinde, Isidoro y Olivera Julio. *Recuperación de la cultura y saberes locales*. Quito, NINA, 2004.
- Sancho, Amparo. *Introducción al turismo*. Madrid, Organización Mundial de Turismo, 1998.
- Saona Ruiz, Edgardo. *Las curaciones populares en el Ecuador*. Quito, Corporación Nacional. 2006.
- Sandoval Forero, Eduardo. "El temazcal otomí". Internet.
<http://www.uaim.mx/joomla15/IMAGENES/LibrosUAIM/LIBROSPDF/LibroTemazcalOtomi.pdf>. Acceso: 28 mayo 2013.
- Tapia, Edwin. "Cuenca recibe 200.000 turistas al año". *El tiempo* (Cuenca) ,10 agosto 2011:3A.
- Lacaze, Didier. *Experiencias en medicina tradicional y salud intercultural en la amazonía ecuatoriana*. Sucúa, Dirección Provincial de Salud de Morona Santiago.2002.
- Yopasa Ramírez, Mileidy. "Geopolítica del conocimiento en América Latina: la construcción de otros espacios históricos". *Revista austral de ciencias sociales*. (Argentina) ,21 junio 2011:111-136.

Anexos

Anexo 1. Guía de la oferta turística de centros de medicina tradicional

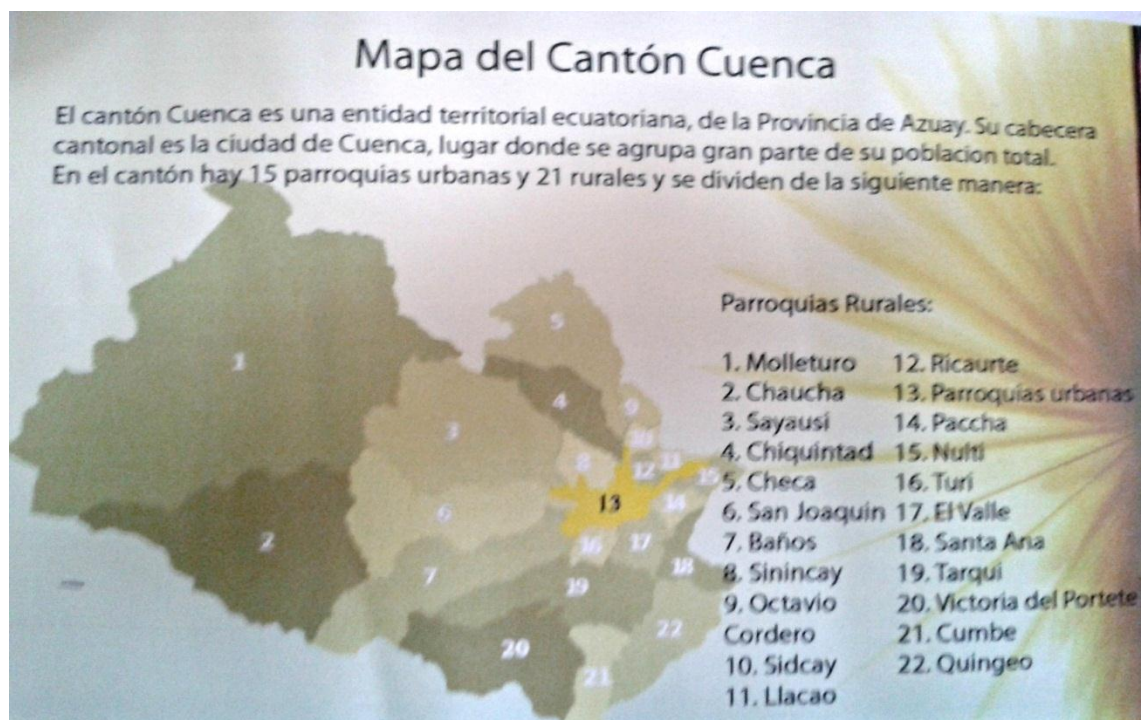



INTRODUCCIÓN

El turismo desde siempre ha en estado permanente evolución, lo que ha ocasionado que se desarrolle nuevos tipos y subtipos de actividades turísticas, etc. En el cantón Cuenca Las principales motivaciones de los turistas nacionales y extranjeros es la visita a la cultura local, su historia y tradición, la medicina tradicional al ser parte de la cultura local, es una tradición que aun permanece viva y además de ser una actividad de la cual los turistas están interesados en realizar debería ser considerada como un potencial atractivo turístico. En este contexto se ha elaborado la presente guía turística de los agentes médicos tradicionales, donde se muestra sus distintas especialidades, técnicas de curación, ubicación etc. Y para que de este modo la medicina tradicional pueda promocionarse atrayendo un mayor número de turistas.

SHAMANES

Nombre	Ubicación	Servicios
Manuel Montero	Río Orinoco (atrás del colegio Borja) Corraloma-Baños	Limpias con velas, limpias energéticas, cura enfermedades en general.
Manuel Albarracín	Baños parte trasera piscinas Rodas	Hace limpias energéticas, florecimientos, cura el mal del ojo, cura el mal hecho.
Sofía Pozo Crespo	En Cotopaxi s/n entre Los Ríos e Imbabura, Sector del parque del INNFA	Búsqueda de visión con líderes espirituales, armonizar auras, brinda salud interior y tranquilidad espiritual.
Luz Guamán	Av. Américas Frente a la bomba de Narancay	Limpias especiales con fuego, curan espanto, mal del ojo, cura los huesos, cimbrones.
Alejandro Valdivieso	Av Ricardo Muñoz 4-22 y Alfonso Moreno Mora	Limpia energética, Acupuntura ancestral, Temazcal y Búsqueda de visión.
Juaná Cecilia Carvallo	Av. Ricardo Muñoz 4-22 y Alfonso Moreno Mora, Sector (Colegio Miguel Merchán) Shamuy Centro Energético	Proponemos cambios, como el despertar de la conciencia. Masajes de armonía, masajes anti stress y de canalización energética, piedras calientes, sanación interior.
Roberto Ochoa	Juan de Velasco y Cacique Chamba	Limpias energéticas, Ceremonias ancestrales, Temazcales, Limpia con piedras.
Mario Gonzalo Cevallos	Av. las Américas y México (Junto a la estación Primax)	Limpias energéticas con piedras, restaura el aura, participa en rituales ancestrales.
Manuel Tutagua	La feria del ganado vía Mayancela, barrio el Progreso (frente a la capilla)	Limpias con velas, huevo y plantas medicinales utiliza técnicas de la Costa, Sierray Oriente.
Leónidas Peña	Calle Guatana y Yaruquí relamas altas	Limpias enérgéticas, curar el espanto, mal aire susto, y mal del ojo.

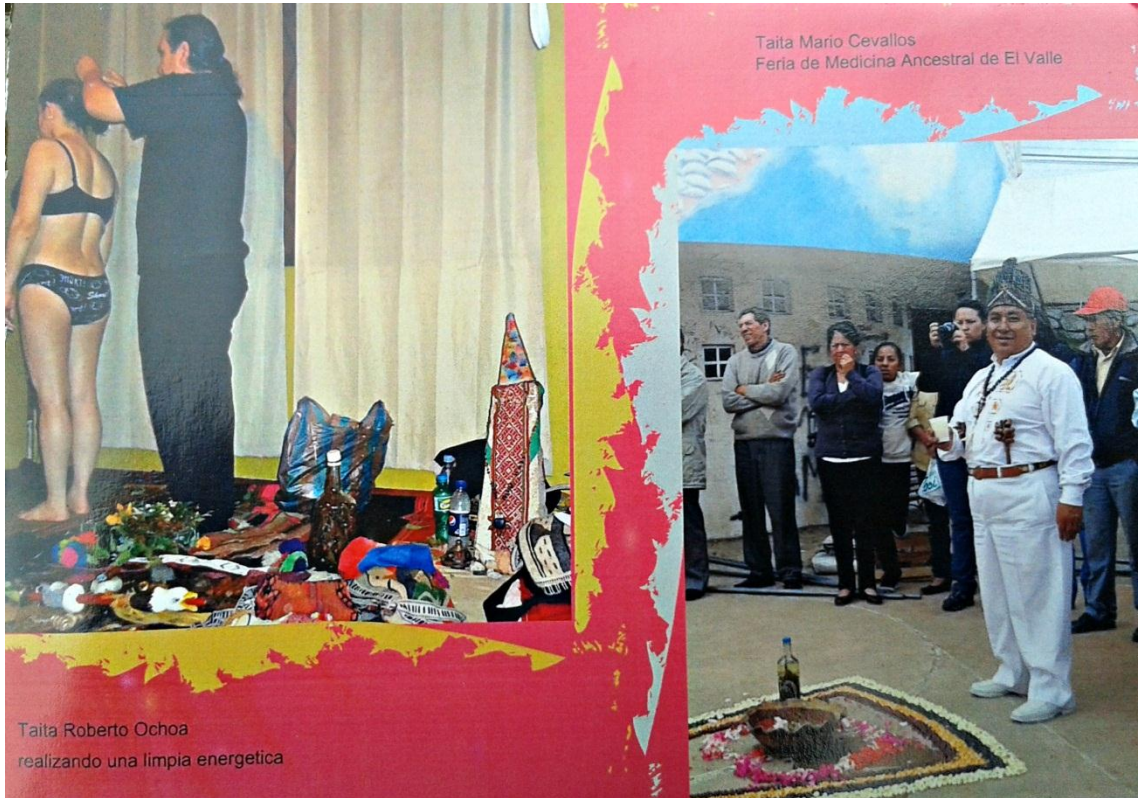

Taita Roberto Ochoa realizando una limpia energetica

Taita Mario Cevallos
Feria de Medicina Ancestral de El Valle

CURANDEROS		
Nombre	Ubicación	Servicios
Olga Hoyos	Lorenzo Piedra 4-50	Limpias energéticas florecimientos, masajes curativos.
María Susana Illescas	El Arenal parte interior (Asociación Hno. Miguel)	Venta de productos medicinales cura el espanto, shungo, ojo.
Rosa Evangelina Sisalima	El Arenal parte interior (Asociación Hno. Miguel)	Cura en especial a los niños el espanto y el ojo.
Rosa María Sisalima	Mercado 10 de Agosto	Cura el espanto y el mal del ojo, el mal aire y el mal hecho.
María Illescas	Mercado 10 de Agosto	Cura el espanto y el ojo además vende plantas medicinales y remedios caseros en base de los mismos.
Isabel Lituma	Feria del Crea	Cura el susto, el ojo, malas energías utilizando huevo y plantas.
Miguel Ángel De La Cruz Morales	Cochapamba, Molleturo	Sana el mal del ojo, el susto, el mal aire, limpia las malas energías.
Manuel Guamán	Centro Quingeo	Limpias energeticas, curar el espanto, mal aire susto, y mal del ojo.
Roberto Naula	Vía Baños, Ciudadela Tilios	Tratamientos para problemas de circulación sanguínea, nervios, presión alta, hígado, riñones etc.
María Saiteros Llivisaca	Buena Esperanza Llacao	Cura el espanto, el ojo, el susto, limpieas con plantas medicinales, limpia con huevo.



SOBADORES

Nombre	Ubicación	Servicios
Juan Abril	Av. Don Bosco	Masajes para la tensión de músculos, disloques, torceduras, esguinces.
Blanquita Delgado Ávila	Autopista San Joaquín Parada de buses la Florida	Masajes para la tensión de músculos, disloques, torceduras, esguinces.
Manuel Cabrera	Ricaurte Av.25 de Marzo entrada a San Miguel (barrio el Triunfo)	Especialista en problemas lumbares, sana fracturas, fisuras y torceduras.
Filomena Chicaiza	Turi	Acomoda fracturas utiliza grasas animales y vegetales.
Jorge Auquilla Feijó	Calle Felipe II	Imposición de manos
Manuel Plaza.	Gualacay Valle	Trata lesiones como desgarros musculares, torceduras, fracturas.
Delia Auxiliadora Dutama Torres	Yerba Buena, Molleturo	Cura fracturas, esguinces torceduras etc.
Leonor Barbecho	El Carmen de Sinincay	Cura torceduras, desgarros musculares, fracturas esguinces recomienda remedios de plantas medicinales.
Rosario Solis Prado	Marianza Sayausí	Acomoda los huesos, trata desgarrs musculares y hace masajes de rehabilitación
Elena Ullaauri	Virgen de la Nube Checa	Cura fracturas, esguinces torceduras etc.

PARTERAS

Nombre	Ubicación	Servicios
Blanca Beatriz Vasques Dutama	San José de Guarumal Molleturo	Trata el embarazo, parto y postparto mediante el uso de plantas medicinales y técnicas adquiridas por ancestros.
Mercedes Zhumi	La Primavera Santa Ana	Asiste a la mujer en el parto, hace el baño del quinto, encadera y utiliza plantas medicinales.
Rosa María Pillico Chuqui	La Dolorosa Santa Ana	Tratamientos durante el embarazo, cambio de posición del bebe, parto y posparto.
Rosaura Peralta	Pizarro, Llacao	Brinda cuidado durante el embarazo parto y posparto utilizando remedios caseros y técnicas tradicionales.
Concepción Uyaquari Chillogallo	Cochapamba chico Quingeo	Tratamiento con plantas medicinales para el bienestar en el embarazo, cuidados preventivos, apego, lactancia crianza y planificación familiar.
Carmen Guartanbel	Zhiro, Cumbe	Atiende el parto, encadera, recomienda dieta para des del embarazo, proporciona bebidas naturales benefici
Rosario Quizhpi	Iris Chico Victoria de Portete	Asiste el embarazo, parto y postparto receta plantas medicinales durante los nueve meses.
Dolores Puma	Centro Chiquintad	Acomoda al bebe, atiende el parto, hace el baño del quinto y encadera.
Norma Filomena Sotamba de Puma	Santa Teresita Chiquintad	Asiste embarazo parto y postparto participa en rituales de fertilidad y nacimiento.
Rosario Saquicela	Antisana, Turi	Acomoda al bebe, atiende el parto, hace el baño del quinto y encadera.



Partera Rebeca asistiendo un nacimiento.



AGRADECIMIENTOS:
AGRADEZO A MI FAMILIA POR SU APOYO EN TODO MOMENTO
EN ESPECIAL MI HIJA RAFAELA QUE ES MI MOTIVACION PARA
PROSPERAR DIA A DIA.



Anexo 2. Solicitudes

Solicitud a la Dirección Nacional de Salud del Azuay

Cuenca, 20 de mayo del 2013

Dirección provincial de salud del Azuay

Dra. Yadira Cabrera

De mis consideraciones:

Yo, Daniela Estefanía Guacho Quezada estudiante de la facultad Ciencias de la Hospitalidad carrera Turismo, solicito de la manera más cordial, se me facilite los datos de los agentes de medicina tradicional registrados en la Dirección provincial de salud del Azuay, a fin de ser utilizados para complementar mi tesis. Esperando que mi petición sea aceptada agradezco de antemano.

Atentamente

Daniela Guacho Quezada
0105490015



Solicitud al Centro de Información Turística del cantón Cuenca

Cuenca, 20 de mayo del 2013

Centro de información turística, ITUR

Lcdo. Juan Juca

De mis consideraciones:

Yo, Daniela Estefanía Guacho Quezada estudiante de la facultad Ciencias de la Hospitalidad carrera Turismo, solicito de la manera más cordial, se me facilite los datos de los turistas tanto nacionales como extranjeros registrados en el mes de abril, en el centro de información turística ITUR del cantón Azuay, a fin de ser utilizados para complementar mi tesis. Esperando que mi petición sea aceptada agradezco de antemano.

Atentamente

Daniela Guacho Quezada
0105490015



Anexo 3. Encuestas

Encuesta a los agentes médicos tradicionales

ENCUESTA	
Nombre:	N° de visitas al día
Ubicación:	
Especialidad:	
Técnica:	
Servicios:	
<p>1. ¿Cómo aprendió esta labor?</p> <p>2. ¿Sus métodos de curación tienen relación con la medicina tradicional?</p> <p>3. ¿Cuáles son los principales elementos que utiliza?</p> <p>4. ¿Pertenece algún gremio o asociación?</p> <p>5. ¿Ha participado de rituales ancestrales?</p> <p>6. ¿Realiza rituales ancestrales?</p> <p>7. ¿Recibe turistas nacionales o extranjeros?</p> <p>8. ¿Le gustaría recibir turistas nacionales y extranjeros?</p> <p>9. ¿En su mayoría de donde son los visitantes que recibe?</p> <p>10. ¿Cuánto es el costo atención?</p> <p style="text-align: right;">MUCHAS GRACIAS</p>	

Fig.67

Título: Encuesta a agentes médicos tradicionales

Autor: Daniela Guacho Quezada

Fuente: Daniela Guacho Quezada

Fecha: julio 2013



Encuesta a los turistas que visitan los centros de medicina tradicional.

ENCUESTA	
Nombre:	
País:	
Ciudad:	
1. ¿Es la primera vez que viene?	
2. ¿Cómo se enteró de este tipo de curación tradicional?	
3. ¿Ha participado de rituales ancestrales?	
4. ¿Pertenece algún grupo relacionado con la medicina tradicional?	
5. ¿Ya en la ciudad de Cuenca usted realiza visita a otros lugares?	
6. ¿Está satisfecho con la atención recibida?	
	MUCHAS GRACIAS

Fig.68

Título: Encuesta a los turistas que visitan los centros de medicina tradicional.

Autor: Daniela Guacho Quezada

Fuente: Daniela Guacho Quezada

Fecha: julio 2013



ÍNDICE DE FIGURAS

Agente medico tradicional de la Costa.....	Fig.1
Agente medico tradicional de la Sierra	Fig.2
Agente medico tradicional del Oriente	Fig.3
Shamán.....	Fig.4
Curandero.....	Fig. 5
Sobador.....	Fig. 6
Partera o Comadrona.....	Fig.7
Curandera Susana 14 años de edad.....	Fig.8
Temazcal circular	Fig.9
Temascal construido	Fig.10
Temazcal tepee	Fig. 11
Interior de en un temascal	Fig.12
Búsqueda de visión	Fig.13
Búsqueda de visión: Retiro en Solitud en una Montaña de Poder.....	Fig.14
Búsqueda de visión Oña	Fig.15
Rituales y Despacho.....	Fig. 16
Ofrendas del despacho.....	Fig.17
Ceremonia cuatro tabacos Cañar.....	Fig.18
Ceremonia cuatro tabacos Cuenca.....	Fig.19
Interpretación de sueños Kapawi, Pastaza Alto	Fig.20



Limpia San Juan de Gualaceo	Fig.21
Limpia "Taita Alejo"	Fig.22
Limpia con plantas Isabel Lituma	Fig.23
Limpias con plantas	Fig.24
Diagnóstico de enfermedades según el huevo.....	Fig. 25
Limpia con huevo feria del Valle	Fig. 26
Limpia con huevo feria madre tierra	Fig. 27
Ceremonia de "rezos" y "limpia" con fuego.....	Fig. 28
Shamán realizando una limpia con fuego	Fig.29
Limpia con cuy	Fig. 30
Ritual de limpieza con el cuy Azogues.....	Fig.31
Limpia con piedras feria del MSP	Fig. 32
Limpia con piedras feria madre tierra	Fig.33
Sobador Manuel Cabrera "disloque"	Fig. 34
Sobadora en la feria madre tierra	Fig. 35
Implementos de un temascal	Fig. 36
Partera Cotacachi.....	Fig. 37
Chakana Feria medicina ancestral el Valle.....	Fig. 38
Obtención simple de la chakana.....	Fig.39
Inventario de los Agentes médicos Tradicionales del cantón Cuenca.....	Fig.40
Mapa de las parroquias urbanas del cantón Cuenca	Fig.41
Mapa de las parroquias urbanas del cantón Cuenca	Fig.42



Diferencias de gente medico modero y agente medico tradicional.....	Fig.43
Entrada de extranjeros al Ecuador 2011-2012	Fig.44
Entrada de extranjeros al Ecuador 2012-2013	Fig.45
Relación de los tipos de turismo y la medicina tradicional	Fig.46
Curanderas del mercado el Arenal.....	Fig.47
Feria saberes ancestrales madre tierra	Fig.48
Shamuy centro energético	Fig.49
Centro médico tradicional	Fig.50
Turista extrajera feria de salud	Fig.51
Turistas extranjeros	Fig.52
Ingreso de turistas nacionales	Fig.53
Ingreso de turistas extranjeros	Fig.54
Motivaciones de turistas por visitar el Ecuador.....	Fig.55
Fórmula para obtener el valor de muestra	Fig.56
Motivaciones de los turistas extranjeros por visitar Cuenca	Fig.57
Motivación de los turistas nacionales por visitar el cantón Cuenca.....	Fig.58
Medicina tradicional como actividad turística, turistas extranjeros	Fig.59
Medicina tradicional como actividad turística, turistas nacionales	Fig.60
Número y tipo de turista que visitan al día agentes médicos tradicionales	Fig.61
Organizaciones encargadas del desarrollo de la medicina tradicional en América Latina	Fig.62

UNIVERSIDAD DE CUENCA

Fundada en 1867



Tipo de promoción de los agentes médicos tradicionales	Fig.63
Visita de turistas extranjeros	Fig.64
Promoción de medicina tradicional cantón Cuenca, turistas extranjeros....	Fig.65
Estrategias de Organizaciones Internacionales y nacionales para desarrollar la medicina tradicional como atractivo turístico en el canto Cuenca.....	Fig.66
Encuesta a agentes médicos tradicionales.....	Fig.67
Encuesta a los turistas que visitan los centros de medicina tradicional	Fig.68
Encuesta a los turistas nacionales y extranjeros	Fig.69