



UNIVERSIDAD DE CUENCA



UNIVERSIDAD DE CUENCA

FACULTAD DE JURISPRUDENCIA

DEPARTAMENTO DE POSTGRADO

Maestría en Intervención Psicosocial Familiar

“Características de las relaciones sociales intrafamiliares de las adolescentes en situación de vulnerabilidad, acogidas en el Buen Pastor de Cuenca, que ingresan en el período junio a diciembre del 2011”

Tesis previa a la obtención del título de Magister en intervención psicosocial y familiar

Autora: Lcda. Jimena del Rosario Martínez Iglesias.

Director: Dr. José Heriberto Montalvo Bernal.

CUENCA - ECUADOR

2014



UNIVERSIDAD DE CUENCA

RESUMEN

La presente tesis se elaboró en base del estudio de campo realizado en la Casa de Acogida Buen Pastor para Adolescentes en Situación de Vulnerabilidad de la Ciudad de Cuenca.

Las técnicas que se utilizaron fueron la entrevista estructurada con preguntas cerradas

La mayoría de familias formadas por hijos e hijas adolescentes, se encuentran en el Ciclo de Nido Vacío, lo que provoca problemas de adaptación y de comunicación de las adolescentes con sus progenitores o las personas que están a su cargo.

Las adolescentes provienen de familias disfuncionales, sean esta nuclear, monoparental, extendida y ensamblada, caracterizada por tener límites difusos o rígidos al interior o exterior del sistema.

Con la elaboración del Genograma se puede evidenciar que existen pautas repetitivas de violencia, alcoholismo en sus generaciones, provocando un círculo vicioso, que pone en situación de riesgo a las adolescentes.

En la investigación se puede advertir que la familia conoce sobre los Derechos de las Adolescentes pero en la mayoría de los casos no los cumplen, siendo ellos los primeros en ponerles en riesgo.

Palabras Clave: Intervención psicosocial, relaciones intrafamiliares, familia, adolescentes vulnerables.



ABSTRACT

The present thesis Good Shepherd was elaborated in base of the study of field realized in the house of reception for Teenagers in Situation of Vulnerability of the City of Cuenca.

The technologies that were in use were the interview structured with closed questions.

The majority of families formed by teen sons and daughters, they find in the Cycle of Empty Nest, which provokes problems of adjustment and of communication of the teenagers with his progenitors or the persons who are to his post.

The teenagers come from disfunctional families, be this nuclear, single-parent, widespread and assembled, characterized for having diffuse or rigid limits to the interior or exterior of the system.

With the production of the Genograma it is possible to demonstrate that repetitive guidelines of violence exist, alcoholism in his generations, provoking a vicious circle, which puts in situation of risk the teenagers.

In the investigation it is possible to warn that the family knows on the Laws of the Teenagers but in most cases they do not fulfill them, being they the first ones in putting them in risk.

Key words: Psychosocial intervention, family relationships, family, vulnerable adolescents.



UNIVERSIDAD DE CUENCA

ÍNDICE DE CONTENIDOS

PORTADA.....	1
RESUMEN.....	2
ABSTRACT	3
ÍNDICE DE CONTENIDOS.....	4
DECLARACIÓN DE RESPONSABILIDAD	8
RECONOCIMIENTO DE LOS DERECHOS DE AUTOR	8
DEDICATORIA.....	9
AGRADECIMIENTO	11
INTRODUCCIÓN.....	12
CAPÍTULO I.....	16
ASPECTOS GENERALES	16
1.1 Planteamiento del problema.....	17
1.2 Justificación	19
a) Características de la estructura familiar;	20
b) Actividades y sentimientos familiares	20
1.3 Objetivos	22
1.3.1 Objetivo general.....	22
1.3.2 Objetivos específicos	22
1.4 Hipótesis	23
1.5 Preguntas de investigación	23
1.6 Diseño Metodológico de la Investigación	23
1.7. Enfoque.....	23
1.8 Tipo de Investigación	25
1.9 Universo y muestra.....	25
1.10 Técnicas.....	26



UNIVERSIDAD DE CUENCA

1.11 Procedimiento de la investigación	27
CAPÍTULO II.....	29
MARCO TEÓRICO	29
2.1 Principios de la protección integral.....	30
2.2 Acogimiento	32
2.2.1 Acogimiento Institucional.....	32
2.3 Familia.....	33
2.4 Sistema Familiar	35
2.4.1 Subsistema Conyugal	35
2.4.2 Subsistema Parental.....	36
2.4.3 Subsistema Fraterno.....	36
2.5 Tipos de Familia.....	37
2.6 Ciclo vital de la familia.....	40
2.7 Estructura familiar.....	42
2.8 Adolescente	43
Cambios en la adolescencia.....	45
2.9 Vulnerabilidad.....	49
2.10 Callejización	51
2.11 Pandilla	51
2.12 De la protección contra el maltrato, abuso, explotación sexual, tráfico y pérdida de niños, niñas y adolescentes	52
2.13 Referencias contextuales de la casa de acogida Buen Pastor	54
CAPÍTULO III.....	58
ANÁLISIS DE LA INFORMACIÓN	58
3.1 Introducción	59
3.2 Tipos de familias	59
3.3 Ciclo de las familias	62



UNIVERSIDAD DE CUENCA

3.4 Edades de las adolescentes	64
3.5 Lugar de residencia	65
3.6 Dependencia Familiar	66
3.7 Número de miembros de familia	69
3.8 Estado civil de los padres	69
3.9 Nivel de instrucción	71
3.10 Ingresos económicos	72
3.11 vivienda.....	73
3.12 Actividades y sentimientos familiares	74
3.13 Sentimientos familiares.....	75
3.14 Actividades y sentimientos familiares	76
3.15 Comunicación intrafamiliar	78
3.16 Sentimientos familiares.....	79
3.17 Sentimientos familiares.....	80
3.18 Sentimientos familiares.....	81
3.19 Nivel de satisfacción en la interacción.....	83
3.20 Expresión de sentimientos	85
3.21 Comunicación con el padre.....	86
3.22 Comunicación con el padre.....	87
3.23 Actividades familiares	88
3.24 Comunicación del padre - hijas	89
3.25 Momentos de compartimiento familiar.....	90
3.26 Normas que regulan en la familia.....	91
3.27 Auto apreciación respecto al afecto familiar	93
CAPÍTULO IV	95
GENOGRAMA.....	95



UNIVERSIDAD DE CUENCA

4.1 Genograma aplicado a las adolescentes de la Casa de Acogida Buen Pastor de Cuenca. (Junio a Diciembre del 2011)	96
DISCUSIÓN.....	114
CONCLUSIONES	116
CONCLUSIONES DEL GENOGRAMA.....	122
REFERENCIAS BIBLIOGRÁFICAS.....	124
ANEXOS	128



UNIVERSIDAD DE CUENCA



UNIVERSIDAD DE CUENCA

Fundada en 1867

Yo, Jimena del Rosario Martínez Iglesias, autora de la tesis "Características de las relaciones sociales intrafamiliares de las adolescentes en situación de vulnerabilidad, acogidas en el Buen Pastor de Cuenca, que ingresan en el período junio a diciembre del 2011", certifico que todas las ideas, opiniones y contenidos expuestos en la presente investigación son de exclusiva responsabilidad de su autor/a.

Cuenca, Marzo 2014

Jimena del Rosario Martínez Iglesias

0101598068

Cuenca Patrimonio Cultural de la Humanidad. Resolución de la UNESCO del 1 de diciembre de 1999

Av. 12 de Abril, Ciudadela Universitaria, Teléfono: 405 1000, Ext.: 1311, 1312, 1316

e-mail cdjbv@ucuenca.edu.ec casilla No. 1103

Cuenca - Ecuador



UNIVERSIDAD DE CUENCA



UNIVERSIDAD DE CUENCA

Fundada en 1867

Yo, Jimena del Rosario Martínez Iglesias, autora de la tesis "Características de las relaciones sociales intrafamiliares de las adolescentes en situación de vulnerabilidad, acogidas en el Buen Pastor de Cuenca, que ingresan en el período junio a diciembre del 2011", reconozco y acepto el derecho de la Universidad de Cuenca, en base al Art. 5 literal c) de su Reglamento de Propiedad Intelectual, de publicar este trabajo por cualquier medio conocido o por conocer, al ser este requisito para la obtención de mi título de Magister en Intervención Psicosocial y Familiar. El uso que la Universidad de Cuenca hiciere de este trabajo, no implicará afección alguna de mis derechos morales o patrimoniales como autora.

Cuenca, Marzo 2014

Jimena del Rosario Martínez Iglesias

0101598068

Cuenca Patrimonio Cultural de la Humanidad. Resolución de la UNESCO del 1 de diciembre de 1999

Av. 12 de Abril, Ciudadela Universitaria, Teléfono: 405 1000, Ext.: 1311, 1312, 1316

e-mail cdjbv@ucuenca.edu.ec casilla No. 1103

Cuenca - Ecuador



UNIVERSIDAD DE CUENCA

DEDICATORIA

A mis padres, que sembraron en mí el amor y respeto a los demás. Con su ejemplo dieron el valor incalculable del significado de familia, que es la base del crecimiento individual y colectivo.

A mis hermanas Enriqueta y Adela, que siempre me apoyaron y me enseñaron que hay que romper obstáculos en la vida, para realizar los sueños y que nunca es tarde para lograr lo que uno se propone.

A mis hijas y a Juan que supieron comprenderme y apoyarme para que siga adelante.

Jimena



UNIVERSIDAD DE CUENCA

AGRADECIMIENTO

A la Hermana Rebeca Coello, Directora de la Casa de Acogida del Buen Pastor de la Ciudad de Cuenca, quien me brindó todo su apoyo para que pueda estudiar, realizar las prácticas y elaborar la tesis en la institución.

Un agradecimiento especial a las adolescentes de la Casa de Acogida Buen Pastor de Cuenca quienes me permitieron realizar las entrevistas que hicieron posible la elaboración de mi tesis.

Al Dr. José Montalvo, quien con su vasta preparación dirigió la presente tesis, hasta llegar a la culminación.

Al apoyo incondicional de Liz Estrobel quien con su conocimiento, juventud y paciencia colaboro desinteresadamente en este proyecto.



UNIVERSIDAD DE CUENCA

INTRODUCCIÓN

La presente tesis titulada “Características de las relaciones sociales intrafamiliares de las adolescentes en situación de vulnerabilidad, acogidas en el Buen Pastor de Cuenca, que ingresan en el período junio a diciembre del 2011”, se encuentra estructurada en siete capítulos cuyos contenidos dan cuenta del proceso investigativo tanto teórico como de campo.

En el capítulo I, con el título de aspectos generales, analizamos la problemática de los y las adolescentes en situación de vulnerabilidad; la justificación o razón que motiva la presente investigación; el objetivo general y los específicos, la hipótesis que expresa qué relaciones sociales intrafamiliares generan situaciones de riesgo y vulnerabilidad; finalmente el diseño metodológico en donde se define entre otros conceptos el enfoque, tipo de investigación, el universo y muestra que se investigó, técnicas y procedimientos.

En el contexto de los cambios que se han generado en una sociedad que vive una etapa de globalización, que incide en los comportamientos y relaciones individuales y colectivas, la población adolescente es una población que vive con mayores riesgos de vulnerabilidad en los distintos espacios sean estos los familiares, sociales, salud, educación, etc., por lo que su problemática al ser multicausal requiere se tenga de ella una visión y enfoque holístico así como el establecimiento de Políticas Públicas Sociales, que estén encaminadas a garantizar los derechos de las y los adolescentes, protegiéndolos y restituyéndolos; una de las políticas definidas tanto a nivel nacional como local es la de acogimiento institucional para la población infantil y adolescente que han sido vulnerado en sus derechos, para el caso de adolescentes mujeres entre 12 y 17 años que están en situación de callejización, víctimas de explotación sexual, acoso sexual, violencia intrafamiliar, integración a pandillas, se cuenta en Cuenca con la Casa de Acogida del Buen Pastor, cuyo principal objetivo es brindar una atención integral a la adolescente y su familia, comprendiendo dos aspectos principales como son las características de la estructura familiar y las actividades y sentimientos familiares que da cuenta de las formas en las que se comunican y se relacionan.



UNIVERSIDAD DE CUENCA

El objetivo general de la investigación es: Conocer y analizar las principales características del sistema familiar que influyen en el comportamiento de las adolescentes en estado de vulnerabilidad que ingresan a la Casa de Acogida Buen Pastor de Cuenca, a fin de proporcionar una situación sostenible e integral.

La hipótesis planteada es: las adolescentes que viven en espacios familiares violentadores de sus derechos, débil o sin ninguna comunicación, sin lazos afectivos fortalecidos y en un entorno social de una frágil protección integral están en mayores condiciones de vulnerabilidad y riesgo. Hipótesis que ha sido confirmada con las adolescentes y que lo anotamos en el capítulo referido a análisis de datos los mismos que fueron obtenidos a través de las entrevistas, encuestas, observación participativa y genograma.

El segundo capítulo se refiere al marco teórico, los conceptos fundamentales que hacemos referencia y que son intrínsecos a la investigación son el de: familia, sistema familiar, tipos de familia, ciclo vital de la familia y sus etapas, estructura familiar, adolescente, vulnerabilidad, callejización, pandilla, maltrato, abuso, explotación sexual, trata, tráfico, abandono, de niños, niñas y adolescentes, acogimiento institucional, etc.

Los conceptos anotados expresan la realidad del entorno en el que viven los y las adolescentes, entornos en los que se generan las condiciones de riesgo y vulnerabilidad pero también de protección, por lo que conocer el entorno social y cultural así como las condiciones del entorno familiar, los tipos de familia que se conforman, las funciones de los subsistemas familiares, el ciclo vital, la estructura, etc.; comprender aquellas disfunciones presentes en la vida familiar y que a veces se constituyen en un eslabón más del ciclo de violencia vivida por sus padres, familiares, etc., vinculado con la desprotección social en la que se desarrollan y que se lo asume como condición natural e inherente de una sociedad no incluyente e inequitativa, son entre otras las razones para que la vulnerabilidad de los niños, niñas y adolescentes sea mayor pues en la búsqueda de soluciones se ha ingresado a procesos de callejización, de ingreso a pandillas, de ser víctimas de trata y tráfico, abuso, explotación sexual.



UNIVERSIDAD DE CUENCA

El tercer capítulo, se refiere al análisis de la información y para ello, tomamos como referencia uno de los conceptos de familia. Para la obtención de la información aplicamos una encuesta a las adolescentes acogidas en el período de investigación.

A partir de la definición presentada por Salvador Minuchin establecimos dos variables importantes como son, los tipos de familias de las adolescentes y el ciclo de las familias, para a partir de ello analizar la incidencia que tiene sobre las adolescentes, el grupo familiar, número de miembros, estado civil y nivel de instrucción de los padres, ingresos económicos, tenencia de la vivienda, información importante para conocer el entorno en el que se desenvuelven.

En la segunda parte de la encuesta las preguntas realizadas tuvieron como objetivo ver cómo está la relación familiar en cuanto a sus actividades y sentimientos, desde la relación con la madre, el padre, la familia ampliada, etc. en aspectos fundamentales como la comunicación la misma que al no ser asertiva el núcleo familiar queda desligado de lo que les pasa en la vida cotidiana de la adolescente y de la existencia de brechas transgeneracional por ejemplo con las abuelas; familias demasiado permisivas, en donde las reglas y límites son muy amplios; relaciones en donde prima la violencia y no el afecto, son realidades que lleva a las adolescentes a buscar en la calle o en las amistades comprensión, cariño y dialogo que para ellas es muy importante, pero también con sentimientos de rencor y rebeldía hacia las personas de su entorno.

El capítulo cuarto se sustenta en la construcción del genograma de las 18 adolescentes, con el objetivo de registrar la información y las relaciones sobre los miembros de una familia en generaciones anteriores.

Finalmente en el capítulo V, se establecen las principales conclusiones de la investigación de las que cabe destacar algunas que verifican la hipótesis planteada y que son:



UNIVERSIDAD DE CUENCA

- Las adolescentes provienen de familias disfuncionales, sean éstas nucleares, monoparentales, extendidas y ensambladas, caracterizadas por tener límites difusos o rígidos al interior o exterior del sistema, dándose en los miembros de familia coaliciones, alianzas entre ellos; la jerarquía está dada por el Sub Sistema de los abuelos, tías, existiendo una suplantación de funciones y roles en la estructura familiar, así como de conflictos transgeneracional.

- La falta de comunicación y carencia de afecto en su núcleo familiar, ha conducido a que las adolescentes callen sus problemas o busquen a terceras personas para compartirlo y que generalmente lo realizan con sus pares que los pueden encontrar en las calles, la pandilla, el consumo de sustancias psicotrópicas, etc.

En conclusión el presente trabajo investigativo, se centra en el conocimiento de las características de las familias de las adolescentes que ingresaron a la Casa de Acogida durante el segundo semestre del año 2011, esto nos permitirá como institución mejorar la calidad de la intervención desde una mirada de la adolescente como una integralidad psicosocial-ambiental.



UNIVERSIDAD DE CUENCA

CAPÍTULO I
ASPECTOS GENERALES



1.1 Planteamiento del problema

La sociedad actual en su etapa de globalización ha generado y construido realidades e imaginarios sociales que inciden en los comportamientos y relaciones individuales y colectivos, siendo los y las adolescentes una población en riesgo por el momento de transición en el que viven intensamente tanto de certezas e inseguridades, los hace más vulnerables ante situaciones como: relaciones familiares y sociales violentas; no reconocimiento de las identidades; relaciones intergeneracionales críticas; valores sociales y familiares contradictorios; explotación laboral; un amplio mercado consumista; medios de comunicación violentos; movilidad humana, etc.

En este contexto social y humano, el papel de la familia constituye uno de los espacios de mayor incidencia en la vida de quienes la conforman, siendo los y las adolescentes parte de éste.

Un espacio familiar inseguro, violentador de derechos, sin lazos afectivos fortalecidos, hace que las adolescentes busquen fuera de ese hogar otras perspectivas de vida que les permitan tener mayor libertad, encontrando el espacio requerido en la calle, o siendo miembros de pandillas, exponiéndose a la explotación sexual, trata, y en otros casos siendo víctimas de violaciones o acoso sexual.

Cuando los padres emigran las adolescentes tienen que asumir roles y funciones que no les corresponden a su ciclo de vida, como el cuidado de sus hermanos menores, ocasionándoles esto traumas, frustraciones y momentos de crisis en la búsqueda de alternativas que considerarán les posibilitará la realización de sus expectativas o sueños.



UNIVERSIDAD DE CUENCA

Frente a lo anteriormente anotado y por su gran complejidad esta problemática demanda de una mayor presteza de las Políticas Sociales que garanticen el bienestar de las adolescentes, frente a esta situación el gobierno nacional y el gobierno local han aportado al funcionamiento de diferentes centros de acogimiento, así tenemos casas de primera acogida temporal como es CEMISOL lugar en donde el niño o adolescente está temporalmente hasta realizar las investigaciones correspondientes a su situación y analizarla necesidad o no de internamiento.

Cómo política social de protección a adolescentes en situación de vulnerabilidad se cuenta con la Casa de Acogida del Buen Pastor, en este lugar ingresan adolescentes en la edad comprendida entre 12 y 17 años que están en situación de callejización, víctimas de explotación sexual, acoso sexual, violencia intrafamiliar, integración a pandillas.

El ingreso de las adolescentes a la Institución es por remisión desde los Juzgados de la Niñez y Adolescencia, la Fiscalía de Delitos Sexuales en coordinación con el Programa de Protección a Víctimas y Testigos, o las Juntas Cantonales.

El principal objetivo de la Casa de Acogida Buen Pastor es brindar una atención integral a la adolescente y su familia, investigar las causas que ocasionan la problemática y ver qué alternativas se puede dar, ya que la situación de riesgo no únicamente está dada por la disfuncionalidad que incide directa o indirectamente en el desarrollo del menor, sino por la interacción producida entre varios indicadores de riesgo, como:

- Ausencia de uno de los progenitores.
- Conflictos de pareja.
- Inadecuada estimulación socio afectiva.
- Maltrato, físico, psicológico.
- Hábitat deficiente (hacinamiento e insalubridad), y otras causas.



UNIVERSIDAD DE CUENCA

Los servicios que presta la Casa de Acogida a las adolescentes son en el área social, psicológica, salud, educación en esta área se dispone hasta el décimo de básica, además existen talleres de capacitación: manualidades, corte confección, belleza, gastronomía, computación, y actividades de recreación, todos estos servicios apuntan a la restitución de sus derechos.

El tiempo que las adolescentes permanecen en la institución es de 3 a 6 meses y pueden llegar hasta un año dependiendo de la situación de cada una. En este tiempo se trabaja con las adolescentes y sus familias en un programa multidimensional, en el que se estimula el bienestar de la adolescente y se incentiva el proceso de integración familiar, escolar y social, brindándoles un acompañamiento post institucional, para garantizar que se cumplan los acuerdos establecidos en su proceso de reinserción.

1.2 Justificación

En la actualidad las adolescentes se enfrentan a una serie de dificultades, que las hacen más vulnerables, iniciándose su riesgo dentro de su mismo espacio familiar que se vuelve inseguro y violentador, otro factor es la migración, de uno o de los dos progenitores, quienes dejan a cargo de la familia ampliada (abuelos, tíos, hermanos, y en muchos casos sus hijos menores asumen el rol de padres) el cuidado de sus hijos, en cada situación vemos que se da una problemática diferente, cuando quedan bajo el cuidado del sub sistema de los abuelos, en donde se da una ruptura transgeneracional, hace que las adolescentes busquen fuera del hogar otras perspectivas de vida que les permitan tener mayor libertad, y lo encuentran en la calle, o siendo miembros de pandillas, situación que las expone a peligros como la explotación sexual, trata, violaciones, acoso sexual, etc.

Frente a esta problemática se han dictado Políticas Sociales que tienen como objetivo proteger y asegurar el ejercicio y garantía de los Derechos de la Niñez y Adolescencia, consagrados en la Constitución Política del Estado, dentro de



UNIVERSIDAD DE CUENCA

esta se puede mencionar la Política 26 que habla sobre la protección contra el abuso y acoso sexual, el tráfico y la explotación sexual comercial.

Como estrategia de esta política está la implantación de centros especializados de prevención y restitución de derechos de protección especial, integrados en redes locales de servicios.

La Casa de Acogida del Buen Pastor para adolescentes en situación de vulnerabilidad pertenece a esta red pues el objetivo principal es de proteger y restituir los derechos de las adolescentes que fueron violentados.

El presente estudio está enfocado para lograr un conocimiento más claro y preciso del convivir familiar de las adolescentes y así apuntar a un trabajo eficaz que nos dará como resultado una atención sistémica integral, que ayudará a que mejoren las relaciones intrafamiliares.

La investigación se centra en dos aspectos principales:

- a) Características de la estructura familiar; que está determinada por la forma en que interactúan los miembros de la familia que operan a través de pautas transgeneracional o relacionales que afianzan el sistema y regulan la conducta de los miembros de la familia, están dados por las jerarquías, alianzas, límites, entre los sub sistemas, además de los roles de los miembros. (Minuchin, 1977).
- b) Actividades y sentimientos familiares; “nos referimos a las formas en las que nos comunicamos, así las relaciones que se dan entre los padres y sus hijos, las funciones que desempeñan cada sistema familiar sus funciones a través de subsistemas y límites, los subsistemas son los individuos, cada uno de ellos pertenecen a diferentes subsistemas que poseen diferentes niveles de poder, así podemos decir que hay el subsistema parental, el subsistema conyugal, subsistema filial, subsistema de abuelos”. (León Vega, 2000)



UNIVERSIDAD DE CUENCA

Con esta investigación se busca que la familia sea biológica o ampliada y la sociedad sean quienes promuevan de forma prioritaria el desarrollo integral de niños, niñas y adolescentes y aseguren el ejercicio pleno de sus derechos como la Constitución manda.

En la Constitución Política de la República establece “El Estado la Sociedad y la Familia promoverán de forma prioritaria el desarrollo integral de NIÑOS, NIÑAS Y ADOLESCENTES y aseguraran el ejercicio pleno de sus derechos, se atenderá al principio de su interés superior y sus derechos prevalecerán sobre los de las demás personas”.

Los NIÑOS, NIÑAS Y ADOLESCENTES tendrán derecho a su desarrollo integral entendido como proceso de crecimiento, maduración y despliegue de su intelecto y sus capacidades potencialidades y aspiraciones, en un entorno familiar, escolar, social, comunitario de afectividad y seguridad. Este entorno permitirá la satisfacción de sus necesidades, sociales, afectivas, emocionales, culturales, con el apoyo de políticas intersectoriales, nacionales y locales. (Constitución del Ecuador, 2008, pág. 20)

Sí se da cumplimiento a este mandato constitucional y se refuerza con medidas de prevención enfocadas a las familias y grupos sociales se obtendrá beneficios para las adolescentes y no será necesario su internamiento como las leyes lo afirman cuando dicen que la institucionalización de un niño/a o adolescente será tomada como última medida.

Cabe indicar que en algunos casos las adolescentes una vez cumplido el tiempo de acogimiento no pueden ser reinsertadas a sus hogares porque estos no prestan la seguridad necesaria y sigue presentándose como un factor de riesgo o en otros casos las adolescentes han cumplido su mayoría de edad, y no disponen de recursos familiares o personales apropiados para su integración familiar.



UNIVERSIDAD DE CUENCA

En la Ciudad de Cuenca se cuenta con dos Casas de Acogida Mensajeros de la Paz y las Aldeas SOS, instituciones que acogen a los niños, niñas o adolescentes que se encuentran en situación de riesgo y los integran en un plan de Autonomía.

El Equipo Técnico trabaja con los/las adolescentes potenciando hábitos y conocimientos para que puedan desenvolverse en un medio normalizado socialmente, mientras consiguen su autonomía personal y económica, fomentando la búsqueda de empleo y acompañamiento a conseguir los fines propuestos. Estos servicios están dados para los adolescentes que se encuentran en ésta institución, por lo que es necesario que se creen nuevos centros de autonomía para adolescentes de otras casas de acogida, que no tienen un referente familiar o en otros casos sus familias siguen siendo un factor de riesgo.

En la Casa de Acogida Buen Pastor, las adolescentes reciben talleres de capacitación, que les brindan las herramientas necesarias para conseguir su autonomía y desarrollo.

1.3 Objetivos

1.3.1 Objetivo general

Conocer y analizar las principales características del sistema familiar que influyen en el comportamiento de las adolescentes en estado de vulnerabilidad que ingresan a la Casa de Acogida Buen Pastor de Cuenca, a fin de proporcionar una situación sostenible e integral.

1.3.2 Objetivos específicos

a) Analizar la organización y estructura familiar desde una perspectiva socio económico, de habitabilidad, límites, jerarquías, ciclo vital, parentalización, comunicación, y otros factores que influyen en la relación.



UNIVERSIDAD DE CUENCA

b) Detectar el grado de conocimiento que tienen los padres respecto a los derechos de las adolescentes y cómo estos son manejados al interior de la familia.

1.4 Hipótesis

Las adolescentes que viven en espacios familiares violentadores de sus derechos, débil o sin ninguna comunicación, sin lazos afectivos fortalecidos y en un entorno social de una frágil protección integral están en mayores condiciones de vulnerabilidad y riesgo.

1.5 Preguntas de investigación

1. ¿Cuál es el carácter de las relaciones de las adolescentes en el entorno de familias, monoparentales, ampliadas, hoy existentes? ¿Cómo se resuelven las relaciones del conflicto y de encuentro entre las familias?
2. ¿Existen discursos y prácticas en las relaciones interculturales e intergeneracionales que inciden en una comunicación asertiva?
3. ¿Podemos hablar de la existencia de espacios públicos y familiares que incidan en relaciones de riesgo para las adolescentes mujeres?
4. ¿Las pautas de comportamiento y formas de relacionamiento repetitivas generacionales provocan un círculo de violencia y desequilibrio en la familia?

1.6 Diseño Metodológico de la Investigación

Para el presente estudio respecto a la Casa de Acogida Buen Pastor se cumplió con los siguientes aspectos metodológicos:

1.7. Enfoque

Se decidió abordar el tema desde un enfoque eminentemente cuantitativo que nos permite obtener datos de tipo estadístico sobre distintos aspectos requeridos en la investigación, para reconocer un fenómeno de forma exacta.



UNIVERSIDAD DE CUENCA

Los datos cuantitativos han sido graficados para una visualización rápida del fenómeno, cómo son:

Características de la estructura familiar:

Estos datos han sido enriquecidos con información cualitativa a fin de complementar el conocimiento de una realidad que no solo debe ser vista desde una modalidad cuantitativa, sino también por los efectos emocionales y afectivos que lleva el estudio del tema.

- Filiación.
- Tipo de familia.
- Ciclo de la familia.
- Miembros de la familia.
- Situación socio económica.

Los datos de tipo cualitativo sirvieron para efectuar un análisis integral de la realidad en estudio y comprende especialmente el análisis de categorías cualitativas como son:

Actividades y sentimientos familiares:

- Roles y funciones que desempeñan los subsistemas.
- Tipos de comunicación.
- Actividades familiares.
- Interacción familia.
- Reglas establecidas en la familia.
- Formas de afrontar los conflictos familiares.



1.8 Tipo de Investigación

La investigación es de tipo descriptivo, conocida también como diagnóstica, su objetivo es determinar las situaciones, costumbres y actitudes predominantes a través de la descripción de las actividades, objetos, procesos y personas. Su meta no se limita a la recolección de datos, sino a la predicción e identificación de las relaciones que existen entre dos o más variables, en el análisis de los resultados de las entrevistas.

Los datos descriptivos se expresan en términos cualitativos y cuantitativos:

Los estudios cualitativos, proporcionan información valiosa respecto a la vivencia e intervención familiar y contribuyen a identificar los factores importantes que deben ser medidos y cuantitativos.

Este trabajo identifica e integra estas dos perspectivas en una manera de complementación metódica para tener una visión integral del fenómeno materia de estudio.

1.9 Universo y muestra

La Casa de Acogida Buen Pastor alberga a 34 adolescentes, siendo su permanencia de tres a seis meses, según la causa de ingreso.

En la investigación presente se utilizó, el muestreo cualitativo o de juicio, en donde los sujetos de la muestra se eligen de forma razonada en función del objetivo perseguido.

Para la muestra cuantitativa se tomó del registro de ingresos de la Institución Casa de Acogida Buen Pastor de Cuenca, a las adolescentes que ingresan a partir del mes de Junio a Diciembre del 2011, siendo 18, que comprende el universo en su totalidad.



1.10 Técnicas

De acuerdo a los objetivos de la presente investigación, las técnicas utilizadas, son las siguientes:

Entrevista Estructurada:

“La Entrevista no estructurada es la comunicación interpersonal establecida entre investigador y el sujeto de estudio a fin de obtener respuestas verbales, a los interrogantes planteados sobre el tema propuesto” (López & Sandoval, 2006).

La entrevista estructurada se caracteriza por estar rígidamente estandarizada, se plantean idénticas preguntas y en un mismo orden, a cada uno de los participantes, quienes deben escoger la respuesta entre dos o más alternativas.

Se utilizarán preguntas cerradas por medio de las cuales se obtendrán datos subjetivos relacionados con actitudes, sentimientos, opiniones, reacciones de los sujetos, la entrevista va dirigida a las adolescentes que han ingresado a la Casa de Acogida Buen Pastor de Cuenca en el semestre comprendido de Junio a Diciembre del 2011.

Las preguntas para la Entrevista Estructurada, se tomó los ítems relacionados a Actividades y Sentimientos Familiares, del Test “Cómo es tu Familia”, entrevista diseñado dentro de la línea de trabajo del Programa de Salud, Familia y Población de la División de la Promoción y Protección de la Salud de la Organización Mundial de la Salud. (Organización Panamericana de la Salud, 1998).

Observación:

Ely de Gortai define la observación como “el procesamiento que el hombre utiliza para obtener información objetiva acerca del comportamiento de los procesos existentes”. (López & Sandoval, 2006)

Según los medios utilizados: Observación estructurada.



UNIVERSIDAD DE CUENCA

Según la participación del observador: Observación participativa.

Según el número de observadores: Observación individual.

Según el lugar en donde se realiza: Observación efectuada en la vida real.

“Otra técnica es la elaboración del genograma,” es una representación gráfica de una constelación familiar multi-generacional (por lo menos tres generaciones), que registran información sobre los miembros de esa familia y sus relaciones. Su estructura en forma de árbol proporciona una rápida “Gestalt de las complejas relaciones familiares y es una rica fuente de hipótesis sobre como un problema clínico puede estar relacionado con el contexto familiar y su evolución a través del tiempo.” (McGoldrik & Gerson, 2000)

1.11 Procedimiento de la investigación

- 1- En la presente tesis en donde se investiga las principales características del sistema familiar que influyen en el comportamiento de las adolescentes en situación de vulnerabilidad que ingresan a la Casa de Acogida Buen Pastor, se solicitó la autorización de la Directora de la Casa de Acogida Buen Pastor de Cuenca, Mag. Rebeca Coello, para entrevistar a las adolescentes y llevar a cabo la investigación.
- 2- A las adolescentes se les informó y orientó en qué consistía el trabajo de investigación y que sus resultados, estarán enfocados a mejorar las relaciones familiares desde un enfoque sistémico.
- 3- Se elaboró las preguntas para la entrevista estructurada, se tomó los ítems relacionados a Actividades y Sentimientos Familiares, del TEST “Cómo es tu Familia”, Entrevista diseñado dentro de la línea de trabajo del Programa de Salud, Familia y Población de la División de la Promoción y Protección de la Salud de la Organización Mundial de la Salud (OPS,1999).

Las otras preguntas se realizaron a base de la ficha socio económico personal de las adolescentes, las mismas que se realiza cuando ingresan a la institución.



UNIVERSIDAD DE CUENCA

Se elaboró el genograma, por medio del cual se conoce hechos importantes que se han dado en su familia a través del tiempo, tomamos en cuenta tres generaciones que darán cuenta la existencia o no de pautas repetitivas que han provocado un desequilibrio en la familia o a la vez se han convertido en el modus vivendi de ésta.

4- Elaboración de la Guía de entrevistas (ANEXO)



UNIVERSIDAD DE CUENCA

CAPÍTULO II
MARCO TEÓRICO



2.1 Principios de la protección integral

El marco conceptual que ha guiado la investigación se encuentra entre los siguientes principios y conceptos relacionados con: Acogimiento institucional, familia, sistema familiar, tipos de familia, ciclo vital de la familia y sus etapas, estructura familiar, adolescente, vulnerabilidad, callejización, pandilla, maltrato, abuso, explotación sexual, tráfico y pérdida de niños, niñas y adolescentes, categorías que son intrínsecas al estudio.

Hoy en día el principio y el sistema de protección a los niños, niñas y adolescentes es un eje fundamental del Estado siendo sus garantes primeros el Gobierno Nacional y los Gobiernos Locales, a través del establecimiento de políticas públicas que integran la exigibilidad y restitución de derechos de los grupos de atención prioritaria. Existe por tanto el compromiso político de que debe primar el "Interés superior del niño niña, adolescente". Desde esta perspectiva su interés está ineludiblemente ligado al estudio de su realidad, del entorno dentro del cual se genera tanto la situación de vulnerabilidad como la atención, la protección, la promoción y la defensa de sus derechos, como aspecto central para que cualquier intervención se base en elementos claros que nos proporcione una investigación de campo.

En el plan Nacional Decenal de Protección integral a la niñez y adolescencia 2004-2014, en sus objetivos encontramos:

- a- Implantar las condiciones necesarias para que niños-niñas y adolescentes se encuentren protegidos y accedan favorablemente a una vida saludable.
- b- garantizar el acceso universal de NIÑOS, NIÑAS Y ADOLESCENTES a los servicios de educación conforme a su edad y a la cultura que pertenecen.
- c- promover una cultura de buen trato y no violencia, respeto y reconocimiento a los NIÑOS, NIÑAS Y ADOLESCENTES y a sus familias como ciudadanos, a sus individualidades, requerimientos y expresiones culturales.



UNIVERSIDAD DE CUENCA

- d- fortalecer las capacidades y vínculos afectivos de las familias, como espacio sustancial que cumple el papel fundamental de protección a NIÑOS, NIÑAS Y ADOLESCENTES.
- e- asegurar la restitución de los derechos de NIÑOS, NIÑAS Y ADOLESCENTES que han sido privados de los mismos por razones de violencia, maltrato, abuso, explotación o situaciones de desastre.
- f- promover una cultura de respeto y fortalecimiento de la participación de NIÑOS, NIÑAS Y ADOLESCENTES como actores con capacidades para opinar deliberar, decidir, tomar la iniciativa y acordar sobre sus propicios requerimientos en igualdad de oportunidades entre. NIÑOS, NIÑAS Y ADOLESCENTES entre las diferentes culturas que conviven en el Ecuador.
- g- fortalecer las capacidades y mecanismos de exigibilidad ciudadana para garantizar el cumplimiento y aplicación de los derechos de NIÑOS, NIÑAS Y ADOLESCENTES. (Secretaría Técnica del Frente Social, 2004)

Si analizamos los objetivos planteados en el plan nacional todos apuntan a un mismo fin que es al derecho que tienen los y las adolescentes a la protección, frente al maltrato, abuso.

Conocer y tener en cuenta las condiciones del entorno familiar, social y cultural de niños, niñas y adolescentes, permitió construir oportunidades para que puedan desarrollar sus capacidades en seguridad y libertad.

Hablar de fallas en las funciones parentales es pensar en aquellos aspectos en que los padres no pudieron ser guías positivos y protectores para el desarrollo de sus hijos, no se debe olvidar que esos padres y esas madres son fruto en muchos casos también de haber sido víctimas de la violación de sus derechos.

Otra idea que se pone en juego cuando se habla de vulnerabilidad social de niños, niñas y adolescentes es la desprotección, provocada por fallas en las



UNIVERSIDAD DE CUENCA

funciones parentales y es una situación compleja donde inciden diferentes variables.

A continuación definiremos algunos conceptos relacionados, al significado de acogimiento y a acogimiento institucional.

2.2 Acogimiento

El significado de acogida se lo puede concebir desde tres enfoques:

- 1- Recibimiento que se ofrece a una persona cuando llega a un lugar.
- 2- Protección y cuidado que se da a una persona que necesita ayuda o refugio: (centros de acogida).
- 3- Aceptación o aprobación pública que recibe una persona o cosa. (Farlex, 2014)

En nuestro tema sería el concepto de “Protección y cuidado que se da a una persona que necesita ayuda o refugio”

Alejandro Cussianovich indica: “Acogimiento es acogerse mutuamente, tiene una connotación de neutralidad de reciprocidad que implica actitudes, sentimientos, afectos, conceptualizaciones, relacionamiento, que lo distancia de la simple acogida, que sugiere alguien que es acogida” (Cussiánovich, 2005)

Con los conceptos anotados, vemos que acogida no es el simple hecho de recibir, acoger, sino que este concepto conlleva algo más importante como son las actitudes, afectos, sentimientos, que hacen que el acoger sea más cálido, más humano.

2.2.1 Acogimiento Institucional

El Artículo 232 de la Constitución del Ecuador del 2008, establece:



UNIVERSIDAD DE CUENCA

El acogimiento Institucional es una medida transitoria de protección dispuesta por la autoridad judicial, en los casos en que no sea posible el acogimiento familiar, para aquellos niños, niñas o adolescentes que se encuentran privados de su medio familiar o con problemas de maltrato, abuso sexual, abandono, para lograr incorporarles a la educación, a su familia de origen y a una comunidad solidaria en la que vivan felices. (Constitución del Ecuador, 2008).

En este artículo de la constitución se ratifica que el acogimiento de niños, niñas y adolescentes es la última medida que se debe tomar y ésta debe ser temporal, la misma que será determinada por el Juez de la Niñez y Adolescencia, teniendo como prioridad principal su reinserción a la familia biológica o a su familia ampliada, si ésta presenta la seguridad respectiva para que se cumplan los derechos.

En la Casa de Acogida Buen Pastor las adolescentes permanecen un tiempo limitado que varía de tres a seis meses, tiempo en que se les brinda una atención integral basadas en el respeto y recuperación de sus derechos que han sido violentados, y en casos especiales hasta que la adolescente y su familia preste la seguridad necesaria para que sea reinsertada a su hogar biológico o ampliado.

El Art. 233 de la Constitución señala como terminación del acogimiento institucional:

- 1- Reinserción del niño, niña o adolescente en su familia biológica,
- 2- Acogimiento familiar.
- 3- Adopción del niño, niña o adolescente.
- 4- Emancipación legal del acogido y,
- 5- Resolución de la autoridad competente que lo dispuso.

2.3 Familia

El Instituto Interamericano del Niño define a la familia:



UNIVERSIDAD DE CUENCA

Como el conjunto de personas que conviven bajo el mismo techo, organizados en roles fijos (padre, madre, hermanos, etc.) con vínculos consanguíneos o no, con un modo de existencia económica y social comunes, con sentimientos afectivos que los unen y los aglutinan. (Constitución del Ecuador, 2008)

Desclée de Brouwer al hablar de familia dice: “La familia es la unidad más pequeña de la sociedad y a través de ella se transmite la cultura de una generación a otra”; de esta manera vemos como las tradiciones y costumbres de cada pueblo se perpetúan por medio de la familia.

Cuando hablamos de familia funcional y disfuncional nos referiremos a la diferenciación que hace Virginia Satir. (Larocca, 2009)

- ❖ **Familia funcional o nutridora**, son familias cuyas relaciones e interacciones hacen que su eficacia sea aceptable y armónica, que están constituidos por padre, madre, hijos, en donde tanto la jerarquía como los límites son claros, cuentan con una comunicación abierta y directa, pudiendo expresar lo que sienten sin provocar conflictos los miembros de la familia tienen identidad personal propia.

Entre algunas características de estas familias podemos indicar las siguientes:

- Existe respeto por su individualidad y posee el mismo valor como persona.
- Los padres son buenos modelos a seguir.
- La comunicación es directa y se motiva a la honestidad entre los miembros.
- Expresar sus sentimientos, percepciones, necesidad es libremente
- Cuando se presentan problemas se discuten y se buscan soluciones.
- Los roles de la familia son flexibles.
- Las reglas de la familia son flexibles, pero con responsabilidad.
- La familia no está completamente cerrada en sus interacciones internas ni están abiertas al mundo exterior.



UNIVERSIDAD DE CUENCA

- ❖ **Familia Disfuncional:** aquí es notoria la incapacidad para conocer y satisfacer las necesidades emocionales básicas de cada uno de sus miembros, provocando conflictos entre ellos, que suelen convertirse en castigos físicos o maltratos psicológicos que afectan en especial a los niños y adolescentes; en las familias disfuncionales, sus miembros son personas rígidas, exigentes, críticas y desalentadoras, su comunicación es cerrada imponiendo prohibiciones o tabúes dentro del grupo, aquí los roles no son claros y se tiende a asumirlos indistintamente, así los padres hacen el rol de hijos y los hijos de padres, estos últimos asumiendo el rol que no les corresponde y al no estar preparados para esto sufren y se sienten culpables. (Ríos González, 1984).

2.4 Sistema Familiar

Familia: “Es un sistema constituido por miembros unidos por relaciones de alianzas y consanguinidad, ordenados en base a mitos y reglas heredadas interactuando y creando su peculiar modo de organización” (Montes, 2014)

El sistema familiar se diferencia y lleva a cabo sus funciones a través de subsistemas, cada individuo es un sistema dentro de la familia: subsistema conyugal, subsistema parento-filial y subsistema fraterno filial.

2.4.1 Subsistema Conyugal

“Es una de las bases fundamentales para la familia, estos están constituidos por los esposos, debe existir complementariedad y acomodación mutua, es importante proteger sus límites y anular la intromisión de los hijos y de las familias políticas en la vida conyugal” (Yoyitaprince, 2010)

El subsistema conyugal es importante para el crecimiento de los hijos, el niño aprende de sus padres modos de expresar afecto, solidaridad, respeto, todo esto servirá para que se formen en valores y principios, que les será muy útil cuando estén en contacto con el mundo externo; por otro lado también puede ser que en su hogar vivan escenas de violencia física o verbal, dadas por sus



UNIVERSIDAD DE CUENCA

padres, esto en algunos casos marcarán su vida y se convertirá en un círculo repetitivo.

2.4.2 Subsistema Parental

Se inicia con el nacimiento de su primer hijo, en donde su crianza, educación y socialización debe ser compartido por los dos, sin renunciar al apoyo del subsistema, se debe fortalecer la autoridad paterna y tender puentes entre hijos y padres, en donde unos entiendan las necesidades del otro, dándose alternativas de comunicación y de interacción. Las reglas deben proteger a los miembros de la familia y fijar el papel que los niños habrán de desempeñaren su funcionamiento.

En algunas familias el subsistema parental es desempeñado por los abuelos, tíos, hermanos mayores, delegándoles la autoridad de cuidar, disciplinar a los miembros del subsistema.

El sistema parental debe modificarse de acuerdo a las edades de sus hijos, así no pueden ser las mismas reglas dadas a un niño que a un adolescente e igual se puede decir de las funciones que deben cumplir cada uno de este sistema.

2.4.3 Subsistema Fraternal

Se le puede denominar como el primer laboratorio social en donde los niños aprenden a negociar, cooperar y competir. “Los padres pueden ayudarle a su derecho de autonomía de acuerdo a la edad sin minimizar los derechos de los padres.” (Yoyitaprinces, 2010)

Ana Luna Espaillal siguiendo el Marco Estructural de Salvador Minuchin, da las pautas para reconocer que los subsistemas tienen diferentes niveles de poder, por lo que deben existir límites, que estarán determinados por reglas, que definen quien participa y de qué forma.

Tienen dos funciones:

1. Proteger la diferenciación de las familias contra la intervención excesiva de sujetos fuera del sistema.



UNIVERSIDAD DE CUENCA

2. Permitir a los individuos que forman el sistema familiar su individualidad y desarrollo de características.

Las reglas, normas, valores y roles familiares pueden considerarse como mecanismos homeostáticos, que son los medios a través de los cuales las normas son limitadas y puestas en vigor.

El conjunto de reglas de la relación familiar podemos nombrarlas como una norma, las cuales comparten características conceptuales como:

- Las normas son únicas dentro de cada familia.
- La norma es la base que hace posible la mediación del comportamiento familiar.
- Según Minuchin, los problemas de la Estructura Familiar surgen de las siguientes circunstancias:
- Conflicto de pertenencia a los subsistemas (dificultad en el subsistema conyugal, filial y parental).
- Disfunción de fronteras, (cuando el subsistema de padres eleva al subsistema de hijos a su mismo nivel).
- Trastornos en la relación de la familia con el entorno, (fronteras). (Espaidal, 2013)

2.5 Tipos de Familia

“La familia ha demostrado históricamente ser el núcleo indispensable para el desarrollo de la persona, lo cual depende de ella para su supervivencia y crecimiento” (Minuchin, 1977)

En consideración a lo anteriormente anotado se puede indicar que, no toda familia brinda seguridad y protección a sus miembros, ya que existen casos de violencia intrafamiliar, abusos sexuales, abandono de los hijos, problemas de comunicación y comprensión, que llevan a los más débiles de la familia a situaciones de riesgo.

Salvador Minuchin clasifica a la familia en:



UNIVERSIDAD DE CUENCA

- a- **Familia Nuclear**, es la forma clásica que está formada por padre, madre, hijos, estos últimos pueden ser de descendencia biológica de la pareja o miembros adoptados por la familia.
- b- **Familia extensa o consanguínea**, basada en los vínculos de sangre incluyendo a los padres, abuelos, tíos/as, primos/as, sobrinos/as y otros parientes sean consanguíneos o afines.
- c- **Familia Monoparental**. Es la que está constituida por uno de los miembros y puede ser por diferentes causas así:
 - ❖ La muerte de uno de los progenitores.
 - ❖ Por haberlo concebido fuera de matrimonio, a este tipo de familia se le conoce como familia de madre soltera, desde un inicio es la madre la que asume sola la crianza de su hijo.
 - ❖ Luego del divorcio de los padres, como también se le denomina familia de padres separados, (la pareja como tal desaparece sin embargo su rol de padres continúa).
- a. **Familia adoptiva**: Es aquella que recibe a un niño por el proceso de adopción.
- b. **Familias reconstituidas**: compuestas por un progenitor con hijos que se une con una persona soltera sin hijos. De esta proviene la figura de los padrastros o madrastras.
- c. **Familia sin vínculos**: Un grupo de personas, sin lazos consanguíneos, que comparten una vivienda y sus gastos como estrategia de supervivencia. (Minuchin S. , Tipos de Familia, 1980)

Para poder entender cómo se relacionan y viven cotidianamente cada uno de los miembros de la familia, veremos algunas características, tomando como referencia lo escrito por Virginia Satir (Cevallos, 2010) quien clasifica a la familia:

- ❖ **Familia Rígida**: Los padres no admiten que sus hijos tengan procesos de cambio normales, conforme a su respectivo ciclo vital,



UNIVERSIDAD DE CUENCA

dándoles un trato a los niños como adultos. No aceptan el crecimiento de sus hijos.

- ❖ **Familia Sobre protectora:** Los padres retardan la madures de sus hijos/as, sobreprotegiéndoles sin permitir el desarrollo de su autonomía, haciéndoles dependientes.
- ❖ **Familia Centrada** en los hijos: Este tipo de familia busca la compañía de sus hijos y centran toda su atención en ellos y dependen de éstos para su satisfacción, de esa forma los problemas y conflictos de pareja los dejan a lado, y se centran únicamente en sus hijos.
- ❖ **Familia Permisiva:** En este tipo de familia los padres son incapaces de disciplinar a los hijos/as con la excusa de que razonando se puede conseguir todo. La realidad es que los padres tienen miedo de que sus hijos se enojen con ellos y que se dé una separación, en este tipo de familia los hijos son los que tienen la jerarquía.
- ❖ **Familia Inestable:** Aquí los hijos crecen inseguros, desconfiados y temerosos con gran dificultad de dar o recibir cariño, convirtiéndose en adultos pasivos, dependientes. Se da porque sus padres están inseguros no tienen metas, les es difícil mantenerse unidos, incapaces por ende, no saben que es lo que quieren para sus hijos, ni para ellos.
- ❖ **Familia Estable:** En este tipo de familia vemos que los hijos/as crecen estables, seguros, confiados les resulta fácil dar o recibir cariño, capaces de expresar sus necesidades, esto se debe a que sus padres tienen claro sus roles, sus metas, objetivos y les resulta fácil mantenerse unidos como pareja, como padres, existiendo estabilidad en sus relaciones de padres.



2.6 Ciclo vital de la familia

“Combrinck, Grahan (Chamorro Baena & Martínez Díaz, 1995), al hablar del Ciclo de vida Familiar indica que no es lineal, que existen tareas evolutivas de superposición de cada generación; así Erickson (Rice, 1997, pág. 33) a la etapa que él lo llama “Regenerativa” de los adultos es el momento más apropiado para la concepción y la crianza de los hijos pequeños. Levinson cuando habla de la “Etapa de la Crisis de los Cuarenta”, en donde se da una reconsideración de la situación laboral, marital y social de los padres coincide en muchos casos con la adolescencia de los hijos. (Hernández Córdova, 1998)

Desde una visión ecosistémica y circular replantea una relación de reciprocidad y de contemplar edad entre las generaciones, donde los ciclos de vida de los individuos se van formando, el contexto familiar los que cambian las necesidades individuales.

Minuchin al hablar de las etapas por las que pasa la familia alrededor del crecimiento de los hijos, las divide en cuatro etapas:

➤ **Primera Etapa.**

Formación de pareja

Aquí se elabora pautas de interacción para estructurar el subsistema conyugal, en donde se dan negociaciones, límites con la familia de origen, amigos, trabajo.

Con la pareja se crean reglas sobre intimidad, jerarquía, cooperación, habilidades para negociar en situaciones de conflicto y sobre todo se da una riqueza de complementariedad versus individualidad.

➤ **Segunda Etapa.**

Familias con hijos pequeños

En esta etapa se dan los reajustes para incluir los hijos, se crean roles parentales, de abuelos, tíos.



UNIVERSIDAD DE CUENCA

Se crean temas de mantenimiento de control y de alerta a nuevos ajustes cuando nace el segundo hijo.

➤ Tercera etapa.

Familias con hijos en edad escolar o adolescentes:

Es una etapa de tránsito hacia la autonomía y la autosuficiencia; se inicia a partir de la maduración sexual y de los cambios físicos inherentes, así su auto imagen es importante para la pertenencia al grupo de pares, el cual se convierte en ese mundo de la vida en la fuente fundamental de reconocimiento.

La adolescencia es una etapa para ampliar, revisar y poner a prueba la visión de la vida y de los valores en general acerca de sí mismo de la familia y de la sociedad por lo que los jóvenes se vuelven cuestionadores de los adultos en el hogar, en la escuela.

La mala comunicación que existe entre padres e hijos es la primera causa de que se sienten incomprendidos en sus planteamientos, argumentos que revelan sus diferencias.

Esta tendencia al desligamiento con frecuencia es generadora de dificultades en la medida en que los padres en especial las madres quieren mantener relaciones excesiva cercanía con pocas posibilidades para el espacio privado y el manejo del tiempo libre en forma independiente de la familia, el adolescente se cuida y se reserva, quizá más de lo que él quisiera, pues a pesar del deseo de acercamiento siguen necesitando del apoyo de los padres no tanto para que les cuiden sino para que les acompañe en sus intentos de actuar por sí mismos.

Se puede ver que es una etapa en donde se da la renegociación de reglas, normas y patrones de conducta en casa, a su vez se inicia su autonomía en un proceso de individuación.



➤ **Cuarta Etapa.**

Familias con hijos adultos.

Los hijos crecen tienen su propio estilo de vida, carrera y pareja, la relación padre e hijos es de adultos.

A esta etapa también se le conoce como etapa de Nido Vacío, el subsistema familiar vuelve a ser el holón familiar esencial. (Espaidal, 2013)

2.7 Estructura familiar

La definición de Estructura describe “la totalidad de las relaciones existentes entre los elementos de un sistema dinámico. La estructura familiar es el conjunto invisible de demandas funcionales que organizan los modos en que interactúan los miembros de una familia, dicho de otro modo es el conjunto de demandas funcionales que indican a los miembros como deben funcionar. Así pues, una familia posee una estructura que puede ser vista en movimiento.” (Minuchin & Fishman , 1984)

Dentro de la estructura familiar se pueden identificar las siguientes formas de interacción.

Los límites, “que están constituidos por las reglas que definen quiénes participan y de qué manera lo hacen en la familia tienen la función de proteger la diferenciación del sistema.” (Soria, Montalvo, & Herrera, 1998)

Los límites al interior del sistema se establecen entre los subsistemas familiares (individual, conyugal, parental y fraterno) y pueden ser de tres tipos:

- **Claros** que definen las reglas de interacción con precisión.
- **Difusos** que no definen las reglas de interacción con precisión y caracterizan a las familias con miembros muy dependientes entre sí.
- **Rígidos** que definen interacciones en las que los miembros de la familia son independientes, desligados.

Los límites al exterior del sistema implican reglas de interacción entre la familia y otros sistemas.



UNIVERSIDAD DE CUENCA

Rol, Minuchin define al rol, como el elemento que demarca la posición entre los miembros de la familia, se refiere a los patrones de conducta, por medio de los cuales la familia asegura funciones necesarias, es la única manera de organizar la estructura de la familia.

Jerarquía, Minuchin define a la jerarquía como la función y la diferenciación de los roles de padres e hijos y fronteras entre generaciones.

Para que funcione bien una familia debe tener bien claro y definida la jerarquía en cada contexto familiar, porque si invaden o asumen otros subsistemas la jerarquía en su núcleo familiar se vuelven destructivas para la estructura.

Centralidad, se refiere a los miembros de la familia que tienen mayor significancia dentro del sistema familiar, es decir el miembro con base en el cual gira la mayor parte de las interacciones familiares; dicho miembro puede destacarse por cuestiones positivas o negativas.

Periferia, miembro menos implicado en las interacciones familiares

Alianzas, se refieren a la unión de dos o más personas para obtener un beneficio sin dañar a otro

Coaliciones, que son la unión de dos o más personas para dañar a otra

Hijo/a parental, es aquel miembro de la familia que asume el papel de padre o madre.” (Soria Trujano & Montalvo Reyna, 1998)

2.8 Adolescente

Conceptos.

Según el Art. IV en el Código de la Niñez y Adolescencia se define como: “Adolescente es la persona de ambos sexos entre los doce y dieciocho años de edad”. (UNICEF, 2003).

Según la Organización Mundial de la Salud, define a la adolescencia como



UNIVERSIDAD DE CUENCA

La etapa que transcurre entre los 11 y 19 años, considerándose dos fases, la adolescencia temprana y la adolescencia tardía 15 a 19 años. En cada una de las etapas se presentan cambios tanto en el aspecto fisiológico (estimulación y funcionamiento de los órganos por hormonas femeninas y masculinas), cambios estructurales anatómicos y modificación en el perfil psicológico y de la personalidad. Sin embargo la condición de la adolescencia no es uniforme y varía de acuerdo a las características individuales y de grupo. (Pemex, 2011)

Definición Operacional:

Se considera adolescente a la persona de edad comprendida entre los 13 años a los 17 años, en donde no únicamente es un período de adaptación a los cambios corporales, sino una fase de grandes determinaciones hacia una mayor independencia psicológica y social.

A continuación indicaremos algunas pautas de familias con hijos adolescentes, iniciaremos con el concepto de familia de cómo al darse un cambio en el ciclo vital afecta a los miembros de los subsistemas.

“La familia es un sistema cuyos miembros están interrelacionados, al cambiar el hijo o hija, se modifica el equilibrio previo y tales cambios afectan también a los padres y hermanos. La familia tendrá que cambiar y ajustarse a las nuevas circunstancias”. (Sauceda García J & Maldonado Durán , 2003)

Los padres siempre tienen la perspectiva de que sus hijos nunca van a cambiar, que siempre serán obedientes, sumisos a las reglas, normas de comportamiento que los padres les imponen. Pero cuando son estas cuestionadas por los hijos los padres se sienten amenazados de perder el control en la casa.

Cuando el padre recuerda que también pasó por la etapa de adolescente y comprende a sus hijos se da una empatía que servirá para el desarrollo y crecimiento del adolescente.



UNIVERSIDAD DE CUENCA

Existen situaciones en la que los padres no tuvieron la oportunidad de resolver conflictos difíciles durante su propia adolescencia. Por ejemplo si fueron maltratados por sus padres o no tuvieron ninguna libertad, pueden llegar a tener dificultad en imponer disciplina y establecer límites, o si no desean volver a ser adolescentes participando en las actividades de sus hijos, en el caso de la madre es muy frecuente de que compita con su hija por ser la más esbelta, la de figura más atractiva o quiera usar la ropa de su hija adolescente.

En otro caso los padres buscan en sus hijos que sean sus confidentes, esto se da más cuando hay conflicto en la pareja. De esta manera uno de los padres sobrecarga emocionalmente a su hijo con información inapropiada para un adolescente, haciéndole que se cuestione si es él el culpable de los problemas y por ende acepta esa tarea a costa de su propio crecimiento.

Cambios en la adolescencia.

Para hablar de la adolescencia debemos partir del ciclo vital familiar que son los diferentes momentos por los cuales atraviesan los miembros de la familia, la adolescencia se da en la etapa tercera en donde por una parte los hijos ingresan a la escuela y la otra inician la etapa de la adolescencia, la misma que produce cambios tajantes dentro del núcleo familiar, ya que conlleva la renegociación de reglas, normas patrones de conducta en casa, y los adolescentes buscan su individuación, autonomía, es por eso que la adolescencia hay que mirarla desde diferentes ámbitos, biológicos, psicológicos, físicos, sociales

❖ Cambios biológicos: pubertad.

La pubertad se inicia en las mujeres en una edad que fluctúa entre los diez años y medio a doce, en cambio en los varones se presenta más tarde entre los doce años y medio y catorce, esto no es una regla general pues cambiara de acuerdo a la situación geográfica en donde se viva.

Desde el punto de vista biológico tanto en el hombre como en la mujer se presentan cambios, así en la mujer, da inicio con la primera menarquía, el aumento de las mamas, crecimiento del vello púbico.



UNIVERSIDAD DE CUENCA

Con la presencia de la primera menarquía la mujer está lista para concebir, razón por lo que actualmente hay un índice muy elevado de adolescentes que presenta embarazos de mucho riesgo ya que su organismo está apto pero no desarrollado para llevar a cabo un embarazo normal.

En los varones se presentan cambios, el aumento de los órganos genitales, la presencia de vello púbico, axilar, en las piernas, brazos, se da un ensanchamiento en la estructura muscular, como el crecimiento de la espalda, hombros, cambio de voz.

❖ Cambios cognoscitivos.

Jean Piaget llamó a esta etapa de “operaciones formales”, porque solo desde la adolescencia la persona es capaz de pensamiento abstracto y lógico formal, que le permite entender situaciones complejas y resolver problemas tomando diferentes variables y encontrando soluciones a todo.

En la adolescencia las discusiones parecen asumir una vida propia y ser importantes en sí mismas, por ejemplo discute con sus padres sobre los valores de éstos, sobre las injusticias y las contradicciones que ve a su alrededor, descubre un mundo de posibilidades en el pensamiento y le gusta practicar sus nuevas habilidades no solo con sus padres, sino con sus compañeros y maestros, cuando en el hogar los padres tienen como regla que no se les cuestione sus decisiones, se presenta grandes conflictos en la familia. (Sauceda García J & Maldonado Durán , 2003)

❖ Cambios emocionales.

En la adolescencia la necesidad de encontrar una **identidad** se vuelve central y primordial, como lo señaló Erik Erickson (1980) al indicar que el niño desde el año y medio a los dos años está establecida su identidad de género, siente si es niño o niña.



UNIVERSIDAD DE CUENCA

Así en la adolescencia empieza un cuestionamiento sobre su vida actual y hacia un futuro. Tiene mayores conocimientos y principalmente la capacidad para cuestionarse a sí mismo y a los demás. El adolescente tiene la necesidad de encontrar modelos con quienes identificarse, generalmente alguien fuera de la familia inmediata, así por ejemplo un profesor, cantante, escritor, compañero, etc.

- ❖ Necesidad de **autonomía**, el grado de autonomía o independencia está determinado por los valores culturales de la sociedad que pertenece, el adolescente necesita crear un espacio propio en el cual experimentar sus nuevas capacidades, ideas y deseos, requiere intimidad si no física por lo menos psicológicas y emocional, necesita sentir que algunas cosas son personales y de nadie más, privadas e inviolables, que en algunos casos pueden ser compartidas con sus amigas.

El adolescente piensa que todo gira a su alrededor, que es el centro de atención en situaciones familiares, sociales, por lo que se preocupa tanto pequeños aspectos de su apariencia física, de su ropa, su imagen, entre otras se mira en el espejo dándose ella o él la respuesta de cómo se ve se siente. (Sauceda García J & Maldonado Durán , 2003)

- ❖ Sensación de **vulnerabilidad**, Peter Blos señaló algunas semejanzas entre la adolescencia y las edades tempranas de la vida, la primera infancia que se le conoce como la etapa de individuación y separación. El adolescente vuelve a experimentar, metafóricamente ese enamoramiento del mundo, busca experiencias y sensaciones y tiene curiosidad por lo desconocido, en este afán de conocer y descubrir tiende a sentirse invulnerable y a creer que nada desagradable o desafortunado lo ocurrirá.



UNIVERSIDAD DE CUENCA

- ❖ **Necesidad de pertenencia**, el adolescente quiere pertenecer a un grupo de iguales, vestirse como ellos, pasar el tiempo junto y el grupo de amigos forma una especie de pequeña comunidad en la que todos tienen algo en común, es crucial entender que el adolescente necesita el apoyo emocional de los amigos, compañeros que están experimentando los mismos cambios.

Dentro de la familia se presenta el problema de que los padres se sienten amenazados por la presencia de las amistades de sus hijos/as, piensan que les van a perder, porque pasan el mayor tiempo con sus amigos, en el caso óptimo, la familia entenderá que su hijo puede pertenecer a ambos y para esto se requiere un proceso de negociación, en el que se dará una transición más armónica, por ejemplo si los padres aceptan a los amigos de su hija/o cambiará la situación tanto de los padres como de los hijos adolescentes.

- ❖ **Desarrollo moral**. Según el autor Peter Blos, aunque la moralidad es un asunto en gran parte social y cultural, los adolescentes piensan menos en términos concretos y simplistas y son capaces de pensar en la intención y en las circunstancias atenuantes y están más interesados en los principios y valores morales globales.
- ❖ **Ascetismo y altruismo**, algunos adolescentes han desarrollado un profundo interés por temas trascendentales y exploran temas filosóficos como el propósito de la vida y el misticismo y tienen vivo interés en alguna religión, o exploran el contenido de varias religiones, el adolescente a veces forma parte de un grupo organizado alrededor de estas creencias, que le da seguridad y la sensación de ser aceptado.
- ❖ **Erotismo y sexualidad**, en la adolescencia debido a la maduración sexual y la producción de hormonas sexuales, se tiene mucho mayor interés en los temas eróticos y sexuales curiosidad de descubrir información y deseos sexuales mucho más prominentes que antes, a lo que la mayoría de padres no hablan temas sexuales con sus hijos,



UNIVERSIDAD DE CUENCA

ni de lo anatómico y fisiológico y menos aún de temas como las relaciones sexuales o la masturbación, volviéndose la sexualidad un tabú.

- ❖ **Fluctuaciones del estado de ánimo**, posiblemente con la maduración y con los efectos de cambios hormonales, los adolescentes tienden a experimentar cambios en el estado de ánimo más intensos que en otras edades y que pueden producirse en respuesta a hechos que a otras pueden parecerles insignificantes.
- ❖ Se considera que las mujeres están en mayor riesgo de sufrir depresión durante la adolescencia, puede tener más fluctuaciones en su autoestima y en lo que piensa de sí misma y tender más fácilmente a sentirse sin atractivo, indeseable o incapaz de tener éxito en el futuro.
- ❖ **Demandas de la escuela**. El paso de la escuela al colegio provoca un cambio en el adolescente en donde descubre y encuentra otro mundo, nuevas amistades, nuevas experiencias, ahora requerirá mayor capacidad de organización para hacer frente a las expectativas y demandas de sus nuevos profesores, muchos adolescentes podrían encontrarse como perdidos, por lo cual es mayor la posibilidad de que aparezcan problemas como negarse a ir a la escuela, temer al fracaso y sentirse incapaz de hacer frente a la nueva situación.

2.9 Vulnerabilidad

La Real Academia Española (2014) define, “proviene del Latín vulnerabilis, es un adjetivo que da cuenta de aquellas personas que pueden ser heridas, ya sea física o moralmente, que puede ir de lo individual a lo grupal, cobrando otras áreas del individuo en donde se plantea la existencia a nivel psíquico, cultural, de contexto según la etapa evolutiva, en donde niños/as y adolescentes son considerados en una mayor situación de vulnerabilidad”.

Cuando se habla de vulnerabilidad no se puede dejar de lado el concepto de “factor de riesgo” Donas Burak (2001), dice “son características detectables en



UNIVERSIDAD DE CUENCA

un individuo, familia, grupo o comunidad que señalan una mayor probabilidad de tener o sufrir un daño”. (Rodríguez Maristán, 2008)

Actualmente el tema de vulnerabilidad es una preocupación tanto del gobierno nacional como local que buscan en sus políticas públicas incrementar acciones dirigidas hacia los grupos en situación de vulnerabilidad como, niños, niñas y adolescentes en situación de callejización, víctimas de violencia intrafamiliar, explotación y violencia sexual, explotación laboral, trata, consumidora de sustancias psicotrópicas, mendicidad, discapacidades, etc.

La Constitución del Ecuador, publicada en el Registro Oficial en el año 2008, al referirse de los grupos que se encuentran en situación de vulnerabilidad dice en la Sección Quinta:

Art. 46.- El Estado adoptará entre otras, las siguientes medidas que aseguren a las niñas, niños y adolescentes.

Protección especial contra cualquier tipo de explotación laboral o económica. Se prohíbe el trabajo de menores de quince años y se implementaran políticas de erradicación progresiva del trabajo infantil.

“El trabajo de las adolescentes y los adolescentes será excepcional, y no podrá conculcar su derecho a la educación ni realizarse en situaciones nocivas o peligrosas para su salud o su desarrollo personal. Se respetará, reconocerá y respaldará su trabajo y las demás actividades siempre que no atenten a su formación y a su desarrollo integral. (Constitución del Ecuador, 2008)

Definición de vulnerabilidad:

“Vulnerabilidad es la cualidad de vulnerable (que es susceptible de ser lastimado o herido ya sea física o moralmente) El concepto se puede aplicar a una persona o a un grupo social según su capacidad para prevenir, resistir y sobreponerse de un impacto. Las personas vulnerables son aquellas que, por distintos motivos, no tienen desarrollada esta capacidad y que por lo tanto se encuentran en situación de riesgo.” (Definición, 2014)



UNIVERSIDAD DE CUENCA

Carlos Pérez de Armiño define a la vulnerabilidad:

“La vulnerabilidad es una dimensión relativa. Es decir, todas las personas somos vulnerables, pero cada una, en función de sus circunstancias socioeconómicas y condicionantes personales, tiene su propio nivel de vulnerabilidad, así como también su propio tipo de vulnerabilidad. Esto significa que uno puede ser muy vulnerable a un tipo de catástrofe potencial, pero poco a otra, ya que cada una de ellas golpea de forma diferente y pone a prueba aspectos diferentes” (Pérez de Armiño, 2005)

2.10 Callejización

Para hablar de callejización tomaremos como referencia el artículo que habla sobre el fenómeno de la callejización y como la familia es el primer actor para que niños niñas y adolescentes busquen en la calle lo que no encuentran en sus hogares.

Se da cuando la adolescente en un proceso paulatino rompe con el vínculo familiar, de deserción escolar, escapando de situaciones de maltrato, de abuso sexual, de pobreza y de otras vulneraciones de su entorno, como alternativa de sobrevivencia va a la calle, en busca de aceptación, cariño, comunicación que son carentes en su medio familiar. (Proince, 1994)

Los niños, niñas y adolescentes abandonan su hogar por diferentes causas de carácter intrafamiliar, como es el maltrato, la migración de sus padres, la desintegración de su familia, en otros casos inciden otros factores como es la pobreza, la migración del campo a la ciudad en busca de mejores oportunidades, etc. y paradójicamente encuentran apoyo y solidaridad en grupos iguales, convirtiéndose en una familia.

2.11 Pandilla

El formar grupos de pertenencia con las personas con quienes se sienten identificados, hace que se dé una relación cercana e íntima entre los miembros del grupo.



UNIVERSIDAD DE CUENCA

Nelsa Curbelo (2004) “La aplicación del término “pandillas” tiene una connotación política que estigmatiza a sectores juveniles de estratos populares”. El término “pandillas” ha adquirido una connotación negativa, que es alimentada por los medios de comunicación y los organismos que se ocupan de su “control”.

Torres Chávez (2003) define a la pandilla como “un grupo de tres o más individuos con un interés común, un enlace o actividad caracterizada por conducta criminal o delincuente” (Torres, 2007)

La DINAPEN, define a las pandillas exclusivamente como agrupaciones juveniles que participan en algún campo delictivo.

Finalmente, la definición de pandilla o un “pandillero” se convierte en un proceso altamente visual que se presta a la estigmatización y la confusión. Si bien no se puede ignorar las conexiones que existen entre el pandillerismo y acciones violentas o delictivas, el énfasis o la importancia ontológica que se le otorga a dichas acciones debe ser relativizada, es decir existen también otras razones y fines por los cuales se forman estas agrupaciones juveniles.

2.12 De la protección contra el maltrato, abuso, explotación sexual, tráfico y pérdida de niños, niñas y adolescentes

En la Constitución del Ecuador, Capítulo IV Derechos de Protección, artículos 67, 68, 69,70, definen sobre lo que es maltrato psicológico, maltrato institucional, abuso sexual, explotación sexual, tráfico de niños niñas o adolescentes

Art. 67.- “Concepto de maltrato. Se entiende por maltrato toda conducta, de acción u omisión, que provoque o pueda provocar daño a la integridad o salud física, psicológica o sexual de un niño, niña o adolescente, por parte de cualquier persona, incluidos sus progenitores, otros parientes, educadores y personas a cargo de su cuidado; cualesquiera sean el medio utilizado para el efecto, sus consecuencias y el tiempo necesario para la recuperación de la víctima. Se incluyen en esta calificación el trato negligente o descuido grave o



UNIVERSIDAD DE CUENCA

reiterado en el cumplimiento de las obligaciones para con los niños, niñas y adolescentes, relativas a la prestación de alimentos, alimentación, atención médica educación o cuidados diarios; y su utilización en la mendicidad.

Maltrato psicológico es el que ocasiona perturbación emocional, alteración psicológica o disminución de la autoestima en el niño, niña o adolescente agredido. Se incluyen en esta modalidad las amenazas de causar un daño en su persona o bienes o en los de sus progenitores, otros parientes o personas encargadas de su cuidado.

El maltrato es institucional cuando lo comete un servidor de una institución pública o privada, como resultado de la aplicación de reglamentos, prácticas administrativas o pedagógicas aceptadas expresa o tácitamente por la institución; y cuando sus autoridades lo han conocido y no han adoptado las medidas para prevenirlo, hacerlo cesar, remediarlo y sancionarlo de manera inmediata.

La responsabilidad por maltrato institucional recae en el autor del maltrato y en el representante legal, autoridad o responsable de la institución o establecimiento al que pertenece. En el caso de los representantes legales, autoridades o responsables de la institución o establecimiento, la responsabilidad se hará efectiva de conformidad con las disposiciones previstas en la Constitución Política de la República, en el Código Civil y demás leyes aplicables.

Art. 68.- Definición de abuso sexual. Sin perjuicio de lo que dispone el Código Penal sobre la materia, para los efectos del presente Código constituye abuso sexual todo contacto físico, sugerencia de naturaleza sexual, a los que se somete un niño, niña o adolescente, aun con su aparente consentimiento, mediante seducción, chantaje, intimidación, engaños, amenazas, o cualquier otro medio.

Cualquier forma de acoso o abuso sexual será puesta en conocimiento del Agente Fiscal competente para los efectos de la ley, sin perjuicio de las investigaciones y sanciones de orden administrativo que correspondan.

Art. 69.- Definición de explotación sexual. Constituyen explotación sexual la prostitución y la pornografía infantil. Prostitución infantil es la utilización de un niño niña o adolescente en actividades sexuales a cambio de remuneración o de



UNIVERSIDAD DE CUENCA

cualquier otra retribución. Pornografía infantil es toda representación, por cualquier medio, de un niño, niña y adolescente en actividades sexuales explícitas, reales o simuladas; o de sus órganos genitales, con la finalidad de promover, sugerir o evocar la actividad sexual.

Art. 70- Definición de tráfico de niños niñas o adolescentes, su sustracción, traslado o retención, dentro o fuera del país y por cualquier medio, con el propósito de utilizarlos en la prostitución, explotación sexual o labora, pornografía, narcotráfico, tráfico de órganos, servidumbre, adopciones ilegales u otras actividades ilícitas. (Constitución del Ecuador, 2008)

Genograma, “es un formato para dibujar un árbol familiar que registra información sobre los miembros de una familia y sus relaciones durante por lo menos tres generaciones. El genograma muestra la información familiar y es una rica fuente de hipótesis acerca de cómo un problema, pueda estar conectado con el contexto familiar y la evolución del problema y con el contexto en el tiempo.” (McGoldrik & Gerson, 2000)

2.13 Referencias contextuales de la casa de acogida Buen Pastor

Aspectos generales:

La Congregación del Buen Pastor es una ONG, con estatus consultivo en la OEA, a través de la ECOSOC (Consejo económico y Social). (Coello, 2013).

La Congregación de Religiosas del Buen Pastor, desde el año 1894 hasta 1982 ha colaborado con el Estado Ecuatoriano, atendiendo a la mujer en dificultad, en programas de rehabilitación a mujeres adultas con problemas legales, acogidas en nuestros centros de rehabilitación social.

En el año de 1974 con el auspicio del Ministerio de Bienestar Social, se atendió a adolescentes infractoras y con problemas conductuales, con un programa de



UNIVERSIDAD DE CUENCA

Centros de Observación y Rehabilitación de adolescentes en situación de vulnerabilidad.

Desde el año 2003, con el auspicio del Gobierno Autónomo Descentralizado del Cantón Cuenca, y desde el 2009 hasta la fecha se cuenta con el apoyo del MIES INFA, que brinda atención a adolescentes en situación de riesgo.

La Casa de Acogida Buen Pastor de Cuenca está regentada por la Directora Magister Rebeca Coello García, el Equipo Técnico está conformado por dos Trabajadoras Sociales, una Psicóloga, tres Profesoras para el área educativa, cuatro instructoras para el área de talleres de capacitación, tres educadoras y dos religiosas que brindan el acompañamiento diario a las adolescentes. Está ubicado en la Calle Vargas Machuca entre Sucre y Bolívar.

Objetivo institucional:

La Casa de Acogida Buen Pastor tiene como objetivo restituir los vínculos familiares, de niñas y adolescentes con medidas de acogimiento temporal, para la reinserción a su familia biológica y ampliada.

Misión:

La Casa de Acogida del Buen Pastor está orientada a la prevención e intervención de adolescentes en Acogimiento Institucional, por encontrarse en situación de riesgo. Contribuye con el deber del Estado ecuatoriano de proteger a las adolescentes en su entorno familiar para la solución de sus problemas, facilitando la formación integral de esta población vulnerada, de acuerdo a los lineamientos del Ministerio de Inclusión Económica y Social, el GAD Municipal del cantón Cuenca, y las Políticas de la Agenda de la Niñez y Adolescencia y así salvaguardar y concienciar a las adolescentes sobre sus derechos frente a las consecuencias de la desintegración familiar, en una sociedad injusta, ofreciendo una propuesta de formación integral, educativa y terapéutica preventiva frente a la situación de maltrato, callejización, explotación sexual, acoso sexual, pandillas, etc., a las que están expuestas las adolescentes.

Visión:



UNIVERSIDAD DE CUENCA

La Casa de Acogida del Buen Pastor para adolescentes mujeres en situación de riesgo, acoge y acompaña a las jóvenes con calidad y calidez, las atiende con capacitación técnica para la liberación de sus conflictos, a fin de que aprendan a valorar su dignidad de personas humanas y lograr así su formación integral y un cambio de comportamiento. (Ver Anexos 3)

Centros institucionales:

La Congregación Buen Pastor presta sus servicios a nivel mundial y nacional, en este caso Ecuador cuenta con los siguientes centros (Campoverde, 2013): mayor beneficiarios son: Niños, niñas y adolescentes en edad escolar (5 a 18 años)

- Unidad Educativa Santa María Eufrasia (Quito)
- Unidad Educativa Rosa Sánchez Bruno (Guayaquil)
- Unidad Educativa Carrera Sánchez Bruno (Ballenita)
- Escuela Ángel de la Guarda (Quito)
- Escuela Amadeo Jácome (Quito)
- Bachillerato Técnico “Cristo Rey” (Cumbayá).

En el caso de preservar la integridad de niños, niñas y adolescentes en riesgo, se cuenta con los siguientes centros.

- Centro de la Niña Trabajadora CENIT (Quito)
- Centro de Apoyo al niño y su familia “Villa María” (Pomasqui)
- Hogar juvenil Femenino N.1 (Quito)
- Casa de Acogida para adolescentes en Situación de Riesgo. (Cuenca)
- Centro para adolescentes Madres “María de Bethlehem” (Quito - Conocoto)

En cuanto el apoyo pastoral con la mujer y su familia, que involucra a Mujeres en situación de vulnerabilidad (abandono, maltrato físico y psicológico, prostitución, etc.) se cuenta con los siguientes centros:



UNIVERSIDAD DE CUENCA

- Centro María Droste (Quito y Guayaquil)
- Talleres de capacitación Buen Pastor (Isla Trinitaria-Guayaquil)
- Centro Rosa Virginia (Portoviejo).

A más de los nombrados se puede señalar otros servicios para Retiros, convivencias, y/o talleres así:

- María de la Paz (Machala)
- Cristo Rey (Cumbayá)
- Mesón y Museo Buen Pastor (La Recoleta - Quito)
- Pastoral Juvenil JUMISE (Chiriyacu – Quito).



UNIVERSIDAD DE CUENCA

CAPÍTULO III
ANÁLISIS DE LA INFORMACIÓN



3.1 Introducción

La familia es el núcleo básico en donde el individuo satisface sus necesidades principales y desarrolla su personalidad, es en la convivencia diaria de los miembros donde se establece una directa interconexión entre los subsistemas.

La presente investigación nos llevara a conocer diferentes aspectos de las adolescentes y sus familias así: filiación, tipo de familia, ciclo de la familia, miembros de la familia, situación económica, en donde se puede comprender múltiples aspectos y parte de ello deriva de la complejidad creciente de las relaciones familiares, de su fragilidad y de su recomposición, de esta manera se observa no solo una diversidad en cuanto a sus formas o estructuras, a las actividades y sentimientos familiares, en donde se aprecia quienes desempeñan los roles o funciones en los sub sistemas, que marcaran el tipo de comunicación, las actividades que desempeña el núcleo familiar y otros parámetros como son las reglas, formas de afrontar los conflictos.

No obstante esto último, las relaciones familiares se recomponen, se reestructuran y encuentran otras salidas, que en la mayoría de los casos las adolescentes son las únicas perjudicadas, como se a ver en el siguiente trabajo de campo.

3.2 Tipos de familias

En la Institución del Buen Pastor de la Ciudad de Cuenca se aprecia la existencia de diferentes tipos de familias, de acuerdo a la definición presentada por Minuchin. El cuadro siguiente nos remite a dicha clasificación, así:



Gráfico Nº 1

Fuente: cuestionario aplicado a las adolescentes de la casa de Acogida Buen Pastor.

Autora: Lcda. Jimena Martínez

Estos diversos tipos de familia, constituye un dato importante que va a permitir conocer las características socio económicos y afectivos de las mismas.

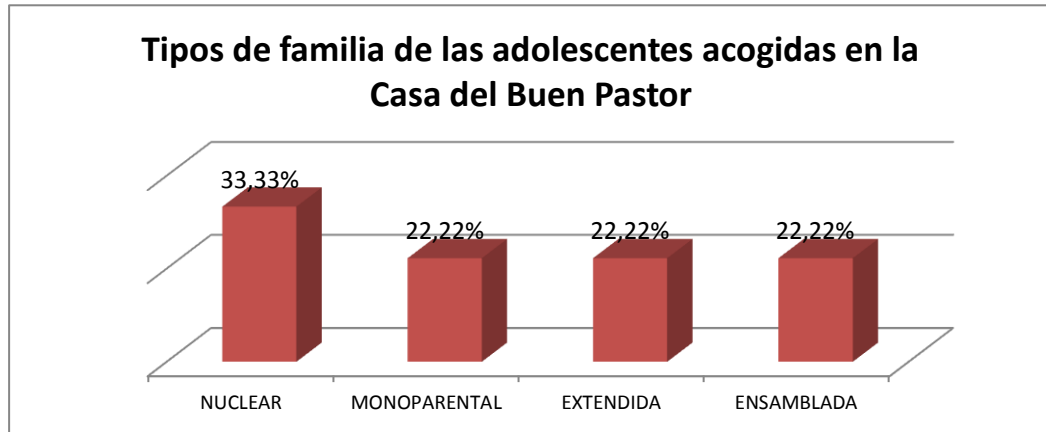
Salvador Minuchin, clasifica a la familia en: nuclear, extensa o consanguínea, monoparental, familia adoptiva, familia reconstituidas, familias sin vínculos. En este caso particular la distribución obtenida es la siguiente:

Seis adolescentes que representan el 33,33% tienen una familia nuclear, que se supone que es uno de los modelos de familia que garantiza la protección y cuidado de sus hijos, vemos en la investigación que en algunos casos son sus padres los que ponen en riesgo a sus hijos provocándoles daños físicos, psicológicos, y lo que es aún más graves sexuales, como violaciones, acoso sexual, convirtiéndose el padre en victimario de su hija, por lo que se puede indicar que el pertenecer a una familia nuclear no significa que está garantizado la protección y cuidado hacia sus hijas.

Frente a esta problemática en donde los padres no asumen con total responsabilidad y propiedad el cuidado y la atención a las adolescentes, tienden más bien a delegar esta responsabilidad a la sociedad civil valiéndose de las instituciones creadas para el efecto, como es la Casa de Acogida Buen Pastor entre otras, de esta manera se desentienden y generan un ambiente de



UNIVERSIDAD DE CUENCA

desinterés lo cual es muy dañino para el desarrollo integral de la adolescente que se encuentra en una etapa que requiere de mucho cariño, comprensión y atención de sus padres.

Cuatro adolescentes que equivale al 22.22%, pertenecen a una Familia Mono Parental que está constituida por uno de los miembros y puede ser por diferentes causas, la migración de uno de los progenitores, la separación de los cónyuges, o tienen sus hijos solos, este modelo es cada vez más frecuente en nuestro entorno, el miembro que queda a cargo de su grupo familiar tiene que adaptarse a los cambios y salvaguardar su continuidad como sistema para fomentar el desarrollo psicosocial de sus miembros.

La familia extensa o consanguínea, está basada en los vínculos de sangre, incluyendo a los padres, abuelos, tíos/as, primos/as y en algunos casos los hermanos quienes quedan a cargo de una familia cuando los progenitores emigran en busca de mejores días para sus hijos. En esta investigación se ha podido apreciar la existencia de una disfuncionalidad en las interacciones o comunicación entre las partes así:

Como abuelos de edad comprendida de 60 o más de 70 años al cuidado de adolescentes de 13 a 16 años aquí se origina una diferencia transgeneracional marcada que influye en aspectos socio culturales y emocionales, que trae como consecuencia que las adolescentes no se adapten y busquen fuera ese contexto familiar.

Otra situación que se ve es cuando la adolescente queda a cargo de sus hermanos menores, en lo que les toca desempeñar funciones a las que no están preparadas, esto ocasiona frustraciones y en otros casos huyen de su núcleo familiar, buscando sus pares que en muchos casos encuentran en las pandillas.

Cuando nos referimos a familias ensambladas vemos que se vuelven en algunos casos muy conflictivas, ya que es la unión de miembros con diferentes costumbres, en el caso de las adolescentes, el que sus madres cambien de



UNIVERSIDAD DE CUENCA

pareja continuamente ha provocado inestabilidad en ellas y otras han sido víctimas del padrastro, dándose las violaciones, acoso sexual.

3.3 Ciclo de las familias

El desarrollo de la familia, transcurre en etapas que siguen una progresión de complejidad creciente. Hay períodos de equilibrio y adaptación caracterizados por el dominio de las tareas y aptitudes pertinentes, como lo veremos en el gráfico siguiente.



Gráfico Nº 2

Fuente: cuestionario aplicado a las adolescentes de la Casa de Acogida Buen Pastor.
Autora: Lcda. Jimena Martínez.

Cuando hablamos del ciclo de la familia, nos referimos a las diferentes etapas que la familia pasa, así se inicia con la pareja recién conformada, luego los padres con hijos pequeños y escolares, una tercera etapa padres con hijos adolescentes, una cuarta con hijos adultos y la quinta del nido vacío.

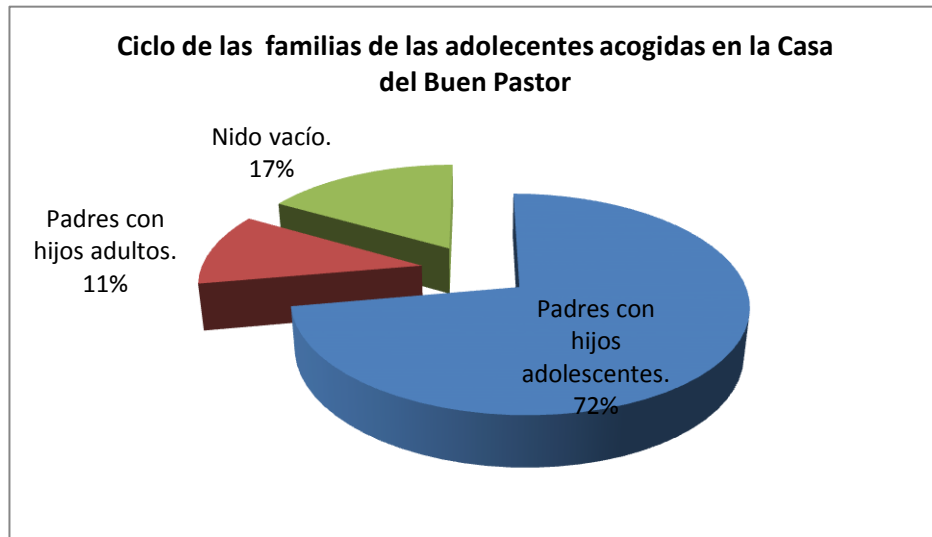

UNIVERSIDAD DE CUENCA

En la encuesta dirigida a las adolescentes de la Casa de Acogida Buen Pastor, se ve que los padres o personas que cumplen con esta función se encuentran en dos etapas muy difíciles como son, la de padres con hijos o hijas adolescentes y los padres en nido vacío, prevaleciendo las familias con hijos e hijas adolescentes en un porcentaje del 72,22%.

Cuando se define la familia vemos que se dan cambios en el núcleo familiar, no únicamente de parte de los y las adolescentes, sino el cambio en los padres, quienes tienen que renegociar con sus hijos las reglas, normas de comportamiento, enfocándolas desde la necesidad de ellos, ya que en algunos casos los padres quieren que sus hijas obren como cuando ellos fueron adolescentes, unido a revivir situaciones que vivieron como de maltrato, incomprensión, falta de comunicación, falta de libertad, etc., en esta situación les va a ser más difícil imponer disciplina y establecer límites a sus hijos, o si no verán como algo normal y lo repetirán.

En cambio los adolescentes buscan su individuación, autonomía. Según Jean Piaget solo en la adolescencia la persona es capaz de pensamiento abstracto y lógico formal, que le permite entender situaciones complejas y resolver problemas tomando diferentes variables y encontrando solución a todo.

En la etapa de nido vacío se encuentran tres familias que equivale al 16,66%, en esta fase se da una expropiación de roles un sobre involucramiento de abuelo/a, nieto/a, provocando conflictos transgeneracionales, en la investigación se pudo apreciar que en algunos casos, las abuelas que tienen a su cargo a sus nietas en la etapa de la adolescencia, se dan mayor conflicto entre las partes. Las primeras que quieren educar y criar a sus nietas como lo hicieron con sus hijas y a su vez como lo hicieron con ellas, a base de castigos físicos, psicológicos, pero las adolescentes no aceptan esta forma de ser tratadas y buscan fuera del hogar personas que las entiendan les traten con respeto, cariño, comprensión, convirtiéndose en un grupo vulnerable.



Y finalmente dos adolescentes que equivale al 11,11%, sus padres están en la etapa con hijos adultos, aquí se da una reestructuración en el hogar, aumentando el sistema familiar (nietos, yernos, nueras).

3.4 Edades de las adolescentes

En el gráfico que a continuación se presenta, veremos que el mayor índice de edad de las adolescentes está comprendido entre los catorce y quince años.



Gráfico N° 3

Fuente; Ficha socioeconómica. Buen Pastor
Autora: Jimena Martínez.

Según la Organización Mundial de la Salud, la Pubertad o adolescencia inicial es la primera fase, comienza normalmente entre los 10 años en las mujeres y 11 en los hombres y llega hasta los 14 a 15 años, etapa en la que se encuentran la mayoría de las adolescentes entrevistadas de la Casa de Acogida Buen Pastor, con un total del 55,44%.

En esta etapa del ciclo de vida se dan cambios físicos, psíquicos y biológicos que hacen que se vuelva una época de vulnerabilidad, en donde comienza esa lucha interna en busca de su identidad, experimentando un rechazo hacia su físico y esa incertidumbre de no ser aceptada en su medio de amistades hace

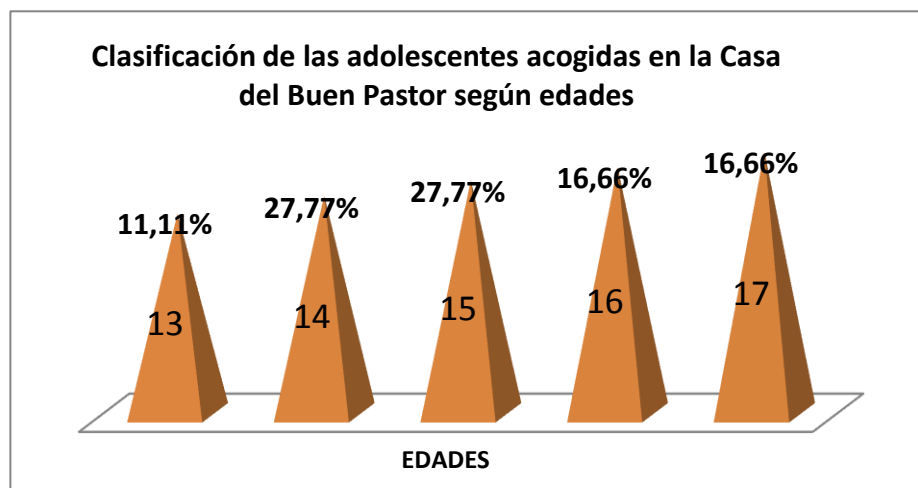

UNIVERSIDAD DE CUENCA

que se vuelvan vulnerables, todos estos cambios pueden influir favorable o desfavorablemente en su conducta, aún más si el medio familiar en el que se desarrolla no presta las condiciones necesarias para que se supere esta etapa.

En el aspecto emocional, la llegada de la adolescencia significa la manifestación de esa capacidad afectiva para sentir y desarrollar emociones. La adolescente puede hacer uso de su autonomía y comienza a elegir a sus amigos y a las personas que va a querer tenerlas a su lado.

Con un porcentaje del 33,32% están las adolescentes que tienen una edad comprendida entre los 16 y 17 años, aquí se pudo observar que es la edad en donde inician su vida sexual, que está dada en algunos casos por esa pérdida del vínculo familiar, o por la presencia de figuras masculinas cambiantes, que no ejercen un rol ordenador ni de afectividad paterna privándolas de la confianza y seguridad del sexo opuesto.

3.5 Lugar de residencia

Las adolescentes provienen de los diferentes Regiones del Ecuador como se ve en el siguiente gráfico.

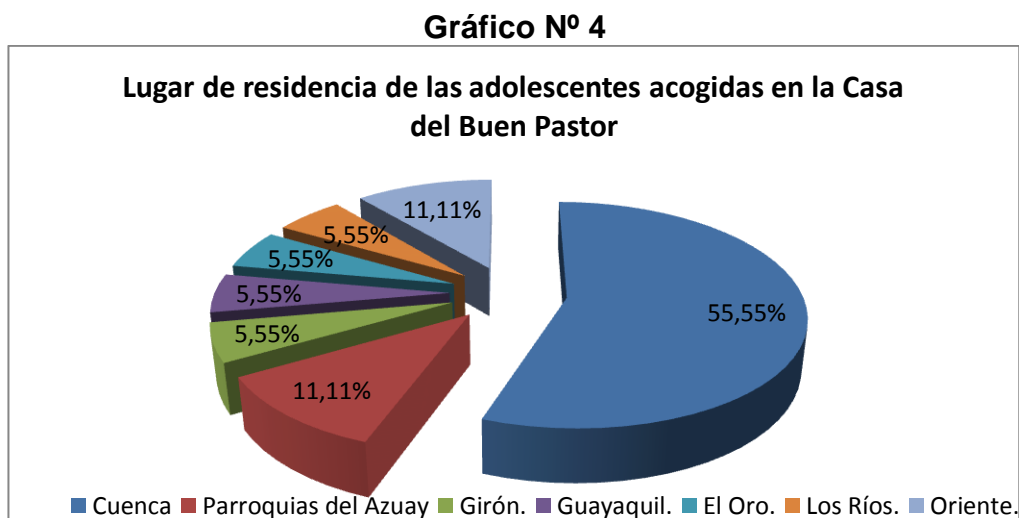

Fuente: Ficha socio económica. Buen Pastor

Autora: Jimena Martínez



UNIVERSIDAD DE CUENCA

Se puede estimar que las adolescentes que ingresan a la Casa de Acogida Buen Pastor de Cuenca provienen de diferentes Regiones del Ecuador, por lo que existe diversidad de culturas, costumbres tradiciones, que son respetadas y orientadas sin interferir en sus formas de vida.

En el período de Junio a Diciembre del 2011 han ingresado más adolescentes provenientes de la Ciudad de Cuenca, sus Parroquias y Cantones, lo que nos lleva a preguntarnos ¿Qué está fallando? ¿La estructura familiar? ¿Las Políticas Sociales o Gubernamentales?

En cuanto a la estructura familiar, se ve que cada día ésta se va desintegrando y formando otros tipos de familia como son: monoparental, extendida, ensamblada, haciendo que la función de los subsistemas sean asumidos por otros miembros.

En cuanto a las Políticas Sociales de los Gobiernos, tanto locales como nacionales están cumpliendo con las políticas dadas para la protección de niños/as y adolescentes, o falta dar cumplimiento a las mismas.

3.6 Dependencia Familiar

En el siguiente gráfico veremos cómo los subsistemas asumen los roles que no les corresponden, creando inestabilidad en la vida de las adolescentes.



Gráfico N° 5

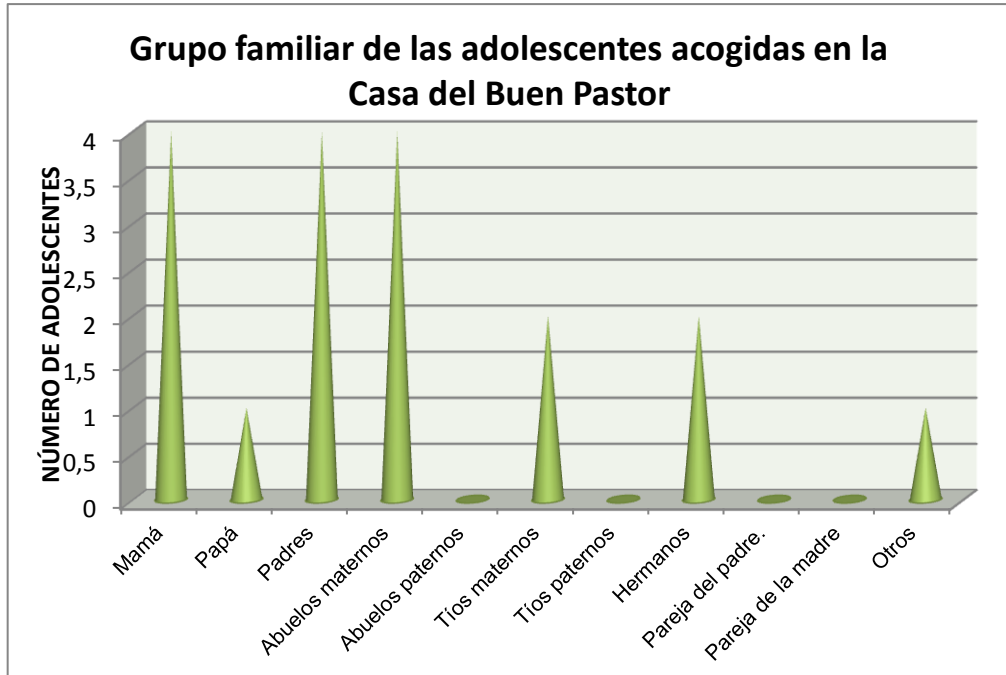

Fuente; Ficha socio económica. Buen Pastor
Autora: Jimena Martínez

Según Virginia Satir “la familia funcional que está compuesta por padre, madre e hijos son familias cuyas relaciones e interacciones hacen que su eficacia sea aceptable y armónica”.

Dentro de la Institución en el convivir diario con las adolescentes se ve que sus padres no les brindan protección, seguridad, prevaleciendo el maltrato, violencia, dando como resultado la inexistencia de vínculos afectivos dentro de la familia, podemos ver que es un círculo vicioso repetitivo que se va dando de generación en generación, es necesario hacer un estudio transgeneracional de esta forma veremos cuáles son las causas desde su inicio y se enfocara desde esa realidad para que paulatinamente la familia vaya rompiendo ese círculo y se dé una mejor vida a sus miembros.

Nos preguntamos ¿CÓMO HACERLO?, al investigar y realizar las entrevistas a las adolescentes, se vio que sus progenitores o las personas que cumplen con este rol, conocen las leyes que amparan a las personas que son violentadas física, psicológica, social dentro y fuera de sus hogares, pero ellos también han



UNIVERSIDAD DE CUENCA

sido víctimas y se ha convertido en un *modus vivendi*, es por eso que en la mayoría de los casos sus padres actúan de esa manera, por lo que se debe difundir programas contra la violencia a todo nivel, sea este en el ámbito educativo, comunitario, social.

En el análisis del gráfico 5, vemos que cuatro adolescentes viven con su mamá y una con su papá, por lo que estamos hablando de familias mono parentales, que es una familia nuclear pero está formada por un solo progenitor por diferentes causas, por ejemplo la migración a otros países de uno de los progenitores, habiendo quedado el otro progenitor a cargo de su núcleo familiar, o porque nunca hubo presencia de padre o madre en la vida de sus hijos.

El hecho que la madre se responsabilice de criar y educar a sus hijos, es difícil, comenzando por el hecho de que las normas y reglas que se establecen dentro del hogar son muy flexibles, en unos casos y en otros son muy rígidas, eso hace que no se dé un equilibrio dentro del hogar y aún más cuando hablamos de adolescentes, que huyen de esta situación de su hogar en busca de atención, afecto y mayor libertad.

También se puede ver con la migración de los padres, las hijas han quedado al cuidado de la familia extensa o consanguínea, que está formada por el subsistema de abuelos, tíos y en otros casos de sus hermanos, a quienes les delegan la autoridad de cuidar, disciplinar a sus hijos, hacen que se presenten en algunos casos conflictos, más en la edad de la adolescencia etapa de cambios en donde necesitan mayor comunicación, cariño. Cuando quedan al cuidado, de sus abuelos, existen diferencias generacionales, provocando que no se dé una comunicación asertiva, por lo que las adolescentes salen de sus hogares en busca de personas que las entiendan, encontrando en la calle o con sus pares la atención que les hacía falta.



3.7 Número de miembros de familia



Gráfico N° 6

Fuente: Ficha Socio Económica, Buen Pastor.

Autora: Jimena Martínez I.

Las familias de las adolescentes están compuestas por cinco o más miembros, siendo este el ítem más alto que corresponde al 38,38%, cabe anotar que por la migración, o el estado civil de los padres de las adolescentes, no tienen mayor descendencia, pero se amplía el núcleo familiar con miembros de otros subsistemas de esa forma la familia es extensa, por ejemplo el convivir con los abuelos, tíos o los hijos de las parejas de sus padres, lo que molesta a las adolescentes ya que cambian los roles y funciones de los miembros de su núcleo familiar, así por ejemplo la jerarquía está dada por el abuelo, o la pareja de su madre. En el siguiente gráfico, veremos el número de miembros por familia.

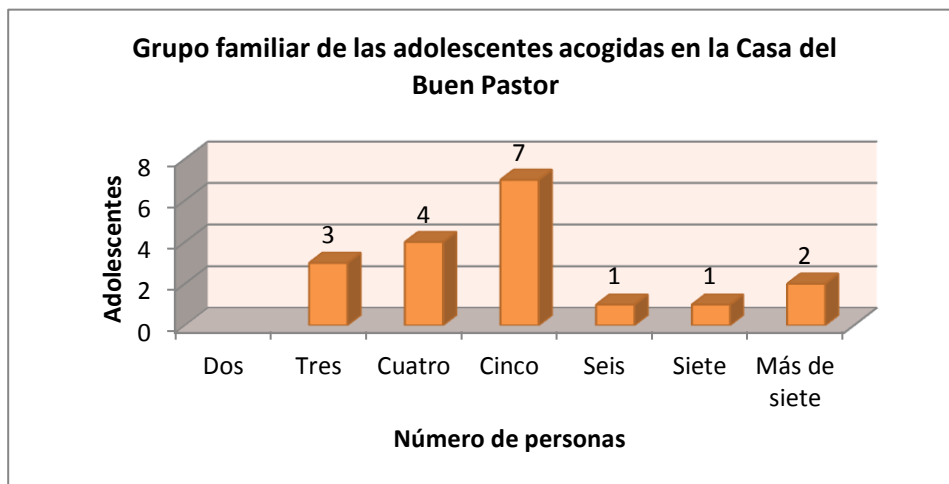
3.8 Estado civil de los padres

El estado civil de los progenitores de las adolescentes influye en su vida, padres casados pero han tenido que emigrar a otros países, dejando al cuidado de sus hijos al subsistema de abuelos, tíos y en otros casos a personas ajenas



UNIVERSIDAD DE CUENCA

a su núcleo familiar. Esta separación ha provocado en algunos casos un desequilibrio en la vida de las adolescentes, lo que ha hecho que busquen fuera de su hogar esa presencia paternal en otras personas.



Gráfico N° 7

Fuente:”, Ficha Socio Económica, Buen Pastor.

Autora: Jimena Martínez I.

Del gráfico expuesto, se puede indicar que el estado civil de los padres influye en las relaciones familiares. Los progenitores de seis adolescentes, viven bajo el estado civil de unión libre, sin embargo de ello adicionalmente tienen convivencias inestables situación grave que afecta la vida de las adolescentes. Esta situación se agudiza en especial cuando su madre cambia de pareja, pues no aceptan que otro hombre ocupe el lugar de su padre y que sean ellos los que pongan las reglas en su hogar además tener que compartir con otros miembros, (hijos del compromiso de su mamá), esto provoca inestabilidad en las adolescentes.

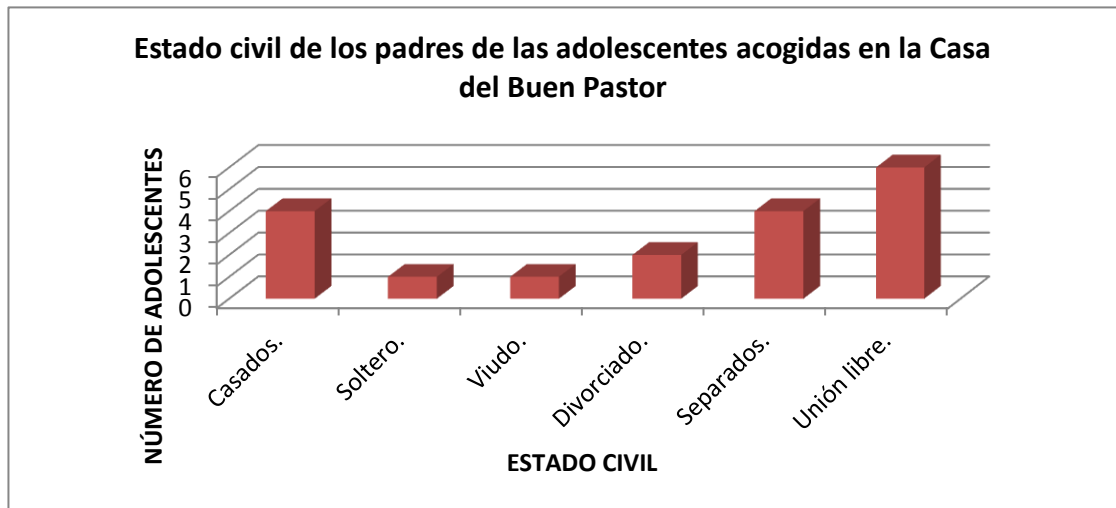
Cuando los padres se divorcian y forman otra familia, afecta negativamente en el desarrollo de sus hijas, en su personalidad, su desempeño educativo, en sus relaciones interpersonales.

Cuando se dan cambios en la estructura familiar, las expectativas de los roles están menos definidos, ya que se da una transferencia de estos, por ejemplo el



UNIVERSIDAD DE CUENCA

esposo de la madre cumple con los roles que tenía el padre, en este caso por ejemplo las adolescentes no aceptan que otra persona sea la que ponga las reglas, límites en su actuar diario.

3.9 Nivel de instrucción

En el gráfico siguiente, veremos la realidad actual en cuanto a la instrucción de los padres de familia y como esto influye en la vida de las adolescentes.

Gráfico N° 8

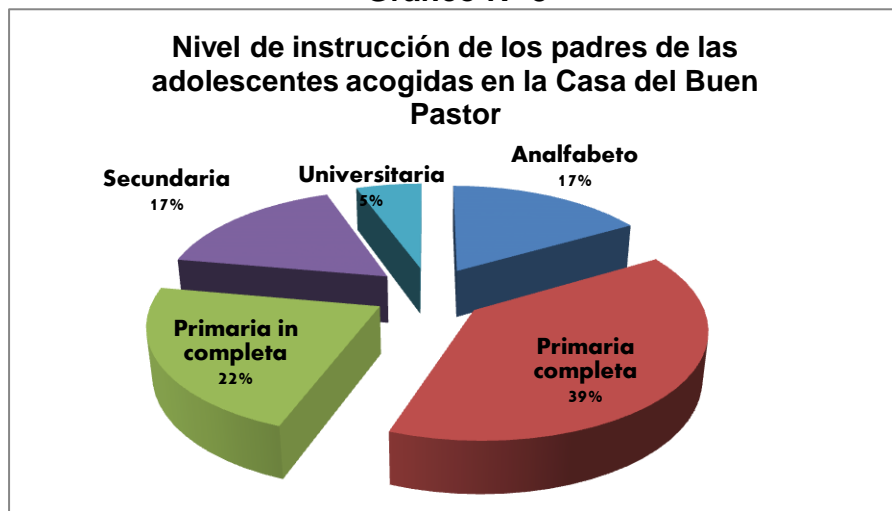

Fuente: Ficha Socio Económica, Buen Pastor.
Autora: Jimena Martínez I.

Cuando hablamos de la instrucción de los padres este tema, debe ser enfocado desde la interculturalidad, pues si vemos que en años anteriores en algunas familias por su situación económica, primaba que sus hijos trabajen antes que estudien y si lo hacían era hasta primero o tercer grado, lo único que querían es que sus hijos aprendan a sumar y escribir su nombre.

Actualmente los gobiernos trabajan para erradicar el analfabetismo y romper con esas ideas preconcebidas de que “yo estoy bien así porque así mis padres me criaron” haciendo en algunos casos que adolescentes de 13 - 14 años estén iniciando segundo de básica.

En la investigación se puede constatar que la instrucción de tres padres de familia equivalente al 16.16% son analfabetos, el 22.22% no terminaron la



UNIVERSIDAD DE CUENCA

primaria, el 38.88% tienen instrucción primaria, el 16.66 tienen Segundo Nivel y el 5.55% que equivale a una persona tiene estudio de Tercer Nivel, esto significa que no se cumple lo que la Constitución Política del Ecuador en el Artículo 66 establece que la educación es un derecho para todo ser humano.

“La educación es un derecho irrenunciable de las personas, deber inexcusable del Estado, la sociedad y la familia; área prioritaria de la inversión pública, requisito del desarrollo nacional y garantía de la equidad social. Es responsabilidad del Estado definir y ejecutar políticas que permitan alcanzar estos propósitos”. (Clavero, 2008)

3.10 Ingresos económicos

El ingreso económico que tiene todo ser humano es importante para satisfacer o no las necesidades de la familia, a continuación veremos en el gráfico cual es la condición económica que tienen los padres de las adolescentes.

Gráfico N° 9

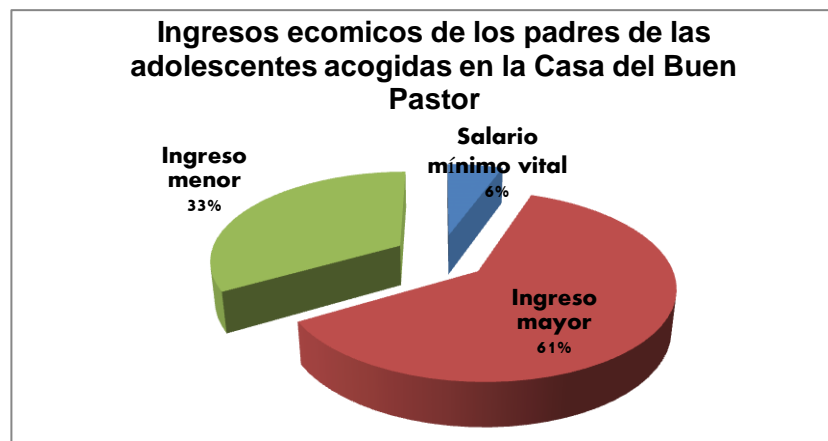

Fuente: Ficha Socio Económica, Buen Pastor.
Autora: Jimena Martínez I.

Para el análisis de situación económica se tomó como referencia el salario mínimo vital vigente que es de 292,00 dólares, equivalente a la canasta familiar. De este modo se ve que la situación económica de la familia de las adolescentes es baja, en base a los ingresos que perciben.



UNIVERSIDAD DE CUENCA

En el gráfico encontramos que una sola familia recibe un salario mínimo que equivale a 292 dólares que no abastece ni siquiera para obtener la canasta básica. Esta situación trae problemas familiares y en la mayoría de los casos el padre o la madre emigren a otros países en busca de mejores oportunidades de vida para sus hijos, esto afecta a la familia pues pasa de ser de una familia nuclear a ser hogares mono parentales, o convertirse en hogares extendidos.

El 61,66% que equivale a 11 familias reciben una remuneración mayor al salario mínimo vital, pero sus ingresos no son mayores a los \$ 300,00 que si comparamos para el número de miembros de una familia que está compuesta por cinco o más personas son bajas y va a incidir en el nivel de atención a las necesidades de la familias. En la investigación realizada vemos que seis familias sus ingresos económicos están bajo el salario vital, que su trabajo lo desempeñan como jornaleros, estibadores o tienen una pequeña parcela en donde cultivan para su gasto familiar.

3.11 vivienda

La vivienda es una necesidad humana fundamental, su carencia priva al ser humano el derecho a vivir con dignidad.

Gráfico Nº 10



Fuente: Ficha Socio Económica, Buen Pastor.
Autora: Jimena Martínez I.

La vivienda permite atender funciones vitales, sociales y culturales, a más de proporcionar el abrigo, da seguridad a los miembros y sirve como referencia individual.



UNIVERSIDAD DE CUENCA

En la Constitución del 2008, cuando se habla del DERECHO a la VIVIENDA, en la formulación de las Políticas, indican que “Es de competencia exclusiva del Estado Central, pero su garantía compete a todos los niveles del Gobierno, estas políticas deben cumplirse en base a los principios de universalidad, igualdad, equidad, progresividad, interculturalidad, solidaridad y no discriminación y funcionar bajo los criterios de calidad, eficiencia, eficacia, transparencia, responsabilidad...” (Constitución del Ecuador, 2008)

Según la Constitución del 2008, toda persona tiene derecho a tener su techo propio, pero en la investigación realizada a las adolescentes vemos que es otra la realidad ya que la situación económica va de la mano con la no tenencia de una vivienda, el 61,11% de las familias arriendan y casi en su totalidad viven en conventillos o cuartos compartidos lo que hace que las adolescentes estén en riesgo.

3.12 Actividades y sentimientos familiares

En los siguientes cuadros veremos lo relacionado a ACTIVIDADES Y SENTIMIENTOS FAMILIARES, tomados del test, COMO ES TÚ FAMILIA, esto nos servirá como pauta para ver cómo está la relación familiar en cuanto a sus actividades y sentimientos.

Gráfico Nº 11

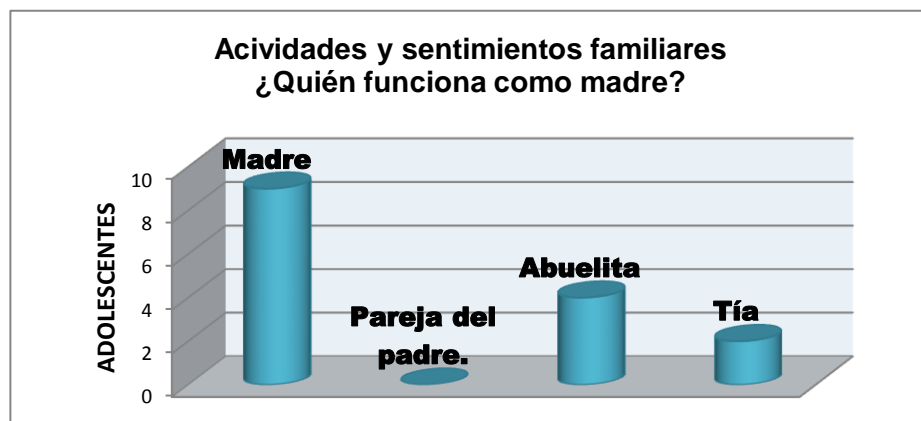

Fuente: Fuente: Test cómo es “Tu Familia”
Autora: Jimena Martínez I.



UNIVERSIDAD DE CUENCA

En nuestra cultura, a la mujer se le asocia con su rol fundamental la de ser madre, del predominio de los sentimientos de afectividad, razón por lo que es la que está a cargo del cuidado de sus hijos.

De la investigación realizada a las adolescentes, el 50% viven con su madre y el 33,33% quedan bajo el cuidado de su abuela, tía materna; una adolescente indica que no hay presencia física de la madre, pues se encuentra en el Centro de Rehabilitación Social de Mujeres (C.R.S.M.), otra adolescente nunca conoció a su mamá y finalmente una es huérfana de madre.

De lo anotado anteriormente se deduce, que más confianza tienen los progenitores cuando emigran es dejar a sus hijos o hijas bajo el cuidado de la familia de parte de la madre, ya que prestan mayor seguridad a las adolescentes.

3.13 Sentimientos familiares

La relación afectiva es la base para un desarrollo integral del ser humano, en el grafico siguiente veremos cómo está dado.



Gráfico N° 12

Fuente: Test cómo es "Tu Familia"

Autora: Jimena Martínez I.

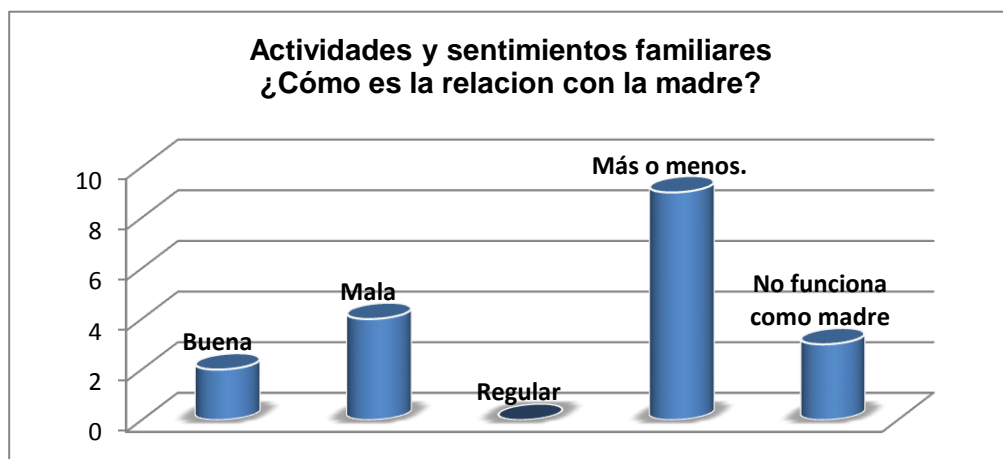

UNIVERSIDAD DE CUENCA

Para comprender este cuadro de la relación que se da entre madre e hija debemos recordar nuevamente que en esta etapa las adolescentes buscan su autonomía, y ven a su madre como la persona que les cuestionan constantemente eso hace que la comunicación se rompa y que busque fuera sus pares, convirtiéndose esa relación indiferente.

Cuatro adolescentes indican que la relación con su madre es mala, debido a varias causas entre esas tenemos:

Las madres que han migrado a otros países y no las conocen, ya que ellas se quedaron siendo muy niñas, la comunicación que tienen con sus progenitoras es a través del teléfono, internet, video conferencia, lo que les ha convertido en dos personas extrañas sin ningún lazo familiar, lo único que les une es la parte económica, por lo que su referente de madre son sus abuelas y tías.

Otras adolescentes reciben maltrato físico de parte de sus madres lo que impide que tengan una buena relación.

La presencia de las diferentes parejas de sus madres, también es una causa para no tener una buena relación con sus progenitoras.

Tres adolescentes que equivalen al 16,66%, indican que nadie funciona como madre, en este grupo se encuentran las adolescentes, una que su mamá está muerta, la otra que no conoce a su madre y la tercera que su mamá está en el Centro de Rehabilitación Social de Mujeres (CRSM), tiene comunicación con ella pero no sabe que es tener una madre.

3.14 Actividades y sentimientos familiares

La comunicación en la etapa de la adolescencia se vuelve difícil por los cambios que se dan en este ciclo de vida, así vemos en el siguiente gráfico.



Gráfico N° 13

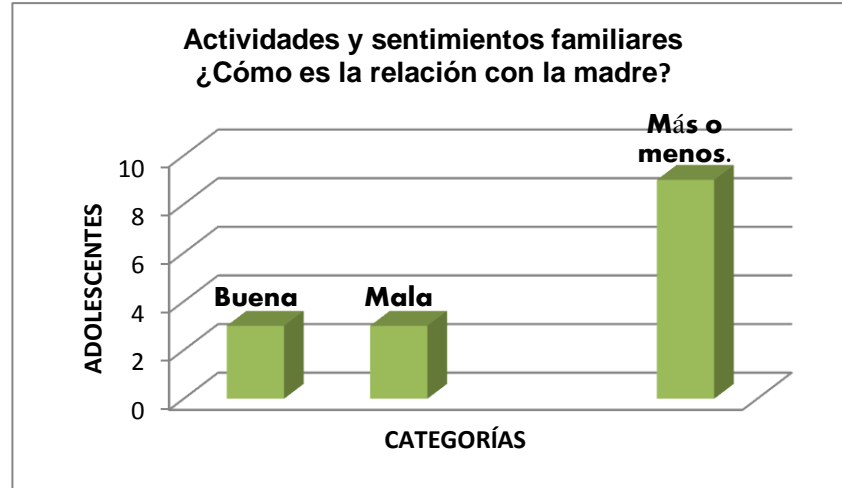

Fuente: Test cómo es "Tu Familia"
Autora: Jimena Martínez I.

La intervención de los padres en el período de la adolescencia es decisiva, va a depender de la relación que ellos establezcan con sus hijas y el tipo de disciplina que empleen con ellas, porque se ve que cuando son muy estrictos o muy permisivos, las adolescentes buscan en sus pares o amigos esa relación que no tienen en su núcleo familiar.

Las adolescentes están en una etapa indecisión, en donde no son niños pero tampoco adultos, por lo que a menudo están en una posición donde quieren ser tratados como adultos pero no quieren tomar la responsabilidad que ello trae consigo, frecuentemente se sienten que pueden comunicarse mejor con otras personas que no sean sus padres.

Durante la entrevista se observó en las adolescentes, cambio de lenguaje, gestos al contestar que les es indiferente el comunicarse o no, ya que depende de cómo esté ese día su mamá o la persona que desempeña su función, hay veces que me escucha y tenemos una buena comunicación otras veces sin que hable ella ya me reprocha, por lo que prefiero hablar o contarles a otras personas, lo que me sucede.



Cuando indicamos que no hay presencia de madre nos referimos a los tres casos en donde la una adolescente es huérfana, la otra no le conoce a su madre y la tercera su mamá está en el Centro de Rehabilitación Social de Mujeres CRSM.

3.15 Comunicación intrafamiliar

En la etapa de la adolescencia, no existe una comunicación asertiva a lo contrario, su núcleo familiar queda desligado de lo que les pasa en su vida cotidiana, eso podemos apreciar en el siguiente gráfico.

Gráfico N° 14

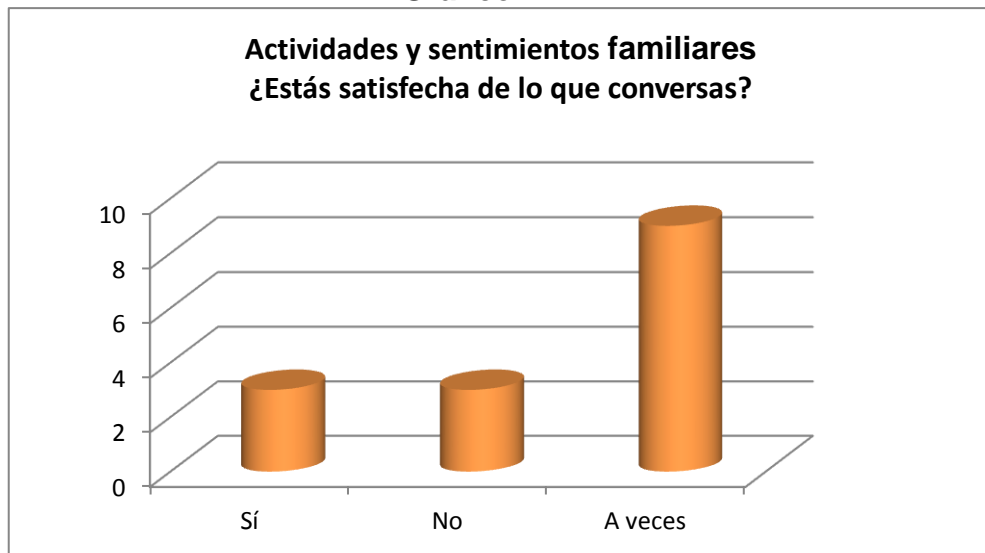

Fuente: Test como es "Tu Familia".
Autora: Jimena Martínez I.

A pesar de que no exista una comunicación asertiva entre las adolescentes y sus madres o personas con quienes viven, en su mayoría indican que ellas quisieran expresarles lo que sienten o lo que les pasa libremente. No pueden hacerlo por el temor a ser rechazadas o maltratadas, pues lo que ellas piensan en muchos casos lo ven mal, entonces para que decirles, por lo que únicamente hablan de situaciones superficiales que no les va a afectar, en el caso de las adolescentes que viven con sus abuelas se nota una brecha transgeneracional entre las partes, que se vuelven infranqueables, ya que



existen diferencias, culturales, sociales, espirituales, pues pertenecen a otra generación.

Actualmente las adolescentes necesitan cariño, seguridad, que las escuchen y las entiendan, pero no encuentran en su núcleo familiar ya que el sub sistema parental está ocupado por el sub sistema de los abuelos, razón por lo que buscan fuera de su hogar estas atenciones.

3.16 Sentimientos familiares

La comunicación es el puente que se da para estrechar los vínculos afectivos de acercamiento, confianza entre padres e hijos.

Gráfico Nº 15

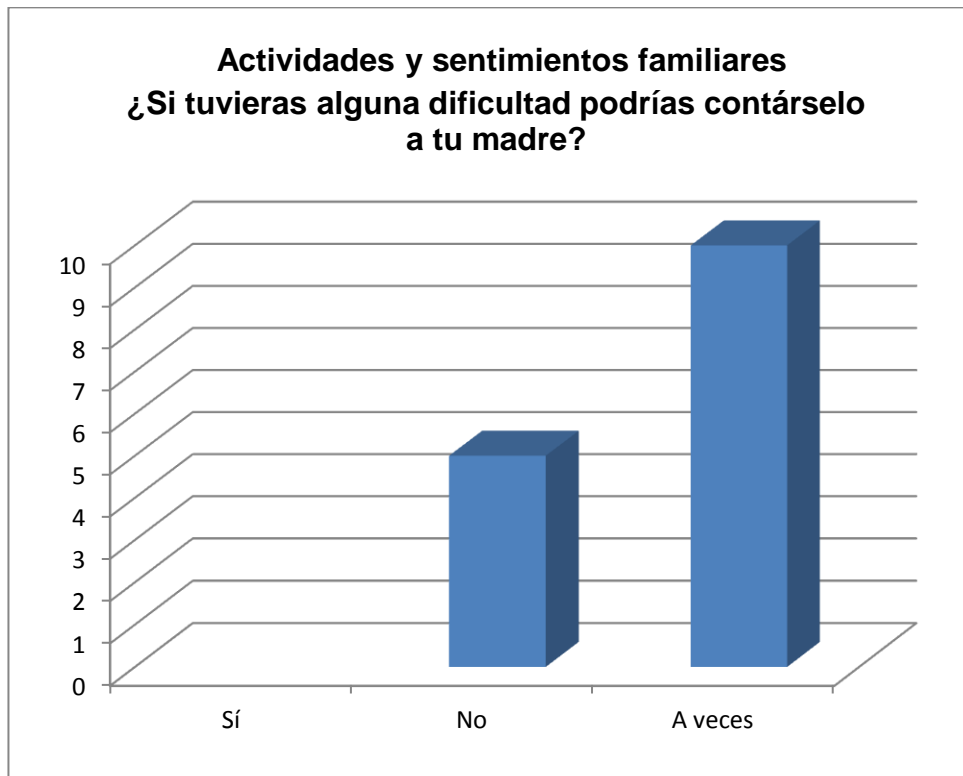

Fuente: Test cómo es “Tu Familia”.
Autora: Jimena Martínez I.

Cuando hablamos de sentimientos se entiende que es una relación mutua, padres hijos - hijos padres, que está dada desde la infancia, es cuando aprendemos a expresar nuestros sentimientos y emociones, en donde los



UNIVERSIDAD DE CUENCA

padres, la sociedad juegan un papel importante, pero vemos que en algunas familias de las adolescentes les es imposible demostrar sus sentimientos, con un abrazo, un te quiero ya que ellas crecieron con esta pauta de vida que lo consideran normal y así fueron felices y de esta misma forma se relacionan con sus hijos, es por eso que se debe romper con esta barrera transgeneracional que está afectando en la vida de las adolescentes.

En ciertos casos la ausencia de éstos, y en otros, a pesar de tenerlos a su lado, es como no tenerlos, porque la mayor parte de su tiempo se dedican a trabajar o a otras actividades, lo que produce un quemeimportismo en las adolescentes frente a su familia, como podemos apreciar en el cuadro que el 66,66% que equivale a 10 adolescentes, les da lo mismo expresarlos o no.

3.17 Sentimientos familiares

Gráfico N° 16

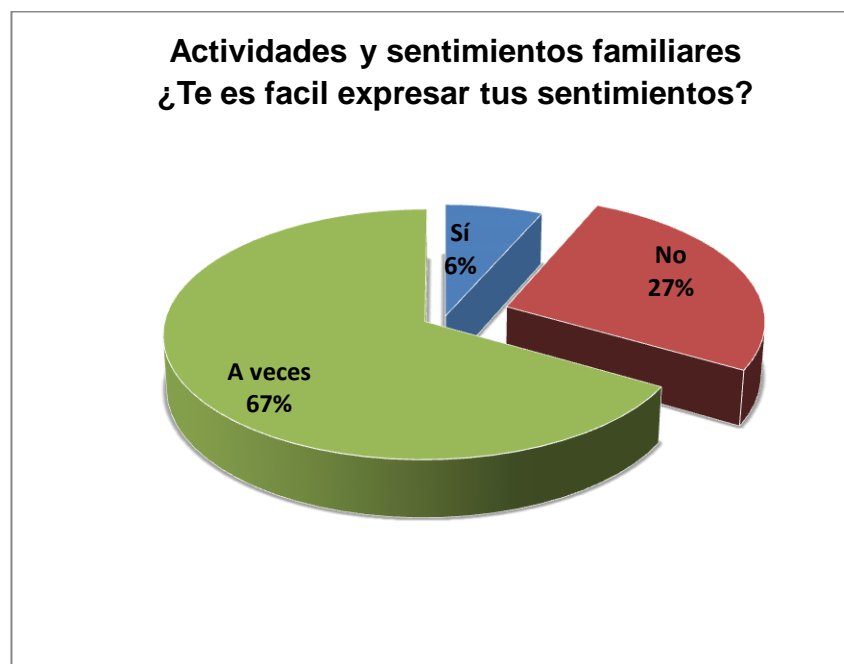

Fuente: Test cómo es "Tu Familia".
Autora: Jimena Martínez I.



UNIVERSIDAD DE CUENCA

Este cuadro es la respuesta de los cuadros anteriores si no hay comunicación ni una relación afectiva entre la adolescente con su mamá o con la persona que hace las veces de madre, no pueden saber cómo se sienten las adolescentes, es una de las razones que buscan en su medio que compartan que las entiendan, las escuchen.

Pero también hay que indicar que a pesar de que es un porcentaje menor, si existen madres que saben cómo se sienten sus hijas sin preguntarles.

3.18 Sentimientos familiares

La etapa de la adolescencia es muy difícil, razón por la que los padres deben estar preparados para brindarles una atención integral, por lo contrario están poniendo en riesgo su integridad, física, psicológica, social y sexual.

Gráfico N° 17

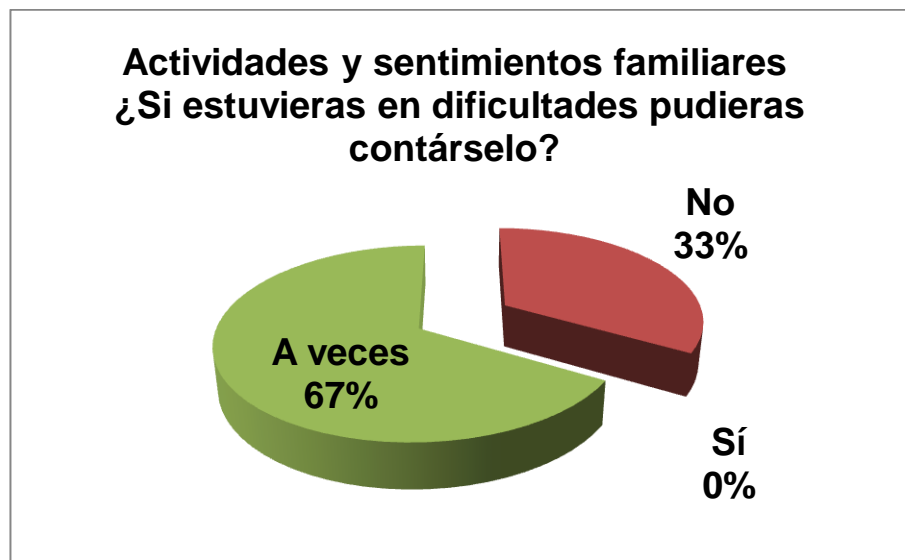

Fuente: Test cómo es "Tu Familia".

Autora: Jimena Martínez I.

El 66,66% de adolescentes dudan que si les contarían o no a su madre si estuvieran en dificultades y el 33,33% no les contarían.

Esto es el resultado de una mala comunicación que existe entre las partes, pues les contarían lo que no es importante, pero sus sentimientos, sus



UNIVERSIDAD DE CUENCA

problemas lo hacen con sus pares los mismos que frente a la situación de vulnerabilidad que presentan ellas se aprovechan poniéndolas en riesgo tanto su integridad física, psicológica y, porque no, decir sexual.

La no presencia del padre en el núcleo familiar por diferentes razones ocasiona el resquebrajamiento del núcleo familiar, con las consecuencias que anotamos en el gráfico siguiente.

Gráfico N° 18

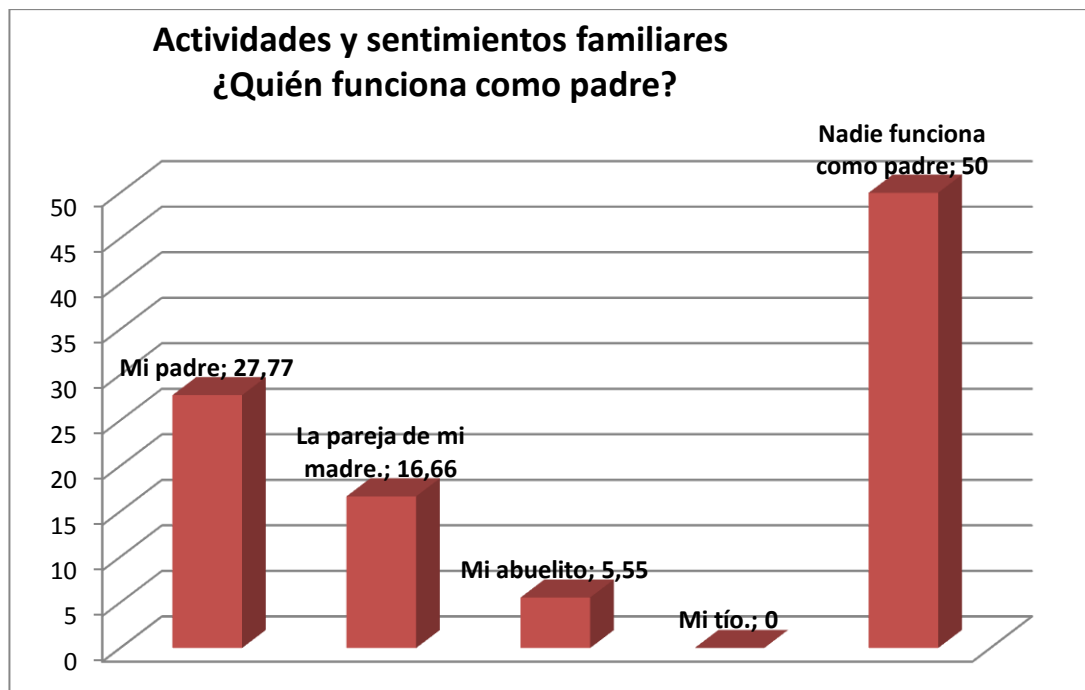

Fuente: Test cómo es “Tu Familia”.
Autora: Jimena Martínez I.

En la pregunta quien funciona como padre el 50% indica que nadie funciona como padre, lo que indica que es la madre está a cargo de la familia.

Luego vemos que cinco adolescentes cuentan con su padre pero en algunos casos son víctimas de maltrato físico, psíquico y sexual.



UNIVERSIDAD DE CUENCA

El 16,66% hacen la función de padre la pareja de su madre, pero algunas adolescentes no aceptan la presencia de los padrastros en su vida, en especial cuando se vuelve repetitivo es decir cuando su madre tiene algunos compromisos, aquí se da una suplantación de roles, así el padrastro asume el rol de padre y es él el que impone las normas, reglas, dejando de lado la función de la madre.

En algunos casos la violencia y maltrato físico, psicológico y sexual que reciben las adolescentes de sus padrastros hacen que no les acepten en la vida de ellas.

Otras adolescentes aceptan la presencia del padrastro o de la persona que cumple con el rol de padre, porque son muy asequibles a lo que ellas piden permitiendo que no se cumplan con las reglas y normas existentes en el hogar.

3.19 Nivel de satisfacción en la interacción

Conforme se demuestra en el desarrollo del presente tema, no existe una adecuada comunicación, presentándose extremos opuestos en este sentido, esto es en unos casos muy permisivos y en otros sin que se dé la debida apertura para comprender los problemas que se presentan.



Gráfico N° 19

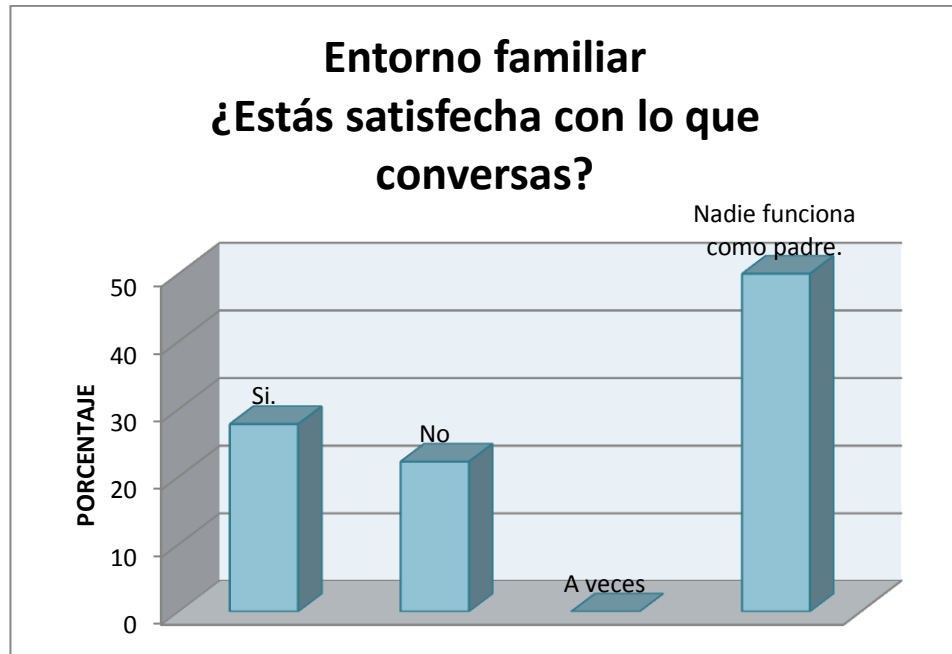

Fuente: Test cómo es “Tu Familia”.

Autora: Jimena Martínez I.

Se puede apreciar que las adolescentes que viven con su padre o personas que cumplen con el rol de padre, existe una mejor comunicación que con su madre, ya que estos son demasiado permisivos en donde las reglas y límites son muy amplios, en el caso de las adolescentes que viven con sus padrastros, algunas no mantienen una buena comunicación pues les ven como personas intrusas y que ocupan el lugar de su padre.

Hay padres autoritarios que no favorecen el dialogo y que les es difícil demostrar afecto hacia sus hijas y ejercen un fuerte control sobre ellas y exigen demasiado a las adolescentes. Estos padres se convierten en padres autoritarios al no permitir que se discuta su autoridad y su poder sobre los hijos, lo que ocasiona que no se dé una buena comunicación y se den continuos conflictos familiares.



En el otro extremo tenemos padres muy permisivos, que no ejercen ningún control sobre sus hijos, no les exigen superaciones personales, provocando en ellas un sentimiento de abandono y de no ser importantes para ellos.

Estos tipos de relación hacen que no se dé un equilibrio en la vida de las adolescentes y buscan en la calle o en las amistades comprensión, cariño y lo que para ellas es muy importante con quien dialogar sobre sus situaciones de vida.

3.20 Expresión de sentimientos

En el siguiente gráfico se establecen los índices de expresividad de los adolescentes en relación a su entorno familiar.

Gráfico N° 20

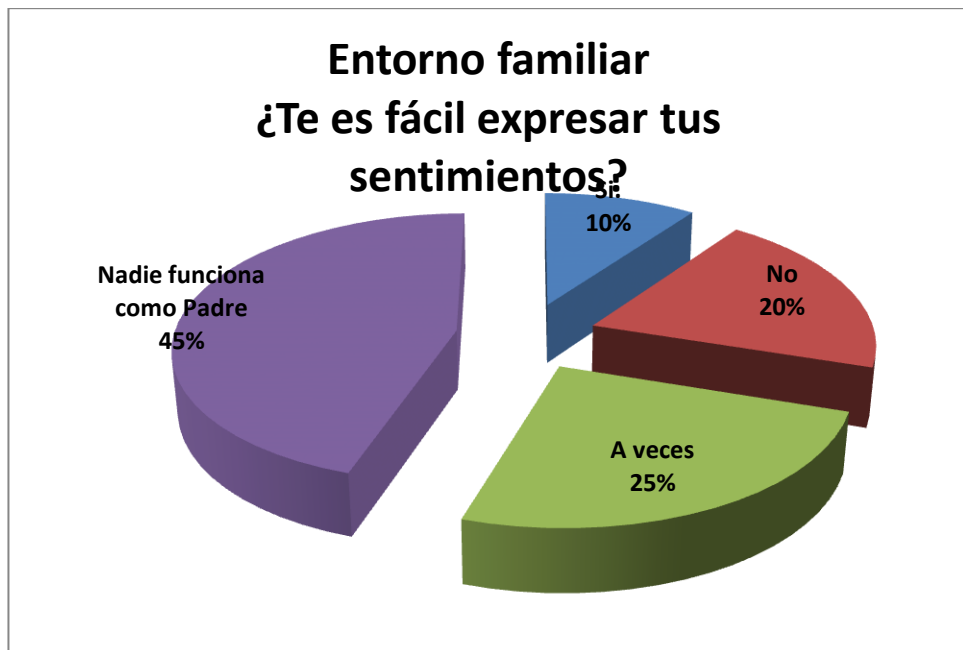

Fuente: Test cómo es "Tu Familia".
Autora: Jimena Martínez I

Las adolescentes necesitan cariño, afecto y apoyo de parte de sus padres, comprensión y paciencia, ya que en esta etapa de su vida se dan cambios y necesitan de ser escuchadas y apoyadas por sus padres.



UNIVERSIDAD DE CUENCA

Pero en algunos casos a pesar de que exista una buena comunicación con el padre, se vuelve difícil en la adolescente demostrar sus sentimientos, ya que nunca recibió de él muestras de cariño, por diferentes situaciones, el que viva lejos y que no le conozca porque quedó muy niña cuando él se fue, o porque nunca hubo una presencia paternal en su vida y si la tubo jamás le demostró cariño, tal vez porque tampoco él recibió de sus padres.

Todo este caudal de sentimientos es demostrado hacia las personas de fuera con quienes pasan.

3.21 Comunicación con el padre

En el gráfico siguiente se demuestra la realidad en que se desenvuelven las adolescentes con relación a la comunicación con su padre, o con quien hace sus veces.

Gráfico N° 21

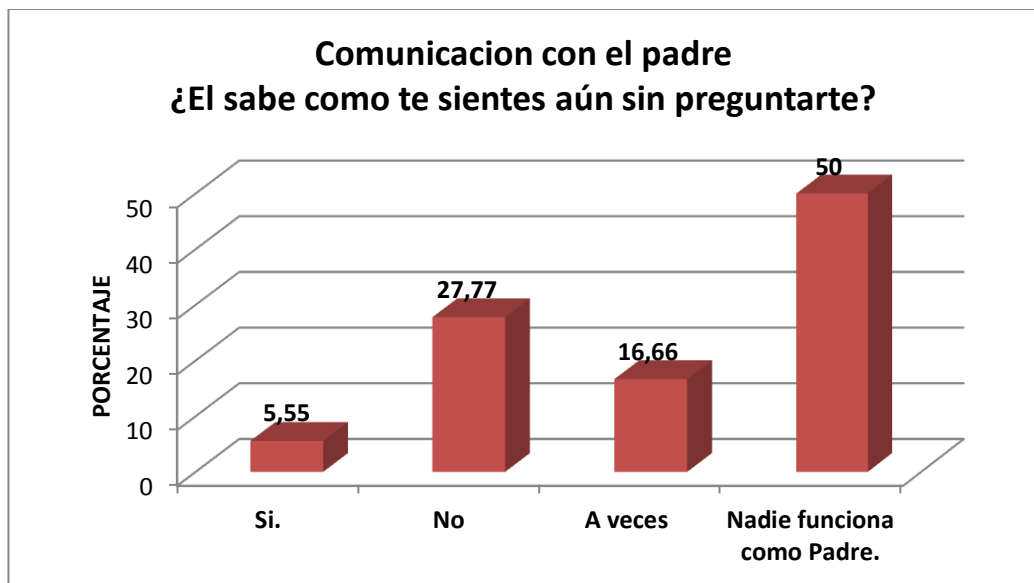

Fuente: Test cómo es "Tu Familia".
Autora: Jimena Martínez I.

El 50% de adolescentes no tienen una presencia física de padre en su vida por diferentes motivos, la migración, separación de sus padres o no conocerlos,



UNIVERSIDAD DE CUENCA

hace que estén en contacto con la madre y ellos ignoren lo que sienten o les pasa a sus hijas.

Como se indicó en el gráfico anterior no hay un mayor acercamiento de las adolescentes con sus padrastros y las que tienen lo hacen para que les permitan romper las reglas y normas establecidas en el hogar.

3.22 Comunicación con el padre

En el gráfico siguiente se establece el grado de confianza que existe de la adolescente hacia su padre o quien hace sus veces.

Gráfico N° 22



Fuente: Test cómo es "Tu Familia".
Autora: Jimena Martínez I.

En el cuadro 22, ¿Sí tú estuvieras en dificultad podrías comentarlo?

La respuesta que dan en esta pregunta nos pone en alerta, ya que si no pueden comunicarle a su padre o persona que hace las veces de padre, las adolescentes cuentan únicamente con su grupo o personas mayores en



quienes depositan la confianza, sus sentimientos, lo que les hace más vulnerables.

3.23 Actividades familiares

Los momentos de recreación familiar son fundamentales para estrechar los lazos familiares, sin embargo en el entorno familiar esta relación es deficiente.

Gráfico N° 23

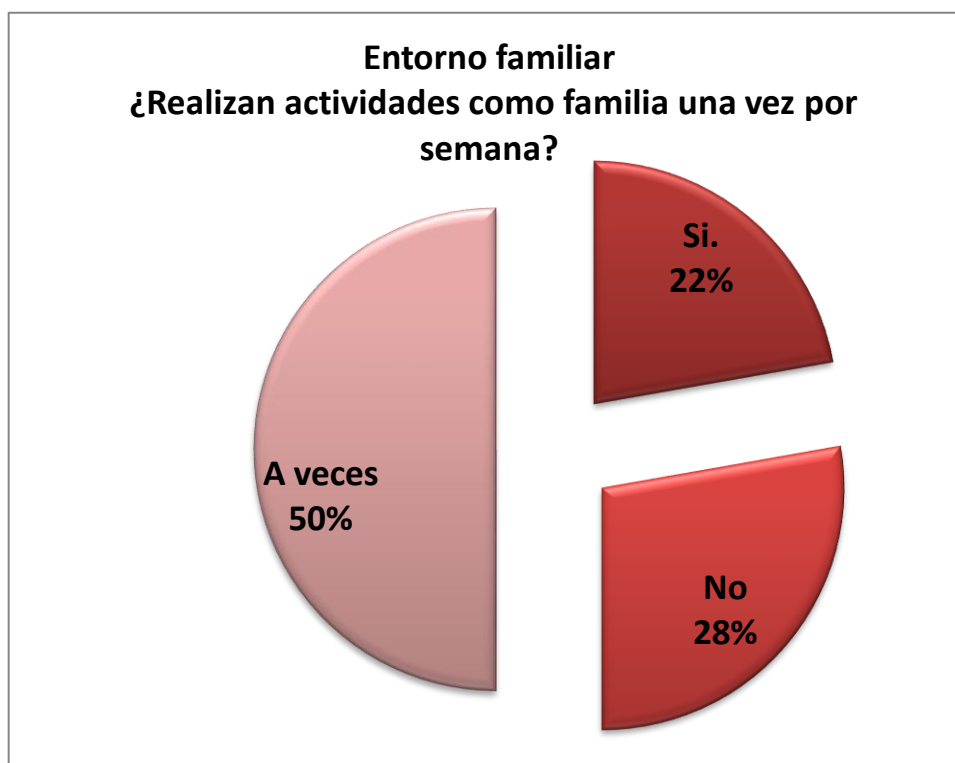

Fuente: Test cómo es "Tu Familia".

Autora: Jimena Martínez I.

Las actividades en familia son indispensables y muy importantes para lograr un mayor acercamiento y comunicación entre los miembros de la familia.

El gráfico 23, representa una vez más que no está dentro de las prioridades de la familia de las adolescentes el destinar un espacio donde se comparta, ya que el trabajo o diligencias en el hogar se vuelven su actividad principal, y descuidan el valor que tiene el compartir el tiempo libre con su familia, en actividades recreativas sanas, como es el salir a la orilla del río, un parque, o



simplemente caminar, que no necesariamente necesitan contar con un dinero extra como indican la razón de no salir.

Sabiendo que la recreación cumple una función lúdica muy importante en la adolescente y en su familia, ya que rompen con el esquema diario y se da un encuentro para compartir sus ideas y realizar planes que rompen la cotidianidad, lo más importante es que estrechen los lazos familiares, que a más es conceder un tiempo justo para la familia.

3.24 Comunicación del padre - hijas

Es importante que se dé un espacio para dialogar en familia, de esa forma se afianzaran los lazos familiares.

Gráfico N° 24

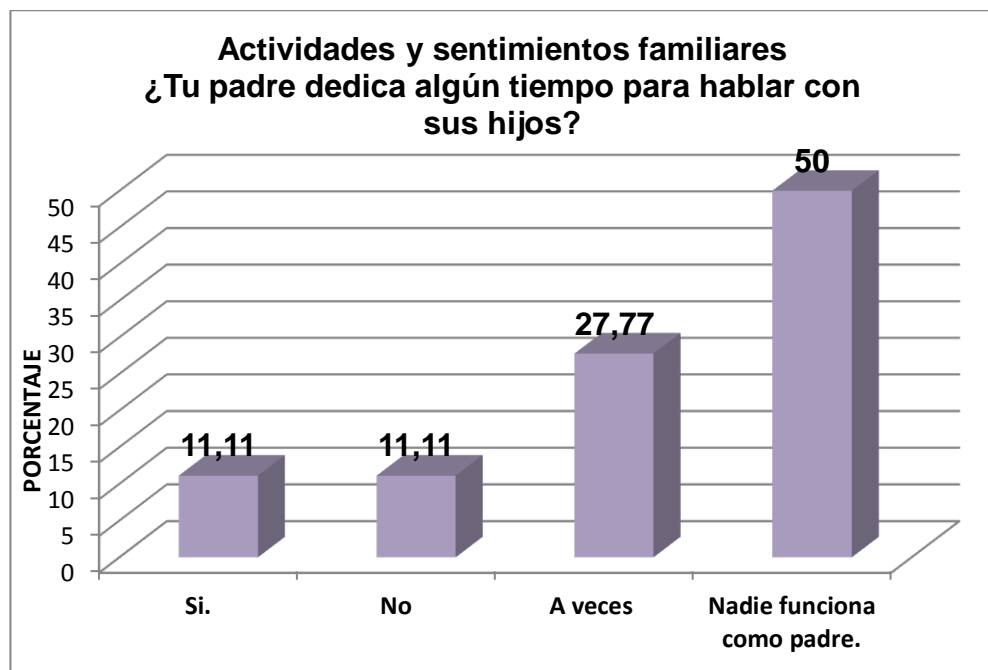

Fuente: Test cómo es "Tu Familia".

Autora: Jimena Martínez I.

La no presencia del padre en la mayoría de las adolescentes entrevistadas, hace ver que nunca tuvieron la figura paterna en su vida por diferentes motivos:



UNIVERSIDAD DE CUENCA

La migración, aquí se da un distanciamiento no solo es geográfico sino afectivo, la única comunicación se da por vía telefónica, que a veces en vez de unir las sirve para distanciarlas más, pues le ven al padre como el depositario económico en la vida de ellas.

En otros casos ocupan el puesto del padre otra persona, la pareja de la madre con quien no tienen una mayor comunicación, sino al contrario le ven como el rival de su padre.

Las adolescentes que indicaron que su padre sí dedica un tiempo para hablar con ellas, indican que dialogan de temas no importantes ya que no pueden decir lo que sienten libremente por el temor de no ser entendidas y ser criticadas, ya que lo que ellas hacen está mal.

3.25 Momentos de compartimiento familiar

El compartir momentos de la cotidianidad y sus efectos en el dialogo familiar, sirven para reforzar los lazos familiares.

Gráfico N° 25

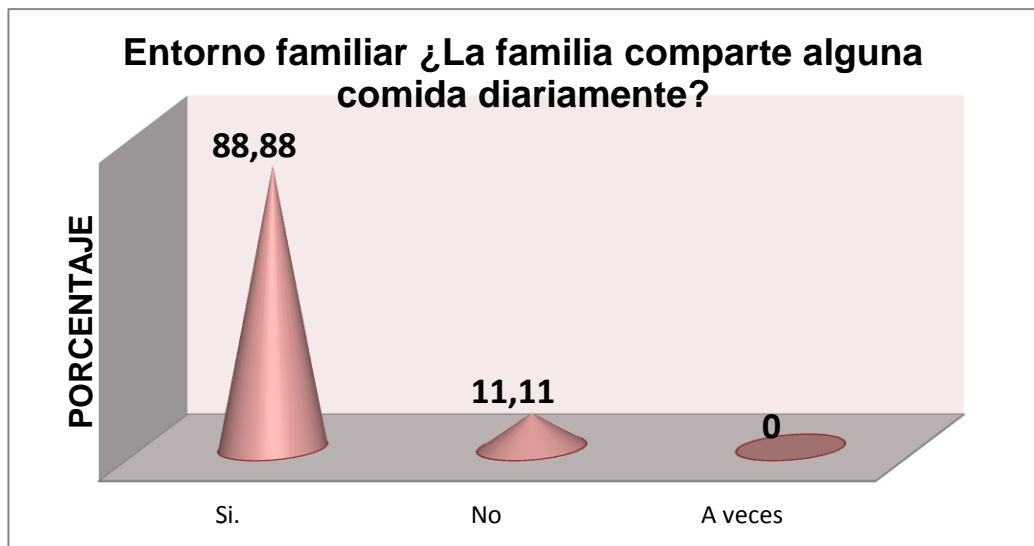

Fuente: Test cómo es "Tu Familia".

Autora: Jimena Martínez I.



UNIVERSIDAD DE CUENCA

La mayoría de las familias de las adolescentes trabajan todo el día eso ha hecho que los únicos momentos que pueden estar como familia juntos es la hora de la merienda, que en muchos casos los padres o miembros que desempeñan el rol de padres se encuentran cansados y no dialogan con sus hijos sino se vuelven momentos de réplica, lo que eso les incomoda a las adolescentes y salen de sus casas o van a ver la televisión.

3.26 Normas que regulan en la familia

En los gráficos 26 y 27 se enfocaran en relación a las reglas que rigen en el núcleo familiar, entendiéndose como regla las conductas aplicadas a cada subsistema.

Gráfico N° 26

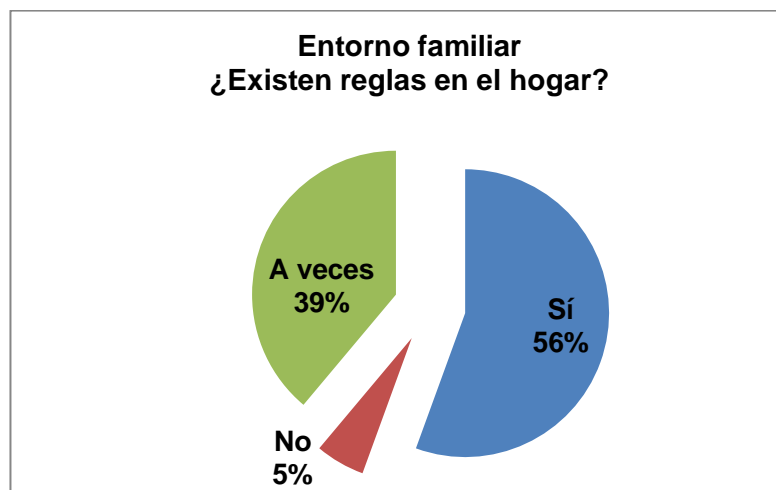

Fuente: test cómo es "Tu Familia".
Autora: Jimena Martínez I.



Gráfico N° 27

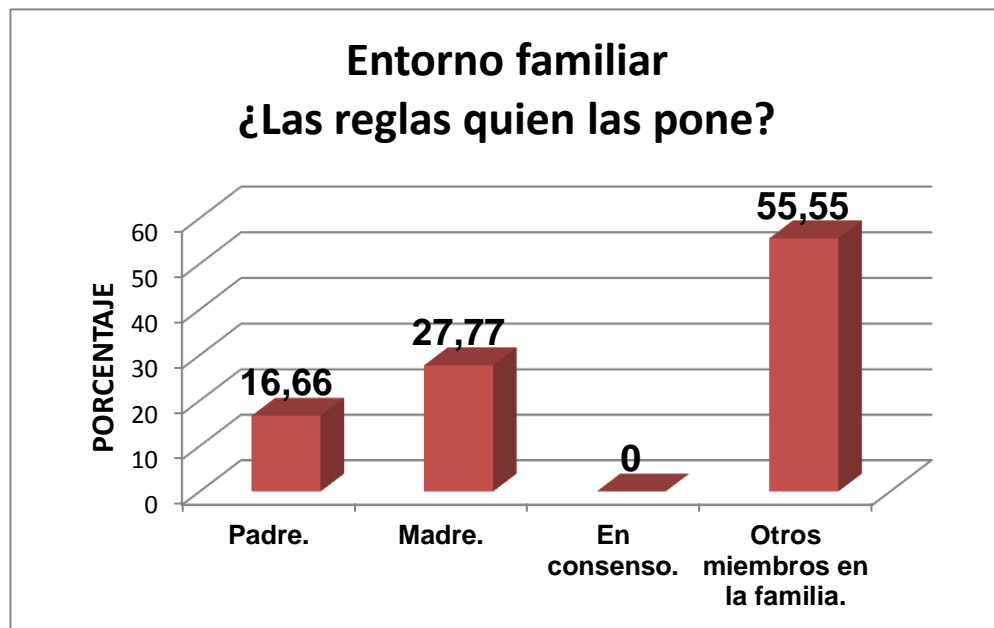

Fuente: test cómo es “Tu Familia”.
Autora: Jimena Martínez I.

En los Gráficos 26-27, que representan ¿QUÉ SI EXISTEN REGLAS Y QUIEN LAS PONE EN EL HOGAR?, lo analizaremos tomando la pauta que Minuchin en su Libro de Estructura Familiar los define.

“Toda Estructura Familiar tiene sus Límites que constituyen las reglas que definen quienes participan y de qué manera lo hacen en la familia, tienen la función de proteger la diferenciación del sistema, que se establecen entre los subsistemas familiares”. (Minuchin S. , Tipos de Familia, 1980)

En las familias de las adolescentes de la Casa de Acogida Buen Pastor el 56% tienen reglas, las mismas que están dadas por otros subsistemas que no son los padres. Éstas a veces son muy permisivas en donde se deja que actúen libremente y otras con reglas muy estrictas que hace que las adolescentes huyan de su hogar.

Cuando los padres migran a otros países deja el subsistema parental de ser quienes pongan las reglas en su hogar y pasa el subsistema de los abuelos



asumir ese rol, ocurre frecuentemente es que los abuelos resten autoridad a los padres.

De hecho, las funciones de disciplina y guía que el sistema parental debe ejercitar sobre los hijos quedan deshabilitadas y como consecuencia los hijos terminan consentidos o fuera de control, como se demuestra en la investigación realizada a las adolescentes.

Esta inestabilidad y confusión de funciones y roles en las familias han hecho que las adolescentes estén en continuo riesgo y los subsistemas que están a su cargo busquen ayuda en las Casas de Acogida para ser orientadas.

3.27 Auto apreciación respecto al afecto familiar

La adolescencia es un momento de búsqueda y consecución de la identidad personal, necesitan ser queridas y apoyadas por su núcleo familiar, sea éste biológico o ampliado.

Gráfico N° 28

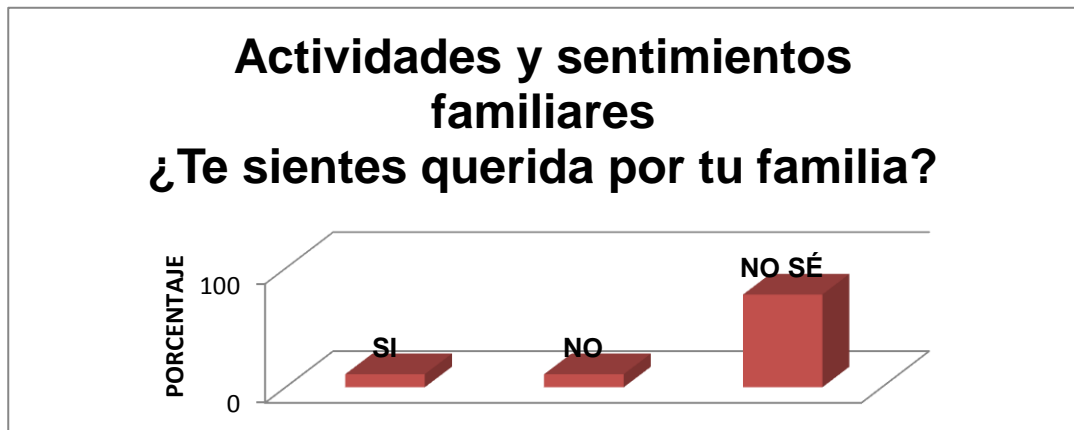

Fuente: test cómo es "Tu Familia".

Autora: Jimena Martínez I.

Para cerrar la entrevista se realizó la pregunta ¿Te sientes querida por tú familia?



UNIVERSIDAD DE CUENCA

Y la contestación es el resultado de las preguntas anteriormente anotadas, se puede ver que las adolescentes además están atravesando sus cambios físicos, psicológicos, sociales. No encuentran en su familia quien las entienda, sea ésta nuclear, monoparental o extendida. Es una situación normal en esta etapa de vida, pero sí es una situación preocupante, que las adolescentes que están en la Casa de Acogida Buen Pastor, el 77,77%, no sepan si las quieren o no. Tal vez, porque las funciones de sus padres están delegadas a otros subsistemas, es lo que produce desconfianza e inestabilidad en las adolescentes.

El 11,11% se sienten queridas, son adolescentes que tienen su referente familiar, sea el padre, la madre o ambos que cumplen con la función de padres y les brindan una estabilidad que a veces por la inseguridad de la etapa que están atravesando las adolescentes no aceptan y buscan en otro lugar esa seguridad que tienen en su hogar.

De igual manera, el 11,11% de las adolescentes indican que ellas no se sienten queridas por su familia. Dentro de este grupo están las adolescentes que nunca conocieron a sus padres y vivieron con familias de acogida o institucionalizadas, lo que produce en ellas sentimientos de rencor, y en muchas ocasiones rebeldía hacia las personas de su entorno y, porque no decir, hacia la vida.



UNIVERSIDAD DE CUENCA

CAPÍTULO IV
GENOGRAMA

Autora: Lcda. Jimena del Rosario Martínez Iglesias.



4.1 Genograma aplicado a las adolescentes de la Casa de Acogida Buen Pastor de Cuenca. (Junio a Diciembre del 2011)

Gráfico N° 29

Genograma – Familia 1

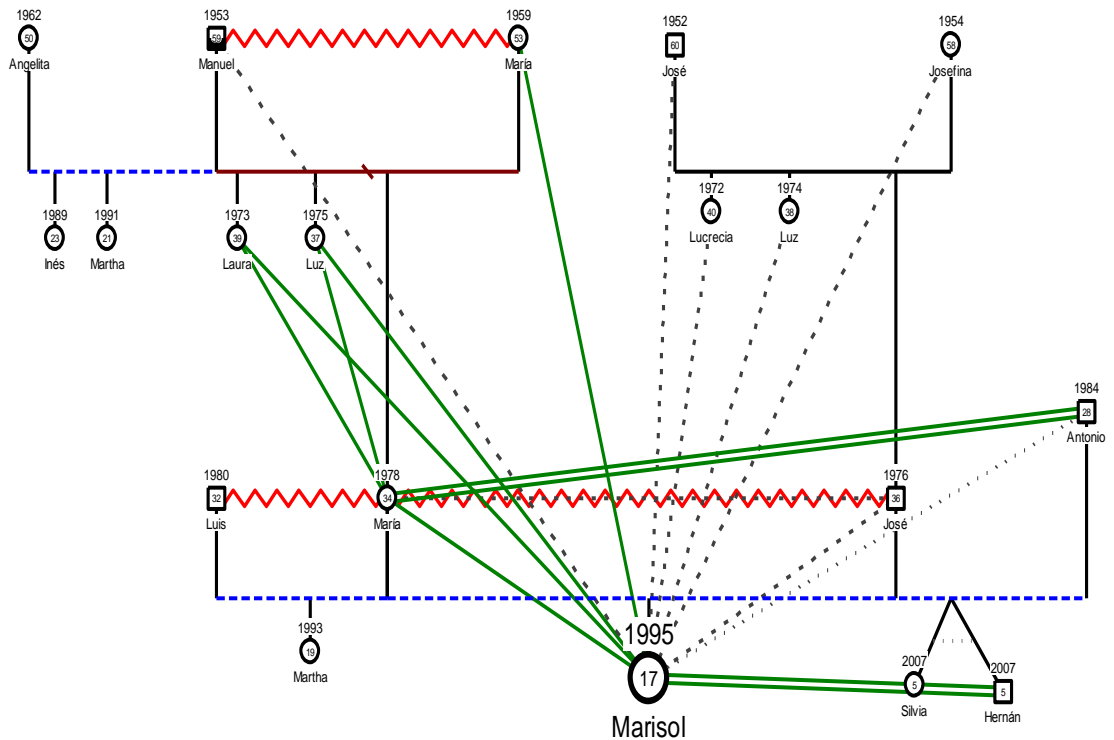

Paciente identificado, (PI) edad 17 años, es la segunda hija de cuatro hermanos. La primera hija del segundo compromiso de su madre, pertenece a una familia monoparental disfuncional, está en el ciclo de vida con hijos adolescentes.

La relación de la P.I, con su mamá actualmente es armoniosa, anteriormente era conflictiva y distante. Con su hermana mayor existe distanciamiento ya que es ella la que pone las reglas en su hogar y se alían con su madre en contra de ella. Con sus hermanos gemelos existe amistad cercana las relaciones son buenas. Su padre no lo conoce, sabe que hubo una relación distante y violenta con su madre, actualmente su mamá ha entablado una demanda en su contra. PI quisiera conocerle. La relación con su abuela materna es de armonía, con el



UNIVERSIDAD DE CUENCA

abuelo materno es distante. A la familia de su padre no los conoce. Con el nuevo compromiso que tiene su mamá es distante, apático.

En el genograma se puede ver que existen pautas repetitivas de maltrato: de su abuelo materno hacia su abuela, de su madre con sus dos primeros compromisos, con el primero fue hostil y con su padre fue distante y violenta con el compromiso actual existe una relación de amistad cercana y es periférico.

Gráfico N° 30

Genograma – Familia 2

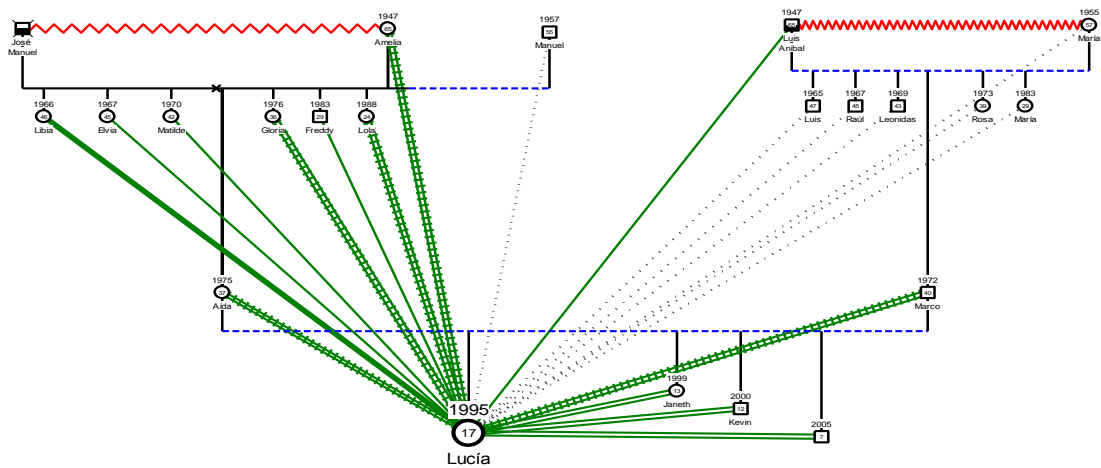

P.I. Edad 17 años, la familia está conformada de seis miembros, su madre, su padre adoptivo y cuatro hijos siendo ella la primera hija, pertenece a una familia nuclear disfuncional, sus padres están en el Centro de Rehabilitación Social (C.R.S) sus hermanos en Casas de Acogida, su referente familiar son su tía y abuela materna.

La relación con sus padres es muy cercana y a su vez lejana, porque sus lazos familiares son de afecto pero por la situación de sus padres lo hacen que estén distantes. Las funciones del subsistema parental son asumidas por el subsistema de la tía y abuela, teniendo la tía la jerarquía. Con sus hermanos existe una buena relación a pesar de que no han vivido juntos, por la situación de sus padres que son reincidentes, por lo que les tocó vivir de un lugar a otro o institucionalizados como lo están actualmente.



UNIVERSIDAD DE CUENCA

La relación de la P.I con su familia materna es buena, con su familia paterna vemos que solo con su abuelo existe armonía y con el resto de familia es distante y apática.

En el genograma se puede apreciar que existen pautas repetitivas en sus familias de origen, así hay relaciones hostiles y de violencia, como de alcoholismo, su abuelo materno murió por su alcoholismo y las relaciones conyugales están dadas por unión libre.

Gráfico Nº 31

Genograma – Familia 3

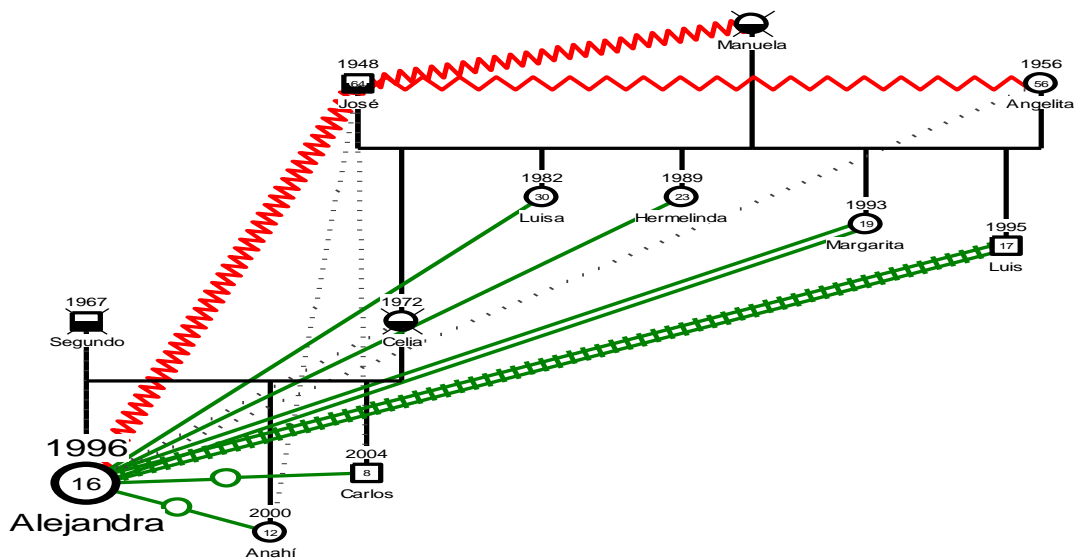

P.I. Edad 16 años, la familia está conformada de cinco miembros, la esposa de su abuelo materno, su abuelo y sus dos hermanos. La P.I es la primera hija, sus padres murieron por alcoholismo. La relación con sus hermanos es buena por la existencia de amor, con su abuelo es de violencia, con la esposa de su abuelo es distante, apática, con sus tíos es de armonía, amistad cercana. Con uno de sus tíos es muy estrecha, debido a que son casi de la misma edad y cuando quedó huérfana con él se llevaba muy bien, él es su confidente.

De la familia de su padre no sabe nada, nunca su mamá habló de ellos, es un tabú en la casa de su familia materna, quisiera saber que pasó o quiénes son.



En el genograma se aprecia pautas repetitivas de maltrato y de alcoholismo entre los miembros del sistema familiar.

Gráfico N° 32

Genograma – Familia 4

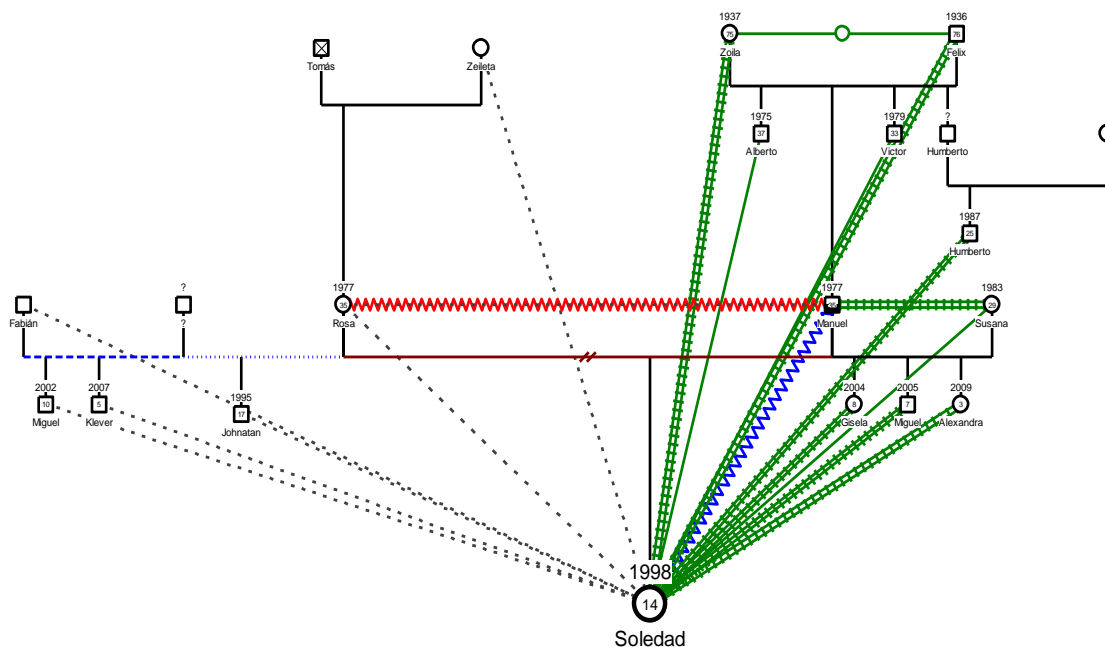

P.I., edad 13 años, la familia está conformada por 10 miembros, la PI, es la segunda hija de parte de su madre, tiene un hermano de un primer compromiso materno. Sus padres se divorciaron debido al alcoholismo del papá. Su mamá se fue a vivir a EEUU en donde ha formado otro compromiso, y del cual tiene dos hijos. Su padre tras un segundo compromiso tiene 3 hijos. La PI, actualmente está en la Casa de Acogida Buen Pastor por haber sido víctima de abuso sexual por parte de su padre.

Sus abuelos paternos se encuentran en la etapa de Nido Vacío, con quien vivía la PI, esta diferenciación transgeneracional, por edades, costumbres, reglas etc., entre el subsistema de abuelos y la PI ha provocado conflictos en la



UNIVERSIDAD DE CUENCA

PI, pero a pesar de estas situaciones existen lazos muy estrechos de cariño entre las partes. Con su madre se da una relación distante, con el hijo de su tío mantiene buenas relaciones e igual con la esposa de su padre y sus hermanos. Con la familia de su madre por razones económicas tiene una relación distante apática, ya que no mantienen relaciones con su familia paterna.

Gráfico N° 33

Genograma – Familia 5

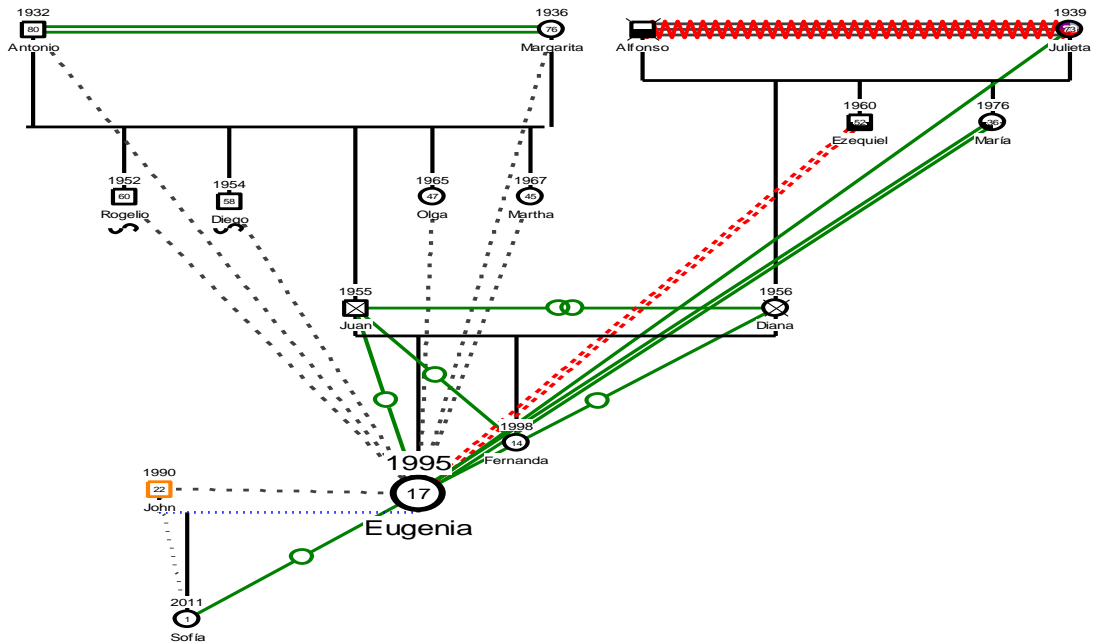

PI, edad 17 años, huérfana de padre y madre, cuando era niña perdió a su padre luego cuando ella tenía 15 años en un accidente murió su mamá, la PI presenció la muerte de su mamá, vive con su abuela materna, su tío y su hermana, la adolescente tiene una niña de seis meses.

La relación con su mamá fue muy buena. Con su hermana es muy cercana. Con su abuela por la diferencia transgeneracional que existe entre ellas cada vez es más caótica. Con su tío, por el alcoholismo no existe una buena relación, contrariamente es de discordia y conflicto. Con el padre de su hija es distante, él no acepta la paternidad.



UNIVERSIDAD DE CUENCA

En el genograma se puede apreciar pautas repetitivas de maltrato, alcoholismo de su familia materna, sus tíos han sido internados varias veces en los Centros de Adicciones, su tía y la PI lo superaron no recaen desde hace dos años.

Su abuela por la edad y su situación de vida es una persona hipertensa, diabética, sufre del corazón.

La relación con la familia paterna es distante, sus tíos viven en EEUU, su situación económica es buena, sin embargo el apoyo es nulo para con la adolescente provocando en ella un resentimiento hacia esa familia.

Gráfico Nº 34

Genograma – Familia 6

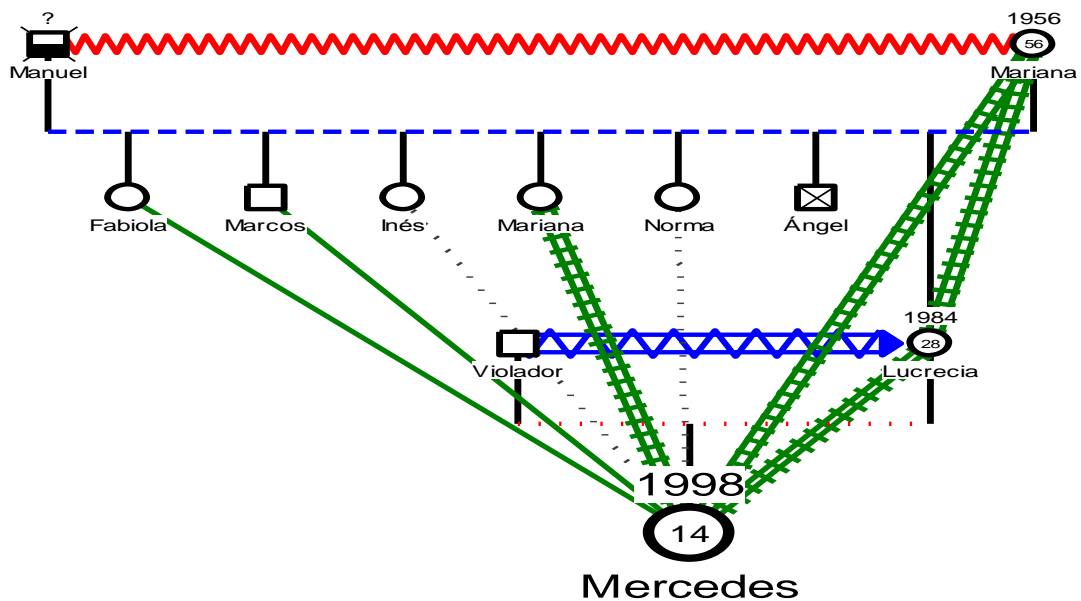

PI, edad 14 años, su mamá fue víctima de violación, de la que nació la PI, su familia es monoparental, la mamá y su abuela son mendigas. Su mamá tiene una atrofia en su crecimiento por lo que su tía desempeña la función de madre y es quien pone las reglas.

La relación de la PI con su madre y abuela son muy estrechas, al igual que con su tía, con los otros miembros de la familia es de armonía y distante.



Se puede ver en el genograma que la relación de sus abuelos era de violencia y alcoholismo, su abuela lo ha superado.

Gráfico N° 35

Genograma – Familia 7

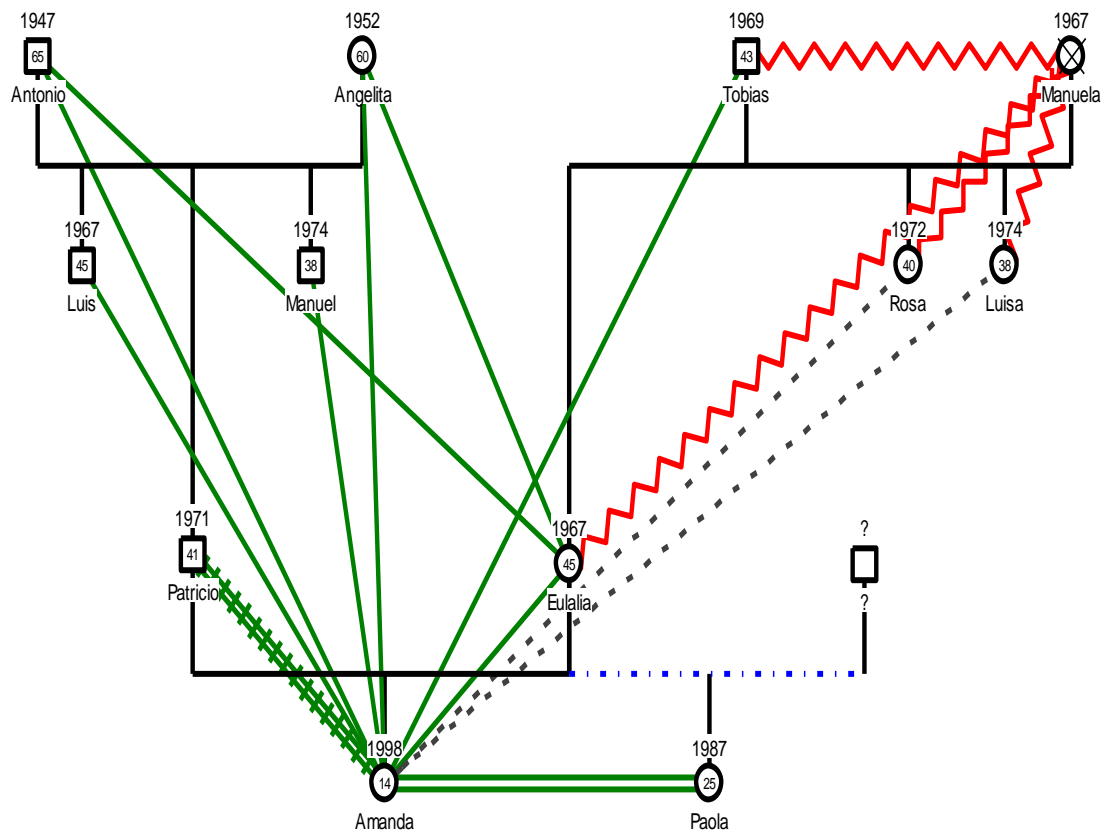

PI, edad 14 años, pertenece a una familia nuclear, es la segunda hija, del segundo compromiso de su mamá. Con su papá existe una relación muy cercana. Con su mamá una relación de armonía, pero no existe una buena comunicación. La relación con la familia paterna es de armonía, en cambio con la familia de su madre es distante.



Se puede ver que en la familia materna existe violencia tanto entre los padres como de la madre hacia sus hijas.

Gráfico N° 36
Genograma – Familia 8

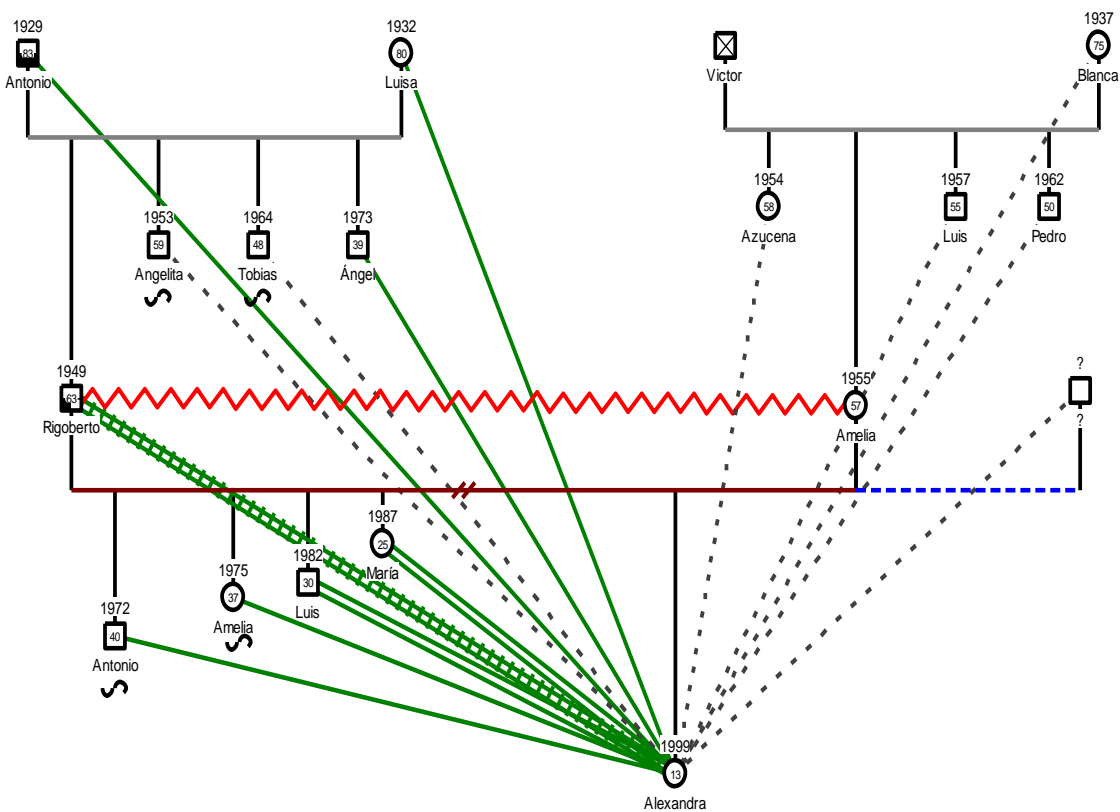

PI, edad 13 años, es la quinta hija, su familia es monoparental, sus padres son divorciados, su mamá tiene un nuevo compromiso, la relación de la PI con su padre es muy cercana, con su mamá es distante, con sus hermanos es de armonía y muy cercana, con la familia de su mamá es distante.

Su padre es alcohólico está en la etapa de recuperación, lleva dos años en abstinencia. La relación de sus padres era violenta.



UNIVERSIDAD DE CUENCA

Gráfico N° 37

Genograma – Familia 9

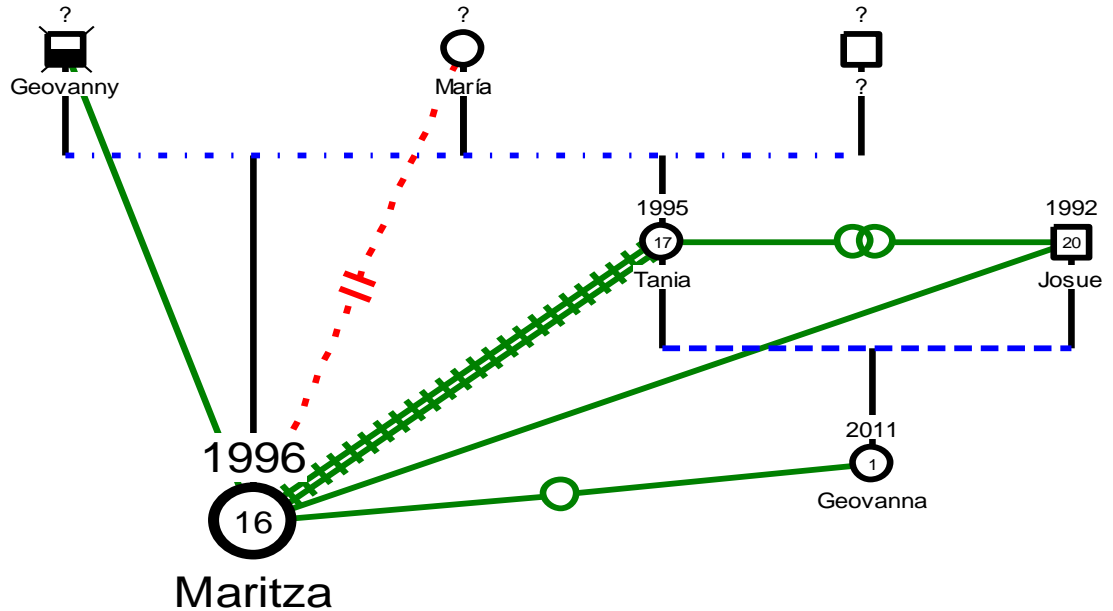

PI, edad 16 años, pertenece a una familia monoparental disfuncional, su padre murió por alcoholismo, de su mamá no sabe nada. Fue abandonada cuando tenía pocos meses de vida. Tiene una hermana de su madre de diferente padre, que fue reconocida por su padre como hija cuando la madre las abandonó. La relación con su hermana es muy cercana, ella desempeña el rol de madre, con el esposo de ella es de armonía.

No se ha considerado a la familia del padre debido a que cuando eran niñas las maltrataron y después se olvidaron de ellas.



UNIVERSIDAD DE CUENCA

Gráfico Nº 38

Genograma – Familia 10

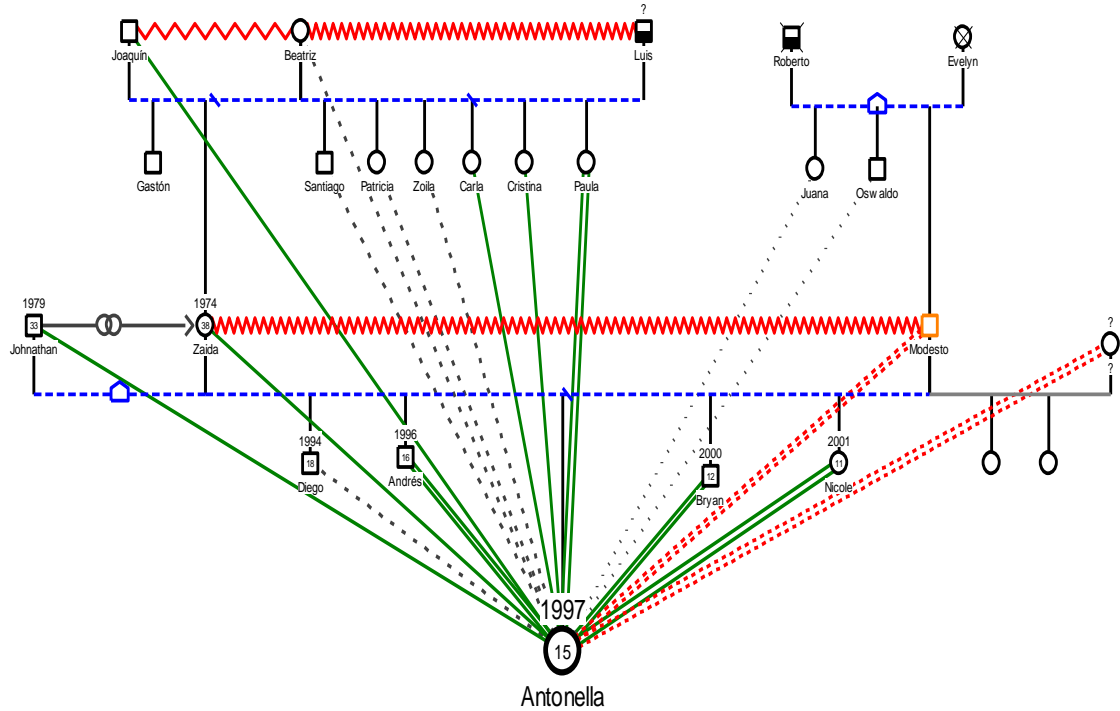

PI, edad 15 años, pertenece a una familia disfuncional, es la tercera hija de cinco, sus padres se separaron. Cada uno de ellos tiene su nuevo compromiso. Por parte de su papá tiene dos hermanas. La relación con su mamá es de armonía, con la de su papá es de discordia, conflicto y distante. Actualmente está en el Centro de Rehabilitación Social de Varones (CRSV)

Con la familia de su mamá, la relación con algunas de sus tías es de armonía, con otras es distante, y en especial, con una de sus tías es muy cercana debido a que comparten la misma edad. Con la esposa de su padre es de discordia, conflicto y distante. No conoce a sus dos hermanastras. Con la familia de su padre es indiferente, apático.

Se puede ver en la relación del subsistema de abuelos maternos que es hostil y violento y se repite en la relación de sus padres, también se presenta el problema de alcoholismo en las dos familias.



UNIVERSIDAD DE CUENCA

Gráfico Nº 39

Genograma – Familia 11

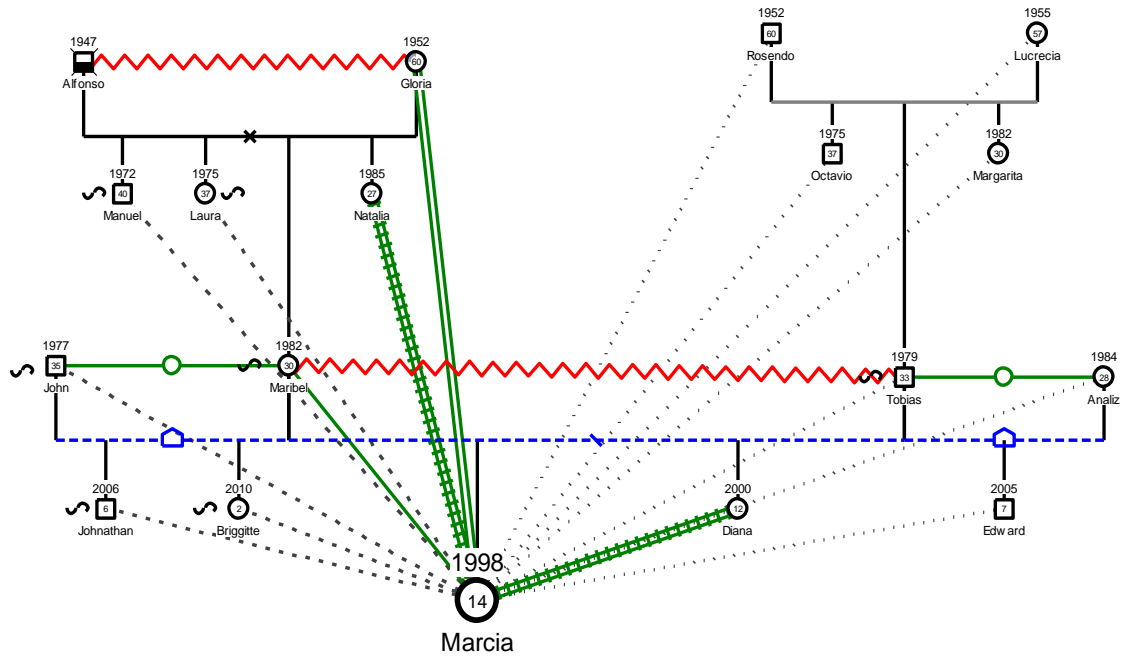

PI, edad 14 años, pertenece a una familia disfuncional, es la primera hija de la unión de sus padres, tiene una hermana. Del segundo compromiso de su mamá tiene dos hermanos, y por parte de su papá un hermano.

Sus padres emigraron a EEUU, allí se separaron y formaron cada uno otro hogar, la PI quedó al cuidado de su tía quien hace el rol de madre. La relación con su abuela materna es cercana, con su tía materna es muy cercana e igual con su hermana, con su mamá y hermanos de madre la relación es distante.

Con la familia del papá es indiferente apático, por motivos de la tenencia de la custodia de la PI y de su hermana.

Se puede ver que tanto la relación de sus abuelos maternos como de sus padres eran hostiles.

También se puede ver que los miembros de la familia de su mamá casi todos emigraron a EEUU.



UNIVERSIDAD DE CUENCA

Gráfico N° 40

Genograma – Familia 12

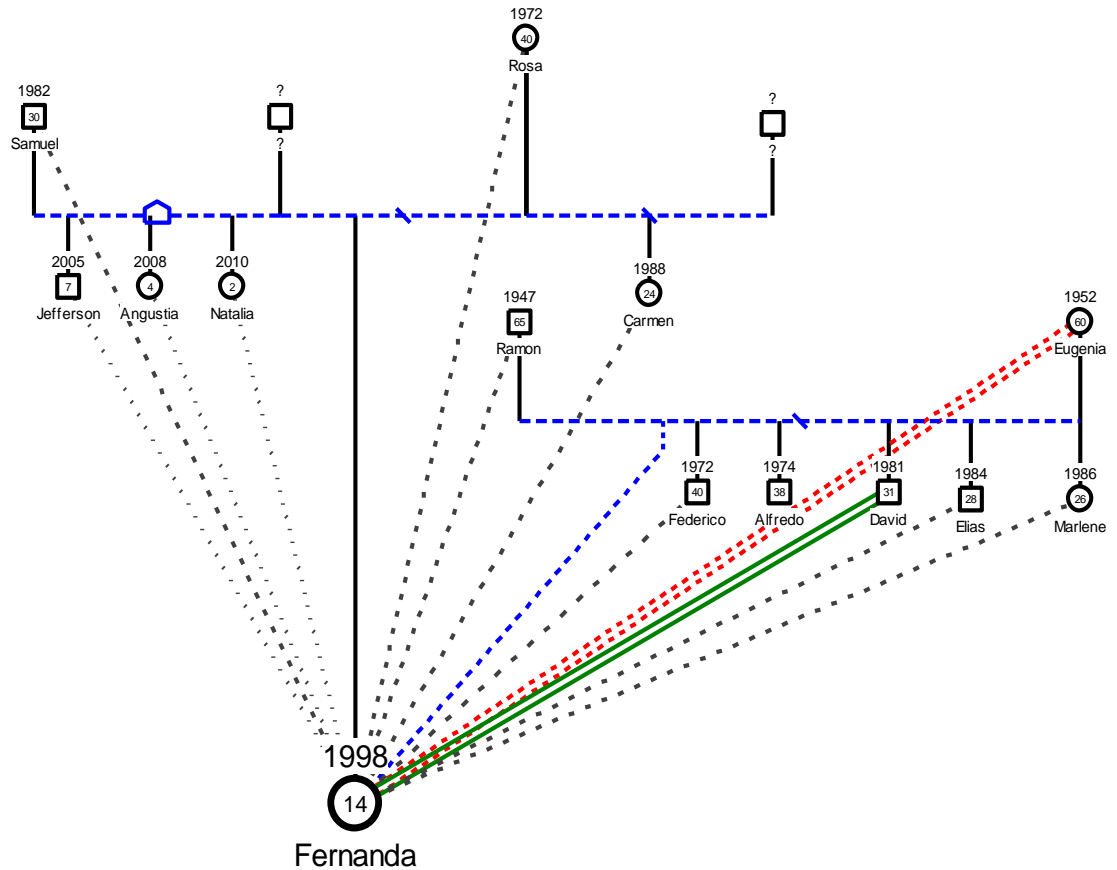

PI, edad 14 años, fue adoptada por una familia, ella ocupa el sexto lugar, es una familia nuclear disfuncional, la relación con sus padres adoptivos eran de discordia, hostil en especial con su madre, con sus hermanos adoptivos su relación es distante.

Con su familia biológica que se encontró hace poco, la relación también fue indiferente, apático.

Por parte de su madre biológica tiene tres hermanos, su mamá había tenido dos compromisos antes, de uno de ellos nació la PI, actualmente tiene un nuevo compromiso.



UNIVERSIDAD DE CUENCA

Gráfico Nº 41

Genograma – Familia 13

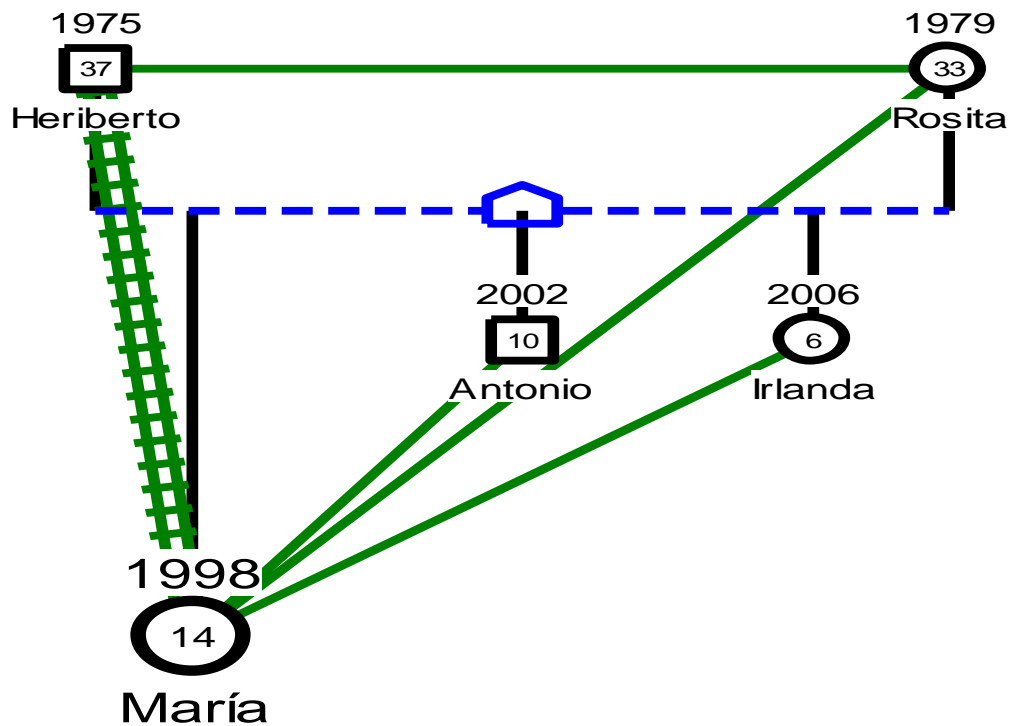

PI, edad 14 años, sus padres migraron de la ciudad de Quevedo, cuando su madre estaba embarazada. De sus abuelos evita hablar, e indica que con su familia no tiene mayor problema.

A sus padres no les gustó un enamoramiento que tuvo con un adolescente que pertenece a una pandilla. Se crea tensión cuando quiere salir de casa y pasarla con sus amistades.

Con su papá mantiene una relación muy estrecha y una buena comunicación, con su mamá y hermanos la relación es de armonía.



UNIVERSIDAD DE CUENCA

Gráfico N° 42

Genograma – Familia 14

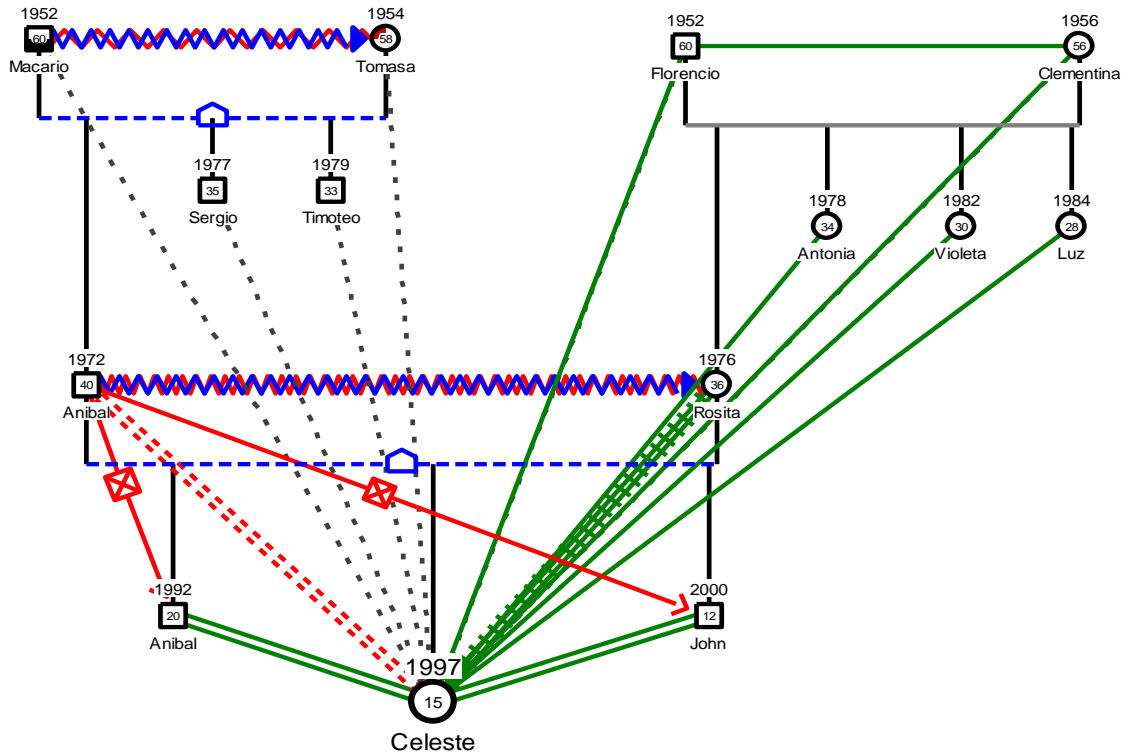

PI, edad 15 años, pertenece a una familia nuclear disfuncional, es la segunda hija de tres hermanos, la relación con su padre es conflictiva y de discordia, con reglas muy rígidas, no existe comunicación, su padre es militar retirado.

La relación de la PI con su mamá, es muy cercana, dándose una alianza entre las dos para defenderse de la violencia que el padre ejerce sobre el grupo familiar. Se puede apreciar, que con sus hermanos también existe una buena relación. Con la familia de su madre la relación es de armonía, con la familia paterna es distante.

En el genograma se ve que las relaciones de la familia paterna son de violencia, tendentes al abuso físico hacia sus parejas, la abuela paterna también fue víctima de violencia y se repite el rol en su madre, es decir son pautas repetitivas de violencia intra-familiar.



UNIVERSIDAD DE CUENCA

Gráfico Nº 43

Genograma – Familia 15

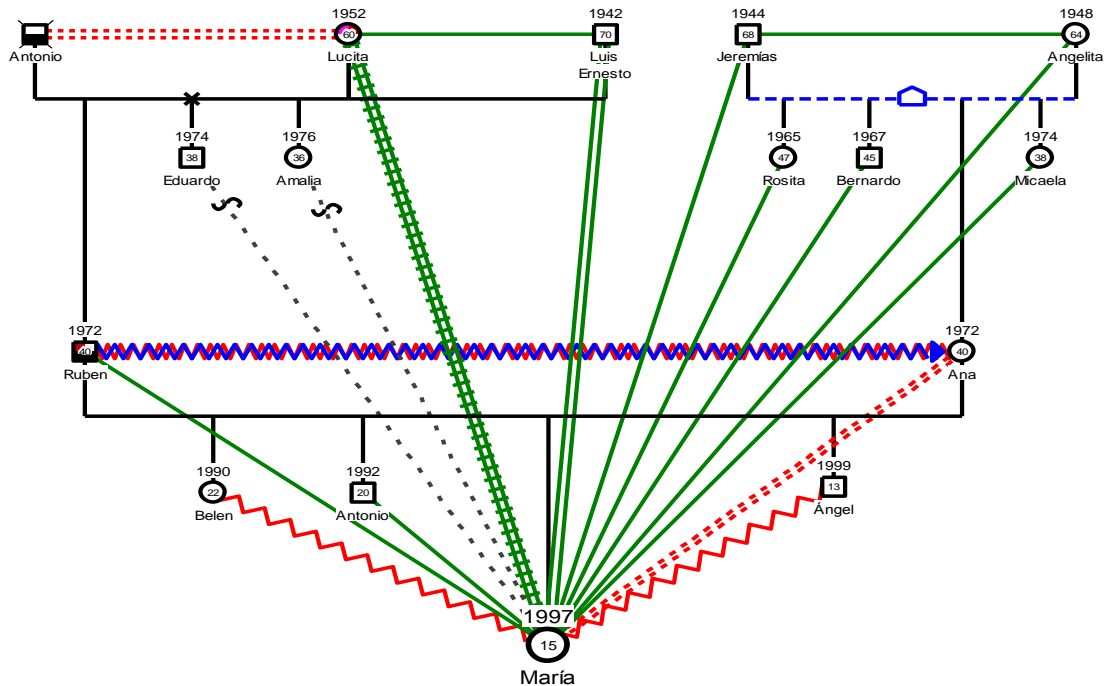

P.I, edad 15 años, pertenece a una familia nuclear disfuncional, es la tercera hija de cuatro hermanos. La relación con su papá es de armonía, se alían en contra de su madre con quien su relación es conflictiva y distante. Con su hermana mayor y la menor la relación es hostil, lo que no sucede con su segundo hermano con quien tiene una relación de armonía y confianza.

La PI mantiene una relación estrecha con su abuela paterna, dándose una alianza entre las dos en contra de su mamá. La abuela asume las funciones del subsistema parental, siendo ella quien establece las reglas en la casa de su hijo, de esta forma se provoca una triangulación, abuela, padre e hija, en contra de la mamá.

La relación de sus padres es de violencia y de abuso físico de parte del esposo hacia su mujer. El papá de la PI es alcohólico y jugador de cartas, se puede decir que es un padre periférico, con las únicas personas que mantienen buenas relaciones es con su madre y con la PI.



UNIVERSIDAD DE CUENCA

En el genograma vemos que se dan pautas repetitivas de alcoholismo, tanto del abuelo paterno de la PI como de su padre, también las relaciones conyugales son conflictivas y de violencia.

Gráfico Nº 44

Genograma – Familia 16

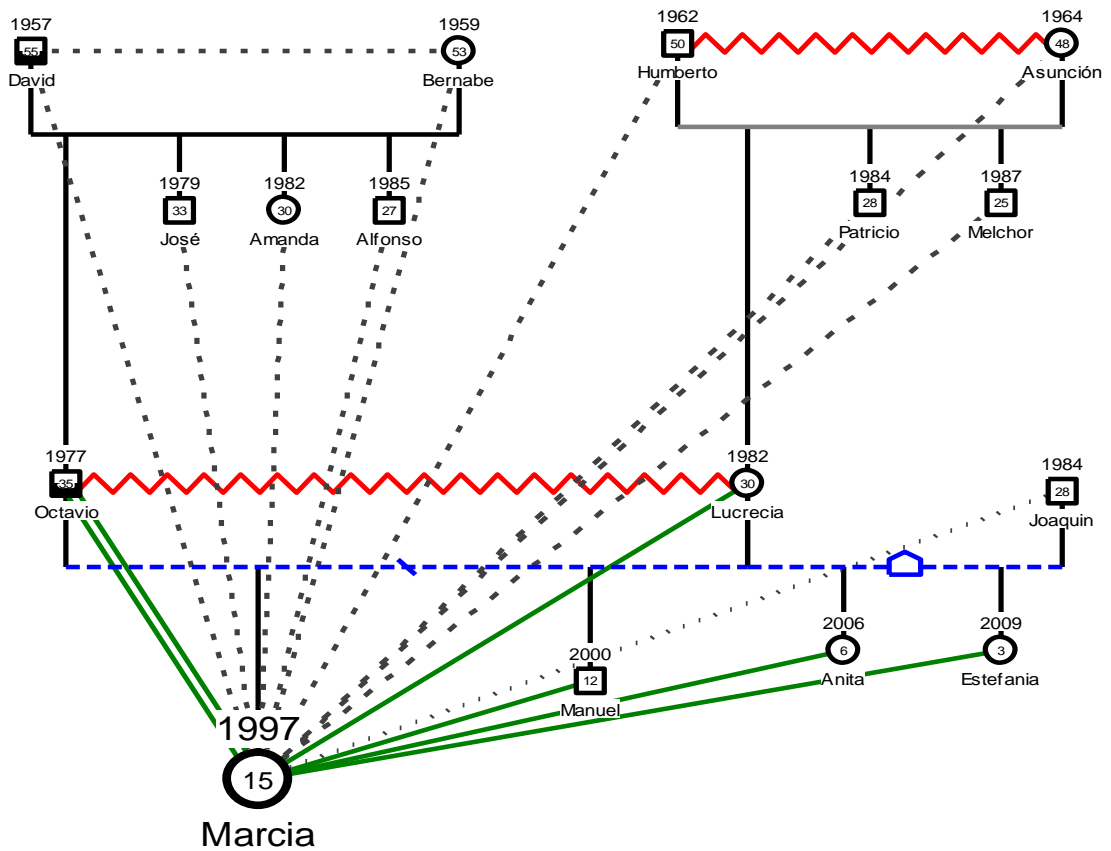

PI, edad 15 años, pertenece a una familia disfuncional, es la primera hija de un primer compromiso. Tiene un hermano del segundo compromiso de su mamá.

Tiene dos hermanas, la relación con su papá es cercana, con su mamá es de armonía. Con el esposo de su madre es indiferente, apático, no existen buenas relaciones, la PI no acepta esta relación. Con sus hermanos existe una relación de armonía, se puede apreciar que tanto con la familia materna como paterna la relación de la PI es distante.



UNIVERSIDAD DE CUENCA

Se dan pautas repetitivas transgeneracional de violencia y alcoholismo. La causa de la separación de los padres de la PI fue el alcoholismo del papá, que a pesar de ingresos a centros de rehabilitación persiste en su patología.

Gráfico Nº 45

Genograma – Familia 17

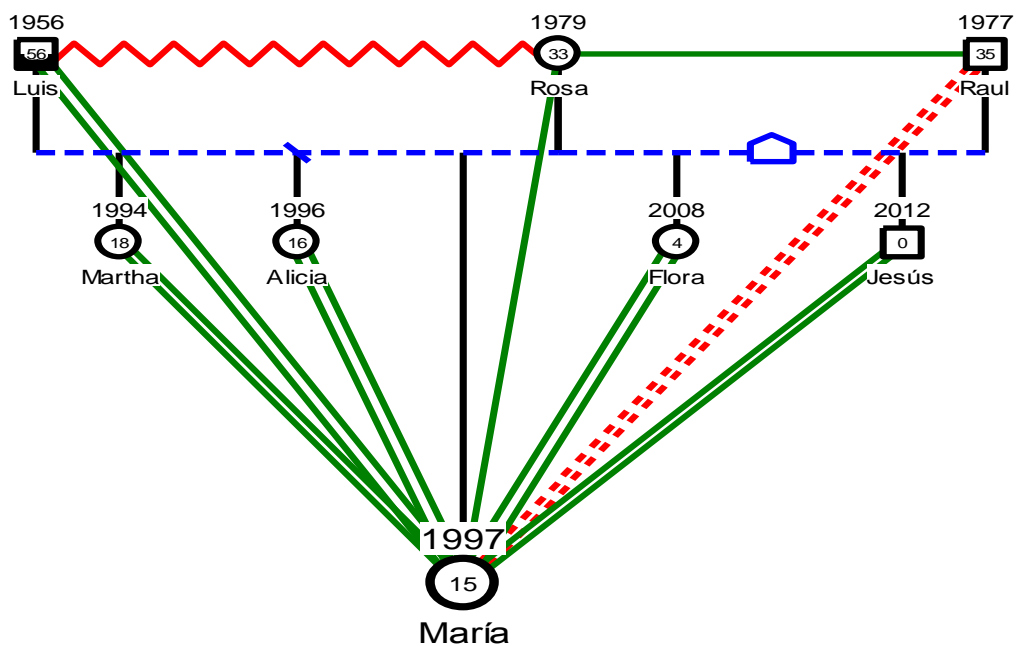

La PI, edad 15 años proviene de una familia disfuncional, es la tercera hija del primer compromiso de su mamá. Del segundo compromiso tiene dos hermanos. La relación con su papá y hermanos es muy cercana, con su mamá es de armonía, con su padrastro es conflictiva y de discordia, no acepta la relación de su mamá.

La separación de sus padres se debe al alcoholismo y maltrato ejercido de su papá hacia su madre.



Gráfico Nº 46

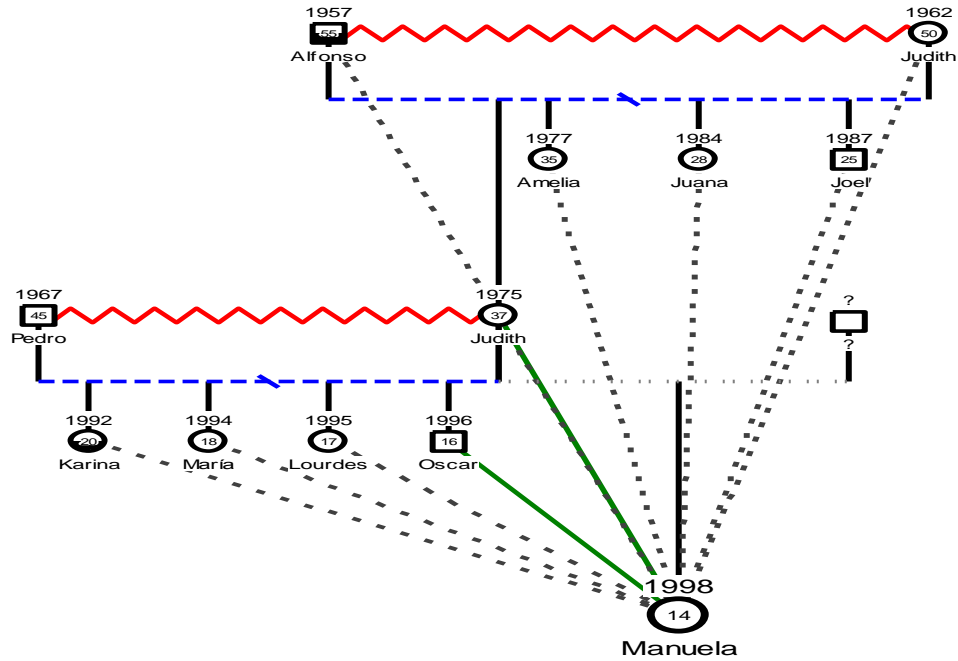

Genograma – Familia 18

PI, edad 14 años, familia disfuncional ampliada, es la quinta hija, no conoce a su padre, fue criada por su padrastro. La familia formada por su madre está compuesta por su madre, padrastro y sus dos hermanas. Están en el Centro de Rehabilitación Social (CRS). Su hermana mayor es discapacitada y alcohólica, su único referente familiar es su hermano de 16 años que vive con unos amigos. La función de madre lo ejerce su madrina de bautismo.

Por la situación de su mamá reincidente, sus hijas, en un primer momento, han estado institucionalizadas en Casas de Acogida, después, debido a sus mayorías de edad se encuentran en el Centro de Rehabilitación Social de Mujeres (CRSM). Se debe indicar, que este núcleo familiar tiene un círculo vicioso del que no se han podido emancipar hasta ahora.

La relación de la PI con sus hermanas mujeres es distante, con el único que mantiene una relación de armonía es con su hermano que tiene más o menos la misma edad.



DISCUSIÓN

En la práctica el principio consagrado en el Artículo cuarto de la Constitución de la República del Ecuador en donde indica que, “Los NIÑOS, NIÑAS Y ADOLESCENTES tendrán derecho a su desarrollo integral entendido como proceso de crecimiento, maduración y despliegue de su intelecto y sus capacidades, potencialidades y aspiraciones, en un entorno familiar, escolar, social, comunitario de afectividad y seguridad. Este entorno permitirá la satisfacción de sus necesidades, sociales, afectivas, emocionales, culturales, con el apoyo de políticas intersectoriales, nacionales y locales”.

Lamentablemente no se cumple en su totalidad, ya que partiendo del seno familiar, se puede comprobar que existen muchas deficiencias: los padres los primeros en irrogar perjuicios e inestabilidad emocional, psicológica y física en contra de sus hijos.

En el artículo 232 de la Constitución del Ecuador cuando se refiere al Acogimiento Institucional de niños, niñas y adolescentes, ratifican que es la última medida que se debe tomar y debe ser temporal. Esta será determinada por el Juez de la Niñez y Adolescencia, teniendo como prioridad principal que sean reinsertados los niños, niñas y adolescentes a su familia biológica si ésta presenta la seguridad respectiva para que se beneficien de los derechos a los que tienen como de seguridad, protección, socialización y compañía. O se buscará el lugar apropiado para que los niños, niñas y adolescentes sean reinsertados.

En la investigación realizada a las adolescentes de la Casa de Acogida Buen Pastor de Cuenca, se constató lo que Minuchin habla sobre los problemas de la estructura familiar surgen cuando hay conflicto de pertenencia a los subsistemas, conyugal, filial y parental, vemos que los roles y funciones de estos subsistemas son interferidos por otros subsistemas, por ejemplo:



UNIVERSIDAD DE CUENCA

Cuando los padres emigran a otros países sus hijos quedan al cuidado de sus abuelos, tíos, es decir el subsistema parental es asumido por el subsistema de abuelos, en otros casos el subsistema filial (hijos) asumen el rol y funciones de los padres.

Satir, cuando habla de las clases de familia, considera que la familia nuclear es saludable para el núcleo familiar, ya que está constituida por padre, madre e hijos.

En la investigación realizada apreciamos que en algunos casos, los padres son los que ponen en riesgo a sus hijos provocándoles daños, físicos, psicológicos y los que son aún más graves, los sexuales, como violaciones o acoso sexual.

Cuando se habla de ciclo de vida, nos referimos a las diferentes etapas o fases de evolución y desarrollo de los miembros de la familia.

Hay familias que no se acomodan a las diferentes exigencias del desarrollo de sus miembros, y ello puede causar dificultades, como podemos ver en el punto relacionado del Ciclo de vida de la familia, por ejemplo la relación de la adolescente con su abuela que está en la etapa de Nido Vacío, dándose dificultades en la comunicación, las reglas son muy rígidas, todo esto hace que la adolescente busque fuera de su hogar una aceptación.

La familia es considerada como una institución que brinda seguridad, protección a sus miembros, pero también encontramos que existe violencia intrafamiliar, abusos sexuales, abandono de los hijos, problemas de comunicación y comprensión que llevan a los más débiles de la familia, a los hijos a ser vulnerables a un sinnúmero de riesgos como las drogas, la violencia, callejización y otros delitos contra la sociedad.



UNIVERSIDAD DE CUENCA

CONCLUSIONES

Autora: Lcda. Jimena del Rosario Martínez Iglesias.



UNIVERSIDAD DE CUENCA

CONCLUSIONES

- La Casa de Acogida Buen Pastor, es una institución que brinda protección, a adolescentes en situación de riesgo, como indica el Artículo 232 de la Constitución del Ecuador, en donde se determina que el Acogimiento es una medida transitoria dada por el Juez.
- Las adolescentes, acogidas en el Buen Pastor reciben una atención integral basada en el respeto y recuperación de sus Derechos que han sido violentados.
- Su permanencia en la Institución es de tres a seis meses, luego son reinsertadas a su familia biológica o ampliada, una vez que se trabaja con ellas en un Plan Global Familiar, como consta en el Artículo 233 de la Constitución del Ecuador, cuando habla de la terminación del acogimiento y la reinsertación de la adolescente a su núcleo familiar.
- La Casa de Acogida Buen Pastor recibe a adolescentes en situación de riesgo en edades comprendidas de 12 a 17 años. El 54,54% de las adolescentes ingresadas, están en una edad comprendida entre los catorce a quince años, en el período de adolescencia media, en donde se da el proceso de individuación y autonomía.
- El 32,32% de adolescentes, su edad fluctúa entre los 16 y 17 años, edad en donde inician su vida sexual, que está dada en algunos casos por esa pérdida del vínculo familiar, o por la presencia de figuras masculinas cambiantes, que no ejercen un rol ordenador ni de afectividad paterna privándolas de la confianza y seguridad del sexo opuesto.



UNIVERSIDAD DE CUENCA

- Las adolescentes provienen de las diferentes regiones del Ecuador: Ciudad de Cuenca, Parroquias del Azuay, Provincias como el Guayas, el Oro, los Ríos, etc. Cada adolescente llega con costumbres, hábitos, formas de comportamiento diferentes, por lo que se les debe entender de acuerdo a sus diferentes manifestaciones culturales, sociales y de habitabilidad.
- Las adolescentes provienen de familias disfuncionales, sea esta nuclear, monoparental, extendida y ensamblada, caracterizada por tener límites difusos o rígidos al interior o exterior del sistema, dándose en los miembros de familia coaliciones, alianzas entre ellos.
- La Jerarquía está dada por el Sub Sistema de los abuelos, tías, existiendo una suplantación de funciones en la estructura familiar.
- La ausencia de uno o de los dos progenitores, han permitido que algunas de las adolescentes vivan con su familia ampliada o con uno de los progenitores.
- Situaciones en que el padre o la madre se encuentran privados de la libertad y al no tener un referente familiar, sus hijos o hijas han tenido que ser institucionalizados en Casas de Acogida, para precautelar su integridad física y psicológica.
- Cuando los padres emigran las adolescentes tienen que asumir roles y funciones que no les corresponden a su ciclo de vida, como la función de padres.
- Del análisis efectuado se desprende que existe una suplantación de roles y funciones del subsistema de abuelos frente al subsistema parental, provocando conflictos transgeneracionales, la presencia materna o paterna están dados por otros miembros, lo que provoca mayor vulnerabilidad.



UNIVERSIDAD DE CUENCA

- Nueve adolescentes indican que el referente de padre está dado por los convivientes de sus madres, que en algunos casos son sus agresores.
- La falta de comunicación, la suplantación de roles y funciones en el sistema familiar de las adolescentes se ven reflejadas en las contestaciones a las preguntas referentes a estos aspectos, a la mayoría no les importa si se puede o no presentar una buena relación con su núcleo familiar, al igual que la comunicación ya que buscan a terceras personas para compartir sus problemas o se callan. Estas situaciones afectan su autoestima.
- Otro aspecto que preocupa es el distanciamiento que se da entre los padres y las adolescentes y aún más el no saber qué es lo que les pasa o sienten sus hijas. Esto ha llevado que busquen satisfacer esta carencia de afecto en la calle, volviéndoles vulnerables a situaciones de riesgo.
- Las reglas dadas a las adolescentes van desde muy rígidas a muy flexibles de acuerdo al estado de ánimo del que pone las reglas y en otros casos no existen reglas, se puede ver que éstas son dadas por los diferentes subsistemas, pero nunca en consenso con las adolescentes.
- El ciclo de vida en las que se encuentran las familias de las adolescentes es muy importante, para su crecimiento y desarrollo.
- El ciclo de vida de las familias de las adolescentes en mayor porcentaje se encuentran en la Tercera Etapa que comprende a hijos en edad escolar y adolescentes, los mismos que están en un período de transición hacia la autonomía y la autosuficiencia; así su auto imagen es importante para la pertenencia al grupo de pares, el cual se convierte en ese mundo de la vida en la fuente fundamental de reconocimiento.



UNIVERSIDAD DE CUENCA

- Los padres tienen que renegociar las reglas, normas y patrones de conducta en casa, a su vez se inicia su autonomía en un proceso de individuación.
- La otra etapa que se encuentra la familia biológica o ampliada, es la del Nido Vacío, aquí se presentan problemas de adaptación de las adolescentes con sus progenitores o las personas que están a su cargo, en nuestra investigación son los abuelos, tías que asumen el rol de padres, dejando a lado su subsistema de abuelos, tíos. Por la edad, cultura, costumbres hacen que no se dé una buena comunicación, volviéndose una situación de riesgo para las adolescentes.
- En cuanto al estado civil de los padres de las adolescentes, prevalece la Unión Libre, pasando a ser convivencias inestables en algunos casos, provocando desestabilización emocional y psicológica en las adolescentes.
- Se puede apreciar en el cuadro referente a la instrucción de los padres de las adolescentes que son pautas repetitivas, ya que en la mayoría sus abuelos, padres también no estudiaron y los que hicieron no terminaron la primaria sino hasta el primer grado o segundo, lo importante era saber escribir su nombre y contar, pero en la actualidad se vuelve una necesidad imperante el estudio, para conseguir mejores oportunidades de vida.
- Las adolescentes que están ingresadas en la Casa de Acogida Buen Pastor de Cuenca, provienen de familias de bajos recursos, tienen muchas limitaciones y necesidades, factor que agudiza los problemas sociales en la familia y la capacidad de resolver éstos.
- En la entrevista dirigida a las adolescentes, cuando se habla de las actividades que realizan como familia, se nota que casi no se dan, y el único momento que comparten es la hora de la merienda, esto hace que



UNIVERSIDAD DE CUENCA

las adolescentes busquen fuera de su hogar personas con quienes puedan hablar o compartir unos momentos de esparcimiento.

- La falta de comunicación y el no contar en algunos casos con el apoyo de sus padres, ha permitido que busquen en ellas mismas esa fuerza de salir adelante solas.
- Existe una inseguridad de las adolescentes con respecto a los sentimientos de sus padres, ya que no tienen la sensación de que realmente son queridas.
- Al realizar la entrevista a las adolescentes se vio que los padres sí saben sobre los derechos de sus hijas pero no los cumplen en la vida diaria, por el contrario son los primeros en incumplirlos y poner a sus hijas en situación de riesgo.
- Al terminar la entrevista se les pregunto: ¿Cómo definiría a su núcleo familiar? “La mayoría indican que no tienen una familia, y es ese el motivo por el que buscan fuera de su hogar algo que se asemeje a una familia como ser amadas y valoradas, que les tomen en cuenta, sentirse personas útiles y no como las llaman inútiles que no valen para nada.”



UNIVERSIDAD DE CUENCA

CONCLUSIONES DEL GENOGRAMA



UNIVERSIDAD DE CUENCA

CONCLUSIONES DEL GENOGRAMA

- De las dieciocho adolescentes que se les hizo el genograma se pudo observar que provienen de familias disfuncionales, que sus madres a la edad comprendida entre los 14 a 15 años ya tenían un compromiso, debido a que huían de sus hogares por el maltrato físico, psicológico y sexual, al ser víctimas de sus progenitores o de los convivientes de sus madres.
- Se ve que en las familias de sus ancestros hay pautas repetitivas de violencia, alcoholismo y abuso sexual.
- El no contar en algunos casos con uno o ambos progenitores, ha permitido que otros subsistemas asuman roles que no les corresponde y aún más fijen reglas, dando como consecuencia que se formen alianzas entre los subsistemas para desestabilizar al otro.
- La violencia de que fueron víctimas los padres les sirve de justificación para cometer similares actos de violencia y de esa forma continuar con ese círculo vicioso.



UNIVERSIDAD DE CUENCA

REFERENCIAS BIBLIOGRÁFICAS



UNIVERSIDAD DE CUENCA

REFERENCIAS BIBLIOGRÁFICAS

- Campoverde, L. (2013). *Archivo de la Casa de Acogida del Buen Pastor (Dctos. inéditos)*. Quito: Repositorio de la Casa de Acogida Buen Pastor.
- Cevallos, D. (2010). *La Familia: Cap. II*. Obtenido de Universidad Politécnica Salesiana:
dspace.ups.edu.ec/bitstream/123456789/566/3/Capitulo%202.pdf
- Chamorro Baena, B., & Martínez Díaz, P. (1995). *Dinámica personal y familiar de los toxicómanos*. Madrid: Universidad Pontificia Comillas.
- Clavero, B. (2008). *Geografía jurídica de América Latina*. Madrid: Siglo XXI .
- Coello, R. (2013). *Archivo de la Casa de Acogida del Buen Pastor sección Cuenca (Dctos. inéditos)*. Cuenca: Casa de Acogida del Buen Pastor .
- Constitución del Ecuador. (2008). *Capítulo III: Derechos de personas y grupos de atención prioritaria*. Quito: Asamblea Nacional Constituyente.
- Cussiánovich, A. (2005). *Educando desde una pedagogía de la ternura*. Obtenido de Insumisos: <http://www.insumisos.com/lecturasinsumisas/Pedagogia%20de%20la%20ternura.pdf>
- Espaidal, A. L. (2013). *Marco Estructural de Salvador Minuchin, Generalidades*. Obtenido de <http://www.peoplewhois.com/search/name/Ana+Canovas+Luna>
- Farlex. (2014). *The Free Dictionary*. Obtenido de Diccionario en línea: <http://www.thefreedictionary.com/>
- Hernández Córdova, Á. (1998). *Familia ciclo vital y psicoterapia sistémica*. Santa Fe de Bogotá.: Códice.
- Larocca, F. (2009). *Familia funcional y familia disfuncional*. Obtenido de La familia disfuncional, la dinámica de los grupos y sus aplicaciones prácticas (IV): <http://www.monografias.com/trabajos48/familia-disfuncional/familia-disfuncional2.shtml>



UNIVERSIDAD DE CUENCA

- León Vega, V. (2000). *Documentos de Maestría en Intervención Psicofamiliar*. Obtenido de Universidad Católica de Guayaquil: http://www2.ucsg.edu.ec/index.php?option=com_content&view=article&id=640&Itemid=421
- López, N., & Sandoval, I. (2006). *Métodos y Técnicas de investigación cualitativa y cuantitativa*. Guadalajara: Universidad de Guadalajara.
- McGoldrik, R., & Gerson, R. (2000). *Genograma en la evaluación familiar*. Barcelona: Gedisa.
- Minuchin, S., & Fishman, C. (1984). *Técnicas de Terapia Familiar*. Barcelona: Paidós.
- Minuchin, S. (1977). *Familias y terapia familiar*. Barcelona: Crónica.
- Minuchin, S. (1980). *Tipos de Familia*. Madrid: Guides.
- Montes, V. (2014). *Tipos de familia y características*. Obtenido de <https://sites.google.com/site/441laintegracionfamiliar/identidad-familiar>
- Organización Panamericana de la Salud. (1998). *Plan de acción de desarrollo y salud de adolescentes y jóvenes en las Américas*. Obtenido de Organización Panamericana de la Salud: http://www.codajic.org/sites/www.codajic.org/files/Políticas%20juveniles%20OPS_0.pdf
- Pemex. (2011). *Dirección corporativa de administración*. Obtenido de Subdirección de servicios de salud: <http://www.pemex.com/servicios/salud/TuSalud/MedicinaPreventiva/Documents/adolescencia.pdf>
- Pérez de Armiño, K. (2005). *Diccionario de acción humanitaria y cooperación al desarrollo*. Pérez de Armiño, Karlos.
- Proince. (1994). *Niñez, Situación de Riesgo y pedagogía de la Calle*. Lima: Cuadernos Divulgativos.



UNIVERSIDAD DE CUENCA

- Rice, P. (1997). *Desarrollo Humano*. México D.F.: Pearson Educación.
- Ríos González, J. (1984). *Orientación y terapia familiar*. Fundación Instituto de Ciencias del Hombre.
- Rodríguez Maristán, C. (2008). *Comunidad y vulnerabilidad*. Obtenido de www.topia.com.ar/articulos/comunidad-y-vulnerabilidad
- Sauceda García J , & Maldonado Durán , M. (2003). *La Familia: Su Dinámica y Tratamiento*. México D.F.: Instituto Mexicano de Seguridad Social Washington.
- Secretaría Técnica del Frente Social. (2004). *Plan Nacional Decenal de Protección Integral a la Niñez y Adolescencia*. Obtenido de Consejo Nacional de la Niñez y Adolescencia del Ecuador: http://www.oei.es/quipu/ecuador/plan_decenal_ninez.pdf
- Soria Trujano, R., & Montalvo Reyna, J. (1998). *Terapia familiar sistémica en un caso de esquizofrenia*. México D.F.: Universidad Nacional Autónoma de México.
- Soria, R., Montalvo, J., & Herrera, P. (1998). *Terapia familiar sistémica en un caso de esquizofrenia*. Obtenido de Revista electrónica de psicología Iztacala: <http://www.revistas.unam.mx/index.php/repi/article/view/22848/21572>
- Torres, A. (2007). *Pandillas y naciones en Ecuador*. Quito: Flacso.
- UNICEF. (2003). *Código de la niñez y adolescencia*. Obtenido de www.efemerides.ec/1/junio/codigo1.htm
- Yoyitaprinces. (2010). *Familia*. Obtenido de Buenastareas: <http://www.buenastareas.com/ensayos/La-Familia/260539.html>



UNIVERSIDAD DE CUENCA

ANEXOS



UNIVERSIDAD DE CUENCA

ANEXO 1

Guía de entrevista aplicada a las adolescentes de la Casa de Acogida Buen Pastor.

Características de la estructura familiar:

1- FILIACIÓN.

NOMBRES COMPLETOS:

FECHA DE NACIMIENTO:

EDAD:

SEXO:

LUGAR DE NACIMIENTO:

DOMICILIO:

TIPO DE FAMILIA:

A- Nuclear. ()

B- Monoparental. ()

C- Extendida. ()

D- Ensamblada. ()

CICLO DE LA FAMILIA:

A- Pareja recién conformada. ()

B- Padres con hijos pequeños y escolares. ()

C- Padres con hijos adolescentes. ()

D- Padres con hijos adultos. ()



QUIENES VIVEN EN SU FAMILIA.

- A- Mamá.
- B- Papá.
- C- Padres.
- D- Abuelos (maternos)
- E- Abuelos (paternos).
- F- Tíos (maternos)
- G- Tíos (paternos)
- H- Hermanos.
- I- Pareja del padre.
- J- Pareja de la madre.

CUÁNTOS MIEMBROS VIVEN EN SU FAMILIA.

- A- Dos.
- B- Tres.
- C- Cuatro.
- D- Cinco.
- E- Seis.
- F- Siete.
- G- Más de siete.



2- Genograma

1- Situación socio económica

Tomado de la ficha Socio Económica de la Casa de Acogida Buen Pastor

Constelación familiar:

Nombre.	Relación	Edad	Estado Civil.	Ocupación.	Instrucción	Dirección.

CUANTAS PERSONAS APORTAN ECONÓMICAMENTE EN SU HOGAR.

-Quienes.:

Papá.....Mamá.....Hermanos.....Tíos.....Otros.....

VIVIENDA: Arrendada..... Propia.....Otros

3- ACTIVIDADES Y SENTIMIENTOS FAMILIARES:

¿Quién funciona como madre en tu familia ahora?

A- Mi madre.

B- Pareja de mi padre.



- C- Mi abuelita.
- D- Mi tía.
- E- Nadie funciona como madre.

¿Cómo es tu relación con ella?

- A- Estas satisfecha con la forma en que conversas. SI....NO.... A VECES....
- B- Te es fácil expresar todos tus sentimientos. SI....NO....A VECES....
- C- Ella puede saber cómo te sientes aún sin preguntártelo SI....NO....A VECES....
- D- Si tú estuvieras en dificultad podrías comentárselo. SI....NO....A VECES....

¿Quién funciona como padre en tu familia ahora?

- A- Mi padre.
- B- Pareja de mi madre.
- C- Mi abuelito.
- D- Mi tío.
- E- Nadie funciona como padre.

¿Cómo es tu relación con él?

- A- Estas satisfecha con la forma en que conversas. SI....NO.... A VECES....
- B- Te es fácil expresar todos tus sentimientos. SI....NO....A VECES....



UNIVERSIDAD DE CUENCA

C- Ella puede saber cómo te sientes aún sin preguntártelo SI....NO....A VECES...

D- Si tú estuvieras en dificultad podrías comentárselo. SI....NO....A VECES

2- Actividades familiares.

A- Realizan actividades como familia por lo menos una vez por semana. SI....NO.... A VECES....

B- Tú padre dedica algún tiempo cada día para hablar con sus hijos. SI....NO.... A VECES....

C- Tú madre dedica algún tiempo cada día para hablar con sus hijos. SI....NO.... A VECES....

D- La familia completa comparte alguna comida cada día. SI....NO....A VECES....

E- La familia completa comparte alguna actividad cada noche. (ver tv, conversar, jugar etc.) SI....NO....A VECES....

CÓMO FUNCIONA SU FAMILIA:

A- Nos gusta pasar juntos el tiempo libre:

- Casi siempre.....
- Con frecuencia.....
- Algunas veces.....
- Muy rara vez.....
- Nunca.....

EXISTEN REGLAS EN EL HOGAR.



UNIVERSIDAD DE CUENCA

- SI....
- NO....
- A VECES....

QUIEN LAS PONE.

- PADRE.....
- MADRE.....
- EN CONSENSO.....
- OTROS MIEMBROS DE LA FAMILIA.....
- NO EXISTEN REGLAS.....

-¿Te sientes querida por tu familia?.....SI.....NO.....A VECES.....

¿Cómo definirías a tú núcleo familiar?



UNIVERSIDAD DE CUENCA

ANEXO Nº 2

CUADROS DE LAS ENTREVISTAS

Cuadro Nº 1

Tipo de familia

TIPO DE FAMILIA	Número de adolescentes	PORCENTAJE
NUCLEAR	6	22,22
MONOPARENTAL	4	33,33
EXTENDIDA	4	22,22
ENSAMBLADA	4	22,22

Fuente: Entrevista como es "Tú Familia", en investigación CABPC.
Autora: Jimena Martínez I.

Cuadro Nº 2

Ciclo de la Familia

Ciclo de la Familia	número de adolescentes	porcentaje
Pareja recién conformada.	0	0
Padres con hijos pequeños y escolares	0	0
Padres con hijos adolescentes.	13	72,22
Padres con hijos adultos.	2	11,11
Nido vacío.	3	16,66
TOTAL	18	99,99

Fuente: Entrevista como es "Tú Familia",
Autora: Jimena Martínez I.



UNIVERSIDAD DE CUENCA

Cuadro N° 3
Edad de las adolescentes

Edades	TOTAL	%
13	2	11,11
14	5	27,77
15	5	27,77
16	3	16,66
17	3	16,66
		99,97

Fuente Ficha Socio Económica", Buen Pastor.
Autora: Jimena Martínez I

Cuadro N° 4
Lugar de residencia.

LUGAR DE RESIDENCIA	TOTAL	%
Cuenca	10	55,55
Parroquias del Azuay	2	11,11
Girón.	1	5,55
Guayaquil.	1	5,55
El Oro.	1	5,55
Los Ríos.	1	5,55
Oriente.	2	11,11
	18	

Fuente Ficha Socio Económica", Buen Pastor.



Autora: Jimena Martínez I

Cuadro N° 5

Grupo familiar que comparte la vivienda.

CON QUIEN VIVE	Total.	%
Mamá	4	22.22
Papá	1	5.5
Padres	4	22.22
Abuelos maternos	4	22.22
Abuelos paternos	0	
Tíos maternos	2	11.11
Tíos paternos	0	
Hermanos	2	11.11
Pareja del padre.	0	
Pareja de la madre	0	
Otros	1	5.5
TOTAL	18	99.88

Fuente: Ficha Socio Económica, Buen Pastor.

Autora: Jimena Martínez I.



UNIVERSIDAD DE CUENCA

Cuadro N° 6

Número de miembros de la familia.

CUANTOS MIEMBROS VIVEN EN TÚ FAMILIA.	Total.	%
Dos		
Tres	3	16.66
Cuatro	4	22.22
Cinco	7	38.88
Seis	1	5.55
Siete	1	5.55
Más de siete	2	11.11
TOTAL	18	99.97

Fuente: Ficha Socio Económica, Buen Pastor.
Autora: Jimena Martínez I.



UNIVERSIDAD DE CUENCA

Cuadro Nº 7
Estado civil de los padres

Estado civil de los padres	Total.	%
Casados.	4	22.22
Soltero.	1	5.55
Viudo.	1	5.55
Divorciado.	2	11.11
Separados.	4	22.22
Unión libre.	6	33.33
TOTAL	18	99.98

Fuente: Ficha Socio Económica, Buen Pastor.
Autora: Jimena Martínez I.

Cuadro Nº 8

Grado de instrucción de los padres

Instrucción de los padres	Total.	%
Analfabeto	3	16.66
Primaria completa	7	38.88
Primaria in completa	4	22.22
Secundaria	3	16.66
Universitaria	1	5.55
TOTAL	18	99.97

Fuente:", Ficha Socio Económica, Buen Pastor.
Autora: Jimena Martínez I.



UNIVERSIDAD DE CUENCA

Cuadro N° 9
Ingresos económicos

Ingresos económicos	Total.	%
Salario mínimo vital	1	5,55
Ingreso mayor	11	61,11
Ingreso menor	6	33,33
TOTAL	18	99,99

Fuente: Ficha Socio Económica, Buen Pastor.
Autora: Jimena Martínez I.

Cuadro N° 10

**Número y porcentaje de la vivienda
de los padres de las adolescentes**

Vivienda	Total.	%
Propia	5	27,77
Arrendada	11	61,11
Prestada	2	11,11
Total	18	99,99

Fuente: Ficha Socio Económica, Buen Pastor.
Autora: Jimena Martínez I.



UNIVERSIDAD DE CUENCA

Cuadro Nº 11

Actividades y sentimientos familiares

Quien funciona como madre en tú familia, ahora	Total	%
Madre	9	50
Pareja del padre.	0	
Abuelita	4	22,22
Tía	2	11,11
Nadie funciona como madre	3	16,66
Total	18	99,99

Fuente: Entrevista como es "Tú Familia",
Autora: Jimena Martínez I.

Cuadro Nº 12

Número y porcentaje de cómo es la relación con ella

Cómo es la relación con ella	Total.	%
Buena	2	11,11
Mala	4	22,22
Regular	0	
Más o menos.	9	50
No funciona como madre	3	16,66
Total	18	99,99

Fuente: Entrevista como es "Tú Familia"
Autora: Jimena Martínez I.



UNIVERSIDAD DE CUENCA

Cuadro Nº 13

Número y porcentaje de cómo es la comunicación con ella

Cómo es la comunicación con ella	Total.	%
Buena	3	20
Mala	3	20
Regular		
Más o menos.	9	60
Total	15	100

Fuente: Entrevista como es "Tú Familia".
Autora: Jimena Martínez I.

Cuadro Nº 14

Número y porcentaje está satisfecha con lo que conversas

Estas satisfecha con la que conversas	Total.	%
Sí	3	20
No	3	20
A veces	9	60
Total	15	100

Fuente: Entrevista como es "Tú Familia".
Autora: Jimena Martínez I.



UNIVERSIDAD DE CUENCA

Cuadro Nº 15

¿Sí tú estuvieras en dificultad podrías contárselo?

¿Sí tú estuvieras en dificultad podrías contárselo?	Total.	%
Sí		0,00
No	5	33,33
A veces	10	66,66
Total		99,99

Fuente: Entrevista como es "Tú Familia".
Autora: Jimena Martínez I.

Cuadro Nº 16

Número y porcentaje de te es fácil expresar tus sentimientos

Te es fácil expresar tus sentimientos	Total.	%
Sí	1	6,66
No	4	26,66
A veces	10	66,66
Total	15	99,98

Fuente: Entrevista como es "Tú Familia".
Autora: Jimena Martínez I.



UNIVERSIDAD DE CUENCA

Cuadro Nº 17

¿Puede saber cómo te sientes sin preguntarte?

¿Puede saber cómo te sientes sin preguntarte?	Total.	%
Sí	2	13,33
No	5	33,33
A veces	8	53,33
Total	15	99,99

Fuente: Entrevista como es "Tú Familia".
Autora: Jimena Martínez I.

Cuadro Nº 18

Quien funciona como padre ahora

Quien funciona como padre ahora.	Total.	%
Mi padre	5	27,77
La pareja de mi madre.	3	16,66
Mi abuelito	1	5,55
Mi tío.	0	0
Total	18	99,98

Fuente: Entrevista como es "Tú Familia".
Autora: Jimena Martínez I.



UNIVERSIDAD DE CUENCA

Cuadro Nº 19

Número y Porcentaje de: ¿Estás satisfecha en la forma en que conversas?

¿Estás satisfecha en la forma en que conversas?	Total.	%
Si.	5	27,77
No	4	22,22
A veces	0	0
Nadie funciona como padre.	9	50,00
Total	18	99,99

Fuente: Entrevista como es "Tú Familia",
Autora: Jimena Martínez I.

Cuadro Nº 20

Número y Porcentaje de: ¿Te es fácil expresar tus sentimientos?

¿Te es fácil expresar tus sentimientos?	Total.	%
Si.	2	11,11
No	4	22,22
A veces	5	27,77
Nadie funciona como Padre	9	50,00
Total	18	100,00

Fuente: Entrevista como es "Tú Familia".
Autora: Jimena Martínez I.



Cuadro N° 21

¿Él puede saber cómo te sientes aún sin preguntarte?

¿Él puede saber cómo te sientes aún sin preguntarte?	Total.	%
Si.	1	5,55
No	5	27,77
A veces	3	16,66
Nadie funciona como Padre.	9	50,00
Total	18	9,98

Fuente: Entrevista como es "Tú Familia".
Autora: Jimena Martínez I.

Cuadro N° 22

Si tú estuvieras en dificultad podrías comentárselo.

Si tú estuvieras en dificultad podrías comentárselo.	Total.	%
Si.		
No	5	27,77
A veces	4	22,22
Nadie funciona como padre.	9	50,00
Total	18	99,99

Fuente: Entrevista como es "Tú Familia".
Autora: Jimena Martínez I.



UNIVERSIDAD DE CUENCA

Cuadro Nº 23

¿Realizan actividades como familia una vez por semana?

¿Realizan actividades como familia una vez por semana?	Total.	%
Si.	4	22,22
No	5	27,77
A veces	9	50,00
Total	18	99,99

Fuente: Entrevista como es "Tú Familia".
Autora: Jimena Martínez I.

Cuadro Nº 24

¿Tú padre dedica algún tiempo para hablar con sus hijos?

¿Tú padre dedica algún tiempo para hablar con sus hijos?	Total.	%
Si.	2	11,11
No	2	11,11
A veces	5	27,77
Nadie funciona como padre.	9	50
Total	18	99,99

Fuente: Entrevista como es "Tú Familia".
Autora: Jimena Martínez I.



UNIVERSIDAD DE CUENCA

Cuadro Nº 25

¿La familia comparte alguna comida diariamente?

¿La familia comparte alguna comida diariamente?	Total.	%
Si.	16	88,88
No	2	11,11
A veces	0	0
Total	18	99,98

Fuente: entrevista como es "Tú Familia".
Autora: Jimena Martínez I.

Cuadro Nº 26

¿Existen reglas en el hogar?

Existen reglas en el hogar	Total	%
Sí	10	55,55
No	1	5,55
A veces	7	38,88
	18	99,98

Fuente: entrevista como es "Tú Familia".
Autora: Jimena Martínez I.

Cuadro Nº 27

¿Quién pone las reglas?

Las reglas quien las pone.	número de adolescentes	%
Padre.	3	16,66
Madre.	5	27,77
En consenso.	0	0
Otros miembros en la familia.	10	55,55
	18	99,98

Fuente: Entrevista como es "Tú Familia".
Autora: Jimena Martínez I.



UNIVERSIDAD DE CUENCA

Cuadro N° 28

¿Te sientes querida por tu familia?

¿Te sientes querida por tu familia?	ADOLESCENTES	PORCENTAJE
SI	2	11
NO	2	11
NO SE	14	78
TOTAL	18	100

Fuente: entrevista como es "Tú Familia".
Autora: Jimena Martínez I.



UNIVERSIDAD DE CUENCA

ANEXO 3

FOTOGRAFÍAS:

Espacio físico de la casa de acogida buen pastor



1. Aulas del área educativa



2. Centro de computo



UNIVERSIDAD DE CUENCA



3. Oficinas Técnicas

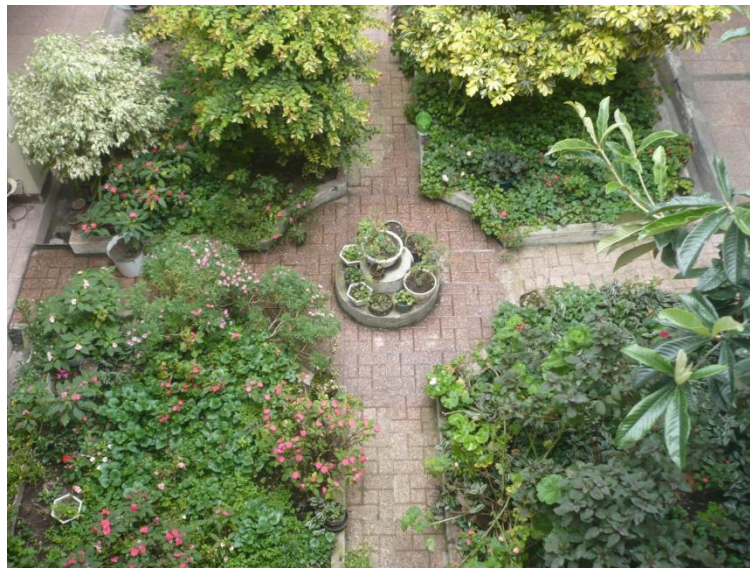

4. Espacios verdes



UNIVERSIDAD DE CUENCA



5. Espacios de recreación



6. Taller de Formación



UNIVERSIDAD DE CUENCA



7. Taller de Gastronomía



8. Taller de Belleza



UNIVERSIDAD DE CUENCA



9. Taller de Corte y Confección



10. Seguimiento Postinstitucional



UNIVERSIDAD DE CUENCA



11. Taller de Expresión Artístico



12. Recreación