

RESUMEN:

El presente trabajo proyecta la introducción del elemento lúdico dentro de la enseñanza musical dentro de los establecimientos educativos, y la aplicación de la interdisciplinariedad, junto con elementos de mediación estética, mismos que serán el pilar de soporte para la elaboración de este trabajo, mismo que servirá de guía e incentivo para la creación, apoyo y difusión de material pedagógico aplicable a la realidad de nuestra enseñanza básica, donde la música junto con otras artes, está considerada como un área importante dentro del currículo.

En el Capítulo I, trataremos el juego en el niño, y su aplicación dentro del currículo, es decir una puesta en práctica de la interdisciplinariedad dentro de la enseñanza, de una manera creativa y espontánea; el juego y el desarrollo del ser en la vida, y la falta de consideración del juego dentro de la EGB.

En el Capítulo II, realizaremos un análisis real de la EDG, apegado a la enseñanza musical vigente en los establecimientos, mediante la ejecución de encuestas a estudiantes y docentes, a fin de afianzar el tipo de enseñanza que se está llevando a cabo hoy en día.

En el Capítulo III, realizamos una “Guía práctica de iniciación lúdico musical para niños de 6º AEB, (9-11 años)”, planificada en 3 bloques, donde cada bloque contiene 3 temas y cada tema se desarrollará a razón de dos semanas planificadas. El desarrollo de cada tema incluye 6 etapas: Introducción, Conocimientos previos, Experiencias, Reflexión, Actividades y finalmente la Evaluación de lo aprendido.

UNIVERSIDAD DE CUENCA
Facultad de Artes
Curso de graduación de Música

**Guía de iniciación lúdico-musical para
escolares de 6º AEB (9-11 años)**
“Un mundo de sonidos”

**Tesina previa a la obtención del
Título de “Licenciado en
Instrucción Musical”**

AUTOR:

Juan Pablo Morocho Muñoz

TUTOR:

Mgst. José Urgilés Cárdenas

Cuenca – Ecuador
2010 – 2011



UNIVERSIDAD DE CUENCA

DEDICATORIA

A Dios por la más grande bendición, la vida; a mis padres por su amor incondicional, a mis hermanos por ser un apoyo constante y a mis amigos por los inolvidables momentos vividos.



UNIVERSIDAD DE CUENCA

AGRADECIMIENTO

Agradezco al profesorado y autoridades de la Universidad Estatal de Cuenca, de la Facultad de Artes, de la Escuela de Música en donde he realizado mis estudios de tercer nivel, a todo su profesorado que desde el primer día mostraron real interés en la formación de seres humanos y músicos preparados para servir educando. Al Mgst. José Urgilés por todo el apoyo brindado como tutor en el desarrollo de este trabajo y finalmente a todas las personas que de una u otra manera nos alentaron y apoyaron constantemente.



UNIVERSIDAD DE CUENCA

ÍNDICE DE CONTENIDOS

<i>Dedicatoria</i>	3
<i>Agradecimiento</i>	4
<i>Índice de Contenidos</i>	5
<i>Abreviaturas</i>	7
<i>Introducción</i>	8

CAPITULO I:

El juego en el ser humano

1.1	Una experiencia sensible aplicada a la educación....	11
1.2	El juego y el desarrollo del ser en la Escuela de la vida.....	13
1.3	El juego como aporte a un pensamiento lógico crítico y creativo en la solución de problemas cotidianos.....	15
1.4	El juego musical como estímulo para el desarrollo de las demás inteligencias.....	16
	o Método lúdico musical de Natalia Kovalenko y otras estrategias lúdico, musicales actuales.....	7

CAPITULO II:

Experiencias, lúdico musicales

2.1	Aproximación a la enseñanza musical.....	20
2.2	De la enseñanza musical tradicional a lo vivencial....	22
2.3	Opiniones sobre las clases y métodos educativos de música a partir de estudiantes de 6° AEB.....	24
2.4	Análisis comparativo de la enseñanza tradicional y la nueva enseñanza musical, desde el punto de vista de los educandos.....	27
2.5	Los ejes transversales en el Currículo y su vínculo con la educación musical.....	31
2.6	La expresión musical en la EGB. Currículo Nacional. Correlaciones interdisciplinarias.....	35
	2.6.1 OBJETIVOS DE LA EDUCACIÓN MUSICAL...	38
	2.6.2 MATRIZ DE CONCRECIÓN DE DESTREZAS..	39



UNIVERSIDAD DE CUENCA

CAPITULO III:

“Guía de iniciación lúdico-musical para escolares de 6º AEB (9-10 años)”

3.1	Portada.....	40
3.2	Introducción.....	41
3.3	Objetivos.....	44

BLOQUE 1

- **TEMA 1:**
“PALMAS Y SILENCIOS”.....45
- **TEMA2:**
*“CONSTRUCCIÓN DE UN IDIÓFONO,
LA CLAVE”*.....51
- **TEMA 3:**
“JUEGO DE COORDINACIÓN”.....55

BLOQUE 2

- **TEMA 1:**
“LA FLAUTA DULCE”.....57
- **TEMA 2:**
“¿CUÁNTO AIRE HAY EN TUS PULMONES?”.....61
- **TEMA 3:**
“LA ESCALERA DE DO”.....65

BLOQUE 3

- **TEMA 1:**
“CANCIONES”.....69
- **TEMA 2:**
“RELOJ CROMÁTICO”.....73
- **TEMA 3:**
“JINGLE BELLS”.....79

Conclusión y recomendaciones finales.....83

Referencias

- **Bibliografía**
 - **Libros**.....86
 - **Sitios web, Obras de referencia y Software**..88
- **Términos**.....89

ANEXOS.....90



UNIVERSIDAD DE CUENCA
ABREVIATURAS

EGB: Educación General Básica

AEB: Año de Educación Básica

RF= Reforma Curricular.



UNIVERSIDAD DE CUENCA
INTRODUCCIÓN

El presente trabajo ha llegado a concretarse gracias a la experiencia adquirida impartiendo clases a niños de primaria, los cuales desde el primer día mostraron como todo niño una espontaneidad única y sobre todo la disponibilidad para aprender juntos porque para ejercer la docencia hay que sobre todo volver a sentirse como un niño y a jugar que es la premisa de este trabajo, porque la primera manifestación del juego en el niño viene de su curiosidad, siendo así como poco a poco va construyendo el mundo, su mundo, nuestro mundo.

Así que debemos estar listos para “aprender enseñando” porque debemos saber a quién, donde y cuando impartimos nuestras experiencias, “la función del maestro no es hablar, sino preparar y disponer una serie de motivos de actividad cultural en un “ambiente especialmente preparado”²

Este trabajo, comprende los siguientes apartados divididos por capítulos:

En el Capítulo I, trataremos sobre la aplicación de una experiencia sensible como el juego en el niño, y su aplicación dentro del currículo, es decir una puesta en práctica de la interdisciplinariedad dentro de la enseñanza, de una manera creativa y espontánea.

Veremos el juego y el desarrollo del ser en la vida, donde se resalta al juego como una condición para llegar a ser un hombre y la falta de consideración del juego dentro de la EGB, debido a la falta de tiempo y de planificación, por lo cual se considera un paso abismal, “un trauma”, el paso del hogar a la escuela, que el niño es un ente en constante cambio y evolución, y que se va desarrollando de acuerdo

² Montessori, María, “*La mente absorbente del niño*”, 1º Edición, México D.C.- México D.F., EDITORIAL DIANA S.A., 1986, 371 pág.



a su edad, a sus vivencias, a su entorno y a la formación que haya recibido, en su vida misma, y es deber de nosotros los educadores ayudar en el desarrollo de su mente, más no solo en la impartición de conocimientos sin sentido, sino en la innovación, en proponer, crear, sentirse artífice del mundo que creamos.

En el Capítulo II, hemos realizado un análisis real de la EDG, apegado a la enseñanza musical vigente en los establecimientos, todo esto mediante la ejecución de encuestas a estudiantes y docentes, a fin de afianzar el tipo de enseñanza que se está dando hoy por hoy, es decir el respeto sobre una planificación, la inclusión dentro del currículo. Pero sobre todo predomina la propuesta estudiantil y el punto de vista de los docentes mismos que son los facilitadores del arte musical frente a la nueva propuesta de planificación curricular, la cual se maneja en base a bloques y aéreas de enseñanza, teniendo como eje transversal el buen vivir.

Finalmente en el Capítulo III, realizamos una Guía práctica de iniciación lúdico musical para niños de 6º AEB, (9-11 años), planificada en 3 bloques, siendo que cada bloque contiene 3 temas y cada tema se desarrollará a razón de dos semanas, es decir 6 semanas por bloque, dando un total de 18 semanas planificadas. El desarrollo de cada tema incluye 6 etapas: una breve introducción al tema sobre lo que se va a tratar y se quiere lograr, una etapa de conocimientos previos, una tercera de experiencias, luego una reflexión, actividades y finalmente la evaluación de lo aprendido.



UNIVERSIDAD DE CUENCA

CAPÍTULO I El juego en el ser humano



1.1 Una experiencia sensible aplicada a la educación

La educación Estético-Musical es un área que hoy en día está en desarrollo continuo en nuestro medio y es deber de nosotros los educadores tomar cartas en el asunto con el fin de trabajar en bien de una sociedad mejor, y dentro del campo educativo por una educación de calidad donde se dé prioridad a los valores, el desarrollo bio-psicosocial y armónico de nuestros niños.

El aspecto musical junto con el “juego”, tiene una relación muy estrecha, tal es el caso de actividades dentro del desenvolvimiento y desarrollo humano: *“Al mismo tiempo existe el juego espontaneo, propiamente dicho en el que se configura, o bien la propia conducta (juego ritual) o el mundo exterior objetivo (juego técnico) o la vida infantil en comunidad (juego social)”*³; El juego está implícito en nuestra actividad como seres humanos y es una de las vías más factibles para desarrollar de manera integra al ser, aplicándolo a actividades específicas que contextualicen la materia con la experiencia de la realidad en que nos desenvolvemos.

*“El Currículo propone la ejecución de actividades extraídas de situaciones y problemas de la vida y el empleo de métodos participativos de aprendizaje”*⁴, esto permite ayudar al estudiante a alcanzar los logros de la EGB; es decir ser capaces de Observar, Reflexionar e Indagar, en las diferentes situaciones que se le presenten a futuro en sus estudios superiores o en el ejercicio mismo de su profesión. El juego como concientización de la realidad del mundo sonoro que nos rodea, aplicado y contextualizado en una vivencia específica con los niños, nos puede conducir hacia una experiencia más sensible y consiente

³ Piaget, Jean; Busemann, A.; Katz, D.; Inhelder, B., *“Psicología de las edades”* (Del nacer al morir), (PSICOLOGÍA), 8° Edición, Madrid - España, Ediciones MORATA S.A., 1985, pág. 93. (Por Adolf Busemann)

⁴ Ministerio de Educación del Ecuador, *“Actualización y Fortalecimiento Curricular”* (LA EDUCACIÓN GENERAL BÁSICA), 1° Edición, Quito – Ecuador, EDB, Mayo de 2010, pág. 7-8



UNIVERSIDAD DE CUENCA

de la realidad, aplicada a la educación actual. Además es muy importante potenciar el gusto estético desde la niñez. Por ejemplo relacionar una realidad latente como el calentamiento global, con el reciclaje y la fabricación de idiófonos.

**CALENTAMIENTO GLOBAL – RECICLAJE = IDIÓFONO
(SONAJERO DE LATA) = *INTERDISCIPLINARIDAD***



1.2 El juego y el desarrollo del ser en la Escuela de la vida

“...la condición previa para llegar a ser un hombre culto y para la cultura misma, es una infancia libre de la necesidad de la adquisición del alimento y con tiempo para el juego; el hombre debe de haber sido niño para poder ser hombre en todo el sentido de la palabra”.⁵

El juego es muy importante como en el desarrollo de nuestro ser y sin el tendríamos un elemento importante ausente en nuestra vida, es esencial para nuestro desarrollo íntegro, este está presente en todas las etapas de nuestro desarrollo y en las diferentes actividades que realizamos.

En la vida aprendemos jugando incluso desde antes de nacer hasta que repentinamente entramos en la escuela del saber humano, tal como nos lo describe Murray Schafer en su obra “El rinoceronte en el aula”, en sus “Máximas para educadores”:⁶ *Para el niño de cinco años, el arte es vida y la vida es arte. Para el de seis, la vida es vida y el arte es arte. El primer año de escuela es un jalón en la historia del niño: un trauma*⁶. Eminentemente existe una disciplina dentro del aprendizaje que es el principal trauma del niño, ya que los programas educacionales son extensos y rígidos, mismos que limitan las acciones lúdicas como un nuevo prototipo de enseñanza, a lo cual los educadores debemos estar abiertos a las nuevas corrientes pedagógicas para una verdadera aplicación del nuevo referente curricular.

Al igual que el nacimiento es considerado un trauma para la psique del ser, los psicólogos lo han definido como *“la difícil aventura del nacimiento, refiriéndose al niño, no a la madre; al niño que ha sufrido sin poder lamentarse y que solo lanza un grito cuando a terminado su esfuerzo y su*

⁵ Piaget, Jean; Busemann, A.; Katz, D.; Inhelder, B., “*Psicología de las edades*” (Del nacer al morir), (PSICOLOGÍA), 8º Edición, Madrid - España, Ediciones MORATA S.A., 1985, pág. 102. (Por Adolf Busemann)

⁶ Schafer, R. Murray, “*El rinoceronte en el aula*”, (PLAN EDITORIAL DE LA OBRA DE R. MURRAY SHAFER), Buenos Aires – Argentina, RICORDI AMERICANA S.A.E.C., 1975, pág. 27.



sufrimiento...El tener que adaptarse de improviso a un ambiente totalmente distinto de aquel que había vivido”⁷. De igual manera ocurre en el niño que va a la escuela, tiene que enfrentar un ambiente totalmente diferente, adaptarse en muchos de los casos a la fuerza. He aquí el punto para llevar a cabo una experiencia no traumática, sino más bien una experiencia agradable al en la escuela de la vida, ¿Cómo?: mediante el juego y una vivencia de nuevas experiencias a través de las distintas formas de expresión que nos brinda la Cultura Estética en la EGB; en nuestro caso la música como punto de unión de las demás artes.

A continuación exponemos un cuadro en el cual veremos las diferentes características en los niños de 9-11 años de edad.

“CUADRO DE DESARROLLO DEL NIÑO 09-11 AÑOS”⁸.		
Edad:	9-10 años	10-11 años
Altura:	132 cm.	137 cm
Peso:	27kilos	32 kilos
Inteligencia lógica:	Aún no aparece	Da comienzo
Psicológico:	Pensamiento Concreto	Pensamiento Abstracto
Intereses:	Juegos en equipo, de agilidad y vigor físico, exploradores	Juegos en equipo, de agilidad y vigor físico, exploradores
Juguetes:	Trenes, aeromodelos, rompecabezas, historietas	Aún los juguetes pero más las historietas.
Socialmente:	Aspecto organizado y jerarquizado.	Aspecto organizado y jerarquizado, disciplina del más fuerte en el grupo.

⁷ Montessori, María, *“La mente absorbente del niño”*, 1º Edición, México D.C.- México D.F., EDITORIAL DIANA S.A., 1986, pág. 95.

⁸ Canova, Francisco, *“Psicología Evolutiva del niño (6-12 años)”*, 1º Edición , Bogotá – Colombia, Editorial San Pablo, 2007, pág. 75-87



1.3 El juego como aporte a un pensamiento lógico crítico y creativo en la solución de problemas cotidianos

Así como el niño empieza manipulando y desarrollando desde pequeño su motricidad gruesa, a medida que crece va desarrollando y centrándose en experiencias cada vez más concretas (motricidad fina), y es en la “madurez infantil”(operaciones concretas), donde el niño empieza a dar indicios de un pensamiento más lógico es decir observa, es más crítico o sea juzga y es más creativo es decir de acción y se empieza a incluir en roles de un pensamiento superior, eso sí dependiendo del tipo de formación impartido en el ente de aprendizaje, ya que el ser se desarrolla en medida a lo que ha vivido.

“...y asumo en este juicio sin jueces una defensa al derecho humano no enunciado en la Declaración de derechos humanos del niño – no siempre cumplidos – el derecho a aprender con libertad, por medio del descubrimiento espontáneo, utilizando todos los sentidos, permitiendo fluir la comunicación, dejando volar la imaginación, emerger la creatividad, crecer el interés y el goce por aprender, conquistando la vivencia de la integración: cuerpo-mente-entorno, facilitando el encuentro con los demás, explorando el espacio y el tiempo, investigando los sucesos y objetos del mundo cotidiano, multiplicando los sentimientos del afecto: respetando el “Yo” corporal”⁹;

La educación es la mejor herencia que podemos dejar a nuestros pequeños, para la autora María Montessori la educación tiene una función específica en la sociedad: *“El concepto de educación que asuma la vida como centro de su propia función, altera todas las ideas anteriores. La educación ya no debe basarse en un programa preestablecido, sino en el conocimiento de la vida*

⁹Katz, Regina, “*Crece Jugando*”, (LA EXPRESIÓN CORPORAL Y EL NIÑO PEQUEÑO), Quito – Ecuador, Ediciones Culturales UNP S.A., 1981, pág. 14.



*humana*¹⁰. La escuela es el lugar donde padres y maestros aprenden mutuamente, pero con la diferencia que nuestra labor como adultos es *ayudar* a la mente del niño en su desarrollo, más no solo llenar de conocimientos la supuesta mente vacía de los niños, quienes están llenos de vida, curiosidad y ganas de aprender pero poco a poco pueden ser vaciados si no les brindamos el aporte necesario.

En la enseñanza de hoy es necesario aplicar una real interdisciplinaridad de las materias como es el caso de los artefactos tecnológicos: computadores, internet, juegos interactivos, etc. porque son de fácil acceso en nuestro medio y sobre todo captan la atención de sus espectadores.

1.4 El juego musical como estímulo para el desarrollo de las demás inteligencias

*“El compositor norteamericano del siglo XX Roger Sessions ha proporcionado una descripción reveladora de qué es componer una pieza de música. Según lo explica, se puede identificar con facilidad a un compositor por el hecho de que constantemente tiene “tonos en la cabeza”, es decir, que siempre, en alguna parte cerca de la superficie de su sentido, está escuchando tonos, ritmos y patrones musicales más extensos...La composición se inicia en el momento en que estas ideas comienzan a cristalizar y a tomar una forma significativa. La imagen musical significativa puede ser cualquier cosa, desde el fragmento melódico, rítmico o armónico más sencillo, hasta algo mucho más elaborado; pero en todo caso, la idea arrebatada la atención del compositor y su imaginación musical comienza a trabajar en ella”.*¹¹

¹⁰ Montessori, María, *“La mente absorbente del niño”*, 1º Edición, México D.C.- México D.F., EDITORIAL DIANA S.A., 1986, pág. 25.

¹¹ Gadamer, G., *“La actualidad de lo Bello”* Ed. Paidós I.C.E. – México, 1991. Pag. 55



Haciendo alusión a esta cita podemos visualizar la creación misma de la idea, la espontaneidad, el gusto y el desarrollo de una de las inteligencias donde se conjugan una serie de hechos, situaciones y acciones por parte del creador, al mismo tiempo que empieza a trabajar con variantes melódicas, rítmicas, armónicas, de forma, textura, etc. hasta llegar a un prospecto más elaborado; de igual manera sucede con el juego en el niño. Así como el compositor parte de los sonidos que tiene en la cabeza para empezar su juego de composición, de igual manera el niño parte de sus pocas experiencias para ir entrando en juegos cada vez más complejos tomando los medios del su entorno, manipulándolos, siendo un hecho la intervención de su imaginación en todo este proceso. Entonces podemos relacionar estos dos patrones que parecen tan lejanos pero son tan similares que podría decir que lo único que varía entre el juego del niño y el compositor son: su edad, nivel intelectual, intereses y el material de trabajo que cada uno escoge; ahora pensemos si el material de experimentación del niño es material sonoro, ¿Acaso podría el niño empezar su composición desde sus primeras experiencias e ir las perfeccionando? ¿Puede ser el mundo sonoro que nos rodea el material de creación y así empezar la vivencia musical del niño? “En definitiva Si”. Si un simple sonajero entregado a un bebe causa tan grande atracción, a más reacciones, gestos y movimientos, con mucha más razón el mundo lleno de sonidos que nos rodea nos ofrece un sin número de posibilidades sonoras, lo único que necesitamos son facilitadores (profesores) capaces de manipular de un manera adecuada todo el conjunto paisaje sonoro en que vivimos.

Las inteligencias múltiples desarrolladas por Gardner ayudan a proyectar la estimulación mediante el juego, hacia



las demás inteligencias, y como vía para este trabajo es de vital importancia tomar en cuenta la inteligencia musical, encaminada por el tramo de la composición musical (la creación) y la improvisación musical que se puede llevar a cabo mediante juegos percutidos, con instrumentos o mediante juegos corporales (exploración del sonido corporal), concientización de sí mismo y del entorno en general.

Haciendo uso de la mediación estética la Autora Natalia Kovalenko y su libro “Música Maravillosa”, donde su principal sugerencia pedagógica es la de “*crear un ambiente emotivo*”¹², a fin de llevarnos a una nueva experiencia en el aprendizaje de los niños. Por ejemplo nos presenta algunas herramientas para el desarrollo de la lectura musical en escolares de 2º-4º AEB:

- a. El pentagrama de la mano (Música y el conocimiento del cuerpo)
- b. El pentagrama móvil (Música en el espacio)
- c. El método de ritmo silabas y ritmo-gestos

A más de relatos gráficos donde la música y sus elementos son representados por personajes gráficos, con combinaciones de colores y expresión corporal, poniendo como principal recurso pedagógico de la metodología: el canto.

¹² Kovalenko Natalia, “Música maravillosa”, 1º Edición, Quito - Ecuador, Ediciones Mozarte, 2005, pág. 4



UNIVERSIDAD DE CUENCA

CAPÍTULO II Experiencias lúdico, musicales



2.1 Aproximación a la enseñanza musical en nuestro medio

Dentro del medio en que nos desenvolvemos, las instituciones educativas no proveen la debida importancia al aprendizaje lúdico musical, aunque se hace referencia a este en cada momento; esto como parte fundamental dentro de la enseñanza, para el desarrollo bio-psicosocial del niño y de sus potencialidades.

Además estas falencias no permiten que exista una metodología sistematizada dentro de esta área y si es que existiese como es el caso del nuevo Referente Curricular, no son puestas en práctica a conciencia por los maestros, ya sea por falta de iniciativa, apoyo institucional, planificación o falta de docentes realmente comprometidos con las nuevas reformas educativas, tendencias, por ende podemos denotar el escaso material existente para el trabajo en la “etapa de las operaciones concretas”.

Si vamos a la realidad, en nuestro medio la música aún es tomada como un “Hobby” o pasatiempo, e incluso como un medio de distracción y no es tomado como un referente para el desarrollo de las destrezas, inteligencias y potencialidades del niño, mismo que mediante la música puede encontrar no solo el trato social sino el desarrollo integro de su ser en todo sentido.

La música a lo largo de la historia ha ido desenvolviéndose en diferentes ámbitos clases sociales, como es el caso de las cortes, la iglesia, el teatro, etc. y si nos concientizamos del entorno que nos rodea, está presente desde el primer momento de nuestro existir, por lo cual es imprescindible proporcionar la oportunidad a los niños vivenciar la música sin restricciones, desde las de sus propios países, hasta del folklore de otros países e incluso aprovechar su interés por las músicas de moda y al mismo tiempo introducir música de compositores seleccionados sin olvidar su contexto histórico de dichos compositores y finalmente, la libertad de jugar aprendiendo *“Con alegría al jugar,*



UNIVERSIDAD DE CUENCA

conservará alegría al aprender, lo cual revertirá en el futuro en una actitud positiva frente al aprendizaje escolar”¹³.

¹³ Katz, Regina, “*Crece Jugando*”, (LA EXPRESIÓN CORPORAL Y EL NIÑO PEQUEÑO), Quito – Ecuador, Ediciones Culturales UNP S.A., 1981, pág. 17.



2.2 De la enseñanza musical tradicional a lo vivencial. *Corporización de elemento de la música y de la palabra.*

“La representación corporal de distintos estímulos exteriores. Estos pueden ser palabras, frases, rimas, coplas, adivinanzas, o canciones, así como música, cuentos animados, o el manejo de distintos objetos”¹⁴.

Es aquí podemos presenciar la acción *interdisciplinaria* de la música, empezando por las otras artes, donde se incorporan sin ningún problema el elemento musical para el aprendizaje en este caso de la expresión corporal; Entonces vemos que la música no solo está presente en la clase de música, sino que podemos conectarlo con muchas otras áreas de estudio ya sea en afán de complementar el estudio de otras áreas o de adquirir conocimientos musicales, a la vez que se actúa sobre su espontaneidad, creatividad y conocimientos en general.

Cabe resaltar el gran salto que nos brindan las nuevas tecnologías como agentes de *mediación estética* para una mejor comprensión del arte musical como son: juegos interactivos, videos tutoriales, métodos audio visuales, material de estimulación temprana, a diferencia de la enseñanza tradicional que solamente se ligaba al estudio estricto de los elementos musicales, sin vivenciarlos, lo cual producía el cansancio de los entes en aprendizaje y su frecuente rechazo y desinterés hacia la materia.

Los niños por lo general está abiertos a nuevas propuestas, siendo muchas veces los maestros los que llegamos a frustrar sus ilusiones, sueños y metas, en vez de canalizar e inclusive encontrar nuevas vocaciones para la continuación de una educación musical superior, es por eso que los docentes debemos estar bien capacitados, siempre abiertos, y pensando como un niño a la hora de enseñar,

¹⁴ Stokoe Patricia, *“La expresión corporal y el niño”*, Buenos Aires –Argentina, RICORDI Americana S.A.C.E., 1967, pág. 15



UNIVERSIDAD DE CUENCA

pero con la mira bien puesta hacia donde queremos llegar, en conclusión que lo que enseñamos nos sea una rutina para cumplir con un plan, sino para la formación del ser. Integro.



2.3 Opiniones sobre las clases y métodos educativos de música a partir de los estudiantes de 6° AEB. (encuesta).

En este trabajo e incluido dos tipos de encuestas de 8 preguntas cada una (Ver Anexo 1), dirigida al estudiantado del 6° AEB de dos escuelas de la localidad: “Escuela Carlos Crespi II y Escuela Padre Juan Carlo”, en las cuales respectivamente si se imparte la enseñanza musical y en la otra no está incluida todavía dentro del plan de estudios.

En nuestra investigación hemos tenido en cuenta las siguientes etapas: en primera instancia analizar la experiencia realizadas en la enseñanza musical con maestros especiales y en segunda instancia observar las aspiraciones del alumnado hacia la existencia de un espacio destinado a la enseñanza musical y sus experiencias musicales con el maestro de aula.

En ambas escuelas presenciamos una constante de enseñanza de contenidos entre los que destacan: las notas musicales, canciones infantiles, himnos patrios pero en el establecimiento donde existe un profesor especial, sobresale el uso de la Flauta dulce, instrumento que es considerado de fácil aprendizaje, manipulación, apreciación por parte de los niños, agradable al oído infantil y asequible a melodías de diferente género y estilo.

Al mismo tiempo que la flauta dulce es asequible al alumnado, los niños visualizan y se proyectan en otros instrumentos que han presenciado o han tenido la experiencia de tocarlo como el piano, violín, guitarra, tambores, lo cual indica una deficiencia e inclusive un apego a este instrumento, dejando de lado la gran cantidad de idiófonos que son de fácil fabricación con múltiples aplicaciones interdisciplinarias.

Es necesario recalcar la gran acogida que los niños dan al baile, ya que sería una manera muy importante innovar la enseñanza musical ya que y junto con este el trabajo del pulso y del ritmo que es incluso a veces más difícil de trabajar que con la melodía y en segundo lugar la



sugerencia sobre aprender a tocar tambores, batería, esto es como un llamado a los maestros a tomar conciencia de la importancia del ritmo y el acompañamiento de un instrumento de percusión y el trabajo de la polirritmia que es de gran beneficio en cuanto al desarrollo de los hemisferios derecho e izquierdo del cerebro.

Los niños hacen preguntas durante la encuesta: “¿Y por qué no creamos nuestras propias canciones?, (*inventarme canciones*)”¹⁵, por lo cual sería de gran ayuda dentro de un método el brindar un espacio a la creación musical, partiendo de la espontaneidad de los niños.

Llegando a las preguntas finales de la encuesta sobre la elaboración de una lista de juegos que más les agraden y actividades que realizan en los tiempo libres, podemos observar una gran variedad de juegos y actividades que realizan los niños, partiendo desde juegos lógicos como el ajedrez, pasando por juegos de reflejos y coordinación como el “*pasa manos*”¹⁶, saltar la soga, nuevamente el baile, hasta llegar a juegos de grupos más grandes como el fútbol, capitán manda, también actividades como dibujar, pintar y jugar en el Play Station (Video juego).

En este punto hay que hacer una pequeña pausa ya que como hemos dicho anteriormente: “nada es malo para los niños sino existen excesos y se encamina de manera correcta”; entonces para un educador es importantísimo conocer en que medio se desenvuelve y que actividades realizan su alumnos para así afianzarse de sus conocimientos, experiencias y planes en general están llegando de manera correcta a los educandos, sin olvidar los elementos de mediación estética que están presentes en estas actividades y el uso de la interdisciplinariedad que está al alcance de todos, pero que pocos queremos desarrollarla.

¹⁵ Pregunta realizada por un niño durante la encuesta hecha el día Jueves 03 de febrero del 2011 a las 11H45 AM

¹⁶ Pasa manos: Denominación dada al juego en que generalmente las niñas repiten una ronda sin melodía y coordinan con un juego de manos intentando no equivocarse.



UNIVERSIDAD DE CUENCA

Finalmente en sus respuestas sobre el tipo de de música que en los escuchan existe una inclinación casi total a los ritmos de moda (música de masas), misma que es de fácil acceso y de rápida asimilación, increíblemente aún sin saber lo que dice la canción, por lo cual sería muy conveniente introducir a la enseñanza musical el elemento ritmo de la música de moda y utilizarlo.



2.4 Análisis comparativo de la enseñanza tradicional y la nueva enseñanza musical, desde el punto de vista de los educandos.

Para el correcto desarrollo de este punto he realizado una encuesta conformada por ocho preguntas dirigidas distintos y distinguidos Educadores, mismos que al momento están activos y ejerciendo la docencia en el área de música y con estudiantes la edad que planteo en mi tesina (9-11 años).

Las preguntas expuesta (Ver Anexo 2), en las encuetas están relacionadas principalmente con lo referente a la nueva reforma curricular vigente, sus opiniones, sugerencias, acuerdos y desacuerdos con las mismas y sobre todo sus propuestas para el alcance de una nuevo peldaño en la educación musical de nuestro país.

Luego de haber analizado y comparado con detenimiento las encuestas realizadas podemos expresar los siguientes puntos de vista sobre la enseñanza tradicional y la nueva enseñanza musical:

En todos los casos los docentes consideran pertinente e indispensable la enseñanza musical dentro del currículo escolar , como apoyo en la educación formal y beneficio inminente de la educación integral del ser dentro de la EGB, es decir el desarrollo bio-psico social del niño.

- En cuanto a sus perspectivas sobre la enseñanza musical en los niños, consideran que debe estar presente desde el inicio hasta el fin de la etapa escolar, de una manera activa, con la participación de todos en nuevas experiencias musicales, culturales, en base a un plan de estudios vivencial conforme a sus edades, su entorno y sobre todo sus intereses.
- Refiriéndose a los métodos adecuados para la enseñanza a escolares referencia cio de forma jerárquica los métodos sugeridos entre los cuales tenemos: los métodos de tercer milenio que enfocan las competencias dentro de lo socio-cultural, la innovación con métodos propios basados en existentes y de una



forma estructural, el método teórico práctico, métodos que resalten el ritmo para luego pasar a lo melódico, e incluso de experimentales de transmisión de destrezas en cuanto a los instrumentos.

- En el cuarto enunciado se pide la elaboración de una lista de recursos metodológicos para la enseñanza de escolares, entre los principales citamos:
 - La vivencia musical
 - Vivencia corporal
 - El desarrollo de las destrezas,
 - El juego
 - Construcción
 - Métodos significativos
 - Técnicas de acuerdo al instrumento elegido
 - Imitación
 - Interacción
 - Creación musical
 - Improvisación
 - Relajación con juegos lógicos y de coordinación.
 - La teoría
 - Recursos incluidos en el método Abreu, Carl Orff, Suzuki.

Con lo expuesto hasta aquí podemos ver que poco a poco la educación tradicional, incluso en centros de enseñanza académicos como el Conservatorio José María Rodríguez se va perdiendo. Han evolucionado nuevos métodos y técnicas que ya se aplican dentro de la nueva enseñanza musical.

- En el punto cinco sobre su posición frente a las nuevas tendencias musicales y su influencia sobre los niños concluyen la mayoría que todo tipo de música merece su respeto junto con los gustos de cada persona y que de ahí es mucho mejor tomar elementos de esa música y transmitirlos, en forma de arreglos o adaptaciones, todo esto como una iniciativa de interés sobre la nueva enseñanza, considerando siempre que tanto la música



académica como la música contemporánea son de mejor calidad para la aplicación en el ejercicio de la docencia, por lo cual lo mejor es estar capacitados en todas las tendencias musicales, ya que si no estamos actualizados no estamos ejerciendo nuestra docencia.

- En el ítem seis de esta encuesta pedimos sugerir elementos de mediación estética que se pueden integrar en un método de enseñanza para niños entre los cuales tenemos:
 - Inclusión de músicas populares y contemporáneas
 - Relacionar la música con colores
 - Música y matemáticas
 - Música con la pintura, danza, literatura, teatro y nuevas tendencias.
 - Música y artes escénicas.

- En la pregunta siete sobre: ¿Cree Ud. que es posible integrar dentro de la enseñanza musical en general el elemento lúdico?; todos piensan que es indispensable este elemento del juego, porque los niños están siempre abiertos al juego, por su concentración, su interés en actividades fuera de lo normal que los llevan al conocimiento y experimentación de nuevas sensaciones.
- Finalmente el 80% de los docentes encuestados, consideran una buena propuesta dentro de la EGB, por incluirse dentro de la planificación curricular incluso aplicada a Conservatorios, pero se argumenta la no eficacia de dichos planes en su totalidad ya que la enseñanza musical sigue siendo muy superficial y no existe una concientización por parte de los docentes y el poco apoyo brindado a las Instituciones educativas para construcción y mantenimiento de ambientes apropiados para el correcto desarrollo de la actividad musical.

En conclusión aún existe una división del pensamiento entre los educadores que consideran la educación



UNIVERSIDAD DE CUENCA

tradicional teórica, aula adentro y la nueva educación que ha dado un primer paso que aunque no ha sido de total eficacia, si ha traído el confrontamiento de ideas y lo mejor de todo la aparición de nuevas propuestas que generalmente van con la vanguardia de la música y de la tecnología más no de la moda ni del arte de masas; por lo cual considero pertinente el seguir desarrollando nuevas ideas para la enseñanza musical apoyadas en fuentes veraces y sobre todo en la aplicabilidad y experimentación eficaz dentro del nuevo referente curricular.



2.5 Los ejes transversales en el Currículo y su vínculo con la educación musical

Dentro de la "Actualización y Fortalecimiento Curricular de la E.G.B."¹⁷, en el punto "5. Los ejes Transversales dentro del proceso educativo", se exponen el "Buen vivir o Sumak Kawsay" como principio rector de la transversalidad en el Currículo como un pensamiento ancestral de los pueblos procedentes de los Andes y como conductor de los ejes transversales que resaltan la formación en valores, puestos en acción mediante actividades concretas encaminadas al desarrollo de las destrezas.

A continuación enunciamos algunas de las temáticas más importantes que abarcan los "**Ejes Transversales**"¹⁸:

- **La interculturalidad**

El reconocimiento a la diversidad de manifestaciones étnico-culturales partiendo de lo local a lo mundial.

- **La formación de una ciudadanía democrática.**

El desarrollo de valores universales, identidad, el cumplimiento de obligaciones, conciencia de derechos, y tolerancia en la diversidad.

- **La protección del medio ambiente**

Interrelación entre el ser humano y la naturaleza; concientización de nuestro entorno.

- **El cuidado de la salud y los hábitos de recreación de los estudiantes**

El desarrollo bio-psicosocial de acuerdo a su edad y entorno socio ecológico.

- **La educación sexual de los jóvenes.**

El conocimiento y desarrollo de su cuerpo e identidad sexual respectivamente. El joven y su papel en una sociedad diversa.

En cuanto a la educación básica podemos realizar una pequeña comparación de la propuesta curricular de nuestro

¹⁷ Ministerio de Educación del Ecuador, "Actualización y Fortalecimiento Curricular" (LA EDUCACIÓN GENERAL BÁSICA), 1º Edición, Quito – Ecuador, EDB, Mayo de 2010, pág. 16.

¹⁸ Ministerio de Educación del Ecuador, "Actualización y Fortalecimiento Curricular" (LA EDUCACIÓN GENERAL BÁSICA), 1º Edición, Quito – Ecuador, EDB, Mayo de 2010, pág. 17.



UNIVERSIDAD DE CUENCA

país, con marco curricular de formación artística vigente, de la República de Chile, “**Documento nacional que definen los conocimientos, habilidades y actitudes que todos los estudiantes deben aprender en los distintos niveles y tipos de enseñanza del sistema escolar. Además, precisan las áreas de estudio obligatorias y las reglas para distribuir el tiempo escolar**”¹⁹. En la república del Ecuador se oficializó la Reforma Curricular Básica en el año de 1996, mientras que en la república de Chile en él:

¹⁹ www.curriculum-mineduc.cl 15H45 (25-01-11), pág. 3-6



UNIVERSIDAD DE CUENCA

“Decreto Supremo de Educación N° 03”²⁰

GOBIERNO DE CHILE
MINISTERIO DE EDUCACIÓN
PRG/MLG/RGL/MELH/MEMG/but.

DIVISIÓN JURÍDICA

**COMPLEMENTA DECRETO SUPREMO N° 220, DE 1998,
DEL MINISTERIO DE EDUCACIÓN QUE ESTABLECE
OBJETIVOS FUNDAMENTALES Y CONTENIDOS
MINIMOS OBLIGATORIOS PARA
ENSEÑANZA MEDIA Y FIJA NORMAS GENERALES
PARA SU APLICACIÓN, EN LA FORMA QUE
INDICA.**

Santiago, 05. Ene. 2007

Y en él:

“Decreto Exento N° 2507”²¹

GOBIERNO DE CHILE
MINISTERIO DE EDUCACION
PRG/MLG/RGL/CIM/MELH/sma

DIVISION JURIDICA

**APRUEBA OBJETIVOS Y CONTENIDOS ADICIONALES
DE FORMACION ARTISTICA, PARA LOS CURSOS DE
1º A 8º AÑO DE ENSEÑANZA BASICA DE LOS
ESTABLECIMIENTOS EDUCACIONALES QUE
IMPARTEN FORMACION ARTISTICA.**

Santiago, 18 dic. 07

^{19 20} www.curriculum-mineduc.cl 15H45 (25-01-11), pág. 3-6



UNIVERSIDAD DE CUENCA

Veamos una tabla de “Objetivos y Contenidos adicionales de formación artística”²², de Chile y Ecuador respectivamente:

6° Año (NB4)

OBJETIVOS	CONTENIDOS
1. Reconocer y valorar relaciones entre el entorno sonoro y la calidad de vida.	<ul style="list-style-type: none"> Identificación y caracterización de emisiones sonoras naturales y artificiales. Caracterización y evaluación de medioambientes sonoros ruidosos y silenciosos.
2. Desarrollar técnicas básicas de ejecución musical instrumental y/o vocal.	<ul style="list-style-type: none"> Conocimiento y aplicación de técnicas instrumental y/o vocal relativas a posición corporal y emisión del sonido.
3. Comprender nociones organológicas.	<ul style="list-style-type: none"> Indagación, definición y distinción de los conceptos “instrumento musical” y “organología”. Identificación, nomenclatura y caracterización de las partes y funciones del instrumento elegido.
4. Desarrollar habilidades de solfeo a través de la ejecución e interpretación vocal e instrumental.	<ul style="list-style-type: none"> Lectura y notación rítmica (nuevas figuras: saltillo de negra y corchea con punto, silencios respectivos). Lectura y notación rítmico-melódica (escalas mayores, pentafona y diatónica en llave de sol y de fa). Lectura e interpretación expresiva, vocal y/o instrumental (indicadores de expresión, articulación, dinámica y agógica).
5. Crear arreglar e improvisar trozos vocales e instrumentales simples en base a modelos dados.	<ul style="list-style-type: none"> Composición, arreglos e improvisación rítmica y melódica sobre formas simples (canción binaria, entre otras).
6. Reconocer auditivamente estilos musicales tradicionales chilenos y latinoamericanos.	<ul style="list-style-type: none"> Identificación auditiva de música tradicional chilena y latinoamericana, caracterizando sus elementos estilísticos fundamentales (métrica, esquemas rítmico y melódico, color instrumental, entre otros).
7. Identificar intereses, gustos y/o necesidades en el proceso de selección musical.	<ul style="list-style-type: none"> Reconocimiento y caracterización de gustos musicales propios y de otros. Reflexión sobre motivaciones respecto del proceso de selección de músicas propias y de otros.
8. Reconocer y caracterizar medios de emisión de música en distintos contextos.	<ul style="list-style-type: none"> Identificación de medios y/o actores de producción musical en distintas culturas y repertorios.
9. Manejar recursos de audio en un computador para reproducir sonido.	<ul style="list-style-type: none"> Utilización de software de reproducción de sonido. Aplicar capacidades para guardar, organizar y reproducir datos sonoros en un computador.
10. Utilizar medios de difusión de su entorno para promocionar su trabajo.	<ul style="list-style-type: none"> Identificación y utilización de algunos medios de comunicación (radio, revistas, periódicos, afiches, volantes, etc.) para promocionar y difundir su trabajo musical.

9. MATRIZ DE CONCRECIÓN DE CONTENIDOS (Ecuador)

9.5.- SEXTO DE BÁSICA:

CONTENIDOS DEL ÁREA	CONTENIDOS DEL AÑO MÍNIMO OBLIGATORIO	DESAGREGADOS E INCLUIDOS
RITMO	Patrones de ritmos simples Notaciones de metros en 2-3-4 Figuras musicales (Redonda, blanca, negra, corchea, etc) Signos de la música.	Metros auditivamente
MELODÍA	Canciones sencillas con notaciones musicales. Movimiento de la música. Melodía como mayor o menor (escalas). Interpretación de la flauta.	
ARMONÍA	Líneas melódicas por medio de un compañero actuante La finalidad de cadencia Cantar ejecutar rondas	
TIMBRE EXPRESIÓN	Familia de instrumentos étnicos interculturales Timbres vocales: soprano, alto, tenor, y bajo Instrumentos de orquestras individuales Modos de producir los sonidos. solo, coro, banda u Orquesta	Discantos
	Símbolos Patrios Repertorio musical Cualidades expresivas Dinámicas y articulaciones usando símbolos y palabras musicales.	

²² www.curriculum-mineduc.cl 15H45 (25-01-11), pág. 14.



Haciendo una comparación entre los dos países en cuanto la educación podemos ver una compatibilidad por un par de años en la oficialización y puesta en vigencia de los mismos, por lo cual podemos decir que estamos en marcha con un la nueva reforma, la única contrariedad es la falta de empeño y preparación por parte de los maestros para asumir esta responsabilidad que con el tiempo solo se ha ido convirtiendo en una profesionalización más no en una docencia.

De igual manera podemos notar una constante en cuanto a uno de los ejes transversales incluidos en el principio rector del “Buen vivir”: la interculturalidad y su acción en los procesos de reforma de los sistemas educativos de los países Andinos, así como también la protección del medio ambiente que es un tema de vanguardia en el nuevo milenio.

2.6 La expresión musical en la EGB. Currículo Nacional. Correlaciones interdisciplinarias.

De acuerdo a la “*Resolución del Ministerial N° 1443 del 09 de abril de 1996 emitida por el Ministerio de educación y Cultura*”²³, se hizo oficial un nuevo Currículo para la Educación General Básica (EGB), basado en el desarrollo de destrezas y la aplicación de ejes transversales, con el nombre de “Reforma Curricular de la Educación Básica.

“En noviembre del 2006, se aprobó en consulta popular el Plan decenal de educación 2006-2015, el cual incluye, como una de sus políticas, el mejoramiento de la calidad de la educación...En 2007, la Dirección Nacional de Currículo realizó un estudio a nivel nacional que permitió determinar el grado de aplicación de la Reforma Curricular de la Educación Básica, en las aulas, determinando los logros y

²³ Vaca, Rómulo, “¿Como concretar la reforma curricular consensuada en sexto año de educación básica?”, (UNIDADES DIDÁCTICAS DESARROLLADAS), 1º Edición, Quito – Ecuador, EDITORA ANDINA, 1998, pág. 8.



UNIVERSIDAD DE CUENCA

dificultades, tanto técnicas como didácticas...El documento curricular de EGB empezará a implementarse a partir de Septiembre del 2010...²⁴.

Dentro de la Reforma Curricular para la EGB consta el Área de estudio de Cultura Estética misma que incluye la enseñanza del “Arte Musical”, junto con otras artes. La orientación no solo que constituye una distracción como se lo ha pensado durante años, sino como aporte fundamental en el desarrollo Bio-psicosocial y armónico del niño, teniendo como bases dentro del diseño curricular, la interculturalidad, la plurinacionalidad y la inclusión, aspectos que pueden ser observados y trabajados desde las diferentes artes de manera creativa desde el maestro y protagónica desde el estudiante.

Cabe resaltar las consecuencias en edades venideras por una evidenciada falta de importancia en esta área a nivel educativo institucional, como son: las falencias en la educación secundaria, falta de captación, de asimilación, motricidad, sociabilidad, sensibilidad, adaptación al medio; y a nivel del hogar con una dependencia; siendo irónicamente la música un centro de integración de las demás artes y una área desde la cual podemos observar el mundo y su continua evolución en su cultura, tradiciones, tecnología, pensamiento estético y su proyección hacia el futuro, ya que: *“El entorno sonoro de cualquier sociedad es una importante fuente de información”²⁵.*

Dentro de las nuevas adaptaciones curriculares, del área de Lengua y Literatura, prioriza la expresión de los alumnos a través de diversos medios, como son el valorar y aprovechar las diversas manifestaciones culturales de nuestro medio (música, teatro, danza, cine, etc.), como fuentes de conocimiento, información, recreación y placer.

²⁴ Ministerio de Educación del Ecuador, *“Actualización y Fortalecimiento Curricular”* (LA EDUCACIÓN GENERAL BÁSICA), 1º Edición, Quito – Ecuador, EDB, Mayo de 2010, pág. 7-8

²⁵ Schafer, R. Murray, *“El rinoceronte en el aula”*, (PLAN EDITORIAL DE LA OBRA DE R. MURRAY SHAFER), Buenos Aires – Argentina, RICORDI AMERICANA S.A.E.C., 1975, pág. 27.



En la actualidad el área de Lenguaje ha sido reemplazada por Lengua y Literatura, esta segunda como uno de los artes más exquisitos y ricos en su forma y contenido, a continuación exponemos el apartado donde se justifica la re significación y el cambio de nombre de esta materia.

“Es decir, la Lengua es comunicación; esa es su esencia y su fin último en contraposición con el Lenguaje que representa la facultad humana de emitir sonidos con sentido”²⁶

Lengua es comunicar, e interacción social al igual que música comunica ya sea sensaciones (música instrumental), o un mensaje en especial (música vocal), y más existe un vínculo trascendental entre la música y Lengua y Literatura, se ha notado a través de los tiempos que la música vocal ha ido evolucionando de diferentes formas y en las distintas épocas e incluso a incursionado en el siglo XX dentro de la enseñanza para niños, un ejemplo puede ser el caso de la obra poética y musical de María Elena Walsh en Latinoamérica.

En cuanto al *“perfil de salida”²⁷* de los estudiantes de la Educación General Básica 2010, se citan los siguientes aspectos en lo referente a la educación estética:

- *Hacer buen uso del tiempo libre, con actividades culturales, deportivas, artísticas y recreativas que lo lleven a relacionarse con los demás y su entorno, como seres responsables, solidarios y proactivos.*
- *Demostrar sensibilidad y comprensión de obras artísticas diferentes estilos y técnicas, potenciando el gusto estético.*

De igual manera cabe citar los objetivos que la Planificación Didáctica por Bloques Curriculares propone.

²⁶ Ministerio de Educación del Ecuador, *“Actualización y Fortalecimiento Curricular”* (LA EDUCACIÓN GENERAL BÁSICA), 1º Edición, Quito – Ecuador, EDB, Mayo de 2010, pág. 23

²⁷ ²⁷ Morejón Villarroel, Cesar, *“Planificación Didáctica por BLOQUES CURRICULARES de 2do a 7mo años de EGB”*, (Según la Actualización y Fortalecimiento Curricular, Textos y guías Docentes del Ministerio de Educación), Quito – Ecuador, Clase & Cultura, 9º Edición, Octubre del 2010, pág. 226, 228.



2.6.1 OBJETIVOS DE LA EDUCACIÓN MUSICAL²⁸

- a. *Cultivar la sensibilidad y el disfrute en relación con la naturaleza y el mundo sonoro.*
- b. *Desarrollar la comprensión de los elementos musicales: ritmo, melodía, armonía, timbre, textura, forma y expresión.*
- c. *Desarrollar las habilidades y destrezas de la voz para cantar.*
- d. *Desarrollar habilidades y destrezas para instrumentos musicales.*
- e. *Desarrollar una comprensión del sistema de notación musical y habilidades para leer el sistema.*
- f. *Desarrollar un repertorio extenso de experiencias musicales tanto vocales como instrumentales.*
- g. *Crear obras musicales, que muestren la capacidad de expresarse de acuerdo a su nivel.*
- h. *Descubrir talentos y vocaciones para estudios profesionales de la música.*

Finalmente como respaldo presento dos cuadros planteados en esta Planificación Didáctica por Bloque Curriculares donde se resumen las destrezas en el área de Música.



8. MATRIZ DE CONCRECIÓN DE DESTREZAS²⁹

8.5.-AÑO DE BÁSICA: SEXTO

GENERALES	ESPECIFICAS	DESAGREGADAS E INCORPORADAS
<ul style="list-style-type: none"> -Cantar y desarrollar el sentido auditivo -Descripción de los símbolos patrios -Identificar auditiva y visualmente sonidos -Interpretar y discriminar instrumentos musicales -Leer y reconocer figuras y signos musicales. -Relacionar el contenido teórico con el hacer práctico 	<ul style="list-style-type: none"> -Distinguir los diferentes ritmos ecuatorianos -Relacionar obras musicales con situaciones geográficas, históricas y culturales -Desarrollar la imaginación -Seguir y compartir instrucciones para la realización de obras musicales -Reconocer símbolos de la Patria, la escuela y el cantón -Enaltecer el fervor cívico de ser ecuatoriano -Escuchar receptivamente lenguajes musicales y no musicales (sonidos y ruidos naturales y producidos, etc.) -Percepción de características musicales a través de los sentidos. -Comparar elementos musicales para identificar semejanzas y diferencias -Consultar diccionarios revistas, periódicos, libros enciclopedias, Etc. -Identificar instrumentos e investigaciones musicales -Tocar instrumentos rítmicos -Leer patrones rítmicos y corporales en dos, tres, y cuatro cuartos -Interpretar pequeñas canciones con la flauta -Juzgar la interpretación de obras a partir de opiniones propias - Identificar acordes -Usar la terminología del lenguaje con propiedad -Describir con sus propias palabras una obra de música. 	<ul style="list-style-type: none"> -Leer música con calidad y entonación -Interpretar y cantar escalas musicales (mayor) -Diseñar organizadores gráficos y mapas mentales en resúmenes.

En conclusión el nuevo Referente Curricular de la EGB, incluye y se preocupa por una formación integral del ser humano, donde no solo se enuncia a la música como parte de la educación, sino que se la planifica e imparte al igual que las otras áreas, en bloques curriculares, dentro de los doscientos días laborables, es decir que se imparte como mínimo 1 hora semanal de 45 minutos.

²⁹ Morejón Villarroel, Cesar, “Planificación Didáctica por BLOQUES CURRICULARES de 2do a 7mo años de EGB”, (Según la Actualización y Fortalecimiento Curricular, Textos y guías Docentes del Ministerio de Educación), Quito – Ecuador, Clase & Cultura, 9º Edición, Octubre del 2010, pág. 226, 228.



UNIVERSIDAD DE CUENCA



**Guía de iniciación lúdico-musical para
escolares
de 6º AEB (9-11 años)**



UNIVERSIDAD DE CUENCA

INTRODUCCIÓN

Dentro de varias experiencias particulares realizadas, hemos notado que los niños entre 3-12 años de edad, siempre están en disposición para el juego, mediante el cual van perfeccionando y produciendo variantes de complicación dentro de las actividades realizadas efectuando nuevos descubrimientos adaptados a su imaginación y madurez en general.

El presente método contiene elaboraciones musicales para el aprendizaje del lenguaje musical en niños de 6ºAEB producto de la experiencia adquirida durante el trabajo realizado con estudiantes de esta edad, en el cual se incluyen un sin número de actividades musicales planteadas conforme la nueva RF mismo que propone *“la ejecución de actividades extraídas de situaciones y problemas de la vida y el empleo de método participativos de aprendizaje, para ayudar al estudiantado a alcanzar los logros de desempeño que propone el perfil de salida de la EGB”*³⁰; sabiendo que la música es un reflejo de la realidad que se vive en los diferentes ámbitos sociales y que mejor manera de cultivar al ser que dando rienda suelta a las actividades que vienen del alma.

Conforme a los datos de la “Actualización y Fortalecimiento Curricular” y la inclusión de la rama de Cultura Estética dentro de las instituciones educativas de Básica, consideramos conveniente incursionar en la investigación y creación en esta área de la enseñanza con el fin de aportar con material pedagógico sistematizado de calidad conforme a las nuevas exigencias de la educación, a las nuevas pedagogías de la enseñanza y adaptado a la actualidad de nuestro sistema en constante evolución.

El reto de una enseñanza vivencial, está en nuestras manos como educadores y es partiendo de la práctica, teniendo como medio el juego ligado al medio en que

³⁰ Ministerio de Educación del Ecuador, “Actualización y Fortalecimiento Curricular” (LA EDUCACIÓN GENERAL BÁSICA), 1º Edición, Quito – Ecuador, EDB, Mayo de 2010, pág. 16



vivimos, que podemos lograr en una experiencia formadora, vivificante y útil para el crecimiento personal de los niños.

La realización del Material didáctico: “**UN MUNDO DE SONIDOS, (Libro de iniciación lúdico musical para niños de 6º AEB, 09-11 años)**”, tiene una gran importancia pues en nuestra nación existen cambios significativos sobre la educación y es labor de nosotros los docentes interesarnos en la investigación y producción de material nuevo y de calidad de acorde a nuestro medio.

La planificación está planteada en 3 bloques, cada bloque contiene 3 temas y cada tema se desarrollará a razón de dos semanas, es decir 6 semanas por bloque, dando un total de 18 semanas planificadas. El desarrollo de cada tema incluye 6 etapas:

1. **Una breve introducción al tema:** Esta parte es una breve síntesis de los que vamos a trabajar, el material que vamos a utilizar y los objetivos que queremos alcanzar.
2. **Conocimientos previos:** Aquí precisaremos conocimientos específicos referentes al tema, de carácter musical, interdisciplinario y de mediación estética.
3. **Experiencias:** En esta sección daremos paso a la creación de un ambiente de emotividad e interés por parte de los alumnos, valiéndonos de vivencias cotidianas para llegar a la comprensión y aplicación del tema planteado.
4. **Reflexión:** Es una etapa en la cual a base de preguntas y repuestas, nos hacemos conscientes de las experiencias realizadas.
5. **Actividades:** Realizaremos actividades de carácter creativo y práctico, apoyado en apuntes en el cuaderno con el objeto de recalcar lo aprendido para clases venideras.
6. **Evaluación:** Finalmente efectuaremos una comprobación de los conocimientos adquiridos de forma



UNIVERSIDAD DE CUENCA

secuencial luego de cada tema, de una manera práctica, ya que el fin de cada bloque y tema es la interiorización, concientización y el gusto del alumno por el trabajo realizado.



- **OBJETIVOS:**

GENERAL:

Elaborar una aproximación a un método de enseñanza lúdico musical de aprendizajes interdisciplinarios y significativos, para niños de 10-11 años con conforme al currículo educativo vigente, mediante la práctica, entonación y el juego creativo-espontáneo aplicado a cada una de las actividades planteadas, a fin de llegar a vivenciar la música, es decir enriquecer la experiencia musical, desarrollar la apreciación del ritmo musical y alcanzar el desarrollo íntegro del ser bio-psicosocial en el niño

ESPECÍFICOS:

- Estudiar el ritmo musical, basado en el pulso, figuras, el habla y la creación musical corporal e instrumental.
- Llegar a vivenciar y relacionar la música como parte de nuestro propio ser y nuestro diario vivir, aplicado a actividades cotidianas.
- Realizar actividades de carácter lúdico musical mismas que incluyan elementos vitales de las demás aéreas.
- Desarrollar la creatividad de los niños y evaluarla con practicidad.



UNIVERSIDAD DE CUENCA

BLOQUE 1



TEMA 1:

“PALMAS Y SILENCIOS”

1. INTRODUCCIÓN:

En esta actividad vamos a incursionar dentro del conocimiento de la gramática musical y a conocer el metro de 2/4, junto con la figura de negra y su respectivo silencio. Todo esto aplicado a una serie ejercicios prácticos partiendo de vivencias cotidianas y del pulso como una constante.

2. CONOCIMIENTOS PREVIOS:

- Es muy importante conocer antes de nada el materia sobre el cual vamos a plasmar el conocimiento adquirido, ya que necesitamos de un apoyo físico para repasar los conocimientos adquiridos e irlos interiorizando, para lo cual vamos a empezar con el pentagrama que está compuesto por:

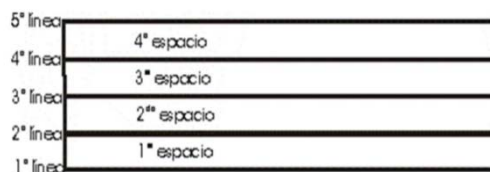

El pentagrama Musical, (2011), oscrove.wordpress.com (25-01-11)

³¹ Bloque corcho, 2011, yogaye.com, (30-01-11)



3. EXPERIENCIA:

- Empecemos aplaudiendo todos juntos repitiendo con la voz 1-2.



Aplausos, 2009, theleftisevil.blogspot.com, (27-01-11)

- Vamos a aplaudir mirando al reloj del aula, con la condición de que sea exactamente con su pulso.

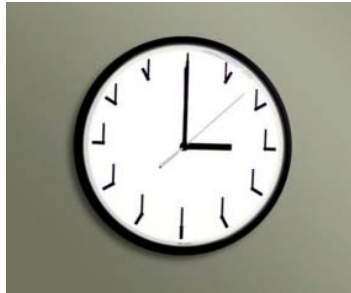

Reloj de los relojes, 2009, theleftisevil.blogspot.com, (01-02-11)

- Ahora realicemos la misma actividad pero solo aplaudimos cuando decimos 1.
- Hagamos la misma actividad solo que ahora palmeamos cuando decimos dos. (Y seguimos contando 1-2....)

4. REFLEXIÓN:

- ¿Qué es lo que hemos hecho?
- ¿Cómo se llama la acción de palmear todos al mismo tiempo junto con el reloj?
- ¿Conoces lo que significa el pulso sanguíneo?
- ¿Qué otro tipo de pulso conoces? (Caminar, trotar, correr, marchar, la respiración).



- ¿Te has mirado cuando caminas cuáles son tus movimientos? (Pies izquierdo adelante – brazo derecho adelante; pie derecho adelante – brazo izquierdo adelante).

5. **ACTIVIDAD:** “Palmas y Silencios”

- Realicemos una pequeña anotación de estos 2 tiempos aprendidos en nuestra “línea rítmica”³²:
 - Vamos a trazar con una regla en nuestro cuaderno pautado, una línea de color rojo sobre la tercera línea del primer pentagrama:

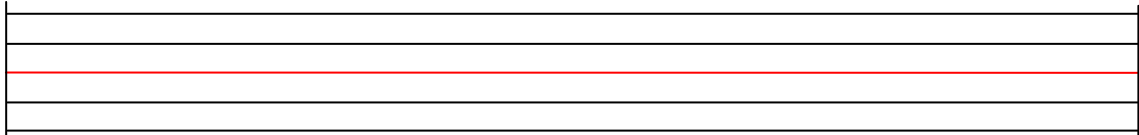

- Ahora dividimos la línea rítmica en cuatro partes equidistantes (Depende del tamaño del cuaderno, pero es prescindible ser exactos):

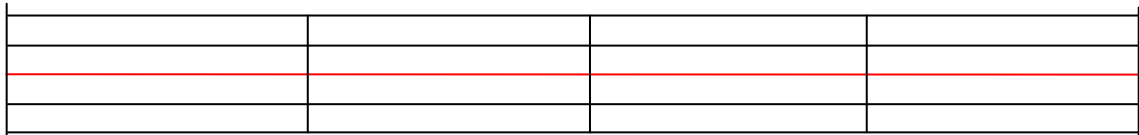

- Cada división realizada se llama compás y tenemos 4 compases en nuestro primer sistema; procedamos a numerarlos:

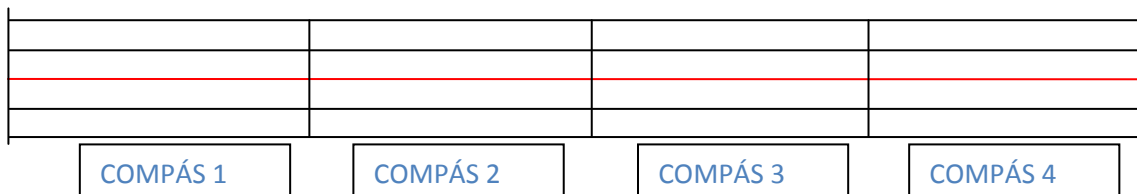

³² **Línea rítmica:** en el caso de este trabajo, para una mejor comprensión de los estudiantes, vamos a denominar como línea rítmica, a la 3° línea del pentagrama musical, es decir a la correspondiente a la nota SI, en el caso de que estemos trabajando en la clave de SOL.



- Escribamos la fracción de 2/4 en el inicio del primer compás = metro:

2				
4				
	COMPÁS 1	COMPÁS 2	COMPÁS 3	COMPÁS 4

- Esto significa que en cada compás tenemos 2 tiempos, escribamos 1-2 en cada compás

2				
4				
	COMPÁS 1	COMPÁS 2	COMPÁS 3	COMPÁS 4

1 2 1 2 1 2 1 2

- Para continuar vamos a escribir en el 1° tiempo, las palmas con una pequeña figura llamada *negra*:

2				
4				
	COMPÁS 1	COMPÁS 2	COMPÁS 3	COMPÁS 4

1 2 1 2 1 2 1 2



- Escribamos en el primer compás, en el 2º tiempo un silencio con una figura:

2/4

1 2 1 2 1 2 1 2

COMPÁS 1 COMPÁS 2 COMPÁS 3 COMPÁS 4

- Escribamos en el segundo compás un silencio y una palma:

2/4

1 2 1 2 1 2 1 2

COMPÁS 1 COMPÁS 2 COMPÁS 3 COMPÁS 4

- Escribamos en el tercer compás dos silencios y en el cuarto 2 palmas:

2/4

1 2 1 2 1 2 1 2

COMPÁS 1 COMPÁS 2 COMPÁS 3 COMPÁS 4

- Ahora hagamos el ejercicio planteado todos juntos.
- Podemos realizar variaciones de este ritmo a nuestro gusto, respetando los tiempos y también en un instrumento de percusión o sobre otras partes de nuestro cuerpo.



6. EVALUACIÓN:

- Define con tus palabras ¿Qué es el pulso?
- Grafica el pentagrama, junto con la línea rítmica; a continuación divide en 4 compases y numéralos. Luego escribe el metro de 2/4 y numera cada tiempo de los 4 compases.
- Sobre el gráfico anterior crea un ritmo e compás de 2/4



TEMA2:
“CONSTRUCCIÓN DE UN IDIÓFONO
LA CLAVE”

1. INTRODUCCIÓN:

Es muy importante cuidar nuestro entorno que día a día se va deteriorando si no nos preocupamos de no arrojar basura, ya que esto aumenta los índices del calentamiento global, por lo cual debemos aprender a reciclar todo tipo de material que no usemos e incluso reutilizarlo para crear cosas innovadoras como por ejemplo un instrumento idiófono. Estamos rodeados de muchos sonidos quizás infinitos, seamos más observadores porque “los oídos no tienen pestañas”.

2. CONOCIMIENTOS PREVIOS:

Idiófonos

Este es el grupo más diverso de instrumentos y son aquellos que producen el sonido por la vibración del instrumento entero. Su clasificación se da por el modo de producir las vibraciones: de entrechoque, percutidos, sacudidos, raspados.

- **Idiófonos de entrechoque**

Son aquellos instrumentos que están formados por dos partes exactamente iguales que se entrechocan.

- **CLAVES:** Son dos varillas de madera dura que se entrechocan; la una parte del instrumento puede ser hueca para que actúe como caja de resonancia.



UNIVERSIDAD DE CUENCA

- **CLAVE DE CUBA:** Nace en el puerto de La Habana (Cuba), y es un instrumento típico de la música centroamericana³³.



Claves de Cuba, 2010,
www.kaypacha.com.ar.ar
(03-02-11)

3. **EXPERIENCIA:**

- Entrechoquemos objetos; que tal si empezamos con dos lápices que tenemos a nuestro alcance y con mucho cuidado, manos sobre la mesa.
- Ahora salimos del salón de clases y vamos a buscar dos pequeñas piedras y las golpeamos una contra otra.

4. **REFLEXIÓN:**

- ¿Qué sucede cuando entrechocamos dos objetos?
- ¿Cuál es el sonido que se produce al chocar los lápices, nuestras manos sobre la mesa y piedra contra piedra?
- ¿Te has dado cuenta que habitamos en un paisaje lleno de sonidos?

³³ Paráfrasis: juntadeandalucia.es, 08-02-11,



5. ACTIVIDADES:

- Vamos a construir unas claves, para lo cual necesitamos dos pedazos de madera, presentemente sacados de un palo de escoba de 15 cm de largo.

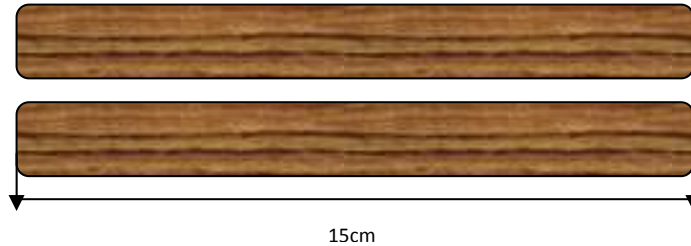

- Ya cortados los dos pedazos procedemos a señalar la mitad en uno de estos y a trazar un ángulo agudo desde el centro en forma transversal:

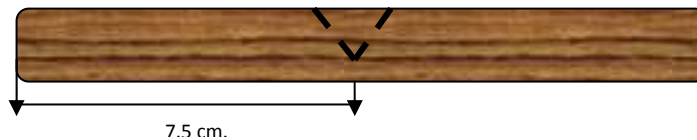

- Señalamos con un punto, el centro de la superficie circular del cilindro:



- Hacemos un agujero de manera longitudinal, teniendo como centro el punto señalado.

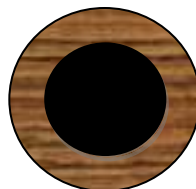

- Para un mejor uso del instrumento podemos lijar y adornar con pintura claves, e incluso cubrir con barniz o laca.
- Finalmente vamos a practicar con la clave, el ritmo aprendida en el tema anterior



6. EVALUACIÓN:

- Creamos un ritmo en metro de 2/4, y expongámoslo ante nuestros compañeros, interpretándolo en la clave.



UNIVERSIDAD DE CUENCA

TEMA 3

“JUEGO DE COORDINACIÓN”

1. INTRODUCCIÓN

Es muy necesario reafirmar lo que hemos aprendido por lo cual vamos a jugar para aumentar nuestra capacidad de concentración, memoria reflejos, y coordinación de nuestras extremidades, realizando diferentes sonidos con nuestro cuerpo y sin perder el pulso; a más aprenderemos una nueva figura llamada *corchea* y el signo de repetición.

2. CONOCIMIENTOS PREVIOS:

- Vamos a seguir trabajando sobre nuestra línea rítmica cuyo nombre es SI.
- Para realizar este juego necesitamos conocer la siguiente nomenclatura:
 - A = palmas
 - D = chasquer dedos
 - M = golpear las manos contra los muslos
 - P= golpear los ambos pies en el suelo

3. EXPERIENCIA:

- Realicemos conjuntamente el siguiente ejercicio:
- /pal-mas, de-dos, mus-los, pies; mus-los, de-dos, pal-mas, pies/ (x2)

4. REFLEXIÓN:

- ¿Qué sucede cuando entrechocamos dos partes de nuestro cuerpo?
- ¿Sabías que el cuerpo humano puede ser utilizado como un instrumento sonoro?



5. ACTIVIDADES:

- Trazamos en un pentagrama: la línea rítmica, 4 compases de 2/4, los numeramos y colocamos los tiempos 1-2 en c/compás: Signo de repetición (Bis)

1 2 1 2 1 2 1 2

2/4

A A D D M M P M M D D A A P

COMPÁS 1 COMPÁS 2 COMPÁS 3 COMPÁS 4

6. EVALUACIÓN:

- Realiza el juego anterior de memoria
- Realiza una variación del juego anterior

Nota: No olvidar el signo de repetición.



UNIVERSIDAD DE CUENCA



BLOQUE 2

TEMA 1

“LA FLAUTA DULCE”

1. INTRODUCCIÓN:

Vamos a aprender sobre un instrumento de viento llamado Flauta Dulce, sus partes y la manera de ejecutarla. Además veremos que cada dedo tiene un número y luego conoceremos la primera nota musical DO y la manera correcta de interpretarla, la posición del cuerpo al interpretar y algunos ejercicios de respiración.

2. CONOCIMIENTOS PREVIOS:

La Flauta dulce

- Historia:

“La Flauta Dulce llamada también flauta piccolo o de Pan, es un instrumento perteneciente a la familia de los vientos clasificado dentro de las maderas, porque su construcción en la antigüedad renacentista y barroca era de este material”³⁴.

- Partes:

Consta de una embocadura, cabeza, cuerpo y pie.



Flauta,
(2011),freamy.blogspot.com (28-01-11)

³⁴ freamy.blogspot.com(2010), 15-01-11 (10H13)



• **Numeración de dedos:**

Es necesario ponerle un número a cada dedo de la mano izquierda y derecha:

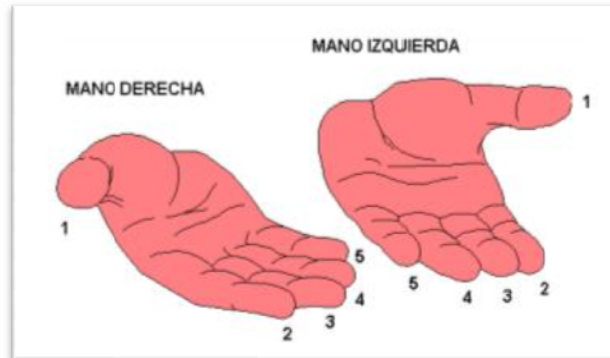

manos - flauta, (2011),freamy.blogpot.com (28-01-11)

• **Posición de los dedos en la flauta:**

Coloquemos con mucha atención los dedos en la flauta:

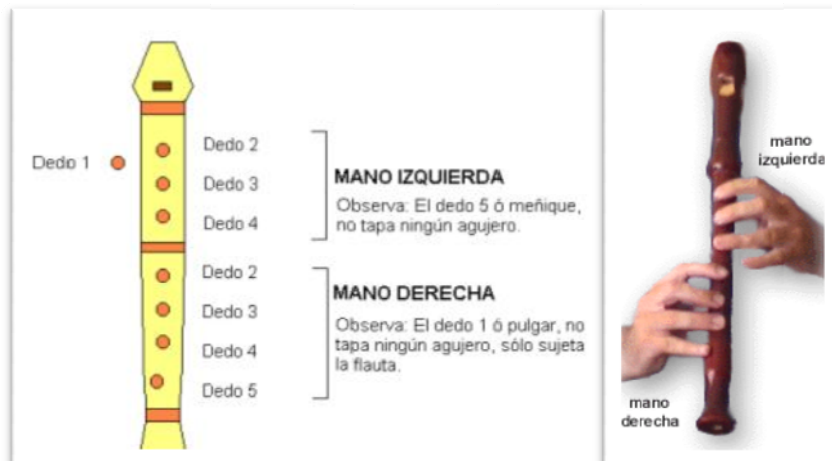

Flauta dulce y manos, (2011),freamy.blogpot.com (28-01-11)

• **Posición del cuerpo:**

Veamos la posición correcta e incorrecta del cuerpo el momento de interpretar la flauta

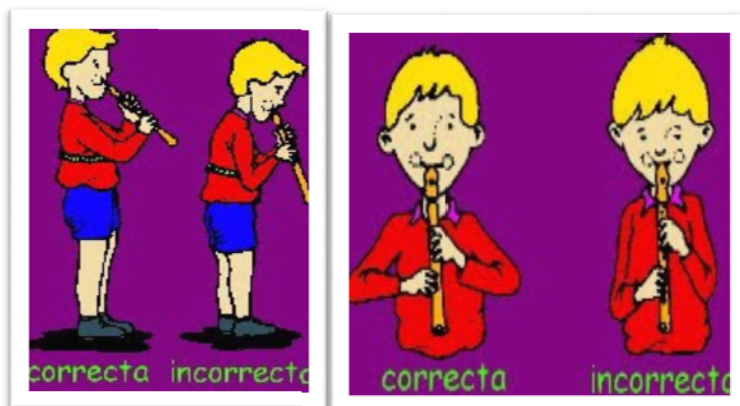

posición y brazos, (2011),freamy.blogpot.com (28-01-11)



- **Técnica de respiración:**

Finalmente observemos la técnica de respiración:

Inspiración = por la nariz

Espiración = por la boca

Espiración con la flauta = con tu

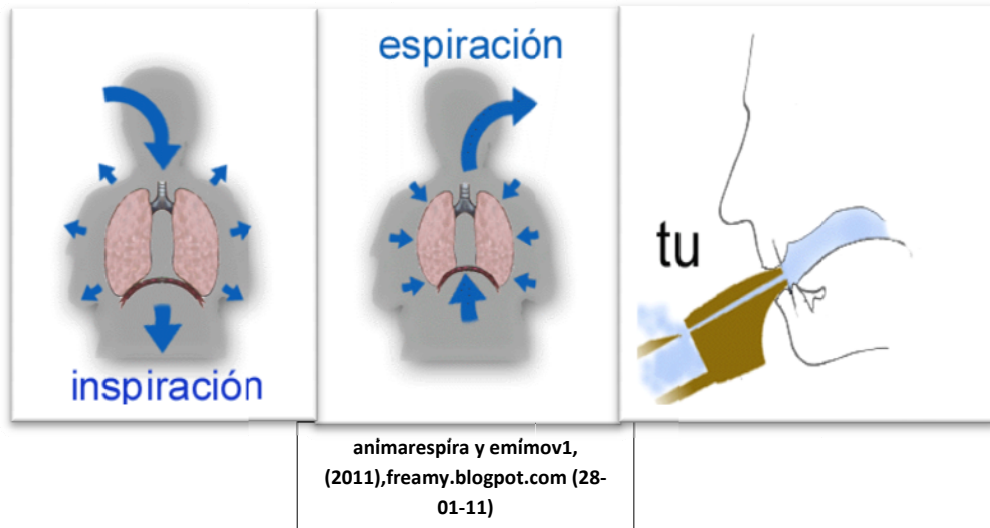

3. **EXPERIENCIA:**

- Vamos a juntar los dedos de las dos manos de la siguiente manera:
 - Pulgar con pulgar, 1
 - Índice con índice, 2
 - Medio con medio, 3
 - Anular con anular, 4
 - Meñique con meñique, 5
- Salimos del aula y damos dos vueltas la cancha pero en el trayecto vamos a observar cual es nuestra forma de respirar.

4. **REFLEXIÓN:**

- Podemos ver que al juntar los dedos de una mano con otra, coinciden en numeración.
- ¿Estoy respirando correctamente?
- ¿Cuál es la forma correcta de respirar?



5. ACTIVIDADES:

- Dibujemos en el cuaderno la mano izquierda en una hoja y la mano derecha en otra, y numeremos cada dedo.
- Ahora vamos a aplicar todos los conocimientos previos aprendidos en la flauta dulce.
- Trabajemos en el sonido de la flauta; en caso sonidos desagradables, deberemos revisar que las yemas de los dedos tapen totalmente los agujeros de la flauta.
- También estemos pendientes de que la embocadura de la flauta esté apoyada levemente sobre los labios.
- La corriente de aire de salida de nuestros pulmones debe ser muy suave.
- Hemos aprendido nuestra primera nota DO
- Realicemos todos juntos la nota DO:
 - Inspiramos en 4 segundos
 - Espiramos en 4 segundos
- No olvidar la posición del cuerpo al momento de interpretar la flauta es muy importante evitar problemas de dolores corporales o agotamiento innecesario.

6. EVALUACIÓN:

- Dibuja e indica las partes de la flauta dulce.
- Escribe los números de los dedos de la mano izquierda y derecha, en los agujeros correspondientes de la flauta.
- Interpreta correctamente la nota DO.



UNIVERSIDAD DE CUENCA

TEMA 2

“¿CUÁNTO AIRE HAY EN TUS PULMONES?”

1. INTRODUCCIÓN:

En este tema vamos a revisar que está sucediendo con nuestra respiración, a observar el movimiento de nuestro cuerpo al respirar y a realizar un juego de respiración pulmonar el cual nos va a ayudar a respirar mejor y a proyectar un mejor sonido en la flauta.

2. CONOCIMIENTOS PREVIOS:

- **¿Qué es respirar?**

Respirar es el proceso fisiológico que realizan todos los seres vivos, desde los más pequeños hasta los más grandes, en el cual se inhala oxígeno y se exhala CO₂.

- **Importancia de la respiración**

La respiración es vital para la vida porque sin aire no vivimos; esta influye de manera crucial en nuestra comunicación oral y en la producción de un timbre definido (diferentes voces).

El proceso respiratorio consiste en:

1. **Inhalar:** Se inflan los pulmones de aire, el diafragma baja y los músculos abdominales, lumbares, oblicuos e intercostales se expanden.
2. **Exhalar:** Los pulmones se vacían de aire, el diafragma sube y los músculos abdominales, lumbares, oblicuos e intercostales se contraen.

Apoyo: Denominamos apoyo al efecto realizado por los diferentes músculos que rodean al diafragma y lo ayudan a trabajar (abdominales, lumbares, oblicuos e intercostales)



- **Órganos que intervienen en la respiración**

El aparato respiratorio se divide en dos partes:

1. **Vías respiratorias superiores:** Fosas nasales, laringe y faringe.
2. **Vías respiratorias inferiores:** Tráquea, bronquios, pulmones, alvéolos.

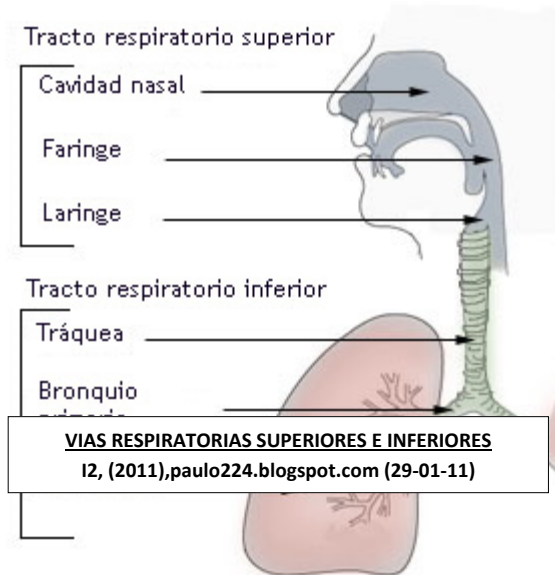

3. **EXPERIENCIA:**

- Vamos a inflar cada uno un globo y a llenarlo de aire lo máximo posible, sin que este explote.
- Realicemos la acción anterior, sin inflar las mejillas.
- Inflemos el globo sin poner duro el abdomen.

4. **REFLEXIÓN:**

- Observa que estas inhalando por la nariz
- Mira como cuando inhalas, tú abdomen tiende a inflarse también.
- Infla el globo; ¿Sientes que tus músculos abdominales actúan es decir se endurecen el momento en que inflas el globo? ¿Porqué? (Músculos de apoyo).



5. ACTIVIDADES:

• Ejercicios de respiración:

Para todos estos ejercicios el cuerpo debe estar en posición recta, con el fin de que las vías respiratorias no se obturen ni estén forzadas.

- Respiración Intestinal: Brazos en la cintura y sacando la barriga y el pecho.

- Variantes: Inhalamos y exhalamos por la boca
- Inhalamos y exhalamos por la nariz
- Inhalamos por la nariz y exhalamos por la boca

• Golpe de diafragma:

- Inhalamos por la nariz, aguantamos 5 segundos y exhalamos por la boca a manera de aguja (aire frío), así trabajan los alvéolos y se expanden.

• Juego con un pedazo de papel:

Tracemos con la regla en una hoja de papel bond un cuadrado de 4cmX4cm.

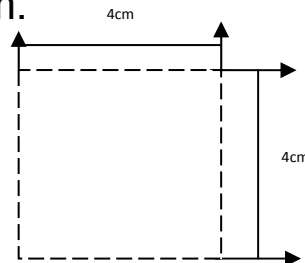

- Con mucho cuidado de las tijeras recortemos el pedazo de papel.
- Acerquémonos hacia la pared para realizar el siguiente ejercicio:
 - Colocamos el papel contra la pared, inhalamos y realizamos el ejercicio de golpe de diafragma, es decir sacando aire frío por la boca.
 - El juego consiste en quien mantiene más tiempo el papel contra la pared.
 - Es necesario concentrarse para lograr una mantención del aire constante



UNIVERSIDAD DE CUENCA

- Conforme tu proceso respiración vaya mejorando irás mejorando tu tiempo.

6. EVALUACIÓN:

- Vamos a revisar cual es el progreso de cada estudiante en cuanto a su respiración; recuerden estar muy concentrados.
- Realiza el ejercicio del papel por un tiempo mínimo de 10 segundos.



UNIVERSIDAD DE CUENCA

TEMA 3

“LA ESCALERA DE DO”

1. INTRODUCCIÓN:

En el presente tema vamos a conocer la escala de DO, compuesta por siete notas musicales, además graficaremos la altura del sonido en sentido ascendente y descendente y finalmente conoceremos las posiciones de cada una de las notas de la escala de DO en la flauta dulce.

2. CONOCIMIENTOS PREVIOS:

- **Las notas musicales:** Son 7 y vamos a numerarlas con números romanos:

DO-RE-MI-FA-SOL-LA-SI-DO
I II III IV V VI VII I

- **La clave de sol:** Aprendamos a graficar la clave de sol en el pentagrama:
 - Partimos de la segunda línea y hacemos un círculo en sentido horario sin unirlo con el inicio sino más grande.
 - Nos dirigimos hacia la quinta línea, pasamos, cruzamos y bajamos pasando la 1º línea.
 - Finalmente hacemos el fin y lo resaltamos





3. EXPERIENCIA:

- Escribamos el cuaderno de materia la escala de DO y leámosla.
- A esto llamamos altura: si subimos = sentido ascendente: (Ver Escalera de DO)

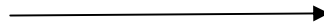

DO-RE-MI-FA-SOL-LA-SI-DO

I II III IV V VI VII I

ASCENDENTE

- Con un espejo hagamos reflejo de la escala de DO escrita en el cuaderno y leámosla.
-

DO-RE-MI-FA-SOL-LA-SI-DO

I II III IV V VI VII I

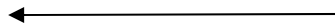

DESCENDENTE

- Si bajamos = sentido descendente.

4. REFLEXIÓN:

- ¿Te has dado cuenta que la escala es como un círculo que se repite?
- ¿Conoces el significado de ascendente y descendente?
- ¿Qué sucede cuando subo las gradas?
- ¿Qué sucede cuando bajo las gradas?



5. ACTIVIDADES:

- Grafiquemos una escalera de 8 gradas

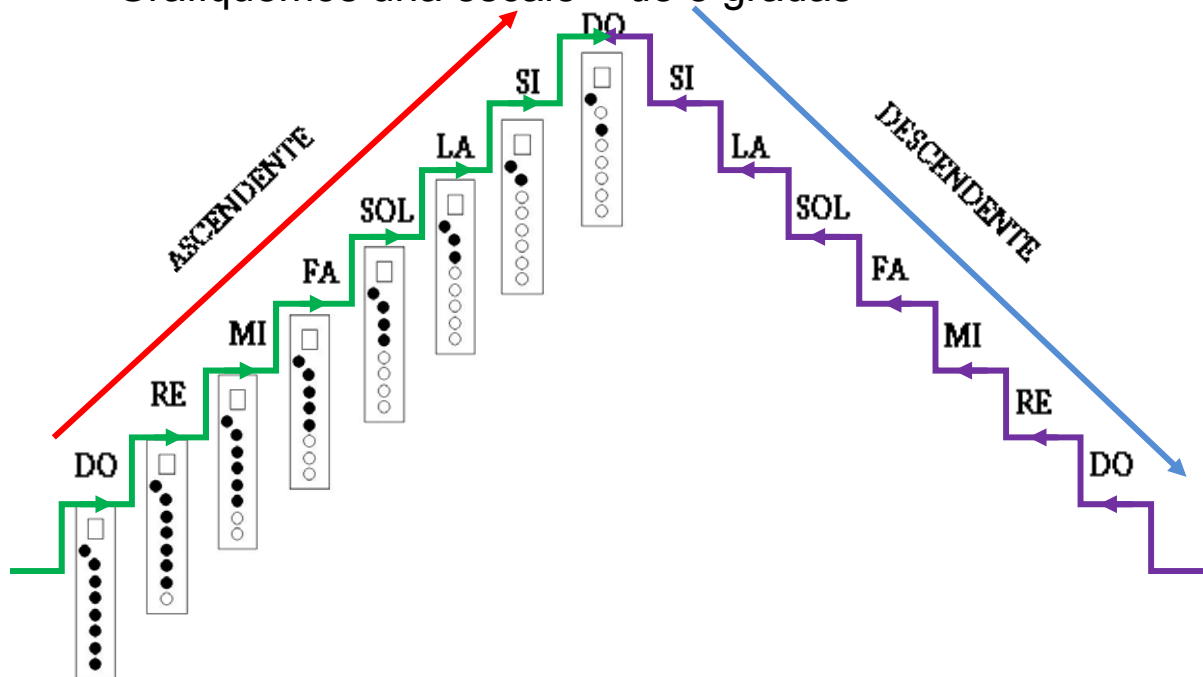

- En el gráfico anterior dibujemos el sentido ascendente y descendente.
- Ahora coloquemos las posiciones de la flauta en cada nota.
- Como te habrás fijado para conseguir las demás notas tengo que ir en sentido ascendente, es decir destapando agujeros.
- Finalmente ubiquemos la Escala de DO en el pentagrama musical:

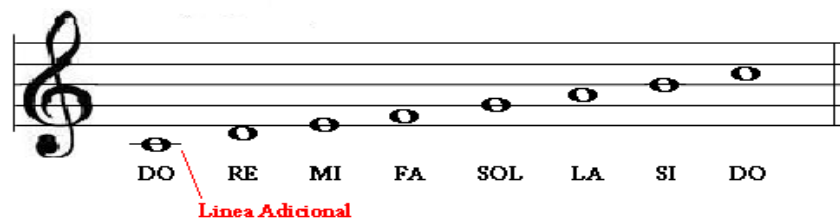



6. EVALUACIÓN:

- Escribe las notas musicales y numéralas
- Escribe en el pentagrama la clave de sol y luego escribe la escala de DOM.
- Interpreta la escala de DO en la flauta en sentido ascendente y descendente.



UNIVERSIDAD DE CUENCA



BLOQUE 3

TEMA 1: “CANCIONES”

1. INTRODUCCIÓN:

Para iniciar vamos a aprender una nueva nota: el RE (Agudo) y la figura blanca. Luego recordaremos todo lo aprendido anteriormente ya que en este tema tendremos que aprender nuestra primera canción:

- **Título:** “Oda a la alegría”
- **Tonalidad:** SOL Mayor.
- **Compositor:** Ludwig Van Beethoven (1770-1827)
- **Referentes:** Este es el movimiento final de su Novena Sinfonía en RE Menor, Opus 125, para coro y solistas. *Oda de la Alegría* de *Friedrich Schiller*, fue compuesta en el año de 1785.

2. CONOCIMIENTOS PREVIOS:

- Ya habiendo dominado la escala de DOM, vamos a conocer la nota RE (Agudo), pero primero hagamos un breve repaso:

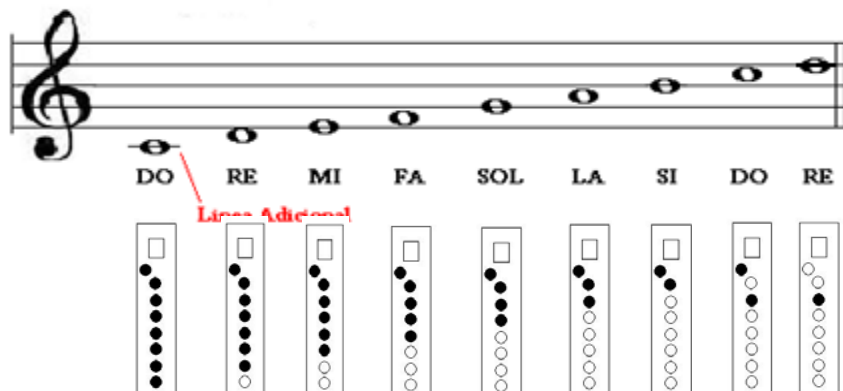



3. EXPERIENCIA:

- Vamos a realizar la escala de DOM, contando mentalmente 2 segundos en cada nota.
- Interpretemos la escala de DOM y cuando lleguemos al DO (Agudo), retiramos el dedo 1 de la mano izquierda.

4. REFLEXIÓN:

- Cada segundo que contamos es un tiempo por lo cual, si contamos dos segundos sin interrupción en cada nota tenemos dos tiempos, lo cual equivale a una nueva figura llamada BLANCA
- Al retirar el dedo 1 de la mano izquierda ¿obtengo un nuevo sonido? (RE Agudo).

5. ACTIVIDADES:

- Con un esfero de color rojo o pintura, vamos a proceder a pintar los agujeros de los gráficos, correspondientes a las posiciones aprendidas en la flauta.



UNIVERSIDAD DE CUENCA

ODA A LA ALEGRÍA –

L.V.BEETHOVEN (1770-1827)

1 2 3 4 1 2 3 4

ne ne Si La

1. 1 2 3 4

Sol sol La Si Si La

2. 1 2 3 4 Fin 1 2 3 4

La Sol La si sol

1 2 3 4 1 2 3 4

La si do si sol La si do si la

D.C. al fin

Sol la re



6. EVALUACIÓN:

- Practicar compas a compas las posiciones de la canción “Oda a la alegría”.
- Interpretar leyendo la canción “Oda a la alegría”, con la técnica correcta.
- Interpretar la canción de memoria.



UNIVERSIDAD DE CUENCA

TEMA 2 “RELOJ CROMÁTICO”

1. INTRODUCCIÓN:

Este juego consiste en el trazo de diferentes figuras sobre el plano, medir con el compás y graduador y trazar algunos triángulos equiláteros, a fin de crear polígonos de 6 lados (estrella de David) y de 12 lados (Dodecaedro), para concluir con la numeración de sus vértices a manera de un reloj donde tendremos la escala de cromática de 12 notas, y los sostenidos.

2. CONOCIMIENTOS PREVIOS:

- Sostenido = #
- Triángulo³⁴:
 - Un triángulo tiene tres lados y tres ángulos
 - Los tres ángulos siempre suman 180°
- **Equilátero, isósceles y escaleno**

Hay tres nombres especiales de triángulos que indican cuántos lados (o ángulos) son iguales.

Puede haber **3**, **2** o **ningún** lados/ángulos iguales:

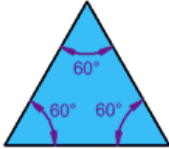
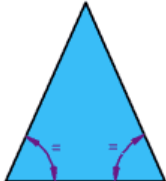
	<p><u>Triángulo equilátero</u></p> <p>Tres lados iguales Tres ángulos iguales, todos 60°</p>
	<p><u>Triángulo isósceles</u></p> <p>Dos lados iguales Dos ángulos iguales</p>

³⁴ www.disfrutalasmaticas.com 15H03 (12-01-11)



UNIVERSIDAD DE CUENCA

	<p><u>Triángulo escaleno</u></p> <p>No hay lados iguales No hay ángulos iguales</p>
---	--

- **La estrella de David:**

“La Estrella de David se llama "Magen David" o Escudo de David. Está compuesta por dos triángulos sobrepuestos. Los dos triángulos representan el descenso de las almas de arriba hacia abajo y el ascenso de abajo hacia arriba.....Además Representa a los "tribus de Israel"”³⁵.

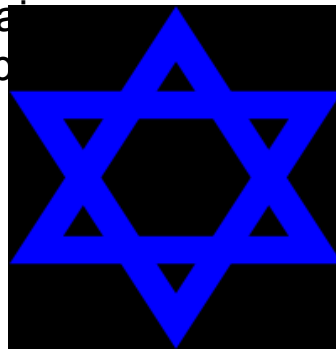

Estrella de David, 2010,
elmundo-digital.blogspot.com
(04-02-11)

3. EXPERIENCIA:

- Miremos al reloj y veamos cuantas horas tiene.
- Contemos en cuantas partes está dividido el reloj.
- Dibujemos un reloj en el cuaderno de música y numeremos sus horas y que esté marcando las 12H con 15 minutos y treinta segundos.

4. REFLEXIÓN:

- ¿Es posible trazar triángulos equiláteros dentro de un reloj?

³⁵ elmundo-digital.blogspot.com 14H25 (08-01-11)



- ¿Cuántos triángulos equiláteros puedo trazar dentro del reloj?
- ¿Qué figuras obtengo al trazar y sobreponer los triángulos?

5. ACTIVIDADES:

- En dos cartulinas tamaño A4, señalamos el centro de los cuatro lados.
- Trazamos dos ejes: un horizontal y un vertical (x; y).
- En total tenemos 4 planos

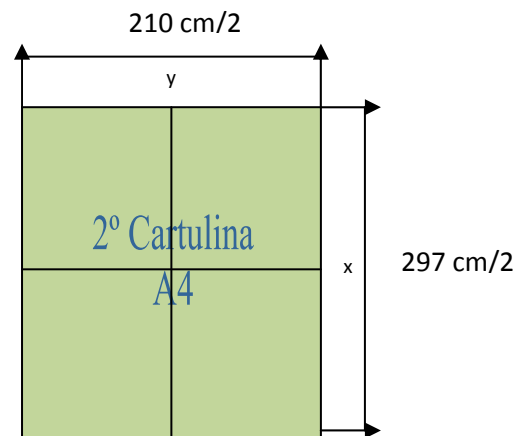
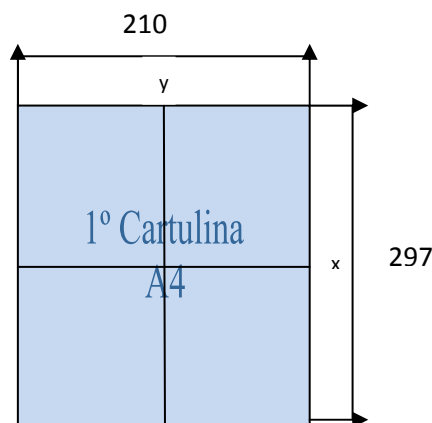

- **Con la ayuda del compás:**

- En la 1° cartulina, trazamos una circunferencia de 10cm de radio.
- En la 2° cartulina trazamos otra circunferencia de 8cm de radio.
- Con la ayuda del graduador, dividimos

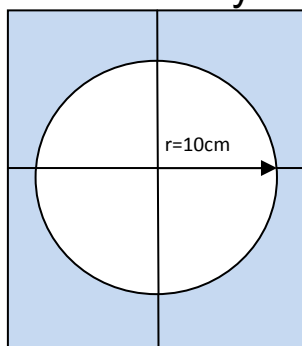

1° Cartulina
A4

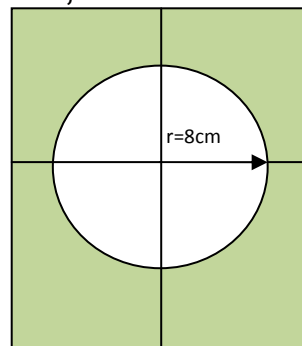

2° Cartulina
A4



- **Con el graduador:**

- Dividimos las dos circunferencias en 12 ángulos de 30° grados.
- Ahora tenemos las dos circunferencias divididas en 12 partes.
- Qué tal si en la circunferencia de 10cm de radio pongo las horas del reloj y en la de 8cm de radio escribo las 7 notas musicales saltándome una división, excepto de MI-FA y de SI-DO

- Unimos las horas:
 - 12, 4 y 8 = 1° triángulo equilátero
 - 6, 10 y 2 = 2° triángulo equilátero

ESTRELLA DE DAVID

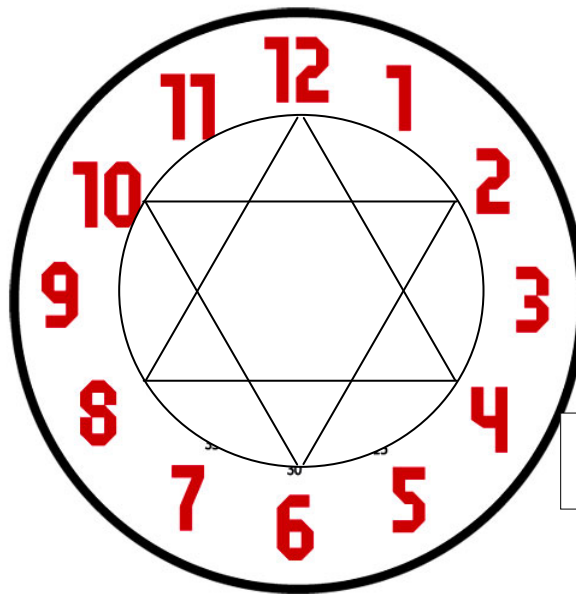

WYSYWYW-reloj. 2011,
sindicato de la imagen.org(07-02-11)



UNIVERSIDAD DE CUENCA

- 11, 3 y 7 = 3° triángulo equilátero
- 1,5 y 9 = 4° triángulo equilátero

DODECAHEDRO

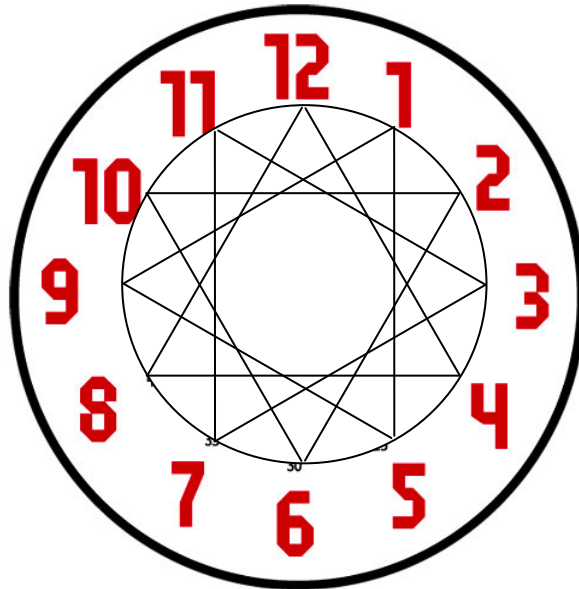

- De igual manera unamos la segunda circunferencia con las notas musicales,

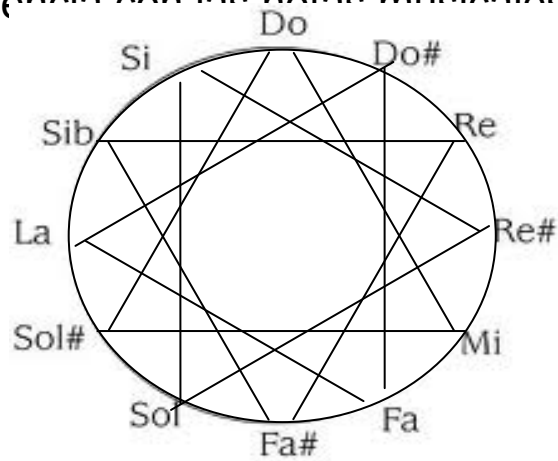

Potsdam1747



- **Reloj cromático**

- Recortemos y sobreponemos las dos circunferencias y unimos con un centro para poderlo girar: la distancia entre nota y nota se llama semitono. **Ejemplo:** de Do a Do# existe = 1 semitono



- De esta manera hemos llegado a obtener nuestro reloj cromático de 12 notas musicales

6. **EVALUACIÓN:**

- Dibuja un reloj con sus 12 horas
- Sobre el reloj anterior escribe las 12 notas musicales de la escala cromática, empezando desde DO



UNIVERSIDAD DE CUENCA

TEMA 3

“JINGLE BELLS”

1. INTRODUCCIÓN:

Continuemos en el estudio de nuestro repertorio; esta vez presentamos una canción para el repertorio navideño de tipo comercial, pero teniendo muy en cuenta la respiración en la interpretación de la obra.

2. CONOCIMIENTOS PREVIOS:

- Repasemos la escala de DOM, y la nueva nota aprendida el RE agudo.

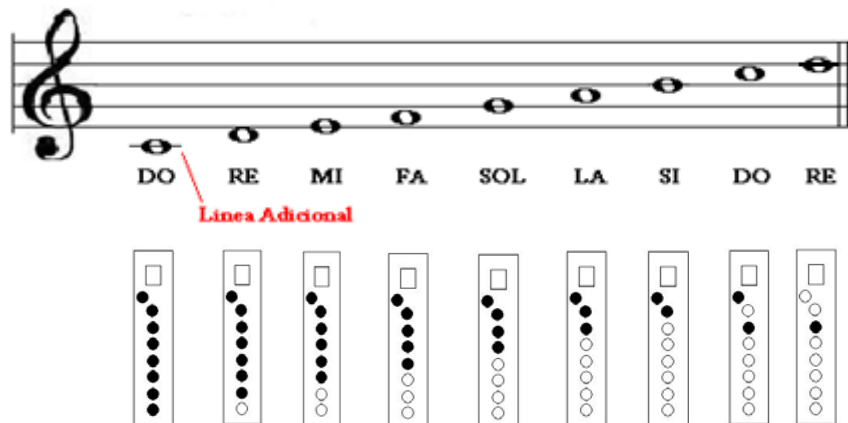

- Respiración = √
 - Este signo va ser el aviso para inhalar por la nariz en la interpretación de la obra.

3. EXPERIENCIA:

- Salgamos a correr en el patio o en la cernanía de un parque: inhalo 2 veces y repito con la voz la palabra **co-rro**, u otras palabras bibílabas; esto lo realiza varias veces mientras trote.
- En el aula de clase realizamos la escala de DOM, ahorainterpretando la flauta 2 veces por segundo. Ejemplo: DO-DO; RE-RE; MI-MI, Etc.
- Estas figuras se llaman corcheas.



4. REFLEXIÓN:

- ¿Puedo coordinar el movimiento físico con mi respiración?
- ¿Es posible coordinar el movimiento físico con mi voz?

5. ACTIVIDADES:

- Con un esfero de color rojo o pintura, vamos a proceder a llenar pintando los agujeros de los gráficos, correspondientes a las posiciones aprendidas en la flauta. (identificar las notas y luego pintar).



UNIVERSIDAD DE CUENCA

Jingle Bells

Navidad

Flute

Anónimo

JPMM

Alegre ♩ = 120

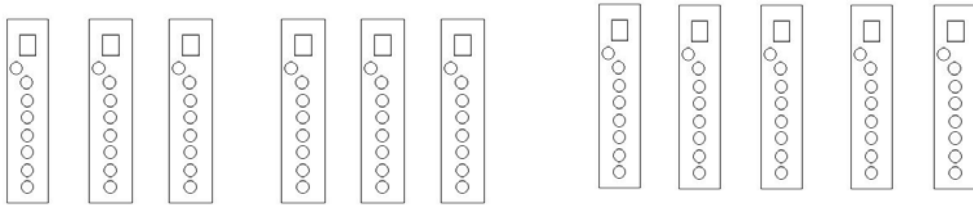

fin

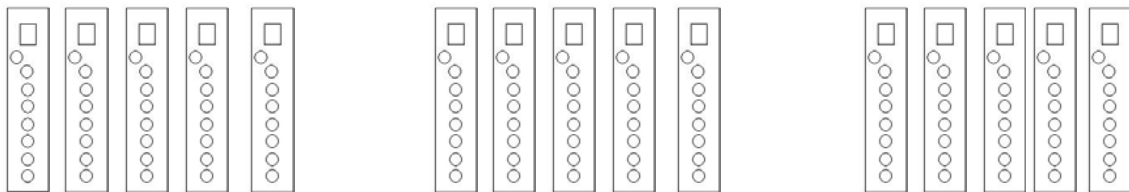
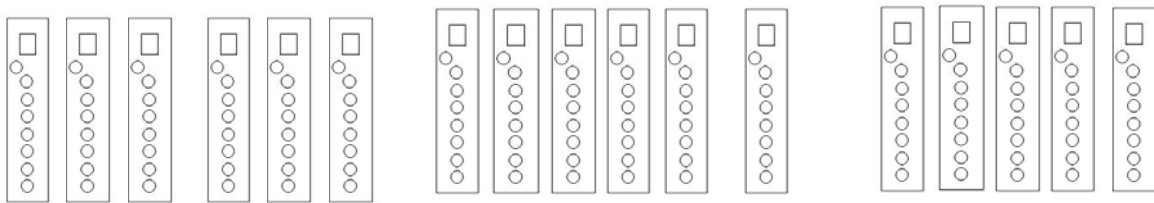

D.C. al fin





EVALUACIÓN:

- Practicar compas a compas las posiciones de la canción “Jingle Bells”.
- Interpretar leyendo la canción “Jingle Bells”, con la técnica correcta de respiración.



Conclusión y Recomendaciones

Al llegar al término de este trabajo teórico práctico consistente en la realización de una **“Guía de iniciación lúdico-musical para escolares de 6º AEB (9-11 años)”**; hemos demostrado que es posible incluir el elemento lúdico dentro de la enseñanza musical en los niños de escuela y que a más es posible aplicar la interdisciplinariedad con las áreas incorporadas a la Nueva Reforma Curricular y sus contenidos, teniendo como base, el previo, estudio, asimilación, planificación y sobre todo el compromiso para una aplicación verás de en la EGB.

Ha sugerencia de algunos alumnos y profesores nos hemos permitido crear material nuevo y funcional mismo que lo hemos aplicado en la iniciación musical dentro del aula, este material ha sido llevado a la práctica bajo horas de investigación teórica, en libros, métodos y demás material de consulta musical, de pedagógica, psicología, estética, planificación curricular, etc., mismos que se han sido complementado con la experiencia, y el aporte físico intelectual de Maestros que desempeñan en la enseñanza musical los cuales sugieren y apoyan las nuevas tendencias musicales y sobre todo la enseñanza musical en la EGB, el conocimiento, aplicación y creación de métodos innovadores, contemporáneos y demás que vayan en bien de la educación musical académica.

Como base de este trabajo hemos escuchado y observado a los principales implicados en la enseñanza y sin quienes no se daría este proceso, “los niños”, como entes abiertos, curiosos y libres a la hora de aprender, niños constructores del nuevo mundo del cual todos somos artífices. En sus expectativas (sueños), está la clave para el éxito de nuestra enseñanza, ellos sugieren amistad, y un ambiente familiar en el cual no exista el “Rinoceronte en el aula”, ya citado anteriormente, un ambiente donde podamos compartir y



aprender juntos, sabiendo que nosotros somos el apoyo para el desarrollo de su ser en toda su integridad, por lo cual recalco la importancia de crear un ambiente de familiaridad y compañerismo en la clase y también la singularidad de la creación no improvisada sino en base al conocimiento que se poseemos, los medios para aplicarlos y el fin hacia el cual se quiere llegar, “El buen vivir”.

Ya llegando al método en sí, podemos resaltar el carácter que tiene por su apertura total a la creación planificada, más no a una mezcla de un todo por el entretenimiento, sino la enseñanza desde lo cotidiano hacia lo vivencial a fin de lograr un desarrollo en el presente, teniendo en cuenta los errores del pasado educativo y encaminados hacia una nueva era de la educación, donde el ser sea un apoyo al ser, en un mundo donde todos dependemos de todos.

Finalmente podemos concluir que nuestro medio y nuestra era en si esta en un proceso de cambios radicales y es labor de cada profesional, de cada ser humano, el encontrar su vocación y comprometerse con el alcance de una sociedad más digna y más humana; más aún de nosotros los educadores que tenemos la arcilla en nuestras manos y somos los encargados de darle una forma preciosa y útil, o simplemente mal utilizarla y echarla al olvido, por nuestra falta de visión, constancia, preparación y compromiso.



UNIVERSIDAD DE CUENCA

La Vida – Madre Teresa de Calcuta

“La vida es una oportunidad, aprovéchala.

La vida es belleza, admírala.

La vida es beatitud, saboréala.

La vida es un sueño, hazlo realidad.- -

La vida es un reto, afróntalo.

La vida es un juego, juégalo.

La vida es preciosa, cuídala.

La vida es riqueza, consévala.

La vida es un misterio, descúbrelo.

La vida es promesa, cúmplela.

La vida es amor, gózalo.

La vida es tristeza, supérala.

La vida es un himno, cántalo.

La vida es una tragedia, domínala.

La vida es aventura, vívela.

La vida es felicidad, merécela.

La vida es VIDA, defiéndela”.³⁶

³⁶ Madre Teresa de Calcuta , Reflexiones (1910-1997)



- **Referencias**

- **Bibliografía**

- **Libros**

- Canova, Francisco, *“Psicología Evolutiva del niño (6-12 años)”*, 1º Edición , Bogotá – Colombia, Editorial San Pablo, 2007, pág. 75-87
- Gadamer, G. *“La actualidad de lo Bello”*, Ed. Paidos I.C.E. – México, 1991.
- Gainza, Violeta, *“La iniciación Musical del niño”*, Ed. RICORDI, Argentina, 1964.
- Gadamer, G., *“La actualidad de lo Bello”* Ed. Paidos I.C.E. – México, 1991.
- Katz, Regina, *“Crecer Jugando”*, (LA EXPRESIÓN CORPORAL Y EL NIÑO PEQUEÑO), Quito – Ecuador, Ediciones Culturales UNP S.A., 1981,
- Kovalenko Natalia, *“Música maravillosa”*, 1º Edición, Quito - Ecuador, Ediciones Mozarte, 2005.
- Ministerio de Educación del Ecuador, *“Actualización y Fortalecimiento Curricular”* (LA EDUCACIÓN GENERAL BÁSICA), 1º Edición, Quito – Ecuador, EDB, Mayo de 2010, 170 pág.
- Montessori, María, *“La mente absorbente del niño”*, 1º Edición, México D.C.- México D.F., EDITORIAL DIANA S.A., 1986, 371 pág.
- Morejón Villarroel, Cesar, *“Planificación Didáctica por BLOQUES CURRICULARES de 2do a 7mo años de EGB”*, (Según la Actualización y Fortalecimiento Curricular, Textos y guías Docentes del Ministerio de Educación), Quito – Ecuador, Clase & Cultura, 9º Edición, Octubre del 2010, pág. 226, 228.
- Piaget, Jean; Busemann, A.; Katz, D.; Inhelder, B., *“Psicología de las edades”* (Del nacer al morir), (PSICOLOGÍA), 8º Edición, Madrid - España, Ediciones MORATA S.A., 1985, 141 pág., (Por Adolf Busemann).



UNIVERSIDAD DE CUENCA

- Schafer, R. Murray, *“El rinoceronte en el aula”*, (PLAN EDITORIAL DE LA OBRA DE R. MURRAY SHAFER), Buenos Aires – Argentina, RICORDI AMERICANA S.A.E.C., 1975, 80 pág.
- Vaca, Rómulo, *“¿Como concretar la reforma curricular consensuada en sexto año de educación básica?”*, (UNIDADES DIDÁCTICAS DESARROLLADAS), 1º Edición, Quito – Ecuador, EDITORA ANDINA, 1998, 232 pág.
- Vargas, Mendoza, *“Desarrollo cognitivo de Jean Piaget”*, Asociación Oaxaqueña de Psicología A.C. En México, J. E. (2006).



○ **Sitios web**

www.nongoo.com.

www.monografias.com

www.conductitlan.net

www.theleftisevil.blogspot.com

www.oscrove.wordpress

theleftisevil.blogspot.com

www.kaypacha.com.ar.ar

freamy.blogspot.com

paulo224.blogspot.com

www.sindicatodelaimagen.org

www.curriculum-mineduc.cl

• **Obras de referencia**

Ludwig Van Beethoven, N°9 Sinfonía (Oda a la alegría)

Jingle Bells

• **Software**

Microsoft® Encarta® 2009. © 1993-2008 Microsoft Corporation. Reservados todos los derechos.



- **Términos**

Pentagrama: Viene del griego Penta, que quiere decir cinco y Gramma, línea.

Polirritmia: Ejecución de dos ritmos musicales diferentes de manera simultánea: se produce polirritmia cuando un instrumento ejecuta una negra y otro, de forma simultánea, dos corcheas³⁷.

Línea rítmica: en el caso de este trabajo, para una mejor comprensión de los estudiantes, vamos a denominar como línea rítmica, a la 3^o línea del pentagrama musical, es decir a la correspondiente a la nota SI, en el caso de que estemos trabajando en la clave de SOL.

³⁷ Tomado de: es.thefreedictionary.com



UNIVERSIDAD DE CUENCA

ANEXOS



UNIVERSIDAD DE CUENCA

ENCUESTA ESTUDIANTIL

• Datos:			
Fecha:		Hora:	
Encuestador:	Lic. Lic. Juan Pablo Morocho Muñoz		
Institución:	Universidad de Cuenca	Facultad de Artes:	Instrucción Musical

ESCUELA: _____ **Curso o grado:** _____

Nombres y Apellidos: _____ **Edad** _____

1. ¿Qué te han enseñado generalmente en las clases de música?

2. ¿Qué es lo que más te agrada de las clases de música que hasta ahora has recibido?

3. ¿Qué es lo que no te gusta de las clases de música recibidas?

4. ¿Qué te gustaría aprender en las clases de música, dentro de la escuela?

5. A continuación realiza una lista de los juegos que más te gusten.

6. En las siguientes líneas escribe una lista de las canciones que más te agraden

7. ¿Qué actividades realizas en sus momentos libres?

8. ¿Cuál es el comportamiento de tus maestros contigo?

Excelente	<input type="checkbox"/>	Bueno	<input type="checkbox"/>	Malo	<input type="checkbox"/>
-----------	--------------------------	-------	--------------------------	------	--------------------------



UNIVERSIDAD DE CUENCA
ENCUESTA ESTUDIANTIL

• Datos:			
Fecha:		Hora:	
Encuestador:	Lic. Lic. Juan Pablo Morocho Muñoz		
Institución:	Universidad de Cuenca	Facultad de Artes:	Instrucción Musical

ESCUELA: _____ **Curso o grado:** _____

Nombres y Apellidos: _____ **Edad** _____

1. ¿Qué has aprendido de música en tu escuela hasta el momento?

2. ¿Cómo te gustaría que te enseñen las clases de música?

3. ¿Qué instrumentos musicales conoces?

4. ¿Qué te gustaría aprender en las clases de música, dentro de la escuela?

5. A continuación realiza una lista de los juegos que más te gusten.

6. En las siguientes líneas escribe una lista de las canciones que más te agraden

7. ¿Qué actividades realizas en sus momentos libres?



8. ¿Cuál es el comportamiento de tus maestros contigo?

UNIVERSIDAD DE CUENCA

Excelente	<input type="checkbox"/>	Bueno	<input type="checkbox"/>	Malo	<input type="checkbox"/>
-----------	--------------------------	-------	--------------------------	------	--------------------------



CUESTIONARIO SOBRE LA EDUCACIÓN LÚDICO
MUSICAL
EN ESCOLARES (9-11 AÑOS):

1. Datos:			
Fecha		Hora:	
Encuestador	Lic. Juan Pablo Morocho Muñoz		
Institución	Universidad de Cuenca	Facultad de Artes	Instrucción Musical

2. Información del participante:			
Nombre:			
E-Mail:		Página web	
Número de teléfono:			
Institución de procedencia		Puesto en la institución:	

Preguntas.

1.- ¿Considera Ud. necesaria la enseñanza musical dentro del currículo escolar?

--



UNIVERSIDAD DE CUENCA

2.- ¿Cuál es su perspectiva sobre la enseñanza musical en los niños?

3.- ¿Qué método usted considera el adecuado para la enseñanza de escolares de esta edad?

4.- Elabores una lista de algunos recursos metodológicos que usted considere importantes para la enseñanza musical de los niños.

5.- ¿Cuál es su posición frente a las nuevas tendencias musicales y su influencia sobre los educandos?



UNIVERSIDAD DE CUENCA

6.- Cite algunos elementos de mediación estética, que se pueden integrar en un método de enseñanza musical para niños

7.- ¿Cree Ud. que es posible integrar dentro de la enseñanza musical y en general, el elemento lúdico (el juego)?

8.- ¿Cuál es su posición frente a la nueva propuesta curricular y la enseñanza musical?