



RESUMEN

La presente investigación aborda al divorcio como una crisis que afecta cada vez más a familias a nivel mundial, y específicamente a la sociedad cuencana.

El objetivo fundamental fue la elaboración del duelo del divorcio, a través del proceso de intervención en el que se aplicó la propuesta terapéutica basada en el modelo narrativo, en el que tiene gran importancia los relatos saturados que son los que expresados por los consultantes en las primeras sesiones, cargados de angustia, ira, frustración, etc. que coinciden con las primeras etapas del duelo.

Posteriormente surgen los relatos alternativos que constituyen una nueva oportunidad que tienen las personas, para visualizarse de forma más positiva en un futuro halagador, en el duelo son la fase de fecundidad y cicatrización.

El enfoque investigativo fue el cualitativo, permitió establecer una discusión sobre los hallazgos producidos en la intervención terapéutica, y contrastarlos con la teoría en la que se fundamentó, encontrando convergencias y divergencias en el grupo terapéutico conformado por cuatro personas que atravesaron por un



UNIVERSIDAD DE CUENCA
FACULTAD DE JURISPRUDENCIA
MAESTRIA EN INTERVENCION PSICOSOCIAL FAMILIAR

“Intervención dirigida a divorciados para superar ésta crisis desde el enfoque narrativo”

divorcio causal en el cantón Cuenca en el año 2008. Se analizaron las áreas en la que afectó ésta crisis y los desenlaces inesperados que fueron el inicio para la construcción de una nueva narrativa.

Es necesario precisar que la propuesta terapéutica logró cumplir con el objetivo ayudar a los consultantes a elaborar sus duelos, tres consultantes se ubicaron en la fase de fecundidad y uno de ellos ya terminó el proceso está en la etapa de cicatrización; todos lograron construir relatos alternativos.

PALABRAS CLAVES:

Divorcio, Duelo, Terapia Narrativa, Relato Saturado, Relato alternativo.



INDICE DE CONTENIDOS.

Resumen

Introducción

Planteamiento del Problema

Justificación

Objetivos

CAPITULO I.

TEORÍA SISTÈMICA

1.1 Marco Referencial en la Teoría Sistémico

1.2 La familia desde el enfoque sistémico

1.2.1 Familia: suprasistemas y subsistemas

1.2.2 Tipos de familias

1.2.3 Ciclo vital de la familia

1.2.4 Estructura familiar

1.3 La Pareja

CAPITULO II

EL DIVORCIO.

2.1 Conceptualización del Divorcio

2.2 Divorcio desde el punto de vista legal

2.2.1. Características del divorcio

2.2.2. Clases de Divorcio

2.2.3. Causales del Divorcio



- 2.2.4. Proceso Legal de Divorcio
- 2.3 Formas de Divorcio a Nivel Psicológico
- 2.4 Etapas del divorcio
- 2.5 Factores que influyen en el divorcio

CAPITULO III

DIVORCIO Y DUELO.

- 3.1 Proceso de Duelo
 - 3.1.1. Conceptos de Duelo
- 3.2 Etapas del Duelo
 - 3.2.1 Elaboración del Duelo en el Divorcio
 - 3.2.1 Tareas para la elaboración del duelo

CAPITULO IV

MODELO NARRATIVO.

- 4.1 Fundamentos de la Terapia Narrativa
- 4.2 Principales Representantes de la Terapia Narrativa
- 4.3 Definición de la Narrativa
- 4.4 Conceptos importantes dentro de la Narrativa
- 4.5 Objetivos de la Terapia Narrativa
- 4.6 Proceso de la Terapia
 - 4.6.1 Externalización del Problema
 - 4.6.1.1 Objetivos de la externalización
 - 4.6.1.2 Descripción saturada del problema
 - 4.6.1.3 Bautizar el problema



“Intervención dirigida a divorciados para superar ésta crisis desde el enfoque narrativo”

4.6.1.4 <<Desconstrucción>> de desenlaces inesperados

4.6.1.5 Historias Alternativas

CAPITULO V

ANÁLISIS CUALITATIVO DE LA INTERVENCIÓN.

5.1 Diseño

5.2 Universo y Muestra

5.3 Técnicas e instrumentos de recolección de datos

5.4 Implementación y aplicación de la propuesta terapéutica

5.4.1 Variables de la Investigación

5.4.2 Aspectos preliminares a la intervención

5.4.3 Aspectos generales y formales de la intervención

5.4.4 Matriz descriptiva y general de los objetivos de la intervención

5.4.5 Proceso y contenido de las sesiones

5.4.5.1 Sesión N° 1 “¿Qué sucedió en mi vida al finalizar mi matrimonio?”

5.4.5.2 Sesión N° 2 “Bautizando el problema”



“Intervención dirigida a divorciados para superar ésta crisis desde el enfoque narrativo”

5.4.5.3 Sesión N° 3 “La ruptura y el efecto dominó”

5.4.5.4 Sesión N° 4 “Un nuevo camino por recorrer”

5.4.5.5 Sesión N° 5 “Volver empezar”

5.4.5.6 Sesión N° 6 “Qué camino escoger”

5.4.5.7 Sesión N° 7 “La alegría de continuar caminando”

5.5. Procedimiento de recolección de datos

5.6 Análisis de Datos

CAPITULO VI. ANÁLISIS Y VALIDACIÓN DE LA PROPUESTA. RESUETTADOS.

6.1. Características de los consultantes

6.1.1 Caso de Fabiola

6.1.2 Caso de Franco

6.1.3 Caso de Geovana

6.1.4 Caso de Roberto

6.2 Discusión

6.2.1 Análisis y validación de la primera a la tercera



“Intervención dirigida a divorciados para superar ésta crisis desde el enfoque narrativo”

sesión intervención

6.2.1.1 Relato Saturado de Problema

6.2.1.2 Relatos del problema que traen los
consultantes

6.2.1.3 Denominación del problema

6.2.1.4 La influencia del problema en la vida del
consultante

6.2.2 Análisis y validación de la cuarta a la
séptima sesión

6.2.2.1 Relato Alternativo

6.2.2.2 Influencia de los consultantes han tenido
sobre el problema

6.2.2.3 Duelo y desenlaces inesperados

6.2.2.4 Las historias alternativas cocreadas con
los consultantes

Conclusiones

Recomendaciones

Bibliografía

Anexos



UNIVERSIDAD DE CUENCA
FACULTAD DE JURISPRUDENCIA
MAESTRIA EN INTERVENCION PSICOSOCIAL FAMILIAR

“Intervención dirigida a divorciados para superar ésta crisis desde el enfoque narrativo”



UNIVERSIDAD DE CUENCA
FACULTAD DE JURISPRUDENCIA
MAESTRIA EN INTERVENCION PSICOSOCIAL
FAMILIAR

TEMA: *“Intervención dirigida a divorciados para superar ésta crisis desde el enfoque narrativo”*

Tesis previa a la
obtención del Título
de Magister en
Intervención
Psicosocial
Familiar.

AUTORA: Lic. Andrea Yesenia Rodal Genovez.

DIRECTOR: Mc. Gina Beltrán Baquerizo.

CUENCA – ECUADOR

2010

**AUTORA:
Lic. Andrea Yesenia Rodal Genovez.**



RESPONSABILIDAD

La autora de la TESIS “Intervención dirigida a divorciados para superar ésta crisis desde el enfoque narrativo” me hago responsable por el contenido de este trabajo de investigación.

Andrea Yesenia Rodal G.



AGRADECIMIENTO

Es necesario expresar mi más profundo agradecimiento a todas las personas que de una u otra manera colaboraron para alcanzar la consecución de ésta meta.

A mis **Padres** que son un pilar fundamental en mi vida, pues gracias a su apoyo incondicional he logrado superarme a todo nivel y en especial en el profesional.

A los **Consultantes** quienes hicieron que todos los conocimientos adquiridos cobren sentido y validez.

A **Sandra Esther** por ser mi compañera y amiga incondicional.

Al **Pastor Freddy** que pese a sus múltiples ocupaciones se abrió un espacio, para leer gentilmente el documento.

A la **Dra. Gina Beltrán** por su acertada dirección.



DEDICATORIA

El presente trabajo va dedicado a PAPITO DIOS que día a día ha estado junto a mí, alentándome a continuar ésta ardua tarea. De corazón gracias por haberme:

- Otorgado la oportunidad de cambiar mi relato saturado al descubrir mis desenlaces inesperados, que fueron el inicio de la construcción de mi historia alternativa.
 - Dado la dicha de realizar ésta labor terapéutica que es tan satisfactoria para mí, es muy grato poder tocar la vida de los demás y que ellos a su vez influyan en la mía.
 - Brindado la posibilidad de desarrollar la empatía hacia los consultantes, como resultado de mi historia personal
- La gloria sea para ti, mi Señor.



INTRODUCCION.

La Teoría General de los Sistemas proporciona una visión holística – integral de la **familia**, entendida como un sistema vivo, dinámico y en constante transformación, producto de la interacción de sus miembros. Bajo ésta óptica se estudió el divorcio como la ruptura del vínculo matrimonial, en la que se rompe la relación conyugal manteniendo el subsistema coparental.

La presente investigación aborda el **divorcio** como una crisis generada por la pérdida del ser amado, con quien se tenía un proyecto de vida en común, en la que los dos miembros invirtieron gran capital afectivo y económico por lo tanto requiere la **elaboración del duelo**; la que se realizó desde el **modelo narrativo**, que hace referencia a los relatos que los individuos hacen sobre su propia vida, y que narran a las demás personas; éstos relatos los definen y dan sentido a su existencia.

El divorcio es una crisis que afecta cada vez más a un mayor número de familias, por ésta razón surgió la



“Intervención dirigida a divorciados para superar ésta crisis desde el enfoque narrativo”

necesidad de realizar el presente estudio de tipo cualitativo que se llevó a cabo con un grupo terapéutico conformado por cuatro personas que se divorciaron de forma causal en el Cantón Cuenca, en el año 2008. El objetivo fue llevar a cabo la elaboración del duelo, y para cumplir aquello se planteó un proceso de intervención terapéutica basado en el enfoque narrativo, expuesto por sus máximos representantes Michael White, David Etpson y Martín Payne y paralelamente se efectuó la *elaboración del duelo*, desde lo estudiado por Jorge Bucay.

Posteriormente se procesó la información de cada caso bajo con los criterios del modelo estructural para analizar el sistema familiar y toda la información obtenida en las sesiones se contrastó bajo los siguientes parámetros:

- **Relato Saturado** que aborda las primeras sesiones en donde el consultante trae una historia dominante, cargada por lo regular de angustia, ira, frustración, etc. Para que lo visualice como una entidad ajena su persona, “El problema, es el problema” requiere bautizarlo y por último determinar la influencia que el problema ha tenido en su vida, En la investigación se confirmó que es



“Intervención dirigida a divorciados para superar ésta crisis desde el enfoque narrativo”

frecuente que los individuos que atraviesan un proceso de divorcio traen en sus *relatos saturados del problema*, sentimientos negativos, por no haber podido conservar su matrimonio; todo ello coincide con las primeras etapas del duelo: negación, regresión, culpa y desolación.

- **Relato Alternativo** que surge de los desenlaces inesperados, en los que se establece como la persona ha influenciado sobre la vida del problema; es aquí donde se abren las puertas a una nueva narrativa, en la que el consultante puede cambiar su relato por uno lleno de esperanza y con un futuro mejor, éstas son las últimas etapas del duelo, Fecundidad y Cicatrización, en donde las personas puedan visualizar su vida desde una nueva óptica diferente y positiva.

En la discusión se establece un análisis minucioso que contrasta la teoría con los hallazgos en cuanto a las convergencias y divergencias entre los diferentes casos, en cuanto al Relato Saturado y el Relato Alternativo, además la ubicación de cada consultante en las etapas de elaboración del duelo.



Se finaliza puntualizando las conclusiones a las que se llega luego de todo el proceso investigativo, entre la más importante que tres consultantes se ubicaron en la elaboración del duelo, en la fase de fecundidad y uno de ellos ya terminó el proceso y se encuentra en la etapa de cicatrización. Es decir todos lograron construir relatos alternativos.

PLANTEAMIENTO DEL PROBLEMA.

El divorcio es una realidad que cada vez más familias tienen que enfrentar, pues todos conocemos alguna persona ya sea: familiares, amigos, compañeros, etc. que han sufrido una experiencia de ésta naturaleza. Además el es tema muy interesante debido a que las estadísticas del divorcio cada vez van aumentando.

Para abordar el tema del divorcio se debe partir del hecho que ninguna pareja se casa para divorciarse, pero cada día debe visualizarse como un sistema vivo que busca su propio destino que en ocasiones puede ser exigente e incluso difícil (Caillé 1992), debido a las expectativas irreales que tiene el uno del otro, lo que provoca una gran decepción, es decir a criterio del autor



“Intervención dirigida a divorciados para superar ésta crisis desde el enfoque narrativo”

las esperanzas depositadas en la relación frecuentemente son inmensas.

El divorcio es entendido como: *“la disociación instrumental y funcional de la pareja marital.”* (Usavandiras 1986, pp.9) o en términos más sencillos es la disolución del matrimonio.

Los estudios recientes señalan que el divorcio no siempre tiene que ser una experiencia traumática, pero obviamente es una pérdida. Al respecto se afirma que *“Durante años el divorcio fue analizado desde una perspectiva negativa, por los presuntos daños, las lesiones psicológicas y los efectos traumáticos que se los adjudicaron. En la década del noventa aparecieron estudios que sugirieron que no era una experiencia tan terrible ya que la mayoría de los hijos de padres divorciados se acomodaron a la nueva situación sin efectos traumáticos. Se comenzó a ver lo bueno de lo malo”* (Sever 2004) Se puede replantear entonces el enfoque del divorcio como una situación que no necesariamente debe ser traumática, sino verla como una oportunidad de aprendizaje y crecimiento, sin perder el carácter de vivencia no deseada para los hijos.



“Intervención dirigida a divorciados para superar ésta crisis desde el enfoque narrativo”

Los terapeutas sistémicos en referencia al divorcio consideran pertinente no utilizar el término “ruptura” pues evoca imágenes de destrucción del tipo de las heridas físicas, o fracturas óseas que son inconsecuentes con una mirada desde la óptica de las relaciones humanas que son más fluidas y flexibles que la materia sólida del mundo físico.

Dentro del enfoque sistémico, por lo tanto el divorcio es considerado como: “la disolución del subsistema conyugal con la conservación de los subsistemas parental, filial y fraternal” (Donoso, 2007)

El divorcio de cualquier forma implica una pérdida, por lo tanto para superarlo es necesario elaborar un duelo, pues se pierde a la persona amada y con quien se tenía un proyecto de vida en el que los cónyuges invirtieron mucha energía emocional.

El duelo entonces es una reacción natural ante la pérdida de una persona amada, se trata de: “Una reacción principalmente emocional y comportamental en forma de sufrimiento y aflicción, cuando el vínculo afectivo se rompe.” (Navarro, 2006)

El divorcio en su proceso afecta a los individuos que son parte del sistema familiar, con sus respectivos subsistemas: individual, conyugal, parental, filial,



“Intervención dirigida a divorciados para superar ésta crisis desde el enfoque narrativo”

fraternal. A ello se suman las repercusiones sociales, económicas, religiosas y culturales que deben enfrentar las personas inmersas en ésta situación.

La **intervención** es necesaria como un espacio de contención donde se puedan abordar los sentimientos contradictorios, los temores, ambivalencias dudas, culpas, mandatos, delegaciones, creencias, prejuicios con vista a que la angustia se mantenga a un nivel que no paralice a la familia.

Este proceso de intervención para superar el divorcio desde el enfoque narrativo se realizará en el cantón Cuenca, con las parejas que han acudido a los Juzgados de lo Civil de Cuenca para enfrenar éste proceso durante el año 2008, de éstos se tomarán los casos de divorcios causales para establecer el grupo terapéutico.

JUSTIFICACIÓN.

El divorcio es una problemática social que alcanza índices cada vez más elevados que se demuestran mediante estadísticas poblacionales confiables así por ejemplo en los Estados Unidos según cifras de Jannette Lofas en su libro “Step Parenting” afirma que:



“Intervención dirigida a divorciados para superar ésta crisis desde el enfoque narrativo”

- El promedio de duración del matrimonio actual es de 7 años, y 1 de cada 2 matrimonios termina en divorcio.
- El 75% de las personas que se divorcian se vuelven a casar.
- Un 50% de los 70 millones de niños menores de 13 años viven con uno sólo de sus padres biológicos y su nueva pareja.
- El 50% de las mujeres están vinculadas a una familia reconstituída como madres o como esposas de hombres con hijos.
- 2 de 3 primeros matrimonios de parejas menores de 30 años terminan en divorcio.
- El 50% de las mujeres y el 30% de los hombres continúa siendo agresivo con su ex pareja después del divorcio.
- Algunos padres divorciados llevan una vida desordenada que les dificulta ejercer su rol paterno, como lo hacía antes.

Otros estudios señalan que entre un 40 y un 50% de matrimonios iniciados terminan en divorcio. En Argentina de cada 100 parejas que se han casado, 5 viven bien integradas, 25 se separan y 70 viven en conflicto. Generalmente las parejas que se divorcian tienen



UNIVERSIDAD DE CUENCA
FACULTAD DE JURISPRUDENCIA
MAESTRIA EN INTERVENCION PSICOSOCIAL FAMILIAR

“Intervención dirigida a divorciados para superar ésta crisis desde el enfoque narrativo”

historias vividas en sus familias. El divorcio es más frecuente en matrimonios que se han casado jóvenes o que provienen de distintos niveles socio – económicos.

Según una publicación del diario cuencano “La Tarde” en un artículo publicado el 22 de Octubre del 2008 el divorcio no es un fenómeno exclusivo de adolescentes o jóvenes inmaduros, pues según estadísticas la mayoría de rupturas matrimoniales se da en personas entre 30 y 40 años, con matrimonios de 10 a 14 años.

Vale decir que aproximadamente un 5 % de las rupturas son de parejas que duraron uno año o menos; pero el porcentaje se mantiene constante entre los que se divorciaron con 5, 6, 7 u 8 años de unión marital, según datos del Instituto Ecuatoriano de Estadísticas y Censos (INEC)

En la Provincia del Azuay se ha elevado los índices de divorcio a 1.013, Pichincha se registraron 3.119 y en Guayas 2.884. Actualmente se tramitan de dos a tres divorcios diarios en cada juzgado; unos 30 a 40 por día en la provincia.

Yuri Palomeque juez de lo civil de Cuenca afirma que: “Hasta hace poco Cuenca era una ciudad conservadora respecto a la familia, pero los conceptos religiosos van



“Intervención dirigida a divorciados para superar ésta crisis desde el enfoque narrativo”

quedando de lado” por lo tanto la realidad social de nuestra ciudad se ha ido transformando por la incidencia de los divorcios.

Toda la realidad expuesta anteriormente hace necesario que se formule una intervención orientada a ayudar los divorciados a superar todas las implicaciones que el divorcio trae consigo. La misma, pretende que las personas que han pasado por la experiencia del divorcio puedan elaborar el duelo que trae implícito, pues éste proceso a menudo suele ser prolongado y dificultoso, por lo que requiere ayuda profesional, para que los individuos puedan continuar con su vida de manera saludable posible.

El presente trabajo se llevará a cabo en el Cantón Cuenca con las parejas que han desarrollado el proceso de divorcio en los Juzgados de lo Civil en el 2008, pues se han establecido los contactos necesarios y existe la apertura de los directivos.

Por otro lado la propuesta elaborada será aplicada a los casos más significativos, con lo cual estaremos brindando un aporte social directamente a las parejas divorciadas involucradas en el proyecto e indirectamente a los que en lo posterior a los que tengan una



“Intervención dirigida a divorciados para superar ésta crisis desde el enfoque narrativo”

experiencia posterior, al igual que a los profesionales que tratan con ésta problemática.

1. OBJETIVOS.

General: Aplicar una de intervención terapéutica desde el enfoque narrativo dirigida a divorciados para superar ésta crisis, se trabajará con un grupo terapéutico con las personas que están atravesando éste proceso en los Juzgados de lo Civil del cantón Cuenca.

Específicos:

- 1.- Registrar los divorcios causales del 2008 en el cantón Cuenca, para establecer el grupo terapéutico con el que se va a trabajar.
- 2.- Realizar un proceso de Intervención terapéutica narrativa dirigida a las personas divorciadas
- 3.-. Lograr la elaboración del duelo del divorcio



CAPITULO I.

TEORÍA SISTÉMICA

El presente capítulo pretende brindar una visión general de la Teoría General de los Sistemas, como el referente en el que se contextualice bajo una visión holística – integral a la **familia**, entendida como un sistema vivo, dinámico y en constante transformación, debido a la interacción de sus miembros.

Se precisan algunos conceptos claves sobre la familia, tipología, subsistemas, ciclo vital por el que atraviesa, su estructura; finaliza con la conceptualización de la pareja en la sistémica.

1.1 MARCO REFERENCIAL EN LA TEORÍA SISTÉMICA.

Quintero (1997) afirma que desde la concepción holística - integral se considera al individuo como un ser bio-psico-social-jurídico-espiritual será abordado dentro de la Teoría Sistémica Familiar en la que interviene lo:

1. **Sistémico-** que considera que cualquier cambio en un miembro del sistema afecta el funcionamiento del mismo, es decir el sistema no es reducible a la suma de los elementos que lo constituyen. En este



“Intervención dirigida a divorciados para superar ésta crisis desde el enfoque narrativo”

sentido el mismo efecto puede ser producto de diferentes causas, por lo que se da una circularidad entre los miembros del sistema.

2. Cibernética.- que es la ciencia que estudia el control y la comunicación en el animal y la máquina, es decir los sistemas biológicos, sociales y artificiales. Ha sido de mucha utilidad en los estudios de los sistemas humanos, enfoca la organización circular en lugar de la lineal. En el orden de la reflexión podemos encontrar:

Cibernética de primer orden.- Supone que el observador puede mantenerse fuera del sistema por lo tanto sin que exista alteración del observador ni del observado; aquí los sistemas operan para mantener la homeostasis.

Cibernética de segundo orden.- plantea la imposibilidad que exista un observador fuera de éste, el observador es parte del sistema observado, por lo tanto su acción modifica lo que observa y a sí mismo, el observador y el observado se influye mutuamente. En la actividad terapéutica, se concibe la relación terapeuta-cliente como una interacción en la que se modifican ambos autores creando una realidad mutua de cada uno de ellos.



“Intervención dirigida a divorciados para superar ésta crisis desde el enfoque narrativo”

- Replantea el objeto de atención de la terapia, ya no lo constituye el individuo sino que se desplaza al **grupo familiar**, considerando la familia como un circuito de interacción.
- Sustituye la causalidad simple por una causalidad compleja, la que implica conexiones recíprocas y relaciones dinámicas entre los fenómenos
- La familia es concebida como un sistema abierto, en el cual los miembros intercambian energía, información con el ambiente; cualquier cambio que sufra un miembro afecta a los demás miembros del sistema.
- Se centra en el presente.
- Las anormales ya no son las personas, sino las situaciones y las relaciones entre individuo y ambiente. Por lo tanto se eliminan las etiquetas.
- La terapia consiste en modificar la situación en la que vive la persona y no cambiarla fuera de su contexto o de forma aislada.
- En las relaciones entre el individuo y el medio ambiente se debe utilizar la comunicación para expresar aspectos intra e interpersonales; por lo tanto la conducta es una comunicación, una expresión e información sobre una relación.



“Intervención dirigida a divorciados para superar ésta crisis desde el enfoque narrativo”

Se pretende que se apliquen relaciones de segundo orden, en la que influyen mutuamente el observador y el observado.

1.2. LA FAMILIA DESDE EL ENFOQUE SISTÉMICO.

La familia ha sido objeto de estudio de diversas áreas y a través de diferentes teorías y enfoques; y desde la Teoría General de los Sistemas se la estudia bajo un *“nuevo paradigma del conocimiento que brinda explicaciones tanto para las ciencias naturales como para las sociales y humanas y posibilita una aproximación a la interdisciplinaridad.”* (Quintero 1997, pp.37–38)

Dentro de éste marco la familia es visualizada como: *“el espacio vital del desarrollo humano para garantizar su subsistencia. Es un sistema íntimo de convivencia en el que la asistencia mutua y la red de relaciones de los miembros la definen y la determinan”* (Quintero 1997, pp. 38)

La familia es considerada como *“la institución paradigmática de la humanidad. Un acuerdo único que concierne al hogar, al amor, a la unión sexual y a la convivencia. Es el medio en donde se establecen las*



*“Intervención dirigida a divorciados para superar ésta crisis desde el enfoque narrativo”
relaciones más íntimas, generosas, seguras y duraderas. Los lazos familiares constituyen el compromiso social más firme, el pacto más resistente de apoyo mutuo que existe. La organización familiar se establece y se perpetúa sobre las bases de profundas necesidades psicológicas, arraigadas costumbres y poderosas fuerzas sociales y culturales que se nutren de principios e incentivos económicos, políticos, legales y religiosos” (Rojas, prólogo)*

Belart (1998) por su parte considera que la familia es un sistema vivo y dinámico, cuyos miembros se interrelacionan, por ello esta en constante transformación.

Luego de haber precisado algunos conceptos de la familia inmersos en la Teoría General de los Sistemas, en los que se pone de manifiesto la importancia que ésta tiene como institución necesaria para el desarrollo del ser humano, a continuación se la analiza dentro de los suprasistemas y subsistemas de las que forma parte.

1.2.1 FAMILIA: SUPRASISTEMAS Y SUBSISTEMAS.

Quintero (1997) afirma que la familia es un sistema que por un lado se encuentra inmerso dentro de varios



“Intervención dirigida a divorciados para superar ésta crisis desde el enfoque narrativo”

suprasistemas, es decir de sistemas más amplios como el social, educativo, laboral, político, religioso, etc.

Y por otro lado la familia posee subsistemas que tienen funciones, cada miembro es considerado como un holón y al integrarse a otros forman subsistemas que pueden ser los siguientes:

- **Subsistema conyugal o marital.**- conformado por la pareja, cada uno trae consigo su propia historia familiar e individual; la función que se debe cumplir es de complementariedad y acomodación mutua. También corresponde crear y mantener un espacio psico-social-erótico-afectivo, con límites claros para que no haya intromisión de otros miembros del sistema.
- **Subsistema parental o filial.** – conformado por los padres e hijos, en el que la jerarquía ubica a los progenitores como figuras de autoridad; éste holón requiere ser dinámico para realizar los cambios necesarios de acuerdo a las exigencias de la etapa evolutiva por la que atraviesan los hijos. Dentro de sus funciones esta la de orientación, control y afecto, etc.; además el desarrollo de una autonomía e identidad progresiva de los hijos.



“Intervención dirigida a divorciados para superar ésta crisis desde el enfoque narrativo”

- **Subsistema fraternal.-** lo constituyen el grupo de hermanos, aquí surgen las primeras relaciones de paridad, aprendiendo la negociación, cooperación y competencia, se desarrollan básicamente los 20 primeros años y se retoman a partir de los 50 años aproximadamente; es el holón con mayor lapso de contacto entre 30 y 50 años. Poseen reglas propias e independientes de los padres, por lo general hay secretos ocultos entre hermanos y cierto grado de complicidad.
- **Subsistema Individual.-** es ese espacio en la persona se desarrolla como un ser único e irrepetible, con necesidades propias; que pese a que forme parte de otros subsistemas tiene requerimientos que necesita cumplir, es por ello que debe tener límites que protejan su intimidad personal.

1.2.2 TIPOS DE FAMILIAS.

En la Terapia Familiar Sistémica existen diversos tipos de familias de acuerdo a los miembros que integran el sistema y éstas pueden ser:

- **Familia Nuclear.-** se encuentra constituida por la pareja heterosexual, sus hijos, la tarea fundamental



“Intervención dirigida a divorciados para superar ésta crisis desde el enfoque narrativo”

es la crianza de éstos; se la denomina también como familia biológica o intacta.

- **Familia Extensa.-** esta formada por tres generaciones, incluyen abuelos y en ocasiones tíos.
- **Familia Ensamblada.-** denominada también expandida, esta constituida por los cónyuges, los hijos de relaciones anteriores, sumados a los procreados en esa unión, es decir “Los míos, los tuyos y los nuestros”
- **Familia con un solo progenitor.-** están compuestas por un solo miembro parental, puede ser la madre o el padre acompañado por el hijo o hija. También suele denominarse como familia monoparental.
- **Familia de parejas del mismo sexo.-** conformada por dos personas homosexuales.

1.2.3 CICLO VITAL DE LA FAMILIA.

La familia como un sistema vivo, atraviesa las diferentes etapas del ciclo vital y cada una de éstas tiene características propias, conflictos y tareas que le deben enfrentar; todo ello repercute en la dinámica familiar.



“Intervención dirigida a divorciados para superar ésta crisis desde el enfoque narrativo”

Borrero (2008) afirma que en el ciclo vital se analizan los diferentes cambios que sufre el sistema familiar:

- **Composición de los miembros de la familia.-** hace referencia a la entrada y salida de las personas al sistema.
- **Roles.-** que son los que desempeñan cada individuo dentro del grupo familiar.
- **Relaciones y dinámica familiar y personal.**

La familia se desarrolla en el tiempo vital que es concebido como un proceso continuo de la vida, es multidireccional, implica pérdidas y ganancias, por lo que requiere flexibilidad y se ve influenciado por el contexto histórico y cultural.

Salvador Minuchin (2002) establece cuatro etapas básicas del ciclo vital de la familia que se presentan a continuación:

- **Formación de la Pareja.-** en éste estadio se elaboran las pautas de interacción que servirán como estructura del holón conyugal, que suelen formarse mediante negociaciones para delimitar las fronteras con relación a las familias de origen, así como los suprasistemas: social, laboral, religioso, etc. La tarea no es sencilla pues se requiere concensuar y llegar a un equilibrio respecto a las



“Intervención dirigida a divorciados para superar ésta crisis desde el enfoque narrativo”

expectativas con las que cada uno llega al matrimonio; se establecen también reglas respecto a intimidad, jerarquías, pautas de cooperación, entre otras. Suele presentarse tensión porque se producen conflictos entre las necesidades conyugales y las personales.

- **Familia con hijos pequeños.-** se pasa a ésta etapa con la llegada del primer hijo, surgiendo así el holón parental, que modifica sustancialmente el subsistema conyugal que debe enfrentar las nuevas responsabilidades, por ende hay que reestructurar las reglas existentes, que requieren nuevas negociaciones. Se puede evidenciar cierto alejamiento en los miembros de la pareja.
- **Familias con hijos en edad escolar o adolescentes.-** con el ingreso de los niños a la escuela, se inicia una ésta nueva etapa, la familia requiere entablar nuevas relaciones con la institución educativa, y ello implica elaborar nuevas pautas de interacción. El niño modifica sus exigencias, pues las compara con las de sus compañeros. En los adolescentes con el grupo de pares, buscan autonomía y a la vez más apoyo; empiezan necesitar espacios en donde se puedan



“Intervención dirigida a divorciados para superar ésta crisis desde el enfoque narrativo”

desarrollar en grupos sociales que les proporcionen identidad y autonomía.

- **Familia con hijos adultos.**- los hijos ya adultos en ésta etapa tienen un estilo de vida propia, profesión, cónyuge, etc. Y la familia retorna al estado inicial de dos miembros, es decir se queda el <<nido vacío>> empiezan a venir los nietos. Es necesario recalcar que por lo general es un estadio de pérdidas, de la partida de los hijos, a nivel laboral, hasta del cónyuge.

Se debe tener en consideración que el normal desarrollo de las familias implica periodos de inestabilidad por el paso de una etapa a otra, y también pueden presentarse crisis no esperadas como divorcio, pérdida de empleo, muerte de un miembro del sistema familiar, crisis económica, catástrofes naturales, etc.

1.2.4 ESTRUCTURA FAMILIAR.

Minuchin (2004 pp.86) sostiene que la *Estructura Familiar* “es un conjunto invisible de demandas funcionales que organizan los modos en que interactúan los miembros de una familia. Una familia es un sistema que opera a través de pautas transaccionales. Las



“Intervención dirigida a divorciados para superar ésta crisis desde el enfoque narrativo”

transacciones repetidas, establecen pautas acerca de qué manera, cuándo y con quien relacionarse, éstas pautas apuntalan el sistema”

Las pautas transaccionales regulan la conducta de los miembros de la familia son mantenidas por dos sistemas de coacción:

- a) Genérico.- implican reglas universales que gobiernan la situación familiar, debe existir jerarquía de poder en los padres sobre los hijos; de otra parte es necesaria la complementariedad de funciones en el holón conyugal.
- b) Idiosincrático.- que son las expectativas mutuas de los miembros de la familia.

1.1 LA PAREJA.

En la Teoría Sistémica la pareja se analiza en el momento actual, y de forma clara, concibiéndola como un sistema vivo, no representa entonces un conocimiento fijo, clasificable” (Caillé 1992) La pareja tiene gran abundancia de hechos y multiplicidad de experiencias, es una visión de hechos en masa.

Previo a contraer nupcias hay un espacio de noviazgo caracterizado por el galanteo, éste proceso se inicia por lo regular con la adolescencia y se intensifica en la



“Intervención dirigida a divorciados para superar ésta crisis desde el enfoque narrativo”

juventud aquí se evidencia una tendencia natural a la búsqueda y selección de pareja; la cual sirve *“para proporcionar continuidad a la especie o como dice Erich Fromm para vencer el sentimiento de soledad, trascender la propia individualidad y conseguir un equilibrio. Efectivamente, la búsqueda de la unión de la pareja, sea ésta duradera o no, sigue siendo una las necesidades y deseos más profundos del ser humano”* (Belart A. y Ferrer M, 1998 pp.49)

Luego de los cinco años de edad los individuos van creando “una imagen de su pareja ideal” que incluye rasgos físicos y de personalidad que influirán al momento de elegir su pareja, éstas motivaciones son de tipo conscientes e inconscientes. Henderix afirma que en la elección de pareja participa el cerebro antiguo y el actual.

- **Elección consciente.**- ahí se fija la atención en la atracción física, intereses similares, grado de afinidad, nivel de instrucción, influencia de la familia de origen, expectativas comunes, etc.
- **Elección inconsciente.**- aunque sea difícil de aceptar la mayoría de individuos *“se sienten atraídos por las parejas que tienen los rasgos positivos y negativos de sus progenitores, y,*



“Intervención dirigida a divorciados para superar ésta crisis desde el enfoque narrativo”

típicamente, los rasgos negativos son los que más influyen” (Henderix, 1991 pp. 36) El cerebro antiguo trata de reconstruir lo vivido en la infancia para aliviar en alguna forma las heridas sufridas en la niñez, como una *“necesidad de recuperar lo perdido aquellos pensamientos, sentimientos, y comportamientos”* (Henderix, 1991, pp. 37) que fueron reprimidos para poder adaptarse a la familia y sociedad. Es decir se busca personas que traigan de alguna forma lo vivido en la infancia, con la finalidad de compensar el daño psicológico soportado en edades tempranas.

A continuación se analizará la pareja dentro del matrimonio que es una *“institución social que crea un vínculo conyugal entre sus miembros. Este lazo es reconocido socialmente, ya sea por medio de disposiciones jurídicas o por la vía de los usos y costumbres”* (www. Wikipedia.org) Es el paso de la etapa de la soltería a una vida de casados que se formaliza por medio de los *“ritos que desempeñan un papel fundamental, puesto que a través de ellos se establecen nuevas funciones psicológicas y sociales que el individuo tiene que asumir dentro del grupo”* (Belart A.



“Intervención dirigida a divorciados para superar ésta crisis desde el enfoque narrativo”

y Ferrer M, 1998 pp.56) Las ceremonias matrimoniales ya sea de carácter civil o eclesiástico tienen la función de declarar públicamente la unión entre dos personas, así como también formaliza las relaciones con las familias políticas, ayuda a concienciar el rol que adquiere la pareja de forma pública de un compromiso mutuo de compartir la vida junto al otro.

Es necesario que el holón conyugal defina límites claros con respecto a las familias de origen, pues se requiere la aceptación y respeto hacia cada una de ellas, el objetivo es alcanzar independencia, sin perder la vinculación emocional de sus padres; es decir los cónyuges deben formar *“una buena pareja con identidad propia, esto es, un “nosotros” en el que estén plenamente integrados el “yo” y el “tú”.* El objetivo primordial es lograr una relación *más profunda y madura”.* (Belart A. y Ferrer M, 1998 pp. 68) que alcanzará cuando haya equilibrio entre proteger y ser protegido.

Se debe tener en cuenta que cada cónyuge trae su historia personal llena de aspectos conscientes y otros inconscientes que no se percatan siquiera que lo llevan consigo, es por ello una tarea esencial establecer una vida de pareja en la que el negociar es esencial para



“Intervención dirigida a divorciados para superar ésta crisis desde el enfoque narrativo”

llegar a acuerdos básicos sobre lo que van a compartir: normas de interacción, gastos económicos, ocupación del tiempo libre, manejo de las relaciones sociales, religiosas, etc. y por otra parte se deben exponer expectativas sobre la satisfacción de necesidades afectivas y sexuales. Todo ello se alcanza si hay un ambiente de flexibilidad y libertad para expresar lo que cada uno piensa y siente, *pues “La comunicación es a la relación como la respiración es a la vida”* lo afirma Virginia Satir, en la pareja es fundamental una buena comunicación a todo nivel lo que no implica que no haya discusiones, sino más bien que los desacuerdos deben ser expresados con asertividad, y hay que recordar que el perdón es una arma que deben usar todas las personas en especial entre los esposos.

El ámbito sexual es clave en el matrimonio F. Alberoni dice: *“el placer refuerza el vínculo, la frustración lo debilita”* (Belart A. y Ferrer M, 1998 pp. 72) Debe existir una comunicación plena para expresar preferencias sexuales, fantasías, deseos, etc. en donde se de carta abierta a la creatividad para que la intimidad en ésta área sea una combinación de elementos físicos, afectivos, espirituales; porque *“las relaciones sexuales nutren de amor y energía a la pareja, energía que circula*



*“Intervención dirigida a divorciados para superar ésta crisis desde el enfoque narrativo”
entre los dos y que mantiene viva la llama de la pasión”*
(Belart A. y Ferrer M, 1998 pp. 72)

Al casarse las parejas fijan todas sus esperanzas de la felicidad en éste proyecto de vida conjunto, pero por diversos motivos en algunas ocasiones de la relación se va desgastando y ello puede provocar una separación. Libedinsky (2008) cita al respecto a Bertrand Russell que afirma: *“Creo que cuando uno se casa es porque tiene la esperanza de un amor duradero y porque tiene la intención de hacer todo lo posible para que lo sea... Creo que las dificultades comienzan cuando el matrimonio es infeliz”*

Luego de haber realizado una contextualización de la familia bajo el enfoque sistémico, en el siguiente capítulo se aborda el *Divorcio* que es el tema central de la presente investigación a nivel legal y luego psicológico, analizando todas las implicaciones que éste ocasiona.



CAPITULO II

EL DIVORCIO.

El divorcio es la ruptura del vínculo matrimonial, en el que rompe la relación conyugal manteniendo el subsistema coparental. Es una crisis generada por la pérdida del ser amado, con quien se tenía un proyecto de vida en común, en la que los dos miembros invirtieron gran capital afectivo y económico; por lo tanto requiere la elaboración del duelo.

En éste capítulo se aborda el divorcio primero desde lo legal; se analiza sus características y clases, profundizando el divorcio causal objeto de la presente tesis. Luego bajo la óptica psicológica se presenta los tipos de divorcios, poniendo énfasis en el divorcio destructivo que va a ser objeto de estudio en la investigación que se realiza posteriormente.

2.1 CONCEPTUALIZACIÓN DEL DIVORCIO.

Se debe partir del hecho que ninguna pareja se casa para divorciarse, pero cada día debe visualizarse como un sistema vivo que pretende un destino exigente y en ocasiones difícil, debido a las expectativas irreales



“Intervención dirigida a divorciados para superar ésta crisis desde el enfoque narrativo”

que tiene el uno del otro, lo que provoca una gran decepción, es decir las esperanzas depositadas en la relación frecuentemente son inmensas. (Caillé 1992)

El **divorcio** es entendido como: *“la disociación instrumental y funcional de la pareja marital.”* (Usavandiras 1986, pp. 9) o en términos más sencillos es la disolución del matrimonio.

Los estudios recientes realizados por la terapeuta familiar argentina Iliana Sever tras entrevistar a 160 hijos de padres divorciados, de entre 20 y 30 años; revelan que: *“Durante años, el divorcio fue analizado desde una perspectiva negativa, por los presuntos daños, las lesiones psicológicas y los efectos traumáticos que se le adjudicaron. En la década del 90 aparecieron estudios que sugirieron que no era una experiencia tan terrible ya que la mayoría de los hijos de padres divorciados se acomoda a la nueva situación sin efectos traumáticos. Se comenzó a ver lo bueno de lo malo”,* (Sever 2004) Se puede por lo tanto replantear el enfoque del divorcio como una situación que no necesariamente debe ser traumática, sino verla como una oportunidad de aprendizaje y crecimiento, sin perder el carácter de vivencia no deseada para los hijos.



“Intervención dirigida a divorciados para superar ésta crisis desde el enfoque narrativo”

La mayoría de sujetos que formaron parte del estudio afirmaron que el divorcio de sus padres fue una experiencia “dolorosa, pero no necesariamente traumática, es decir que les había dejado varias enseñanzas positivas y en no pocos casos había mejorado su capacidad de relacionarse con los otros.”
(Sever)

Los terapeutas sistémicos en referencia al divorcio consideran pertinente no utilizar el término “ruptura” pues evoca imágenes de destrucción del tipo de las heridas físicas, o fracturas óseas que son inconsecuentes con una mirada desde la óptica de las relaciones humanas que son más fluidas y flexibles que la materia sólida del mundo físico.

Dentro del enfoque sistémico, por lo tanto el divorcio es considerado como: “la disolución del subsistema conyugal con la conservación de los subsistemas parental, filial y fraternal” (Donoso, 2007)

El divorcio de cualquier forma implica una pérdida, por lo tanto para superarlo es necesario elaborar un duelo, pues se pierde a la persona amada y con quien se tenía un proyecto de vida en el que los cónyuges invirtieron mucha energía emocional.



2.1 DIVORCIO DESDE EL PUNTO DE VISTA LEGAL.

Existen muchas definiciones sobre el Divorcio, entre ellas: “ que es la separación de un hombre y su mujer, producida por alguna causa legal, por sentencia judicial y que disuelve completamente las relaciones matrimoniales o suspende los efectos en lo que se refiere a la cohabitación de las partes”. Dicho más simplemente, es la ruptura del vínculo matrimonial válidamente contraído. (García 2008)

El Divorcio “Disuelve el vínculo matrimonial, que deja a los cónyuges en aptitud para contraer un nuevo matrimonio salvo las limitaciones establecidas en el Código Civil Ecuatoriano.

- No podrá contraer matrimonio dentro del año siguiente a la fecha en la que se ejecutorió la sentencia, quien fue actor en el juicio de divorcio si el fallo se produjo en rebeldía del cónyuge demandado.



2.2.1 Características del Divorcio.

- a) “En primer lugar, esta es una diligencia personalísima, lo que quiere decir que sólo la pueden pedir los cónyuges, y en el caso del divorcio por causales, únicamente el cónyuge inocente, o sea aquel que se creyera perjudicado por haber el otro cónyuge incurrido en una o más causales de las enunciadas en el Art. 109 del Código Civil
- b) La acción de divorcio es irrenunciable, en razón de que lo contrario constituiría poner en juego al estado civil de las personas.
- c) La acción de divorcio es prescriptible, por disposición legal expresa, constante en el Art. 124 del Código Civil. Dicha norma señala que la acción en un año contado de acuerdo a cual sea la causa que se alegue para presentar la acción. Por las causales 1), 5) y 7) el año se contará desde que el cónyuge perjudicado tuvo conocimiento de la causa que se trate.

En lo referente a la segunda causa, desde que se realizó el hecho. En cuanto a los numerales 3), 4) 8) y 9) , desde que cesó el hecho constitutivo de las



“Intervención dirigida a divorciados para superar ésta crisis desde el enfoque narrativo”

causas y en lo referente a los numerales 6) y 10) desde que se ejecutorio la sentencia respectiva.

La acción de divorcio por excepción es imprescindible, en el caso de la causal décimo primera.

d) la acción de divorcio se extingue por la muerte de uno de los dos cónyuges, cualquiera que sea el estado del juicio, como lo establece el Art. 127 del Código Civil.

e) La acción de divorcio por ruptura de relaciones conyugales se extingue por la reconciliación de los cónyuges, conforme el Art. 125 del Código de la materia.

Dicha reconciliación deberá expresarse por escrito dentro del proceso, además que deberá existir la voluntad de ambos cónyuges, especialmente el ofendido por la conducta del otro, de reiniciar su vida conyugal.”

Carácter judicial.

Otra de las características del divorcio por causales es su carácter judicial, pues en el Ecuador, para que exista el mismo, deberá haber juicio de por medio. Las causales de divorcio que se aleguen, deberán ser



“Intervención dirigida a divorciados para superar ésta crisis desde el enfoque narrativo”

debidamente comprobadas en juicio, debiendo señalarse además, que las causales de divorcio son taxativas, es decir, se encuentran expresamente señaladas por la ley.

2.2.2 CLASES DE DIVORCIOS

Hay dos clases de divorcios: Uno Consensual y otro Contencioso o controvertido.

- **El Consensual.-** como su nombre lo indica es aquel en donde los conyugues han consentido y están plenamente de acuerdo en divorciarse.
- **El Causal o controvertido.-** es aquel mediante el cual uno de los conyugues desea divorciarse y el otro no. En tal caso, no se requiere la firma del otro cónyuge pues, existen once causales en la que se puede fundamentar un juicio de divorcio.

2.2.3. CAUSALES DEL DIVORCIO.

En cuanto a las causales, estas de acuerdo al Art. 109 del Código Civil son las siguientes:

- 1.- El adulterio de uno de los cónyuges;
- 2.- Sevicia o crueldad extrema: atentar contra la persona, conocer que alguna persona tiene algún tipo de fobia y utilizar aquello en su contra; en



“Intervención dirigida a divorciados para superar ésta crisis desde el enfoque narrativo”

síntesis hacer gala de un comportamiento cruel con el cónyuge teniendo en cuenta su formación, posición, etc., para una persona puede ser apenas ofensivo, para otra puede ser terrible cruel;

- 3.- Injurias graves o actitud hostil que manifiesta claramente un estado habitual de falta de armonía;
- 4.- Amenazas graves del cónyuge contra la vida del otro;
- 5.- Tentativa de uno de los cónyuges contra la vida del otro, como autor cómplice;
- 6.- El hecho de que de a luz la mujer durante el matrimonio, un hijo concebido antes, siempre que el marido hubiera reclamado (judicialmente) contra la paternidad del hijo de acuerdo a lo dispuesto en el Código Civil;
- 7.- Los actos ejecutados por uno de los cónyuges con el fin de corromper al otro, o a uno o más de los hijos;
- 8.- El hecho de adolecer uno de los cónyuges de enfermedad grave, considerada por tres médicos designados por el juez, como incurable y contagiosa o transmisible a la prole;
- 9.- El hecho de que uno de los cónyuges sea ebrio consuetudinario o en general toxicómano;



“Intervención dirigida a divorciados para superar ésta crisis desde el enfoque narrativo”

10.- La condena ejecutoriada a reclusión mayor;

11.- El abandono voluntario e injustificado del otro cónyuge, por más de una año ininterrumpidamente. En este caso, que es el más común en cuanto al número de demandas de divorcio, si el abandono hubiese durado más de tres años, el divorcio podrá ser demandado por cualquiera de los cónyuges.

Las características de las causales de divorcio son que en primer lugar, los hechos constitutivos solo pueden ser demandados por el cónyuge perjudicado, suponiendo además que el autor de tales actos es imputable decir, que han actuado con libertad y conciencia.

2.2.3 PROCESO LEGAL DE DIVORCIO.

El juez competente para conocer de un juicio de divorcio es el de Primera Instancia en lo Civil que tenga jurisdicción en el domicilio conyugal.

El procedimiento que se sigue en una demanda de divorcio es el siguiente:

1. Se introduce la demanda, la cual debe contener la identificación de las partes, los datos del matrimonio, la identificación de los hijos, los bienes que conforman la comunidad conyugal y la



“Intervención dirigida a divorciados para superar ésta crisis desde el enfoque narrativo”

explicación de la o las causales que amparan la solicitud.

2. Cuando el juez admite la demanda, emplazará a las partes a una audiencia conciliatoria donde los excitara a reconciliarse y a hacer las reflexiones conducentes. Esta audiencia se realizará 45 días consecutivos después de la citación del demandado. Las partes pueden ir a esta audiencia acompañadas por máximo de 2 personas. La falta de comparecencia del demandante a este acto será causal de extinción del proceso. Si esta audiencia no es exitosa, se repetirá a los 45 días siguientes.

3. En caso de persistir en la demanda, el juez emplazará a las partes para el acto de contestación de la demanda.

Si la parte demandante no comparece al acto de contestación de la demanda, se extinguirá el proceso, y si el demandado no asiste se considerará que contradice la demanda.

4. Contestada la demanda se continuará el proceso por los trámites establecidos para el procedimiento ordinario.



“Intervención dirigida a divorciados para superar ésta crisis desde el enfoque narrativo”

Esto significa que hay lapsos probatorios y lapsos para presentación de informes que hacen el proceso largo y tedioso.

También se podrá declarar el divorcio por el transcurso de más de un año después de declarada la "separación de cuerpos" sin haber ocurrido en dicho lapso la reconciliación de los cónyuges.

En estos casos no hay juicio, simplemente ambos cónyuges de mutuo acuerdo se dirigen al tribunal para solicitar que declare la separación de cuerpos y, si lo desean, la separación de bienes, para de esta manera interrumpir la vida en común. Esta declaratoria no disuelve el vínculo conyugal pero sí cesa el deber de cohabitación de los cónyuges.

5. El trámite para este procedimiento no contencioso comienza con una solicitud formal ante el juez de Primera Instancia en lo Civil, en la cual las partes alegan las razones que ambos consideran que hacen imposible la vida en común.

Si hubiere acuerdo entre ellas, se pudiera proponer al juez en esta misma solicitud, el convenio al que se ha llegado en relación a la guarda de los hijos, régimen de visitas, pensión alimentaria y división



“Intervención dirigida a divorciados para superar ésta crisis desde el enfoque narrativo”

de la comunidad conyugal. Transcurrido un año sin reconciliación, a petición de cualquiera de las partes, el juez de la causa declarará la conversión de la "separación de cuerpos" en "divorcio", previa notificación del otro cónyuge.

6.- El juez competente declara la sentencia de divorcio.

7.- Finalmente se inscribe en el Registro Civil.

2.3 FORMAS DE DIVORCIO A NIVEL PSICOLÓGICO.

Caillé (1992) sostiene que a menudo las parejas no reconocen las legítimas aspiraciones en aspectos claves como: comunicación, sexo y ocio compartido. Y todo ello no es tomado en cuenta lo que hace que las diferencias se hagan cada vez más irreconciliables.

Claudio Díaz Usandivaras (1986 pp.7) sostiene que: *“Entre las empresas inventadas por el hombre, seguramente existen muy pocas con un índice tan alto de fracasos, como el matrimonio, prácticamente la mitad de ellos terminan en divorcios, en los países desarrollados hace que las familias divorciadas salgan del grupo de excepciones para ingresar en la regla”* Las estadísticas reflejan que el divorcio es una realidad que cada vez más familias deben enfrentar.



“Intervención dirigida a divorciados para superar ésta crisis desde el enfoque narrativo”

Puntualicemos entonces su concepto, se considera al divorcio como *“la disolución del subsistema conyugal con la conservación de los subsistemas parental, filial y fraternal”* (Donoso, 2007pp.)

El divorcio según Bloch (1993, pp.126) *“es una secuencia interpersonal con fuertes implicaciones emocionales, psicológicas y evolutivas; es también un evento contractual que implica la disposición de bienes ya adquiridos (casas, autos, cuentas bancarias), la adjudicación de futuros estipendios (alimentos, manutención de los hijos), y una determinación de futuros derechos y obligaciones parentales (tenencia y visitas)”* El autor sostiene que el matrimonio es el inicio del divorcio, que paradójicamente una pareja que tiene un divorcio colaborativo, es porque comenzaron con un excelente matrimonio.

Desde la perspectiva sistémica *“el divorcio ha sido descrito como la sucesión de etapas y transiciones”* (Donoso, 2007pp.), por lo tanto cada una de éstas etapas según Donoso implica tareas y acomodaciones para cada uno de los miembros de la familia y un reajuste en sus relaciones. En éste proceso puede



“Intervención dirigida a divorciados para superar ésta crisis desde el enfoque narrativo”

producirse un estancamiento relacional, lo provoca estrés que en ocasiones requiere de una intervención para poder superarlo.

El proceso de divorcio según Andrés Donoso (2007), puede darse de dos formas:

- ***Divorcio Colaborativo.***- Como ciclo vital en el cual se conservan los vínculos parentales por el bienestar de los hijos, pese al conflicto. Existe el dolor por la pérdida, pero no hay un estancamiento en la etapa conflictiva; los límites con las familias de origen son claros y cada ex cónyuge reconoce parte de su responsabilidad en el proceso.
- ***Divorcio Destructivo.***- La pelea es constante y el objetivo es ganar y denigrar al otro, es un litigio permanente; con frecuencia los límites son difusos con respecto a las familias de origen y de los hijos, existe más aún un sobreinvolucramiento de algunos familiares. La pareja no es consciente de su responsabilidad, se busca con frecuencia culpabilizar al otro, todo ello provoca a una disfuncionalidad familiar con pautas de interacción repetitivas que naturalmente no resuelven los conflictos, originando en sus miembros



“Intervención dirigida a divorciados para superar ésta crisis desde el enfoque narrativo”

sentimientos de temor, incertidumbre, inseguridad y rabia. El subsistema parental se encuentra deteriorado, lo que conlleva a los hijos a conflictos de lealtad.

2.4 ETAPAS DEL DIVORCIO.

Para contextualizar el divorcio es necesario explorar las etapas que según el Dr. Carlos Díaz Usandivaras (1986)

1. **Pre-ruptura.**-se inicia poco antes del divorcio, se hacen esfuerzos para evitarlo, el matrimonio se convierte en disfuncional, se deteriora la relación conyugal y la parental se prioriza, utilizando a los hijos como justificación para continuar juntos.
2. **Ruptura.**- se acepta la incapacidad de continuar con la relación, se culpabiliza a terceros, son necesarios acuerdos legales sobre los hijos y los bienes.
3. **Familia conviviente uniparental.**- existe apego al progenitor que se queda con la custodia. Otra opción es que se regrese a la familia de origen.
4. **Cortejo o arreglo de pareja.**- surge la posibilidad de un nuevo matrimonio, con ello la renuncia definitiva a la ilusión de la “familia intacta feliz”. Los



“Intervención dirigida a divorciados para superar ésta crisis desde el enfoque narrativo”

hijos no pueden, ni deben ser de ninguna manera los que autoricen, permitan u opinen sobre éstas nuevas uniones.

5. **Re – matrimonio.-** debe ser celebrado como una asunción pública de un nuevo matrimonio, es necesario establecer reglas y una nueva organización jerárquica; se considera una etapa difícil para hijos.
6. **Familia Reconstituída estabilizada.-** es posible cuando las reglas del sistema familiar tienen una estructura clara y la jerarquía es congruente; en ésta etapa suelen producirse el o los nacimientos de los hijos de la nueva pareja.
7. **Destete de la pareja coparental.-** con la autonomía y la madurez de los hijos se produce la disolución de la pareja parental.

2.5 FACTORES QUE INFLUYEN EN EL DIVORCIO.

Bucay (2001pp. 93) sostiene con respecto a una relación *“cuando ya no sirve cuando ya no cumple, cuando ya no es, es tiempo de soltar....Cuando una pareja en problemas vine a consultar un terapeuta, basta que uno de los dos sienta que se terminó, que no quiere más,*



“Intervención dirigida a divorciados para superar ésta crisis desde el enfoque narrativo”
que no tiene emoción, que se acabó el deseo, basta eso para saber que no hay mucho que rescatar.” En efecto hay una serie de factores que intervienen para que una pareja tome la determinación de divorciarse, éstos pueden ser tanto internos como externos a criterio de la Master Silvia Russek (2007) y se pueden presentar en cualquier miembro de la pareja o darse en los dos.

Causas que tienen relación con cada individuo pueden ser:

1. **Falta de conocimiento de sí mismo.-** es decir el no tener claridad en las metas personales, del proyecto de vida que se persigue porque lo general que produce gran confusión que repercute directamente en la forma de actuar de los individuos.
2. **Expectativas personales, no cumplidas.-** con frecuencia las personas al momento de formar una relación tienden a tener expectativas irreales de lo que esperan de su pareja y claro cuando éstas no se cumplen se genera una profunda decepción que deteriora la relación.
3. **Intolerancia ante las diferencias de la pareja.-** en la convivencia aparecen aspectos de la otra



“Intervención dirigida a divorciados para superar ésta crisis desde el enfoque narrativo”

persona que no resultan tan gratos, los mismos que antes, si existían pero eran minimizados ahora cobran importancia y producen gran incomodidad y el no enfrentarlos va creando distancia emocional,

4. **Inmadurez.-** de cualquiera de los miembros o de los dos, cuando no hay negociaciones, cuando siempre se quiere ganar y no puede ceder, al no asumir la responsabilidad que tiene cada uno en la relación, y se actúa de forma infantil, en ocasiones hasta caprichosa.
5. **Desinterés en mejorar la relación.-** cuando los problemas se presentan y en lugar de buscar soluciones lo que se hace es ignorarlos como si con ello fueran a desaparecer la relación poco a poco cae en un abismo del que es muy difícil salir.
6. **Insatisfacción personal.-** ocasionada por frustraciones a nivel laboral, profesional, económico o familiar.
7. **Celos injustificados.-** que provocan grandes conflictos, ello implica desconfiar de la pareja y muchas veces son producto de la inseguridad propia.
8. **Baja autoestima.-** el individuo con baja autoestima no tiene seguridad en si mismo, a menudo posee



“Intervención dirigida a divorciados para superar ésta crisis desde el enfoque narrativo”

una actitud negativa, dependiente, una comunicación deficiente, baja valoración de sí mismo, etc.

9. Falta de reconocimiento y aceptación de las crisis normales de la pareja.-

en toda relación es normal que se atraviese por ciertas etapas críticas, pero hay que sobrellevarlas; hay crisis que surgen como resultado del ciclo vital ya sea por el nacimiento del un hijo, o por la entrada a la escuela, o de pronto porque el nido se queda vacío cuando los hijos se van, etc.; por lo que es necesario adaptarse a estas circunstancias que la vida trae consigo, en ocasiones las personas no logran superarlas y optan por el divorcio.

10. Por la programación cultural y familiar.- las ideas con las que las personas crecen en la infancia son determinantes para el estilo de vida que llevan cuando llegan a ser adultos.

En lo referente a las causas de la pareja como tal se pueden citar las siguientes:

1. Situaciones inesperadas y críticas.- así se puede mencionar entre éstas un embarazo no deseado, enfermedades graves en un miembro de la familia, pérdida del trabajo, etc.



“Intervención dirigida a divorciados para superar ésta crisis desde el enfoque narrativo”

2. Problemas importantes de comunicación.-

existen los problemas y en lugar de hablarlos se los evade, y cuando en lugar de buscar una solución los gritos, la falta de respeto, e incluso agresiones son la tónica de la relación lo que genera fuertes resentimientos y un divorcio emocional en la pareja, o en su defecto la apatía puede invadir la relación haciendo que la comunicación sea escasa

3. La Rutina y el aburrimiento.-

al iniciar una relación todo es nuevo, esta presente el ingrediente sorpresa, lamentablemente con el pasar del tiempo la rutina se adueña de la relación haciendo todo predecible; se hacen las mismas cosas, se va los mismos lugares, ya no hay momentos de pareja, únicamente actividades de hogar, se olvidan de ser amantes y son padres solamente.

4. Violencia intrafamiliar.-

de parte de cualquiera de los miembros de la pareja, hacia el otro e incluso hacia los hijos, éste es un factor pone en riesgo obviamente la integridad de las personas y es un motivo muy grave para tomar la determinación.

5. Vida Sexual deficiente.-

es un indicador de la relación de pareja es la intimidad, si tiene



“Intervención dirigida a divorciados para superar ésta crisis desde el enfoque narrativo”

problemas en éste el abismo que hay será cada vez más grande.

6. Alcoholismo o drogadicción.- cuando uno de los miembros enfrenta algún tipo de adicciones.

La decisión del divorcio en muchos casos es tardía debido a la programación cultural que entre otros aspectos inculca según el criterio de Walter Riso (2009):

- La consigna de un “amor irracional” que hacen que las mujeres lo justifiquen todo; por supuesto éstas creencias son totalmente nocivas para la salud mental, a costa de ese amor estoico. *“El culto al sacrificio sentimental ilimitado es una epidemia que aniquila vidas y al cual nos sometemos inexplicable y embelesadamente como ovejas al matadero”* (Riso, pp. 5)
- *El “amor es sin límites”, ese es el verdadero amor sin condiciones, ese es el mensaje que pregonan la sociedad.*
- *El “amor eterno” no tiene espacio, será para siempre.*
- *Hay que cargar con la cruz y conservar el matrimonio aún a costa de mi mismo, aunque*



“Intervención dirigida a divorciados para superar ésta crisis desde el enfoque narrativo”

vulnere los propios derechos del individuo, el divorcio se síntoma de fracaso.

- *El mandato social condena a las personas que se divorcian, y en una sociedad en la que se es adicto a la aprobación de los demás; esto es muy difícil de soportar.*
- *El miedo a que pasará después del divorcio, es conveniente dejar ésta vida mala pero ya se acostumbro a ella; el otro luego puede tener una nueva pareja; yo podré rehacer mi vida. Y muchos otros cuestionamientos.*
- *La cultura de “vivir para el otro” como afirmo Comte “desconocer los propios intereses a costa de la felicidad y el olvido de sí mismo”*

Y claro no es posible tolerar una vida que destruya la dignidad como ser humano y que atropelle los derechos, a nombre de obligaciones adquiridas en el pacto matrimonial que ya no tienen vigencia, debido a que caducaron con el desamor, el irrespeto, la falta de comunicación, la ausencia de ternura, etc.

El divorcio es una situación no deseada y sobre todo no planificada en la mayoría de casos, nadie se casa para divorciarse, no obstante hay un alto porcentaje de



UNIVERSIDAD DE CUENCA
FACULTAD DE JURISPRUDENCIA
MAESTRIA EN INTERVENCION PSICOSOCIAL FAMILIAR

“Intervención dirigida a divorciados para superar ésta crisis desde el enfoque narrativo”

matrimonios que terminan por romperse, cuando ello sucede se requiere la *elaboración del duelo* de la relación para que el individuo pueda retomar su vida, por ello el capítulo III Duelo y Divorcio aborda éste proceso.



CAPITULO III

DIVORCIO Y DUELO.

*“El duelo es tan natural como llorar cuando te lastiman,
dormir cuando estas cansado,
comer cuanto tienes hambre,
estornudar cuando te pica la nariz.*

*Es la manera en que la naturaleza sana el corazón roto”
Manning Doug (2006)*

EL divorcio implica una pérdida que repercute a varios niveles: personal, familiar, económico, social, religioso, etc.; por ello para superar ésta crisis es necesaria la elaboración del duelo, que en éste capítulo se trabaja con las etapas planteadas por el psicoterapeuta argentino Jorge Bucay, quien establece una muy interesante analogía entre el duelo y la herida física, logrando abordar el tema de forma muy clara e inclusive didáctica. Se plantean sugerencias para vivir la elaboración del duelo, de la mejor manera posible y alcanzar la aceptación de la pérdida.



“Intervención dirigida a divorciados para superar ésta crisis desde el enfoque narrativo”

Y como se verá en el capítulo siguiente que estudia el modelo narrativo se abre la posibilidad de crear relatos alternativos, mediante la elaboración del duelo.

3.1 PROCESO DE DUELO.

Todo este proceso implica que las personas que se divorcian deben elaborar un duelo, que es un proceso doloroso, pues se pierde la persona amada, con quien planeó tener un hogar para toda la vida, Ripoll (1997) menciona que el duelo por el que tienen que atravesar como sostiene Lindeman requiere energía emocional y física.

El divorcio implica una *pérdida* dejar una relación, una vida que se compartía con la persona amada, abandonar un proyecto de vida en común, renunciar a algo que se tenía y ya no está; lo que requiere de adaptación a una nueva situación; es decir elaborar el duelo, sanar heridas que se han producido en el cambio que se da debido a la separación.

A lo largo de la vida del ser humano se producen un sin número de pérdidas, se deja la niñez, la juventud, la



“Intervención dirigida a divorciados para superar ésta crisis desde el enfoque narrativo”

escuela, el trabajo, la soltería, etc. pero todo eso es parte del crecimiento y desarrollo personal y en cada ocasión es necesario desarrollar un duelo para lograr tener estabilidad emocional. La palabra pérdida proviene del prefijo per, que quiere decir al extremo y der que es un antecesor de nuestro verbo dar, por lo que a criterio de Jorge Bucay la etimología hace *“hace pensar en la pérdida como la sensación que tiene quien siente que ha dado todo a alguien o a algo que ya no está ¿La palabra pérdida tiene que ver con haber dado lo máximo?”* (2006, pp.18). Por lo tanto el elaborar el duelo es un darse cuenta que la realidad cambió que ya no está, que lo que había ya no existe, que es algo que está fuera de nuestra decisión, por lo tanto ya no depende de nosotros. el dolor de un duelo es una renuncia forzada.

3.3.1 CONCEPTO DEL DUELO.

El significado de éste término implica la tarea de dolor, Freud (1915) afirma que es el trabajo que aceptar una nueva realidad, es una vivencia dolorosa, que genera tristeza y dolor por la ausencia de lo que ya no está. Cabe recalcar que el duelo es siempre algo personal, con características similares si pero no idénticas, por lo



“Intervención dirigida a divorciados para superar ésta crisis desde el enfoque narrativo”

tanto cada individuo lo debe vivir a su manera, ya que es un proceso único; por lo tanto merece respeto absoluto en la forma y el tiempo en la que cada persona lo vive.

Bucay (2006, pp. 40) lo define al duelo como: *“es el doloroso proceso de elaboración de una pérdida, tendiente a la adaptación y armonización de nuestra situación interna y externa frente a una nueva realidad. Elaborar el duelo significa ponerse en contacto con el vacío que ha dejado la pérdida de lo que no está, valorar su importancia y soportar el sufrimiento y la frustración que comporta su ausencia”* Es aprender a dejar lo anterior, abandonar uno de esos espacios que existían antes.

El duelo tiene su origen en la palabra *dwel* que significa batalla, pelea entre dos, por lo que hay una confrontación que hace que una parte del individuo este en lo anterior y la otra pugne por salir a una etapa nueva.

Un duelo estancado implica entonces aferrarse a lo pasado por demasiado tiempo, negándose a pasar a una siguiente etapa y todo lo que ello conlleva, nuevos



“Intervención dirigida a divorciados para superar ésta crisis desde el enfoque narrativo”

desafíos, alegrías, ilusiones, decepciones, etc. Es preciso entonces aceptar ese vacío que dejó lo anterior, porque ya no está más lo que había ahí, sólo con la aceptación de ello se abre la posibilidad a nuevas oportunidades.

Fernández (1996 artículo) que para Bourgeois el duelo es: “La pérdida de un familiar y/o un ser querido con sus consecuencias psico afectivas, sus manifestaciones exteriores y rituales y el proceso psicológico evolutivo consecutivo a la pérdida” Es un proceso más o menos largo y doloroso de adaptación a una nueva situación. Cabe recalcar que el duelo es una respuesta natural ante todo tipo de pérdidas, que es algo personal y único, que es una experiencia global pues afecta al individuo en su totalidad.

3.2. ETAPAS DEL DUELO.

Hay varios estudios referentes a las etapas del duelo, a continuación citaremos el expuesto por Silverman, que es citado por Fernández (1996 artículo)



“Intervención dirigida a divorciados para superar ésta crisis desde el enfoque narrativo”

1. **Fase de Impacto.-** que puede durar de unas horas a una semana.
2. **Fase de Repliegue.-** que se caracteriza por la depresión y tiene una duración aproximada de un mes a un año.
3. **Fase de Recuperación.-** en donde las heridas cicatrizan, se produce la aceptación de la pérdida, se da después del año aproximadamente.

En tanto Bucay (2006) establece una muy interesante analogía de la elaboración del duelo con la sanación de una herida física que a continuación se analizará:



ANALOGÍA DEL DUELO (BUCAY 2006)

Tabla Nº 1

| ETAPAS | HERIDA FÍSICA | DUELO |
|--------|----------------------------|-------------|
| 1 | Vasoconstricción- | Negación. |
| 2 | Dolor agudo. | Regresión. |
| 3 | Sangrado. | Furia. |
| 4 | Coágulo. | Culpa. |
| 5 | Retracción del coágulo. | Desolación |
| 6 | Reconstrucción fisular. | Fecundidad |
| 7 | Cicatrización. | Aceptación. |

Fuente: “El Camino de las Lágrimas”

Elaborado por: Andrea Rodal.

1. **Negación.-** es una etapa de incredulidad, de shock, el individuo se niega a aceptar la realidad, hay una sensación de paralizadora y de gran confusión. En la herida física muchas veces no hay sangre de forma inmediata se acortan los vasos sanguíneos, hay un período de impasse.



“Intervención dirigida a divorciados para superar ésta crisis desde el enfoque narrativo”

2. **Regresión.-** se caracteriza por un llanto explosivo, hay una actitud infantil con berrinches, pataletas, una gran desesperación; es decir una explosión emocional. En la herida aparece el dolor agudo, intenso y pasajero.
3. **Furia.-** luego de tener conciencia de la pérdida surge ira, bronca contra los que se cree que son los responsables de la pérdida, personas, situaciones e incluso contra Dios; ésta es la etapa de ubicarse en la realidad dolorosa. Aquí la sangre brota en proporción de herida.
4. **Culpa.-** después de la furia vienen las lamentaciones y remordimientos internos, es la etapa llena de “si hubiera dicho” “si no hubiera hecho” “por qué hice o por qué no deje de hacer” es una versión de resentimiento hacia sí mismo. Continuando con la analogía se produce un coágulo el cuerpo detiene de forma natural la hemorragia.
5. **Desolación.-** recién aquí llega la verdadera tristeza, ya conciencia que la pérdida es irreversible y esta fuera de las manos hacer algo para cambiar la realidad por más dolorosa que ésta es, aquí se vive el vacío que dejó lo que lo anterior.



“Intervención dirigida a divorciados para superar ésta crisis desde el enfoque narrativo”

Hay un estado de ánimo muy disminuido, falta de energía y una soledad aplastante. En lo referente a la herida también *“empieza la etapa más larga del proceso. El coágulo se retrae, se seca, se arruga y se vuelve duro y se mete para adentro”* (Bucay pág. 25) lo que se conoce de forma común como “caracha”.

6. **Fecundidad.**- es una etapa de identificación con lo perdido, la energía destinada al dolor es desplazada a la acción, se hacen cosas que se compartían con la persona ausente. En tanto en la herida hay tejidos nuevos regenerando de lo profundo a lo superficial, se cae la “caracha”
7. **Aceptación.**- es el final de la desolación y el inicio a nuevas oportunidades, es la etapa en la que sé es consciente de los cambios sufridos por la pérdida, de los efectos que trajo consigo la misma; Bucay (2006, pp.64) cita al respecto a Lacan dice: “Uno llora a aquellos gracias a quien es” se sabe que uno se quedó con mucho de la otra persona y a la vez ella se llevó algo de uno, hay una superación de la ausencia, olvido no. La herida finalmente ya no duele más, únicamente queda la cicatriz como la marca de lo sufrido.



La Dra. Kluber Ross (2006) establece las siguientes etapas del duelo:

1) Negación y aislamiento.- es la etapa en donde el dolor permanece amortiguado, es negar la realidad dolorosa, pero ello hace posible tener una defensa temporal hasta que llegue una aceptación parcial

2) Ira.- al percatarse de la realidad la negación es sustituida por la rabia, y el resentimiento; está llena de cuestionamientos por que hice esto y no aquello si hubiera, etc. Es normal que en las reacciones de la persona que esta viviendo el duelo haya con dolor y lágrimas, culpa o vergüenza. Los seres queridos que están junto al doliente deben ser tolerantes y darse cuenta que es parte del proceso.

3) Pacto o negociación.- ante lo difícil de enfrentar la realidad, sumado al enojo con la gente y con Dios, hay un intento de querer tener un acuerdo que permita intentar superar lo traumático de la experiencia.

4) Depresión.- después de la batalla de evadir la realidad el individuo se debilita e incluso somatiza su dolor, ahí es donde aparece una profunda tristeza, es recomendable no forzar al doliente a que supere la situación, es necesario respetar como cada persona



“Intervención dirigida a divorciados para superar ésta crisis desde el enfoque narrativo”

expresa su dolor y el tiempo que para ello requiere. En ésta etapa es más beneficioso darle manifestaciones de apoyo no verbal, solo estar ahí presente para escuchar, exigirle que se recupere, decirle ya es tiempo dificultara la elaboración del duelo.

5) Aceptación.- luego de atravesar las etapas anteriores, luego de envidiar a quienes tienen una realidad distinta porque ellos no tienen dolor, ira, porque no perdieron a nadie, todo ello se transformara paulatinamente en paz, esperanza de que hay que continuar con la vida, que ésta tiene nuevas oportunidades que están esperando por el individuo.

Es necesario reconocer que la programación cultural nos hace pensar que el dolor y la tristeza, son elementos no deseables, pero hay que considerar que así como la alegría estos forman parte de la vida y bien vividos son saludables y forman parte de la existencia de todo ser humano.

3.2.2 ELABORACIÓN DEL DUELO EN EL DIVORCIO.

El divorcio es una *pérdida* en donde se rompen no sólo los lazos económicos y legales, sino también los vínculos afectivos, se termina el proyecto de vida en pareja y de



“Intervención dirigida a divorciados para superar ésta crisis desde el enfoque narrativo”

la cotidianeidad con los hijos, por lo que requiere un gran esfuerzo para superar ésta crisis no deseada. A ello se suma la pérdida del estatus de casados a cambio del de divorciados que no es muy valorado por nuestra sociedad, claro que difiere según el género los hombres por lo regular son vistos como individuos necesitados de protección femenina, en tanto las mujeres son estigmatizadas como una carga, porque por lo general se quedan con los hijos y ello implica más responsabilidades y ciertas limitaciones para entablar una nueva relación seria.

A continuación se aborda las diferentes etapas del duelo en el divorcio que es un proceso no una carrera.

1. **Negación.-** es la etapa en que los individuos no enfrentan la realidad de que su relación llegó al final, que se deterioró al punto de que sus lazos afectivos se rompieron y lo que los une sólo son sus funciones parentales. Suelen creer que es una crisis que se va a superar, *“Mi matrimonio no se puede acabar” “El divorcio no es algo que yo voy a vivir” “Lo superaremos”* etc.
2. **Regresión.-** en la cual hay una conducta explosiva de llanto, se caracteriza por la desesperación, esa



“Intervención dirigida a divorciados para superar ésta crisis desde el enfoque narrativo”

sensación de no saber ¿qué hacer? ¿qué camino tomar? ¿Cómo actuar?

3. **Furia.**- luego viene esos sentimientos negativos hacia el ex cónyuge que les lleva a querer herirlo, esa necesidad de vengarse del otro, para desfogar la “bronca” que tienen por haber perdido ese sueño de un matrimonio feliz y suelen revivir los momentos más tristes y dolorosos que atravesaron en el su vida conyugal. La intensidad de lo que sienten dependerá del tipo de matrimonio y separación que llevaron a cabo, si fue conflictivo el divorcio se convierte en un proceso de revancha.
4. **Culpa.**- una vez extinguida la furia se pasa a la culpa en donde hay un sin número de lamentaciones, remordimientos hacia sí mismos y terceras personas como familiares, amigos, compañeros, etc. se mencionan frases como: *“Si yo hubiera sido una esposa más comprensiva” “Si yo no me hubiera sumergido en el trabajo” “Si no hubiera dejado que mi madre interfiera en mi matrimonio” “Si no hubiera salido tanto con mis amigos” “Si me hubiera dedicado más tiempo a mi hogar” “Soy culpable por no buscar ayuda mi matrimonio se perdió”*



“Intervención dirigida a divorciados para superar ésta crisis desde el enfoque narrativo”

5. **Desolación.**- ésta es la etapa más dolorosa y larga en la que la vida de la persona, que se ve invadida por una profunda tristeza, sentimientos de apatía, falta de energía física, porque recién ahí se percata que su ex pareja se ha ido dejando un espacio vacío, que ya no forma parte de su vida, que debe aprender a vivir sin el otro. Ello implica adaptarse a un estilo de vida en donde compartirán la únicamente la parentalidad y su vida de pareja terminó. Hay un aislamiento parcial de los contactos familiares, sociales y laborales.
6. **Fecundidad.**- aquí se puede identificar lo perdido las nuevas responsabilidades que deben asumir cada uno, se identifican nuevas fortalezas como manejar el presupuesto familiar, encargarse solos de los hijos en los lapsos que les corresponda estar con ellos, planear los períodos de ocio, retomar amistades comunes, de otras tomar distancia, entablar nuevas amistades, buscar apoyo en diferentes redes sociales.
7. **Aceptación.**- luego de aprovechar las habilidades y fortalezas surgidas en la etapa de fecundidad, se asimila por completo la pérdida y se plantean nuevos proyectos, se deja vivir en el pasado y se



“Intervención dirigida a divorciados para superar ésta crisis desde el enfoque narrativo”

abre la puerta a múltiples posibilidades, puede ser una oportunidad de crecimiento personal. Se puede entablar otra relación.

3.2.3 TAREAS PARA LA ELABORACIÓN DEL DUELO.

El psicoterapeuta argentino Jorge Bucay (2006) propone 20 sugerencias para la elaboración del duelo que son de gran utilidad para superar una pérdida física, no obstante casi todas pueden ser aplicables a otro tipo de duelos que serán detalladas a continuación:

1. ***Permitirse estar en duelo.***- es darse el espacio para el dolor y vivirlo plenamente, sentirse vulnerable, triste y necesitado de los demás. Aceptar un bajón anímico, la falta de interés por diversas actividades y querer alejarse por un tiempo de las personas, desinterés por el trabajo, etc. desear desconectarse del mundo por un lapso transitorio.
2. ***Abrir el corazón al dolor.***- sentir plena libertad para expresar emociones, no sirve de nada reprimir el dolor, hacerse fuerte no es necesario vivir el dolor, la ira, la culpa, el miedo, la tristeza, todo lo que genera haber perdido algo. En ésta etapa lo mejor es no ocultar el dolor, limpiar el sistema



“Intervención dirigida a divorciados para superar ésta crisis desde el enfoque narrativo”

emocional a través de las lágrimas; el llanto es algo exclusivo del ser humano, de todas las personas y no sólo esta reservado para las mujeres.

3. **Requiere tiempo.**- no existe un lapso que se pueda aplicar a todas las personas, cada duelo es un proceso personal que incluye recaídas, no hay que dejarse presionar por comentarios como: “ya es tiempo”, “debes superarlo” “ya debes salir de la situación en la que estas”. Cada uno necesitará un espacio para elaborar su duelo, que depende del tipo de vínculo y el tiempo de relación, la calidad de la misma, la personalidad de cada uno, la disponibilidad de redes de apoyo, etc.
4. **Sé amable contigo mismo.**- pese a que la situación trae elementos no positivos, hay que vivirlos de acuerdo a tu propio ritmo, no te dejes presionar por los comentarios que dicen: “ya es tiempo, de que lo superes” es necesario como dice Bonet (1997) trátate a ti mismo como si fueras tu mejor amigo, es necesario ser paciente, condescendiente con si mismo.
5. **No tengas miedo de volverte loco.**- los sentimientos intensos que trae consigo el duelo provocan cierto desequilibrio, es normal que



“Intervención dirigida a divorciados para superar ésta crisis desde el enfoque narrativo”

reacciones ante la tristeza, la culpa, la ira, el abatimiento, etc. e incluso que llegue a pasar por la cabeza el deseo de morir, como una forma de escapar a la ausencia de lo que tenías en tu vida.

6. **Aplaza decisiones importantes.**- es un momento de gran turbulencia y confusión, por lo que no es recomendable tomar resoluciones sobre asuntos de gran relevancia.
7. **No te descuides de tu salud.**- es una etapa delicada, pues el abatimiento disminuye tu apetito, se puede desestabilizar el sueño, hay dos opciones que sea difícil que lo concilies o que te de hipersomnia. Por lo que es necesario establecer horarios para alimentarte al menos para las primeras semanas después de la pérdida.
8. **Agradece las primeras cosas.**- es indispensable reconocer las cosas buenas, que pese al dolor que atraviesas siempre hay elementos positivos, por ejemplo el apoyo de los seres queridos, la ayuda en diferentes instancias: sociales, espirituales, laborales, etc.
9. **Anímate a pedir ayuda.**- esta claro que en las primeras etapas del duelo requieres de espacios en soledad, pero ello no implica que renuncies a que



“Intervención dirigida a divorciados para superar ésta crisis desde el enfoque narrativo”

te escuchen los seres que te aman, ellos de seguro harán su mejor esfuerzo para reconfortarte, aunque no siempre te digan lo que necesitas, solo precisas que te presten sus oídos para que puedas compartir tu dolor, aunque muchas veces no lo logren comprenderlo.

10. **Procura ser paciente con los demás.-** la intención de las personas que te rodean es que recuperes, y te dicen cómo sentirte y por cuánto tiempo, piensan que lo hacen para ayudarte; no obstante es necesario que puedas sentirte mal, ser dueño de tus emociones y darte libertad de expresarlas.
11. **Mucho descanso, algo de disfrute y una pizca de diversión.-** la etapa de dolor que estas viviendo, no indica que tu existencia no pueda tener ciertos momentos de sano esparcimiento, de diversión y no hay porque experimentar sentimientos de culpa.
12. **Confirma en tus recursos para salir adelante.-** esa fuerza llamada resiliencia para superar los obstáculos y salir fortalecido, recuerda las pruebas difíciles de las que has salido



“Intervención dirigida a divorciados para superar ésta crisis desde el enfoque narrativo”

triumfante, esta vez también lo harás, ten presente que el dolor es pasajero.

13. **Acepta lo irreversible de la pérdida.-** abrir los ojos a la realidad que no va a cambiar pese a lo duro y difícil que sea asumir la pérdida. Asumir que lo que esta ahí se fue, que hay en su lugar un vacío.
14. **Elaborar un duelo no es olvidar.-** no es posible olvidar a una persona que ha sido muy significativa en tu vida, lo que se puede hacer es buscar un lugar especial en el corazón y reubicarlo ahí, de tal forma que cuando se piense en él no se sienta más dolor.
15. **Aprende a vivir de nuevo.-** retoma tú vida y acostúmbrate a continuar adelante asumiendo la pérdida que has sufrido.
16. **Céntrate en la vida y en los vivos.-** es necesario soltar la cuerda que te atan al pasado y abrirte a nuevas posibilidades que la vida te presente.
17. **Define tu posición frente a la muerte.-** sea cual sea tu postura religiosa ten claro que hay luego de la muerte física.



“Intervención dirigida a divorciados para superar ésta crisis desde el enfoque narrativo”

18. **Vuelve a tu fe.-** hay situaciones que pueden ser manejadas mejor con la ayuda de un ser superior y las pérdidas son unas de esas. La ayuda espiritual es de gran beneficio para aceptar y superar el dolor causado por una pérdida
19. **Busca las puertas abiertas.-** es necesario estar dispuestos a aceptar nuevas posibilidades que la vida te presenten.
20. **Cuando tengas buena parte del camino recorrido háblales a otros sobre tu experiencia.-** compartir la experiencia con los demás es útil a quienes puedan estar atravesando algo similar y a la vez tiene un efecto terapéutico para quien lo relata.

En el proceso de la elaboración del duelo, se debe considerar algunos aspectos como los que se mencionan a continuación:

- El tipo de pérdida.
- Las circunstancias en las que se produjo.
- La clase de relación.
- La duración de la misma
- La personalidad del doliente es un elemento importante para superar la pérdida.



“Intervención dirigida a divorciados para superar ésta crisis desde el enfoque narrativo”

- La disponibilidad de las redes de apoyo con las que cuenta la persona que la ayuden en el proceso.
- La posibilidad de acceder a ayuda profesional.

Cuando la pérdida se trata de la pareja como es el caso de un divorcio, se presentan vacíos al extrañar a la persona ausente, el no tener alguien que proporcione la sensación de sentirse amado, por otra parte ya no hay el individuo a quien destinar el amor, adicionalmente implica una pérdida a nivel sexual.

Todo ello se suma a que es necesario llevar a cabo una reacomodación en la rutina diaria, para adaptarse a una nueva vida sin la persona que se ha ido.

Sugerencias para acompañar en la elaboración del duelo.- cuando un amigo, un compañero, o un ser querido en general tiene que enfrentar una pérdida a menudo las personas no saben como reaccionar, tienen evidentemente todas las mejores intenciones, pero nadie esta seguro de que es lo mejor que puede hacer para que el doliente sienta que cuenta con todo el apoyo y que existe el deseo de aliviar en algo el dolor por el se está a travesando; a continuación algunas sugerencias al respecto:



“Intervención dirigida a divorciados para superar ésta crisis desde el enfoque narrativo”

- Es conveniente en ocasiones como ésta limitarse a escuchar, basta con estar presente, prestar los oídos para que el doliente pueda expresar su dolor, eso es lo que esa persona requiere en esos momentos.
- No cuestionar los sentimientos que expresa el otro, únicamente acompañar.
- Dejar que el individuo llore si eso es lo que desea hacer, hay que tener en cuenta que a veces la lágrimas sirven para purificar las heridas.
- No decir: “Entiendo lo que te pasa, si es que no se ha vivido una experiencia similar” sería mejor “Trato de entender lo que estas viviendo” “Debe ser difícil” “Me imagino lo que estas pasando”
- No es nada recomendable exigir o presionar al doliente con frases como: “Ya es hora, que te sobrepongas” “Hasta cuando, a pasado ya mucho tiempo” “Debes ser fuerte” Hay que considerar que la persona que esta sufriendo es la primera en querer recuperarse pero no sabe como hacerlo, no encuentra la manera de salir de su sufrimiento.
- Cuando un individuo expresa su dolor a veces basta con una palmada, una caricia o cualquier



“Intervención dirigida a divorciados para superar ésta crisis desde el enfoque narrativo”

manifestación física de afecto, que puede ser mucho más beneficioso, que las palabras.

- No se deben interrumpir por ningún concepto las expresiones de dolor.

Las **Metas Terapéuticas** para los dolientes deben ser como lo cita Bucay (2006) a Worden que son:

1. Ayudar a la persona a aceptar la pérdida.
2. Posibilitar que el doliente identifique los sentimientos relacionados con la pérdida como la rabia, culpa, tristeza, ansiedad, etc.
3. Apoyar para que la vida continúe asumiendo el vacío que dejó la persona que se fue.
4. Facilitar la independización emocional de la persona que ya no esta.
5. Autorizar la tristeza proporcionando así libertad para expresar el dolor
6. Sostener emocionalmente al consultante en fechas especiales como cumpleaños, aniversarios, navidad, etc.
7. Dar apoyo continuo e incondicional y sin límites de tiempo
8. Ayudar a tener empatía hacia sí mismo, y entender las reacciones que trae consigo el duelo.



“Intervención dirigida a divorciados para superar ésta crisis desde el enfoque narrativo”

9. Identificar duelos irresueltos

10. Escuchar, comprender, escuchar, comprender,
escuchar, comprender

Para finalizar éste capítulo citare un poema de René Trossero que es una invitación a sentir la ausencia y a superar la pérdida (Anexo 1)

Una vez abordado la elaboración del duelo, es necesario estudiar el modelo narrativo, pues en la propuesta de intervención los mismos se conjugan para ayudar a los consultantes a superar la crisis no esperada que ocasiona el divorcio.



CAPITULO IV.

MODELO NARRATIVO.

La investigación se enmarca dentro del modelo narrativo que hace referencia a los relatos que los individuos hacen sobre su propia vida, y que narran a las demás personas; éstos relatos los definen y dan sentido a su existencia.

La narrativa es una propuesta dentro de la terapia sistémica que ubica dos instancias básicas:

- **Relato Saturado del Problema** que aborda las primeras sesiones en donde el consultante trae una historia dominante, cargada por lo regular de angustia, ira, frustración, etc. Para que lo visualice como una entidad ajena su persona, “El problema, es el problema” requiere bautizarlo y por último determinar la influencia que el problema ha tenido en su vida.
- **Relato Alternativo** que surge de los desenlaces inesperados, en los que se establecen como la persona ha influenciado sobre la vida del problema; es aquí donde se abren las puertas a una nueva



“Intervención dirigida a divorciados para superar ésta crisis desde el enfoque narrativo”

narrativa, en la que el consultante puede cambiar su relato lleno de esperanza y con un futuro mejor.

En seguida se profundiza sobre la terapia narrativa y todo lo que se propone en ella.

4.1 FUNDAMENTOS DE LA TERAPIA NARRATIVA.

El enfoque narrativo planteado por White (1993) tiene la influencia de *Gregory Bateson* a través de la Teoría Social, que sostiene que es necesario el método interpretativo en las Ciencias Sociales *“todo conocimiento requiere un acto de interpretación”* y los seres humanos según White (2002), son seres interpretantes que descifran aditivamente sus vidas a medida que ésta transcurre y les dan diferentes significados, específicamente por el pensamiento crítico que *“nos alienta a revisar nuestros supuestos y a hacer visibles algunas de nuestras prácticas cotidianas de vida y de relación que damos por sentadas... esto hace que seamos más conscientes de los efectos que tienen éstas formas de pensar y actuar... y hace que nos hace más factibles responsabilizarnos por los efectos reales de nuestro trabajo en las vidas de las personas que solicitan nuestra ayuda”* (White 2002, pp.17)



“Intervención dirigida a divorciados para superar ésta crisis desde el enfoque narrativo”

La terapia narrativa promueven una forma de trabajo no-patologizante y no-discriminatorio de género, raza, pueblo, cultura, orientación sexual, habilidades, edad, ni de ningún tipo.

La terapia narrativa surgida de la terapia familiar, se postula que las familias cuentan de sí mismas una *historia saturada de problemas* que las definen y por las que se sienten definidas. Esta historia sin embargo no presta atención a otras experiencias no problemáticas, o menos conflictivas, de la familia ya que no concuerdan con lo negativo que la historia mantiene (White y Epsom 1990). Así pues aquello relacionado con las habilidades y los recursos que la familia tiene, está infravalorado y enterrado bajo los problemas.

El Dulwich Centre de Australia es en donde surgió la Terapia Narrativa está conformada por autores de diversas áreas de las ciencias ocupadas en el fenómeno humano y social, como Michel Foucault, Barbara Myerhoff, Kenneth Gergen, Jerome Bruner, Paulo Freire, entre otros y los fundamentos teóricos son el construccionismo social y el constructivismo.



“Intervención dirigida a divorciados para superar ésta crisis desde el enfoque narrativo”

Dr. Arcangelo Lubrano afirma que: “el atractivo de esta **Terapia Narrativa** va más allá de la técnica, ya que representa un cambio fundamental de dirección en el mundo terapéutico que se ha denominado la **Tercera Ola.**”

- La Primera Ola se dio con Sigmund Freud cuyo centro era la patología del paciente (Teorías Psicodinámicas y Psiquiatría biológica) que se sustentaban en diagnósticos para etiquetar a las personas.
- La Segunda Ola centra la terapia en el problema, con un énfasis contundente en el pasado, para Lubrano (2007) aquí se inicia con la reflexión en los patrones de comunicación, relaciones familiares y sociales y estímulo. Entre los terapeutas de que pueden ser significativos aquí se encuentran Gregory Bateson con el doble vínculo, las intervenciones paradójicas y las técnicas conductistas. Por la década de los 80 surge un cambio sobre la creencia de que los recursos y las soluciones se hayan dentro de los pacientes, el terapeuta no es ya el solucionador de problemas,



“Intervención dirigida a divorciados para superar ésta crisis desde el enfoque narrativo”

pues el consultante puede resolverlos, con ayuda de sus redes sociales.

- Los terapeutas de la Tercera Ola no buscan culpables, sino pretende una liberación a nivel individual.

Lubrano (2007) afirma que la Terapia Narrativa posibilita que *“a pesar de todas las calamidades y desgracias que podamos haber sufrido en la vida, llega el momento de distinguir entre nuestra historia y nuestro futuro. En nuestra historia, la vida es definida por las actitudes e ideas que otras personas tienen de nosotros. En nuestro futuro, la vida será definida por el respeto y la apreciación que tenemos de nosotros mismos.”*
www.lubrano.com/online

4.2 PRINCIPALES REPRESENTANTES DE LA TERAPIA NARRATIVA.

La Terapia Narrativa tiene como sus mayores exponentes a *Michael White* y a *David Epston*, quienes tuvieron una amistad y cercanía profesional, estaban vinculados con la Asociación de Palo Alto, dichos autores plantean como objetivo terapéutico externalizar el problema.



“Intervención dirigida a divorciados para superar ésta crisis desde el enfoque narrativo”



MICHAEL WHITE (1948-2008) vivió y trabajó en Adelaide al sur de Australia, y es ahí donde crea la Terapia Narrativa con su co autor David Epston del libro “Medios Narrativos para fines terapéuticos. Michael fue Co-Director del centro de Dulwich donde ofrecía a talleres intensivos del entrenamiento para los profesionales o de la salud las últimas dos décadas.

Fue escritor, conferenciante y músico profesional, es autor de 30 libros, entre los que se cuentan el best seller Equinox, así como las biografías de Stephen Hawking (con Johh Gribbin), Einstein y Leonardo da Vinci. Su biografía de Isaac Newton, The last socerer obtuvo el Premio Bookman en Estados Unidos.



David Easton. Co director del Centro de Terapia Familiar Auckland y co creador junto a White de la Terapia Narrativa, es uno de los más eficaces y creativos terapeutas de la actualidad. Es catedrático en John F. Kennedy University, es miembro también de la Universidad de San Francisco, colabora también en el departamento de



“Intervención dirigida a divorciados para superar ésta crisis desde el enfoque narrativo”

Psiquiatría y Epidemiología, en Albert Einstein Escuela de Medicina Escuela de Medicina, en New York. Periódicamente es facilitador en talleres y seminarios de capacitación en Australia, América del Norte y Europa. Es especialista en trabajo con niños y adolescentes desde el enfoque narrativo.

4.3 Definición de la Narrativa.

El Chambers Coinse Dictionary (1985) sostiene que la NARRATIVA “viene del verbo <<narrar>> relatar algún suceso; contar un cuento; que tiende a la narración. N(ombre): aquello que es relatado; una descripción continuada de una serie de sucesos; un relato.” En terapia las historias son entendidas como secuencias escogidas de vida, que se actualizan cuando se las relata; al proceso en el que las personas narran sus relatos se lo denominan: <<historiar>>.

El <<el relato del yo>> es el que el individuo hace de sí mismo, ello define la identidad de la persona basada en sus recuerdos y percepciones de su vida actual, en las diferentes esferas: familiar, social, laboral, etc. En ocasiones la gente con problemas en sus narraciones suele proyectar un futuro nada halagador y con menos frecuencia mencionan un futuro algo que deseen.



La Narrativa sostiene que: *“vivimos a través de los relatos que tenemos de nuestras vidas, que éstas son historias que en efecto moldean nuestras vidas, las constituyen y las abrazan”* (White 2002, pp.18)

4.4 CONCEPTOS IMPORTANTES DENTRO DE LA NARRATIVA:

Para lograr una mejor comprensión del enfoque narrativo es necesario precisar los conceptos más relevantes que a continuación se citan:

Relatos.- constituyen *“el marco donde es posible interpretar nuestra experiencia y éstos actos de interpretación constituyen logros en los que nosotros somos parte activa”* (White 2002 pp.19). Pero cabe recalcar según éste autor no existe un relato único, pues ninguna narración esta exenta de ambigüedades y contradicciones.

Metáfora Narrativa según White (2002) es la estructura misma de la vida, es sobre un mismo relato abrir nuevas perspectivas a cerca que hechos dolorosos para poder contar historias diferentes. Por lo tanto las



“Intervención dirigida a divorciados para superar ésta crisis desde el enfoque narrativo”

historias modelan o constituyen nuestras vidas y la terapia pretende una renegociación para enfrentar y aceptar la responsabilidad de los efectos reales.

Desde la perspectiva del Posmodernismo los relatos tienen una matriz de conceptos y creencias en las que se enmarcan nuestras vidas y el mundo en las que éstas se desarrollan; existe pues una continúa interacción lo narrado en un momento determinado y la manera en la que vivimos y los relatos que narramos cuando ya ha pasado dicho lapso.

Los representantes del modelo narrativo consideran a su trabajo como: “un conjunto de prácticas que están en constante desarrollo colaborativo, y no como un “método para ser aprendido” (Payne pp. 18) White lo considera a la narrativa como abierta y pluralista. Según White (2002) el contar y volver a contar pretende que los pacientes puedan escuchar sus propias voces, sus descubrimientos y las resonancias de éste trabajo en sus vidas y viceversa.

Polkinghorne (1988) afirma que la narrativa es un esquema a través del cual los las personas proporcionan sentido a su experiencia de temporalidad y



“Intervención dirigida a divorciados para superar ésta crisis desde el enfoque narrativo”

a su actividad individual. Además añade a la existencia una noción de finalidad y convierte las acciones cotidianas en episodios discretos. Es el marco en el que se comprenden los eventos pasados y se proyectan los futuros; es decir se la considera como el referente en el que la existencia del ser humano adquiere sentido.

Mapas de la Terapia Narrativa lo trabaja White en éstos últimos años y son seis mapas de diálogo entre el consultante y el terapeuta, hablan de sus vidas de forma amplia, en los cuales expresa identidad, expulsando los estigmas sociales y culturales que con frecuencia evidencian sentimientos hacia sí mismos que surgen de lo moral socialmente aceptada y no desde los valores, ideales y sueños propios.

El autor los denomina Mapas porque constituyen una manera de aproximación a la diversidad de las personas, metafóricamente es una forma de aproximarse a los distintos mundos que las personas tienen para descubrir.

Los mapas que White (2007) nos invita a explorar son:

1) Conversaciones externalizadoras



“Intervención dirigida a divorciados para superar ésta crisis desde el enfoque narrativo”

- 2) Conversaciones de re-autoría.
- 3) Conversaciones de re-integración.
- 4) Ceremonias de definición.
- 5) Conversaciones que destacan los resultados únicos.
- 6) Preguntas de andamiaje.

Otro mapa posible, que no aparece en el texto mencionado sino en un artículo de White es "Lo ausente pero implícito".

Ahora se realizará algunas precisiones sobre algunos de estos mapas:

- ***Conversaciones de Externalización.*** Lo explica White y Epston lo desarrollan ampliamente en su libro: *“Medios narrativos para fines terapéuticos”* (1993) en el que sintetizan el principio: ***“la persona no es el problema, el problema es el problema.”*** La finalidad es quitar la culpa del problema que aqueja a la persona y separar su identidad del problema; para que logre identificar sus propios recursos y hacerle frente a sus dificultades. Más adelante se profundizará al respecto.



“Intervención dirigida a divorciados para superar ésta crisis desde el enfoque narrativo”

- ***Conversaciones de Re-autoría.*** White (2007) afirma que éstas conversaciones son aquellas que mantiene el terapeuta con el consultante, la persona trae un problema a consulta que lo relata y el objetivo es que pueda reconstruir la misma para liberarse de lo que lo aquejaba. Cuando reconstruye el relato puede percatarse de la historia que subyace, de lo que ha sido ocultado, negado, desde ahí se puede partir en una nueva construcción de una historia diferente.
- ***Conversaciones de re-integración o re membresía.*** White en sus últimos estudios (2007) menciona el concepto de re integración cuando lo incluye a la terapia para afirmar que la identidad se construye desde una “asociación de vida” y no como un yo aislado. De esa manera se puede afirmar que la identidad se construye como un proceso dinámico, en el que interactúan la persona y su narración, a través del tiempo. Estas conversaciones tienen como fin el que la persona revise, identifique y decida a que grupos pertenece y en cuales de ellos desea continuar En este trabajo los individuos pueden reencontrarse con seres queridos o significativos, conocidos



“Intervención dirigida a divorciados para superar ésta crisis desde el enfoque narrativo”

directamente o no, vivos o muertos y enriquecer la narración de su identidad pudiendo optar por sus historias preferidas y dejando atrás los relatos saturados del problema.

Ahora se analiza que la terapia narrativa no tiene un conocimiento experto, si no local; es necesario precisar las siguientes diferencias entre éstos dos tipos de conocimientos:

- **Conocimiento experto.-** es objetivo, parcial, unilateral y con frecuencia alejado de los conocimientos concretos y específicos que surgen en la vida cotidiana.
- **Conocimiento local.-** es experiencial, de primera mano, es más bien significativo. Los individuos lo sistematizan formando de aquí sus narrativas.

Cultura y Relatos.

En cada cultura existen relatos dominantes que validan moralmente a una persona, de acuerdo a ideas específicas sobre la manera de actuar y pensar. Culturalmente hay preferencias en cuanto a género,



“Intervención dirigida a divorciados para superar ésta crisis desde el enfoque narrativo”

clase; es decir la ideología dominante, Anthony de Mello (2003) lo denomina programación cultural.

El asesor debe cuidar al máximo actitudes inconscientes producidas por los modelos culturales dominantes para evitar distorsionar e impedir un trabajo deficiente con personas de otras culturas o subculturas.

En las narrativas suele presentarse un ***poder de lo culturalmente dominante***, así la gente en el hemisferio occidental ha desarrollado poder debido al conocimiento experto, y utiliza técnicas de dominación. Muchos de los problemas que se tratan en terapia se originan en las relaciones de poder que hacen que la gente defina su identidad y vida de una forma limitada. A continuación se citaran algunos ejemplos que Payne (2002) da al respecto:

- Una mujer cuyo marido la agredía de vez en cuando, acaso una vez al año, y que estaba siempre aterrorizada por la posibilidad de una nueva paliza.
- Una mujer cuya pareja la acompañaba constantemente, escogía su ropa y sus peinados, los libros que debía leer y los programas de televisión que podía ver, y la visitaba sin previo



“Intervención dirigida a divorciados para superar ésta crisis desde el enfoque narrativo”

aviso en el club deportivo para asegurarse de que no intimara demasiado con los hombres, y todo por cuidar de ella.

- Un profesor que estuvo a punto de sufrir una depresión por el aumento desenfrenado de papeleo derivado de la política gubernamental de evaluación de los alumnos, que su supervisor insistía en cumplir.
- Padres a punto de perder los nervios por la dominación física y emocional de sus hijos adolescentes.
- Una mujer a quien cuidar a su madre anciana le impedía disfrutar de su vida y cuyos hermanos se negaban a ayudarla por ser eso una <<cosa de mujeres>>

En los **relatados de sí mismo** según los construccionistas sociales toman en consideración no las heridas de la infancia, sino más bien los procesos culturales y sociales en los que enmarcamos nuestra visión del mundo, que a su vez repercuten en nuestras acciones, que son fruto de normas ocultas convertidas en verdades que dominan las vidas y las relaciones interpersonales



“Intervención dirigida a divorciados para superar ésta crisis desde el enfoque narrativo”

Es decir la conducta del individuo no bajo los parámetros psicodinámicos, sino más bien como desempeñan su papel dentro del grupo social en el que se desenvuelven.

4.5 OBJETIVO DE LA TERAPIA.

La narrativa tiene por objeto proporcionar un contexto para explorar de maneras diferentes de vivir y pensar, es decir crear historias alternativas para dar nuevos significados o interpretaciones a sus relatos. En terapia los consultantes son los coautores en una tarea de colaboración, el terapeuta motiva a la construcción de historias más satisfactorias con finales abiertos; pretende ayudar a las personas a reexaminar sus vidas y dirigir su atención a las descripciones gruesas basadas en el conocimiento local.

Consultante.- En la terapia narrativa a las que personas que acuden a consulta no se las denomina pacientes, sino se los llama clientes, que entran en un proceso terapéutico porque sus historias a criterio de White (1993) “se quebraron” y sus vidas crecen de sentido o éste es escaso, han sufrido una especie de bloqueo lo que implica que el individuo deja de elegir activamente.



El Terapeuta.- según Sánchez Rengifo debe:

- Asumir una posición colaborativa de escucha, en la que se evidencie un interés real por la narración del consultante.
- Sondear los momentos en el que el consultante fue recursivo al enfrentar el problema, es decir encontrar otras ocasiones en donde se enfrentaron los problemas con conductas diferentes a las habituales.
- Encaminar a que el consultante construya una nueva historia; a través de preguntas que lo hagan a él protagonista de la misma y no sea una narrativa impuesta por el terapeuta.
- Evitar etiquetar o rotular a las personas, comprenderlos desde una visión más amplia como seres humanos con historias únicas y personales.
- Ayudar para que los individuos puedan separarse de las narrativas internalizadas por la programación cultural y dar paso a historias alternativas.

White (2002) prefiere utilizar el término ***asistir*** en lugar de *ayudar*, con la finalidad de sacar del centro al terapeuta y colocar a al consultante en dicho lugar.



“Intervención dirigida a divorciados para superar ésta crisis desde el enfoque narrativo”

El problema.- en terapia narrativa los *Síntomas* que son definidos como preguntas urgentes, expresadas de manera comportamental, y que han perdido el hilo que guía sus respuestas a preguntas mejores. White (2002) prefiere de acuerdo a ésta definición, los relatos sería una forma de expresar esas preguntas, para explorar una serie de respuestas personales.

White (1993 pp.21) no se refiere a *síntomas* sino los denomina **problemas**, observa como los individuos *“organizan sus vidas en torno a ciertos significados y cómo, al hacerlo, contribuyen inadvertidamente a su “supervivencia” y a la “carrera” del problema...en vez de considerar que el problema es de algún modo requerido por las personas o por el “sistema”, me intereso por las exigencias del problema para la supervivencia y por el efecto que tienen esa exigencias sobre la vida y las relaciones de las personas. He propuesto que las respuestas de los miembros de la familia a las exigencias del problema, tomadas en su conjunto, constituyen inadvertidamente el sistema de apoyo a la vida del problema”*.

Con referencia al problema el cliente con frecuencia visualiza la realidad interna y externa como absolutas e



“Intervención dirigida a divorciados para superar ésta crisis desde el enfoque narrativo”

insustituibles y en contraste a lo que sostiene Goncalves como *“un proceso de negociación interpersonal de múltiples posibilidades, disponibles por la variedad de una matriz social. Ésta rigidez provoca estados de desánimo debido a la inflexibilidad y singularidad al experimentar como un ser distinto a los demás.”*

La narrativa es un proceso psicológico universal, según Muchinin (2002) en la cual la conciencia regresa a experiencias pasadas y especialmente hace que reaparezcan conflictos no resueltos.

Sesiones: no existe un número fijo para las mismas, la duración suele ser de una hora y algunos las extienden hasta dos. En cuanto al intervalo no hay una norma, también es variable.

4.6 PROCESO DE LA TERAPIA.

La Terapia Narrativa no tiene que ser un proceso rígido, no obstante se establecen ciertos momentos que suelen ser comunes dentro de éste enfoque que analizaremos a continuación:



“Intervención dirigida a divorciados para superar ésta crisis desde el enfoque narrativo”

4.6.1 EXTERNALIZACIÓN DEL PROBLEMA.

Al consultante se le proporciona un espacio físico para que pueda tener una conversación externalizadora en la que puede describir la forma en el que el problema ha venido afectado su vida y sus relaciones; con mucha frecuencia el problema tiene un efecto totalizante sobre la vida de los individuos. Externalizar el problema es separar al individuo del mismo, para que pueda verlo como una entidad distinta a su persona; es un proceso terapéutico que motiva a las personas a objetivar e incluso personificar sus problemas que les llenan de angustia.

4.6.1.1 OBJETIVOS DE LA EXTERNALIZACIÓN:

1. Rebajar el nivel de conflicto improductivo, sin buscar el culpable del problema.
2. Disminuir el sentido del fracaso producto de los esfuerzos infructuosos por resolver el problema.
3. Es la unión de los esfuerzos de las personas por solucionar el problema y restar la influencia del mismo en sus vidas y relaciones.
4. Abrir nuevas perspectivas para separar el problema y su influencia de la vida de las personas.



“Intervención dirigida a divorciados para superar ésta crisis desde el enfoque narrativo”

5. Disminuir el estrés que causan los problemas, los hace más llevaderos.
6. Abrir posibilidades de diálogo, para sustituir los monólogos acerca del problema.

El proceso terapéutico inicia en un espacio físico adecuado que preste las condiciones de privacidad y seguridad, el asesor invita a la persona a exponer sus problemas y ahí le proporciona una escucha empática. Es usual que los primeros relatos sean descripciones saturadas del problema, a continuación se brinda una explicación acerca de las mismas

4.6.1.2 DESCRIPCIÓN SATURA DEL PROBLEMA.

El consultante los primeros relatos que expone son historias que están cargadas de frustración, desesperación y dolor, con escasa a ninguna esperanza. El relato dominante debe ser asumido por el asesor como parte de la historia, que una vez que termine la intervención de la persona a través de preguntas se debe ir aclarando para conseguir más detalles de cómo experimenta éstas dificultades y las consecuencias de las mismas en la vida. White (1993) las define también como <<Descripciones Ralas>>



“Intervención dirigida a divorciados para superar ésta crisis desde el enfoque narrativo”

El lenguaje externalizador permite visualizar que el problema tiene efectos sobre la vida, a diferencia de percibirlo como parte de la vida, ***el problema es el problema***. Es una manera de personificar al problema, no se dice “te deprimiste” sino más bien “la depresión invadió tu vida” o “ustedes estaban angustiados” no si no más bien “la angustia llegó a sus vidas” etc. Ello ayuda a las personas a alejarse de los problemas y a percibirlos como algo únicamente circunstancial y no como parte de su personalidad; pero cabe recalcar que la externalización no se utiliza para acciones de abuso o que atenten contra alguna persona, como en el caso de maltrato físico, psicológico o sexual, así se dirá “abusó de ti por todo este tiempo” en caso de que sea la víctima o si es el protagonista del maltrato se afirmará “Abusaste de ella o él”

Es necesario establecer diferencia entre los dos tipos de descripciones a continuación se exponen:

Descripciones delgadas y espesas (ricas)

Estos términos fueron creados por Gilbert Ryle que afirmó “que una misma acción puede tener distintos significados de acuerdo con las intenciones y circunstancias del autor y que los observadores externos



“Intervención dirigida a divorciados para superar ésta crisis desde el enfoque narrativo”

pueden interpretar erróneamente la acción a causa de los prejuicios” (Payne 2002 pp.50) Clifford Greertz hace una importante diferenciación de las descripciones

- **<<Descripciones Delgadas>>** afirmando que son eventos que se ven influenciados por prejuicios inconscientes del observador, son los parámetros que la persona asume de la sociedad, a menudo surgen del conocimiento experto que menoscaba el conocimiento local. Las instituciones y personas con poder pueden originar éste tipo de descripciones; como ya se anuncio un hombre dominante puede socavar la autoestima de su esposa, el sarcasmo de un jefe puede menospreciar a su empleado, la persona que maltrata hacer que su víctima se siente un ser indigno de ser amado.
- **<<Gruesas o ricas>>** que son los significados que las personas otorgan a sus acciones, tienen mayor complejidad; es la experiencia del individuo.

En conclusión los relatos malos son accesibles únicamente al experto, en tanto las espesas son fruto de la experiencia de la vida de la persona.



“Intervención dirigida a divorciados para superar ésta crisis desde el enfoque narrativo”

4.6.1.3 BAUTIZAR EL PROBLEMA.

Es necesario que se le de un nombre específico al problema, se lo solicita a la persona que lo denomine con una palabra o una frase corta; si al individuo no se le ocurre nada se le puede ayudar a bautizar al problema con un nombre provisional hasta que encuentre algo que con lo que se identifique plenamente. En los niños puede ser de gran ayuda utilizar técnicas gráficas plásticas como el dibujo, el modelado, collage, etc. para externalizar el problema por medio de imágenes.

Al bautizar el problema se lo personifica, para atribuirle intenciones y tácticas opresivas. Se pueden utilizar las siguientes preguntas como:

- ¿Desde cuando la “angustia” ingreso a su vida?
- ¿Cuándo se percato de la presencia de la “ira” en su vida?
- ¿Cuándo la “vergüenza” lleno su vida?
- ¿Cuándo fue que la “tristeza” le dejo que realizara las actividades que disfrutaba?
- ¿Cómo ha hecho la “depresión” que te sientas, de qué pensamientos te ha llenado?
- ¿Qué ha hecho la “cólera” que hagas, pienses y sientas?



“Intervención dirigida a divorciados para superar ésta crisis desde el enfoque narrativo”

- ¿Cómo crees que la “angustia” se siente cuando vomitas? ¿Satisfecha? ¿Se vanagloria? ¿Orgullosa de haberse salido con la suya?

Preguntas de influencia relativa.

White y Epton (1993) plantean que se deben realizar preguntas con miras a dos tipos de descripción:

a) La influencia que el problema ha tenido y tiene en la vida del individuo.

Se solicita más detalles de cuando surgió el problema preguntando cosas como:

- ¿Cuándo fue la primera vez que la “angustia” invadió su vida?
- ¿Qué es lo que la “ira” te provoca?
- ¿Cómo ha hecho la “tristeza” que te sientas contigo mismo?
- ¿Cómo la “vergüenza” tenga ideas anticipatorias a la conducta de los demás?
- ¿Cómo piensa que los gritos que provoca la “ira” en usted repercuten en sus hijos?
- ¿El “miedo” ha bloqueado sus relaciones sociales?



“Intervención dirigida a divorciados para superar ésta crisis desde el enfoque narrativo”

b) La influencia que la persona ha tenido y tiene en la vida del problema.

Sirve para realizar una investigación colaborativa con la finalidad de encontrar “momentos únicos” o “eventos extraordinarios” en los que las personas no se han dejado dominar por el problema.

- ¿Cuándo fue la última vez que se sintió un poco mejor?
- ¿Habido ocasiones en las que ha pensado querido maltratar a su esposa y no lo hizo? ¿Qué sucedió? ¿Cómo lo logró? ¿Qué hizo de forma diferente?
- ¿La tristeza ocupa toda su vida, o hay áreas en las que se siente bien?
- ¿Estar con personas queridas ayuda a aliviar su angustia?
- ¿Qué pasa cuando usted decide respirar antes de actuar con furia?
- ¿Al realizar que actividades usted se siente más tranquilo, alegre y optimista?
- ¿Al asistir a la terapia como cree que se siente la depresión?



“Intervención dirigida a divorciados para superar ésta crisis desde el enfoque narrativo”

4.6.1.4 DESCONSTRUCCIÓN DE DESENLACES INESPERADOS.

Posteriormente a la persona ha narrado su historia se toman los en cuenta los elementos que puedan ser contradictorios, que nieguen o puedan modificar el relato saturado del problema; nuevamente por medio de preguntas integrales, **enfocadas en los sentimientos, pensamientos y conductas** del consultante en el pasado, presente y futuro se motiva a que los describa detalladamente. Es aquí en donde surgen las historias alternativas, pues la perspectiva se ha ampliado dando paso a una historia más rica.

SE INVITA A LA PERSONA A ASUMIR UNA POSTURA.

Martín Payne (2002) afirma que en la terapia ha llegado a un punto decisivo y la persona deberá decidir si mantenerse en el relato saturado del problema u optar por la nueva historia que es más amplia; en otras palabras quedarse en el problema o luchar en contra de éste.



USO DE DOCUMENTOS TERAPÉUTICOS.

La narrativa es tan flexible que da la oportunidad a utilizar documentos creados por el propio terapeuta o por el consultante. *“Los documentos serán un resumen de los descubrimientos de la persona y le permiten descubrir su propio progreso. Ella puede conservarlos para utilizarlos de nuevo en el futuro o cuando tenga necesidad de ellos. Pueden ser memorandos, cartas, declaraciones, listas, ensayos, contratos o certificados. A veces serán sólo para uso privado de la persona; a veces los compartirá con el terapeuta o incluso con otra gente. Se utilizan para consolidar el progreso porque la palabra escrita es más permanente que la hablada y porque, en la sociedad occidental, goza mayor >autoridad> (en éste caso, la autoridad de la persona que los usa)”.* (Payne 2002 pp. 31)

Con referencia a las cartas para White (1993) no son estratégicas sino más bien relatos de los acontecimientos que se suscitan en terapia. Hay diversidad de las mismas, así por ejemplo algunas pueden ser muy útiles a la reformulación de la trama dominante, que por escrito es de gran importancia y apoya a dar testimonio que puede ser liberador, en



“Intervención dirigida a divorciados para superar ésta crisis desde el enfoque narrativo”

especial en casos de ser víctimas de abuso. También el terapeuta puede enviar una carta que resuma lo avanzado en la terapia y se puede pedir además que la persona haga un libro con su narrativa que puede incluir ilustraciones con dibujos, fotografías, recuerdos, etc.

LA TERAPIA CONTINUA <NARRAR Y RE-NARRAR>>

En ocasiones no son necesarias más sesiones, sino más bien se asiste a las personas a la construcción y enriquecimiento de la historia alternativa, partiendo de lo que es la vida en el momento actual y en lo que ésta se podría convertir.

4.6.1.5 HISTORIAS ALTERNATIVAS.

Los relatos alternativos surgen de los desenlaces inesperados que son hechos positivos en medio del problema, es una expresión válida de la experiencia de la persona; es esa información que contrasta con la historia dominante, son aquellos indicios de la posibilidad de un relato distinto sobre los mismos acontecimientos que antes solo tenían un matiz gris.

Como afirma Serrat: “La vida es la continuidad de la vida, más allá de la historia puntual, cada momento se



“Intervención dirigida a divorciados para superar ésta crisis desde el enfoque narrativo”

muere para dar paso al que sigue, cada instante que vivimos va a tener que morirse para que nazca uno nuevo, que nosotros vamos a tener que estrenar” por lo tanto hay que renunciar a la historia anterior y escribir una nueva, diferente a la que se vivió antes, no seguir cargando lo que ya es pasado, para no tener una vida pesada.

Es indispensable tomar una postura diferente que implican una asumir una actitud diferente y luego se pretende es de cuestionar el relato saturado del problema, de desestabilizarlo al encontrar fortalezas, capacidades y habilidades que las personas poseen pero que no se percataban de ellas, la finalidad es reconocer y acrecentar los recursos internos de los consultantes.

CREACIÓN DE LA COMUNIDAD DE TESTIGOS.

Para Michael White (1993) es muy importante que la persona pueda narrar y esto vuelva hacerlo frente a un público, que puede estar conformado con individuos con quienes puedan compartir sus nuevos relatos y sobre todo los logros alcanzados en relación al problema, es un mapa de los seis que mencionamos anteriormente



“Intervención dirigida a divorciados para superar ésta crisis desde el enfoque narrativo”

expuestos por éste autor, lo denomina ***Ceremonias de definición.***

Del mismo modo que las conversaciones de re-integración, las *ceremonias de definición* son tomadas por White de Barbara Myerhoff con la finalidad de crear espacios para la narración y re narración de las vidas, en las cuales se puedan evidenciar descripciones más ricas, historias en las que se pone de manifiesto los saberes y habilidades del consultante.

La comunidad de testigos puede estar conformada por amigos, parientes, compañeros, etc. que pueden intervenir con sus propios relatos en referencia a la persona, con la finalidad de reforzar la nueva narrativa. El lugar a realizarse la sesión queda a libre decisión del terapeuta o del consultante.

Existe también la posibilidad de grabar un video para el uso personal.

REMEMBRAR

Es posible que además de los testigos externos puedan apoyarse en personas importantes que no tengan cerca, ya sea por muerte o por distanciamiento, inclusive puede ser individuos famosos que influyeron



“Intervención dirigida a divorciados para superar ésta crisis desde el enfoque narrativo”

positivamente, en general gente que fue significativa en algún momento de sus vidas. En dicho caso se puede realizar una “invitación” a unirse al <Club de la vida> White (1993) denomina re membrar; pero también existe posibilidad de excluir de dicho club a quienes fueron personajes nocivos para ellos.

CIERRE O FINAL.

Cuando se ha logrado conseguir un nuevo relato rico, se puede realizar la última sesión con una ceremonia especial, en la que estén presentes las personas significativas para el consultante en ésta celebración se hace entrega de un certificado terapéutico.

Los fundamentos teóricos estudiados en los capítulos I, II, III y IV, constituyen el marco referencial con el que se estructura la propuesta de intervención que se propone en la presente investigación



CAPITULO V

ANÁLISIS CUALITATIVO DE LA INTERVENCIÓN.

Éste capítulo se aborda los diferentes procedimientos que fueron utilizados, se detallan los medios y los pasos que se siguieron para llevar a cabo el proceso de intervención terapéutica. Es necesario recalcar que el enfoque empleado fue el de Cualitativo, pues se estableció una interacción directa con las personas que constituyeron el grupo terapéutico, con quienes se llevo a cabo el proceso de intervención para lograr superar el divorcio desde el modelo narrativo.

El presente trabajo fue realizado dentro de las modalidades especiales de investigación: Proyecto de investigación social, pues consistió en la elaboración y desarrollo de una propuesta de un modelo operativo viable, cuyo objetivo fue llevar a cabo la elaboración del duelo, a las personas que han atravesado por un divorcio, para cumplir aquello se planteó un proceso de intervención terapéutica basado en el enfoque narrativo. Cabe recalcar para la formulación y ejecución del proceso de intervención terapéutico se fundamentó en



“Intervención dirigida a divorciados para superar ésta crisis desde el enfoque narrativo”

una investigación de tipo documental y posteriormente la de campo.

Es un diseño de transeccional o transversal, pues la investigación se realizó en un solo momento: en el 2008 del cantón Cuenca; con el propósito de describir del divorcio y elaboración del duelo, que éste implica.

5.1 DISEÑO

El diseño es de tipo Cualitativo no experimental y descriptivo en la medida que no pretende realizar generalizaciones, ni proporcionar datos estadísticos; sino más bien explorar y describir lo que las personas divorciadas atraviesan y la elaboración de duelo que requieren para poder superar esa crisis.

Al tratarse de una temática que tiene que ver con la realidad socio-cultural que algunas personas atraviesan, opté por el método cualitativo, que es el más conveniente para las ciencias sociales, es decir trabaja con el componente humano, quienes constituyen el elemento más importante dentro de mi tesis.

5.2 UNIVERSO Y MUESTRA.

El Universo lo conformaron las personas que atravesaron el proceso de divorcio en los Juzgados de lo



“Intervención dirigida a divorciados para superar ésta crisis desde el enfoque narrativo”

Civil de Cuenca y la muestra intencional estaba constituida por las 6 personas que se seleccionaron según las siguientes características:

- Ser personas de sexo masculino o femenino, que han enfrentado un *divorcio causal durante el año 2008*,
- Tener un promedio de edad entre 30 a 40 años para que reúnan características de representatividad y contexto.
- Pertenecer a un nivel socio – económico: medio - alto
- No presentar trastornos mentales y abuso su sustancias estupefacientes.

Se procedió a la intervención con seis consultantes, cuatro de ellos terminaron el proceso; una persona llegó hasta la sesión número cuatro por razones de cambio de ciudad inesperado tuvo que dejar la intervención. En tanto otra señora abandonó la terapia por sus creencias religiosas, era testigo de Jehová y decía que la terapia se opone en algunos criterios a los de su iglesia, le costó mucho la sesión cuarta en la que el objetivo fue separar el problema del individuo; dijo que sólo necesitaba la ayuda de Dios para poder salir de su crisis, se sentía



“Intervención dirigida a divorciados para superar ésta crisis desde el enfoque narrativo”

muy mal culpable por su divorcio pese a que vivió cuatro años de violencia intrafamiliar en donde incluso estuvo en peligro su vida.

| Caso | Sexo | Divorcio causal | Fecha de Divorcio. | Edad | Nivel socio-Económico. |
|----------------|-------------|------------------------|---------------------------|-------------|-------------------------------|
| 1.- Fabiola | Femenino | Actitud hostil | 15/10/2008 | 30 años | Medio- alto |
| 2.- Franco | Masculino | Abandono de hogar | □ □ □ □ | 38 años | Medio- alto |
| 3.- Geovana | Femenino | Infidelidad. | 08/12/2008 | 30 años | Medio- alto |
| 4.- Roberto | Masculino | Actitud hostil | 17/11/2008 | 37 años | Medio- alto |

Tabla Nº 2 CARACTERIZACIÓN DE LA MUESTRA

Fuente: Archivos de Sesiones

Andrea Rodal 2009.

5.3. TÉCNICAS E INSTRUMENTOS DE RECOLECCIÓN DE DATOS

El enfoque sistémico, denominada también como ecológico o estructuralista que se fundamenta en



“Intervención dirigida a divorciados para superar ésta crisis desde el enfoque narrativo”

interacciones producidas al interior de la familia en el presente, es no patologizante y sino que existe una persona portadora del síntoma, lo que proporciona alguna utilidad y una ganancia secundaria para todo el sistema familiar.

Por otro lado el terapeuta pasa a formar parte del sistema y según Minuchín (2002) debe danzar con la familia. A menudo utiliza una serie de técnicas como valoración del lenguaje analógico y digital, genograma, intensificación, ritos, entre otros.

- Como interventora a partir de la entrevista sistémica individual y en cada una de las sesiones estuve pendiente de lo que cada consultante expresaba con el lenguaje digital y si había congruencia con lo expresado de manera analógica.
- El Genograma, es otro recurso que se utilizó porque es una representación gráfica de la constelación familiar en las que se ubican por lo menos tres generaciones, en el mismo se registran información personal de los miembros familiares, como nombres, edad, algún tipo de trastorno y



“Intervención dirigida a divorciados para superar ésta crisis desde el enfoque narrativo”

sobre todo las relaciones que se presentan en el sistema familiar. De tal forma que se constituye en una fuente de hipótesis sobre el problema pero contextualizado en la situación familiar. Se elaboró en la primera sesión con cada uno de los consultantes.

- Relajación para lograr un nivel de receptividad en el consultante, para escuchar la canción “Volver empezar” como una invitación a que pueda deconstruir su historia, por lo tanto reconstruir un relato alternativo.
- Dáctilo pintura de eventos dolorosos para lograr de esa manera hacer procesos catárticos.
- Rito que se utilizó al quemar el papelógrafo en el que se grafico los eventos más dolorosos, realizar dicho acto fue una forma de renuncia simbólica a su relato saturado.
- Documentos terapéuticos que fueron flexibles, como interventora cree una historia similar con la narrativa relatada por los consultantes y ellos escribieron el final que deseaban. Así mismo se elaboró un cuadro con las cualidades que cada uno encontró de sí mismo, incluía la foto y por último se



“Intervención dirigida a divorciados para superar ésta crisis desde el enfoque narrativo”

hizo la entrega de un certificado terapéutico por haber concluido la intervención.

Al respecto en la narrativa se *plantea que*: “Los documentos serán un resumen de los descubrimientos de la persona y le permiten descubrir su propio progreso.. Pueden ser memorandos, cartas, declaraciones, listas, ensayos, contratos o certificados.. Se utilizan para consolidar el progreso porque la palabra escrita es más permanente que la hablada y porque, en la sociedad occidental, goza mayor >autoridad> (en éste caso, la autoridad de la persona que los usa)”. (Payne pp. 31) También el terapeuta puede enviar una carta que resuma lo avanzado en la terapia y se puede pedir además que la persona haga un libro con su narrativa que puede incluir ilustraciones con dibujos, fotografías, recuerdos, etc.

Además se utilizaron los siguientes instrumentos con la finalidad de recoger los datos necesarios para la investigación:

- Ficha de datos en la que se registraron los datos personales de cada consultante, como nombres y



“Intervención dirigida a divorciados para superar ésta crisis desde el enfoque narrativo”

apellidos, edad, domicilio, teléfono, ocupación, fecha del divorcio, tiempo de matrimonio, fecha de la consulta. (Anexo 2)

- Genograma con las interacciones de cada sistema familiar.
- Guía para de intervención, que registraban fecha y el nombre del consultante, nombre de la sesión, objetivo específico, preguntas guías que fueron de tipo abiertas, con la finalidad de “favorecer la deconstrucción de los elementos ignorados del relato a través de mis preguntas” (Payne pp. 145) (Anexo 3)

5.4. IMPLEMENTACIÓN Y APLICACIÓN DE LA PROPUESTA TERAPÉUTICA

Para el proceso de intervención se diseñó previamente un programa de siete sesiones de una hora de duración aproximadamente, que se basó en el modelo narrativo y en la elaboración del duelo, para cumplir con el objetivo general que se planteó al iniciar la presente investigación que era el de trabajar con un grupo terapéutico integrado por personas que hayan atravesado el proceso de divorcio en los Juzgados de lo



“Intervención dirigida a divorciados para superar ésta crisis desde el enfoque narrativo”

Civil del Cantón Cuenca en el 2008, con la finalidad de ayudarlos a superar ésta crisis.

Es necesario recordar que en la terapia narrativa surgida de la terapia familiar, se postula que *“las familias cuentan de sí mismas una historia saturada de problemas que las definen y por las que se sienten definidas. Esta historia sin embargo no presta atención a otras experiencias no problemáticas, o menos problemáticas, de la familia ya que no concuerdan con lo negativo que la historia mantiene”*. (White y Epsom. 1990). Así pues aquello relacionado con las habilidades y los recursos que la familia tiene, está infravalorado y enterrado bajo los problemas.

Es decir la Narrativa sostiene que: *“vivimos a través de los relatos que tenemos de nuestras vidas, que éstas son historias que en efecto moldean nuestras vidas, las constituyen y las abrazan”* (White 2002 pp. 18)

Lubrano (2007) afirma que la Terapia Narrativa posibilita que *“a pesar de todas las calamidades y desgracias que podamos haber sufrido en la vida, llega el momento de distinguir entre nuestra historia y nuestro futuro. En nuestra historia, la vida es definida por las*



UNIVERSIDAD DE CUENCA
FACULTAD DE JURISPRUDENCIA
MAESTRIA EN INTERVENCION PSICOSOCIAL FAMILIAR

*“Intervención dirigida a divorciados para superar ésta crisis desde el enfoque narrativo”
actitudes e ideas que otras personas tienen de nosotros.
En nuestro futuro, la vida será definida por el respeto y
la apreciación que tenemos de nosotros mismos.”
<http://www.lubrano.com/online.htm>*

Para alcanzar ese futuro mencionado anteriormente las personas que atravesaron el proceso de divorcio requirieron elaborar el duelo, en la intervención se trabajó con Jorge Bucay (2006), quien establece una muy interesante analogía de la elaboración del duelo con la sanación de una herida física que a continuación se analizará:



“Intervención dirigida a divorciados para superar ésta crisis desde el enfoque narrativo”

Tabla ANALOGÍA DE UNA HERIDA FÍSICA CON LAS ETAPAS DEL DUELO.

| ETAPAS | HERIDA FÍSICA | DUELO |
|--------|-------------------------|-------------|
| 1 | Vasoconstricción- | Negación. |
| 2 | Dolor agudo. | Regresión. |
| 3 | Sangrado. | Furia. |
| 4 | Coágulo. | Culpa. |
| 5 | Retracción del coágulo. | Desolación |
| 6 | Reconstrucción fisular. | Fecundidad |
| 7 | Cicatrización. | Aceptación. |

Fuente: “El Camino de las Lágrimas”

Elaborado por: Andrea Rodal.

Con este soporte teórico se trabajo en la investigación y con respecto la elaboración del duelo, cada consultante se ubicó en la etapa que consideró que se encontraba.



“Intervención dirigida a divorciados para superar ésta crisis desde el enfoque narrativo”

5.4.1. VARIABLES DE LA INVESTIGACIÓN.

Fue necesario tener una visión amplia de los procesos que guiarían la intervención, para ello se debió tomar en cuenta las variables derivadas de los objetivos específicos.

- 1.- Registrar los divorcios causales del 2008 en el cantón Cuenca, para establecer el grupo terapéutico con el que se iba a trabajar. Aquí la variable esta constituida por el *Divorcio Causal* y la categoría que se analizó fue la Composición Familiar.
- 2.- Realizar un proceso de Intervención terapéutica narrativa dirigida a las personas divorciadas. En éste objetivo la variable es la *Crisis* por las que atraviesan los consultantes y la categoría el *Relato Saturado*.
- 3.-. Lograr la elaboración del duelo del divorcio. La variable aquí es la *Elaboración del Duelo* y la categoría es el análisis de *Relato Alternativo*.

5.4.3 ASPECTOS PREMILIMINARES A LA INTERVENCIÓN.

Como paso previo al proceso de intervención terapéutica se trabajó con la Variable: Divorcio con su categoría



“Intervención dirigida a divorciados para superar ésta crisis desde el enfoque narrativo”

Composición Familiar; para ello se elaboró una ficha de información general. (Anexo 2) y el Genograma de la composición familiar, resaltando en la ameba el núcleo de la convivencia actual de la o del consultante, lo que permitió establecer el tipo de familia, los subsistemas que la componen, la etapa del ciclo vital en el que se encuentra y lo relacionado a las interacciones básicas del sistema actual y/o del anterior. Todo ello constituyó el punto de partida a los relatos de cada consultante.

Tabla Nº 3 DESCOMPOSICIÓN DE LA VARIABLE DIVORCIO.

| VARIABLE | CATEGORIA | ITEMS |
|----------|----------------------|--|
| DIVORCIO | COMPOSICION FAMILIAR | <i>Tipo de Familia:</i> <ul style="list-style-type: none">• Extensa.• Monoparental.• Reconstituida.• Otras. |
| | | <i>Subsistemas:</i> <ul style="list-style-type: none">• Parento filial |



“Intervención dirigida a divorciados para superar ésta crisis desde el enfoque narrativo”

| | | |
|--|--|---|
| | | <ul style="list-style-type: none"> • Conyugal • Fraternal • Abuelos, • Otros. |
| | | <p><i>Ciclo Vital.</i></p> <ul style="list-style-type: none"> • Etapa en la que se encuentran |
| | | <p>Interacciones presentes y pasadas</p> |

Elaborado por: Andrea Rodal.

5.4.6 ASPECTOS GENERALES Y FORMALES DE LA INTERVENCIÓN.

Luego de una larga investigación bibliográfica sobre el Modelo Narrativo, contextualizado en la teoría Sistémica Construccionalista se diseñó una propuesta de intervención (Anexo 3) de un total de siete sesiones con una duración de una hora aproximadamente, utilizando diversas técnicas generadoras; la misma que se aplicó a cada uno de los consultantes que formaron parte de la muestra. El eje central lo constituyen los Relatos



“Intervención dirigida a divorciados para superar ésta crisis desde el enfoque narrativo”

Dominantes y los Relatos Alternativos de sus vidas, ya que de esa forma se logró articular un proceso basado en las variables de crisis y elaboración del duelo

Tabla Nº 4 DESCOMPOSICIÓN DE LAS VARIABLES CRISIS Y ELABORACIÓN DEL DUELO

| VARIABLE | CATEGORIA | SESIÓN/ TÍTULO |
|------------------------------|-------------------------------|---|
| CRISIS POR LA QUE ATRAVIESAN | RELATO SATURADO DEL PROBLEMA. | 1.- “¿Qué sucedió en mi vida al finalizar mi matrimonio?” 2.- “Bautizando el problema” 3.- “La Ruptura y el efecto domino” |
| ELABORACIÓN DEL DUELO. | RELATO ALTERNATIVO | 4.- “Un nuevo camino por recorrer” 5.- “Volver empezar” 6.- “¿Qué camino escoger?” 7.- “La Alegría de continuar caminando” |

Elaborado por: Andrea Rodal.



“Intervención dirigida a divorciados para superar ésta crisis desde el enfoque narrativo”

5.4.4 MATRIZ DESCRIPTIVA Y GENERAL DE LOS OBJETIVOS DE LA INTERVENCIÓN

A continuación se presentan los objetivos que se plantearon para cada sesión del proceso de intervención terapéutica.

Tabla Nº 5 OBJETIVOS PARA CADA SESIÓN.

| SESIÓN | OBJETIVOS ESPECIFICOS |
|---|---|
| 1.- “¿Qué sucedió en mi vida al finalizar mi matrimonio?” | Obtener la descripción saturada de problema. |
| 2.- “Bautizando el problema” | Bautizar el problema con un nombre específico. |
| 3.- “La ruptura y el efecto dominó” | Reconocer la influencia en la vida de la persona. |
| 4.- “Un nuevo camino por recorrer” | Visualizar la influencia del consultante sobre el problema. |
| 5.- “Volver empezar” | Lograr mencionar e identificar los |



“Intervención dirigida a divorciados para superar ésta crisis desde el enfoque narrativo”

| | |
|---|---|
| | desenlaces inesperados. |
| 6.- “¿Qué camino escoger?” | Escoger entre el relato saturado y la historia alternativa. |
| 7.- “La Alegría de continuar caminando” | Compartir la historia alternativa en la comunidad de testigos |

Elaborado por: Andrea Rodal.

5.4.5. PROCESO Y CONTENIDO DE LAS SESIONES.

A continuación se especifica el proceso, contenido y algunos detalles programáticos de cada sesión:

5.4.5.1 SESIÓN Nº 1 “¿QUÉ SUCEDIÓ EN MI VIDA AL FINALIZAR MI MATRIMONIO?”

Objetivo Específico: Obtener la *descripción saturada del problema*,

Actividad: Invitar al consultante a hablar del problema, proporcionándole como interventora una escucha respetuosa y empática; pese a saber que solo era una parte de la historia.



“Intervención dirigida a divorciados para superar ésta crisis desde el enfoque narrativo”

Técnica: Preguntas generadoras

Una vez que el consultante ha brindado el relato saturado del problema, normalmente hace una pausa, en éste momento se realizaron preguntas que abordaron aspectos no mencionados por la persona, para de esa manera dejar las descripciones ralas y alcanzar las espesas, mediante las siguientes preguntas:

- ¿Cómo se sintió al momento de tomar la decisión de acabar con su matrimonio?
- ¿Cuál fue la mayor preocupación al terminar con su relación?
- ¿Con el divorcio qué esferas de su vida se vieron afectadas y aún no menciona sus efectos?
- ¿Le preocupó mucho lo que dirían los demás al enterarse de su divorcio?

Tiempo: 1 hora

5.4.5.2 SESIÓN Nº 2 “BAUTIZANDO EL PROBLEMA”

Objetivo Específico: *Bautizar el problema* con un nombre específico,



“Intervención dirigida a divorciados para superar ésta crisis desde el enfoque narrativo”

Actividad: Solicitar al consultante dar un nombre específico a su problema; si ésta tarea presentó cierta facilidad se realizaron algunas sugerencias y la persona debió elegir el que más este de acuerdo con su realidad; cabe recalcar que si existió la posibilidad de adoptar un nombre provisional y luego definirse por otro; lo importante es que el nombre que se le asignó haya identificado la historia del consultante.

Técnica: Preguntas generadoras y tarea in situ con técnica grafo plástica.

En ésta sesión las preguntas generadoras son las siguientes:

- ¿De donde proviene la creencia que todos los matrimonios tienen que ser para siempre? ¿Es su idea o alguien se la inculcó?
- ¿De manera se decía a usted mismo que debía conservar tu matrimonio, pese a funcionaba?
- ¿Cuánto tiempo soportó una relación que no te beneficiaba como persona?
- ¿Qué sacrificios hizo para conservar su matrimonio?



“Intervención dirigida a divorciados para superar ésta crisis desde el enfoque narrativo”

- ¿Con qué expectativas inició usted su matrimonio?
¿Pensó alguna vez que tendría que enfrentar un divorcio?
- ¿En su familia qué significa el matrimonio? ¿Qué opinan ellas sobre el divorcio?

La técnica grafo plástica consiste que el consultante elija cualquiera de las técnicas como: modelado, collage, recorte, origami, dibujo, etc. para que representen el nombre que con el que denominó el problema.

Tiempo: 1 hora

5.4.5.3 SESIÓN Nº 3 “LA RUPTURA Y EL EFECTO DOMINÓ”

Objetivo Específico: Conseguir que la persona reconozca la *influencia del problema en su vida*.

Actividad: Motivar al consultante que visualice como el divorcio ha afectado en las diferentes esferas de su existencia. La persona debe graficar los eventos más dolorosos de su relato.

Técnica: Preguntas generadoras y dactilo pintura
Las preguntas generadoras de la sesión tres son:

- ¿Desde cuando “.....” ingreso a su vida?



“Intervención dirigida a divorciados para superar ésta crisis desde el enfoque narrativo”

- ¿Cuándo fue que “.....” intervino en las actividades que realizaba en su vida cotidiana?
- ¿Qué aspectos de su vida siente que se han visto más afectados por “.....”? ¿El problema afecto su relación; con que personas?
- ¿”.....” que pensamientos te genera?
- ¿Qué dejaste de hacer como mujer desde que el problema invadió tu vida?
- ¿”.....” Ha bloqueado sus relaciones afectiva?

La técnica de la dactilo pintura tiene como finalidad de graficar los eventos más dolorosos de su narrativa en el proceso del divorcio, para generar un proceso de catarsis y así disminuir el sufrimiento causado por el relato saturado del problema.

Tiempo: 1 hora

5.4.5.4 SESIÓN Nº 4 “UN NUEVO CAMINO POR RECORRER”

Objetivo Específico: Conseguir que el consultante visualice la influencia de ha tenido sobre el problema

Actividad: Invitar al consultante que descubra las fortalezas que le han permitido continuar con su vida pese a la situación difícil que ha tenido que enfrentar;



“Intervención dirigida a divorciados para superar ésta crisis desde el enfoque narrativo”

reconocer los esfuerzos que ha realizado para no permitir que el problema domine su existencia.

Técnica: Preguntas generadoras y intensidad del mensaje.

Las preguntas generadoras que se utilizaron fueron:

- ¿Cuándo fue la última vez que se sintió un poco mejor?
- ¿Habido ocasiones en las que ha pensado que el problema no es tan poderoso? ¿Qué sucedió en esa ocasión? ¿Cómo lo logró? ¿Qué hizo de forma diferente?
- ¿”.....” ocupa toda su vida, o hay áreas en las que se siente bien?
- ¿Estar con personas queridas ayuda a aliviar su angustia?
- ¿Qué pasa cuando usted decide respirar antes de actuar como le aconseja el problema?
- ¿Al realizar que actividades usted se siente más tranquilo, alegre y optimista?
- ¿Al asistir a la terapia como cree que se siente que le esta quitando poder al problema?

La tarea fue crear un mensaje positivo utilizando intensidad, pues el consultante debe escucharlo una vez



“Intervención dirigida a divorciados para superar ésta crisis desde el enfoque narrativo”

cada día hasta la siguiente sesión, para que interiorice las fortalezas que posee para enfrentar momentos críticos

Tiempo: 1 hora

5.4.5.5 SESIÓN Nº 5 “VOLVER EMPEZAR”

Objetivo Específico: Lograr que el consultante identifique y mencione *desenlaces inesperados*, para conseguir así la reconstrucción del relato dominante

Actividad: Realizar con el consultante un proceso de relajación, para luego escuchar la canción de Alejandro Learner “Volver empezar”. Posteriormente se relató una historia escrita por la interventora en la que puede verse reflejada la narrativa del consultante, luego se explicó mediante un cuadro la analogía del duelo según Jorge Bucay (2006) y pedir que cada uno se ubique en la etapa la elaboración del duelo, en la que creían encontrarse. Para concluir se envió de tarea que escriban el final para el relato narrado y elaborar una lista de cualidades.

Técnica: Relajación y narración de un relato que refleja la historia del consultante. Escuchar una canción con contenido terapéutico, la que constituyó una invitación



“Intervención dirigida a divorciados para superar ésta crisis desde el enfoque narrativo”

para construir un relato alternativo y por último una reflexión para ubicarse en una de las etapas del duelo.

Tiempo: 1 hora

5.4.5.6 SESIÓN Nº 6 “QUÉ CAMINO ESCOGER”

Objetivo Específico: Decidirse entre el relato saturado del problema y una historia alternativa.

Actividad: Identificar el relato saturado del problema y lo comparar con la historia alternativa, analizar los efectos de cada una para que establezca un análisis comparativo y luego decidir entre una de los dos. El consultante leerá la historia completa, con el final que él decidió. Luego se realizó un análisis de las cualidades que la persona trajo y posteriormente rito de renuncia al pasado al quemar el papelógrafo que contenía las escenas más dolorosas de su narrativa. Para finalizar se tomó fotos para un documento terapéutico

Técnica: Narración de la historia completa y análisis de las cualidades del consultante para fortalecer la autoestima. Rito de renuncia al pasado.

Tiempo: 1 hora



5.4.5.6 SESIÓN Nº 7 “LA ALEGRÍA DE CONTINUAR CAMINANDO”

Objetivo Específico: Lograr que la consultante ancle su historia alternativa compartiendo su nuevo relato frente a una comunidad de testigos, conformada por personas significativas, quienes serán invitadas a una celebración especial.

Actividad: El consultante en una ceremonia de celebración y en presencia de su comunidad de testigos debe narrar su relato alternativo. Luego la interventora procede a entregar un documento con la fotografía del consultante y mencionará todas las cualidades que tiene la persona. Posteriormente se entrega de un detalle en reconocimiento a cada testigo que fue clave para que él pueda construir una nueva narrativa.

Técnica: Narración de la historia completa ante la comunidad de testigos y análisis de las cualidades del consultante por parte de la interventora. Entrega de documentos terapéuticos, cierre de la terapia con la canción “Celebra la vida”

Tiempo: 1 hora.



5.5.- PROCEDIMIENTO DE RECOLECCIÓN.

Para llevar a cabo el proceso de recolección de datos se dieron los siguientes pasos:

1. Se llevó a cabo una revisión de los divorcios causales que se dieron en el 2008 en algunos de los Juzgados de lo Civil del cantón Cuenca, que muy gentilmente el personal que ahí labora proporcionó los libros para analizar los casos que se requerían para realizar la investigación. Este trámite fue complicado y llevó un mes aproximadamente, en los juzgados no tenían ninguna información de domicilios, ni teléfonos lo que complicó aún más poder localizar a las personas.
2. De la misma manera en el Consultorio Jurídico de la Universidad de Cuenca, gracias a la ayuda del Secretario General se procedió a revisar los casos de divorcio en general que habían sido tramitados en dicha institución, para seleccionar únicamente los causales, que fueron muchos pero lamentablemente sin la sentencia de divorcio, razón por la cual no respondían a lo que se requería, la mayoría de divorcios eran consensuales. De los



“Intervención dirigida a divorciados para superar ésta crisis desde el enfoque narrativo”

casos con sentencia se logró ubicar a unas 9 personas que al presentarles la propuesta desistían por cuestiones de tiempo y distancia ya que vivían en cantones, y a mi criterio estaba muy reciente el divorcio, razón por la cual preferían evadir el tema; sólo dos consultante vinieron a la intervención. El trámite llevó alrededor de unas tres semanas.

3. Al no obtener los resultados esperados con las gestiones anteriores se procedió a la elaboración de afiches y hojas volantes para repartir en las instituciones que dieron la autorización: Registro Civil, Hospital “Vicente Corral Moscoso” “Corporación Mujer a Mujer,” Comisaría de la Mujer, Centros Parroquiales y consultorios jurídicos privados. Éste trámite fue arduo y requiero mucho tiempo.
4. Posteriormente se realizó un contacto telefónico con las personas interesadas, llamaron algunos que deseaban la intervención, no obstante no cumplían los parámetros de inclusión en la investigación; lo que cada vez dificultaba conseguir los consultantes que se requerían.



“Intervención dirigida a divorciados para superar ésta crisis desde el enfoque narrativo”

5. Posteriormente con las personas seleccionadas se realizó una entrevista inicial y la presentación de la propuesta explicándoles en que consistía.
6. Se llevó a cabo la firma del consentimiento informado con cada uno de los participantes.
(Anexo 4)
7. El proceso de intervención fue diseñado para 7 sesiones, que duraron entre 45 y una hora; el mismo que fue registrado en una grabadora de audio previo al autorización de los consultantes, registrado en el consentimiento informado.
8. Las sesiones fueron realizadas en La Pastoral Social, institución en donde presto mis servicios; los consultantes asistieron una vez por semana, en la mayoría de los casos; en pocas ocasiones debido alguna eventualidad cada 15 días, pero fueron aquello fue muy esporádico.



Tabla N° 6 RECOLECCIÓN DE DATOS.

| Fase de búsqueda de muestra. | Fase de Selección de la muestra | Fase Premilimina | Fase de Aplicación de la propuesta. |
|--|---|--|---|
| Visita a los Juzgados de lo Civil del Cantón Cuenca. | Contactos telefónicos de las personas interesadas por la información de hojas volantes. | Entrevista de aplicación del Genograma | Realización de 7 sesiones de intervención terapéutica |
| Visitas al consultorio jurídico de la Universidad de Cuenca. | Entrevista inicial para recabar el consentimiento y aplicar la ficha de información general | | Las sesiones fueron semanales en la mayoría y eventualmente a la dos semanas. |
| Entrega de hojas volantes en lugares públicos y privados. | | | |



5.6. ANALISIS DE DATOS.

Para el análisis de los datos se lo realizó la saturación de los mismos divididas en las dos variables en las tres primeras sesiones sobre la variable del *relato saturado* y en las cuatro restantes con la variable del *relato alternativo*. En ellas se utilizó la comparación y la deducción. Se basó evidentemente en el método heurístico que permite arribar a conclusiones.

El método Heurístico es el conjunto de procedimientos, técnicas y actividades para facilitar el descubrimiento de la verdad, conduciendo a la solución de un problema a partir de un proceso lógico.

Las estrategias que utilicé contemplan:

COMPARACION.- que facilita

- Establecer semejanzas
- Tabular semejanzas y diferencias
- Diferencias entre los fenómenos observados.
- Responder preguntas de investigación producidos entre hipótesis y resultados para llegar al



“Intervención dirigida a divorciados para superar ésta crisis desde el enfoque narrativo”

descubrimiento, de las respuestas al problema de estudio

GENERALIZACIÓN.- que facilita

- Deducir la conclusión.
- Interrogatorio para guiar la consecución de la generalización, de concepto, principio o ley.
- Reconocer aciertos
- Aclarar conceptos y términos

VERIFICACIÓN.- que proporciona el

- Llegar al descubrimiento de la verdad.
- Repetir el fenómeno
- Comprobación de la hipótesis.
- Aplicar conocimientos en casos de la vida diaria.
- Confirmar leyes
- Elaborar informes o resumen general.

Se prepararon algunas preguntas para guiar el análisis y la discusión, siendo las siguientes:



“Intervención dirigida a divorciados para superar ésta crisis desde el enfoque narrativo”

- **Sesión 1:**

¿Cuál fue el relato saturado que presentó el consultante?

- **Sesión 2:**

¿El nombre utilizado para denominar el problema tiene relación con el relato saturado?

- **Sesión 3:**

¿Cómo determinó el consultante la influencia del problema en su vida?

- **Sesión 4:**

¿Cuáles han sido las fortalezas del consultante que han impedido que el problema dominara su vida?

- **Sesión 5:**

¿El consultante en qué etapa del duelo está y qué desenlaces inesperados se evidencian?

- **Sesión 6 y 7:**

¿Ha logrado el consultante crear una historia alternativa?



UNIVERSIDAD DE CUENCA
FACULTAD DE JURISPRUDENCIA
MAESTRIA EN INTERVENCION PSICOSOCIAL FAMILIAR

“Intervención dirigida a divorciados para superar ésta crisis desde el enfoque narrativo”

En el capítulo VI se realiza el análisis de los datos y la validación de la propuesta de intervención que se realizó con los consultantes.



CAPITULO VI.

ANÁLISIS Y VALIDACIÓN DE LA PROPUESTA.

Éste capítulo se enfoca en el análisis de los casos de la intervención terapéutica de los consultantes que atravesaron por un proceso de divorcio en el cantón Cuenca el 2008. Para realizar el estudio de casos se utilizó como base de datos el registro de cada sesión, tomando en cuenta los logros y sobre todo la pregunta para análisis. Posteriormente con toda la información procesada se analizó los casos de forma individual, contrastándolos por un lado con la teoría del *modelo narrativo* expuestas por sus máximos representantes Michael White, David Etpson y Martín Payne y por otro con la *elaboración del duelo*, desde lo estudiado por Jorge Bucay; fundamentalmente la propuesta se respalda en los estudios realizados por dichos autores.

6.1. CARACTERÍSTICAS DE LOS CONSULTANTES.

Para una mejor aproximación a la muestra que participó en el proceso de intervención se consideró pertinente utilizar nombres ficticios, consigna la información siguiendo el esquema que se presenta a continuación:



UNIVERSIDAD DE CUENCA
FACULTAD DE JURISPRUDENCIA
MAESTRIA EN INTERVENCION PSICOSOCIAL FAMILIAR

“Intervención dirigida a divorciados para superar ésta crisis desde el enfoque narrativo”

- a) Información general
- b) Genograma
- c) Antecedentes.
- d) Proceso Terapéutico
- e) Objetivos Alcanzados.



6.1.1 CASO DE FABIOLA

a) Información general.

| FICHA DE INFORMACIÓN GENERAL | |
|------------------------------|-----------------|
| • Consultante: | Fabiola |
| • Fecha de contacto: | 20/07/09 |
| Edad: | 30 años |
| • Domicilio: | Urbanización XX |
| • Teléfonos: | 865XXX |
| • Ocupación: | Contadora. |
| • Fecha divorcio: | 15/10/08 |
| • Tiempo de matrimonio: | 8 años. |



b) Genograma.

FAMILIA DE FABIOLA

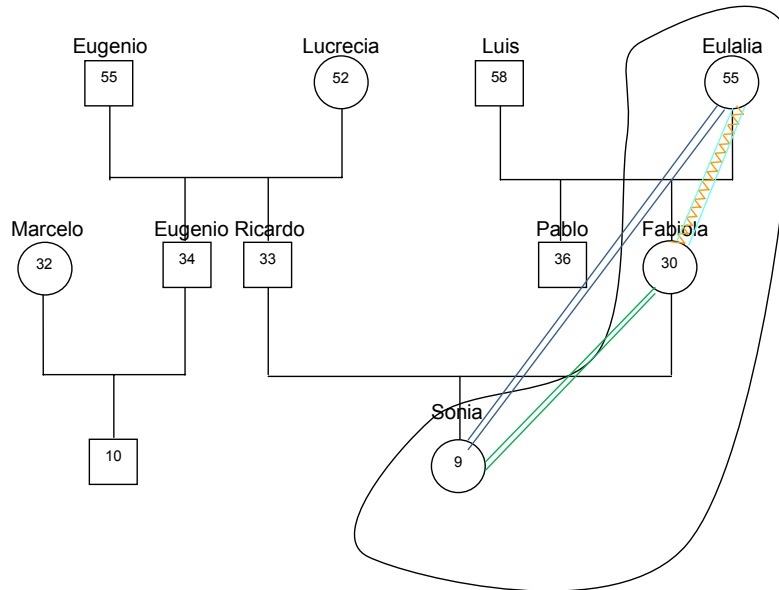

c) Antecedentes.

La persona consultante es Fabiola una mujer de 30 años que estuvo casada por 8 años con Ricardo, de esa unión tuvieron una niña, Sonia que actualmente tiene 9 años.

- Tipo de familia extensa, se compone Fabiola, su madre y su hija.
- Subsistemas: filial formado por Fabiola y su madre y el otro Fabiola y su hija.



“Intervención dirigida a divorciados para superar ésta crisis desde el enfoque narrativo”

- El Ciclo de Vital: en el que se encuentran es el de una familia con hijos en edad escolar.
- Interacciones Pasadas: El matrimonio fue forzado por un embarazo no planificado y la decisión fue tomada por los padres de los dos. Se celebró la boda civil y eclesiástica. Los 6 años primeros años vivieron con la familia de origen del esposo, lo que originó una serie de problemas porque los límites eran difusos, existiendo una intromisión muy conflictiva por parte de la madre de Ricardo. El holón conyugal no tenía espacios propios para desarrollarse como pareja y como padres. La *jerarquía* del sistema familiar se encontraba de la siguiente manera la suegra estaba sobre la pareja; y en lo referente a éste aspecto en el holón conyugal se evidenciaba que Ricardo estaba sobre Fabiola, que prácticamente se encontraba anulada. Existía una coalición de Ricardo con su madre en contra de Fabiola.
- Interacciones Actuales: el sistema familiar actual tiene la jerarquía de la madre de Fabiola sobre ella, no hay límites en el subsistema parental de la consultante con relación a su hija. De otro lado los



“Intervención dirigida a divorciados para superar ésta crisis desde el enfoque narrativo”

límites del holón individual de Fabiola es vulnerado por la intromisión de su madre.

d) Proceso Terapéutico

En el proceso terapéutico se trabajo con dos variables del modelo narrativo: relato saturado del problema y relatos alternativos, y la variable de la elaboración del duelo

Sesión Nº 1 Los relatos del problema que traen los consultantes.

La pregunta que tenía ésta sesión fue ¿Cuál fue el relato saturado que presentó el consultante?

- Fabiola vino a la consulta con el relato saturado del problema de su ex marido, por quien tenía sentimientos de odio y un gran *resentimiento* “*Cuando le veo tengo ganas de lanzarle los zapatos*”. La ruptura matrimonial le había generado mucho dolor y una inmensa frustración, por haber perdido su identidad y autonomía “*No decía nada para evitarme problemas con Ricardo*” “*Me callaba en todos las reuniones, solo miraba, era un ente*” “*Si deseaba tomar un helado con mi hija, lo tenia*



“Intervención dirigida a divorciados para superar ésta crisis desde el enfoque narrativo”

que hacer a escondidas y pedirle a Sarita que no diga nada a su padre” “Yo no tenía que hacer ni decir nada, sino vivir para complacer a él y a su papito”

Sesión N° 2 La denominación del Problema.

La pregunta de ésta sesión fue: ¿El nombre utilizado para denominar el problema tiene relación con el relato saturado del mismo?

- Fabiola lo denominó “Frustración” que tiene mucha coherencia con lo expresado en el relato saturado; *“Me olvide de mi misma” “Deje de existir para ser la prolongación de mi ex marido” “Me limitaba a ver, escuchar y callar” “Tenía tantos sueños y todos se estancaron”*

Sesión N° 3 La influencia del problema en la vida de consultante.

La pregunta para esta sesión fue ¿Cómo determinó la influencia del problema en su vida?

Fabiola refirió: *“Abandoné mis sueños de terminar mi carrera universitaria” “Mis necesidades no eran importantes, ya no me vestía bien, casi compraba nada*



“Intervención dirigida a divorciados para superar ésta crisis desde el enfoque narrativo”
de ropa” “Tenía que falsificar mis roles de pago, para
que pudiera quedarme un poquito de dinero, casi nada
pero bueno” “El cobraba todo mi cheque, porque yo era
tonta y no sabía como administrar mi dinero, pese a eso
siempre vivimos con deudas de que no sé, porque no
podía ni preguntar” En la representación de los
episodios más dolorosos de su narrativa ella graficó:

Gráfico N° 1



Fuente: Archivos de sesiones
Andrea Rodal 2009.

- *Las personas en la parte superior eran ellos separados “Ya no te quiero, me dijo una vez, mejor haz como si no existiera”*



“Intervención dirigida a divorciados para superar ésta crisis desde el enfoque narrativo”

- La cara que llora representó: “Cuando el dijo que ella no le llenaba como mujer, que él debería estar con otra, que si valga la pena”
- Un corazón que no se rompió con frases como: “Eres una inútil y no sirves para nada cuando peleaban”
- Y lo de abajo es un hueco “En la casa no podía hacer, ni decir nada, era un ente, si decía algo me criticaba mi ex suegra”

Con relación al divorcio de la consultante se dio por la causal de *Actitud Hostil* y en su relato saturado se evidencia un gran resentimiento e incluso odio con palabras textuales hacia su ex esposo.

Sesión N° 4 Influencia que los consultantes han tenido sobre el problema.

La pregunta para ésta cuarta sesión fue ¿Cuál han sido las fortalezas del consultante que han impedido que el problema domine su vida?

- Fabiola expresó *“Mi refugio de paz ha sido siempre mi hija” “El ser madre me daba la fuerza para continuar adelante” “Le pedía fuerzas a Dios y si no fuera por El no se que hubiera pasado” “El contar*



“Intervención dirigida a divorciados para superar ésta crisis desde el enfoque narrativo”

con el apoyo incondicional de mi tía, fue fundamental” “Mi desempeño como profesional no se vio afectado, era muy eficiente en mi trabajo, y eso me ayudó increíblemente”

Sesión Nº 5 Duelo y Desenlaces Inesperados.

La pregunta de ésta sesión fue ¿El consultante en que etapa del duelo está y que desenlaces inesperados se evidencian?

- **Fabiola** *“Es mi historia, eso es exactamente lo que viví” “Hay si es verdad todo eso que dice ahí yo lo viví” “Yo creo que he pasado ya la mayoría estoy en la sexta, la de fecundidad ya no le odio” lo importante es que se le invitó a la persona a abrir una nueva puerta hacia una visión distinta. Los desenlaces inesperados de Fabiola se evidenciaron cuando la consultante mencionó lo que su hija le había dicho; “Mami ahora no esta mi papi en la casa, pero sabes me da pena, pero parece que ahora los dos me quieren más, porque ya no están peleando los dos, sino ahora cada uno me ve y me trata diferente, y ya no pelean todos los días” “Me sentía libre, trabajaba y ya podía manejar mi dinero, darle un helado a mi hija, sin que me*



“Intervención dirigida a divorciados para superar ésta crisis desde el enfoque narrativo”

controle nadie” “Ya puede decorar el cuarto de mi guagua como yo quise, me sentí libre” Se ubicó en la sexta etapa de elaboración de duelo, fue consciente que la mayor parte del camino ya lo había recorrido y sobre todo que lo más duro ya pasó, que lo que vendrá será mucho más halagador.

Sesión N° 6 Las historias alternativas cocreadas con los consultantes.

La pregunta de esta sesión fue ¿Ha logrado el consultante crear una historia alternativa?

En la sexta sesión Fabiola lee la historia cocreada con la narrativa, la primera parte de autoría de la interventora (VER VIÑETA N° 1) y el final de la consultante.

Viñeta N° 1: Documento Terapéutico

Fabiola

“Volteé la pagina y ahora estoy escribiendo una nueva historia”

Cuando has tenido una pérdida de cualquier tipo, debes entender que requieres elaborar un duelo, así lo hice y



“Intervención dirigida a divorciados para superar ésta crisis desde el enfoque narrativo”

prueba de haber superado todo aquello es que ahora pudo compartir mi experiencia, por si eso ayuda a otras personas con historias similares, y estoy segura hay mucha gente viviendo algo así.

Bueno soy Ivana una joven de 30 años, que perdió la ilusión de tener un matrimonio con el final que me pusieron en la cabeza, desde muy pequeña me enseñaron que cuando te casas el cuento termina “y vivieron felices para siempre” Eso no es así, podría decir que cada vez es un poco más complicado, en mi caso al menos no ocurrió de esa forma, me casé a una edad en la que no estaba preparada, imagínense a los 18 años nadie tiene la madurez para tomar la “decisión hasta que la muerte los separe”; pero tenía que hacerlo pues estaba embarazada, claro es algo que no lo decidí sino fueron los adultos que me dieron tomando la decisión de mi vida, mi padre con la premura para que evitar los comentarios de la gente y mi



“Intervención dirigida a divorciados para superar ésta crisis desde el enfoque narrativo”

suegra para que no se me note mi barriga, hicieron todos los preparativos lo más pronto que se pudo, mi esposo y yo fuimos los muñecos que vistieron para el gran evento, obvio botaron la casa por la ventana para dar una gran fiesta.

Yo no amaba a Eduardo, claro lo quería pero estaba muy chiquita para saber lo que era el amor verdadero, bueno reconozco que si me adelante al descubrir que era la pasión y eso cambió mi vida para siempre, ya ven por ponerme hacer cositas de grandes siendo una adolescente, terminé como la señora de Córdova hay que locura en fin.....

Tuve que aceptar mi matrimonio, ojo no tuve tiempo de pensar si era lo mejor o no, sólo pude decir “acepto”, esa palabrita que transformó mi existencia para siempre... pero al mal tiempo buena cara, así que me adentré en mi papel y terminé convenciéndome de que era el hombre con el que iba a envejecer, por lo que hice mi



“Intervención dirigida a divorciados para superar ésta crisis desde el enfoque narrativo”

mejor esfuerzo para ser la esposa perfecta, los primeros meses fueron difíciles pero existía por lo menos un poco de ternura entre los dos, lo realmente duro fue lidiar con mi suegra, no no no era mi suegra sino la inspectora, juzgaba cada acción que realizaba, claro yo hacía las todas las cosas mal, no limpiaba bien la casa, cocinaba horrible, no planchaba como se debía; en fin por más que me esforzaré nunca logré “llegar a su nivel de una buena esposa” y claro Eduardo siempre comparaba mi casa con la de sus papitos...

La llegada de mi hija Alejandra me dio la fuerza que requería, para aguantar la montaña de críticas de mis suegros y de Eduardo que con más frecuencia me comparaba, con su mamita... debo reconocer que la bebé nos proporcionaba el espacio para tener algunos momentos de felicidad.... Por un tiempo al menos...porque luego yo me dejé anular como persona, deje mis estudios para



“Intervención dirigida a divorciados para superar ésta crisis desde el enfoque narrativo”

atender mi casa, yo Ivanna deje de existir y me convertí en una prolongación de mi esposo Eduardo, para ya no tener problemas deje de opinar, dejé de pensar en mí porque eso implicaba tener conflictos con él, por lo tanto para estar en “paz” aprendí a darle siempre la razón y no decir nada opuesto a lo que mi inspectora dijera ... imposible pensar en mí, comprarme cosas para mí no era una posibilidad, no no no....

Mi hija durante los 8 años de matrimonio fue mi fuente de felicidad mi refugio de paz, ser madre me ayudó a tener un motivo para estar viva y no pudo olvidar tampoco el apoyo de mi hermana Sandra, que no estaba de acuerdo con la vida que llevaba, pero siempre siempre me acompañó con su apoyo incondicional, me sentía querida y respaldada, “no estas sola” me decía con frecuencia. Mis padres mientras tanto no albergaban siquiera la idea de un divorcio, no pues como se me



“Intervención dirigida a divorciados para superar ésta crisis desde el enfoque narrativo”

puede ocurrir “el matrimonio es para siempre, debes cargar tu cruz me repetían.”

Al tercer año de estar casada logré, que por la mala situación económica empecé a trabajar, eso fue una verdadera bendición, ya me sentía útil, el poder ganar dinero ayudó a mi autoestima, aunque mi sueldo le tenía que dar a mi esposo.... el administraba todo, yo no podía según él... aún así me ayudó un montón el ingresar al mundo laboral.

Que les puedo comentar sobre mi relación de pareja, nada yo al inicio me portaba super cariñosa, detallista; pero a él se le olvidó que yo era su mujer desde que nació mi hija; no habían atenciones hacia mí, palabras dulces, un trato considerado, se marchitó al menos el cariño que si existió al inicio y obvio mi vida sexual fue de mal en peor, hay decir ésto me duele pero renuncié a mi sexualidad y lo hacíamos cuando el tenía ganas, y debía ser como el



“Intervención dirigida a divorciados para superar ésta crisis desde el enfoque narrativo”

deseaba, nada nuevo todo lo mismo de siempre; los últimos meses me sentí literalmente el objeto del que disponía para satisfacerse sexualmente, ¿intimidad? ¡noooooooooo! Solo era sexo, nada más que eso y luego ni eso ya no me tocaba y yo me sentía liberada, de verdad era un gran alivio.

Mi matrimonio se terminó muchísimo antes de tomar la decisión del divorcio, si después de tanta erosión en la relación, tanta falta de amor, repetidas palabras hirientes, momentos de indiferencia, compartimos en la noche el Antártico porque mi cama era helada y mis noches un invierno demasiado frío que poco a poco me iba aniquilando, si porque nos separamos hace mucho afectivamente, éramos inquilinos de una misma casa pero ya dejamos de ser hace mucho tiempo pareja.

Tomé la decisión de terminar con mi matrimonio de forma legal, para que mi hija



“Intervención dirigida a divorciados para superar ésta crisis desde el enfoque narrativo”

no siga viendo los escombros que quedaron de mi relación, y tanto Eduardo como yo sigamos hiriéndonos, a mi criterio fue tarde creo que debía irme cuando quedaba un poco de lo bueno que vivimos y no esperar hasta terminar odiando al padre de mi hija, pero en fin lo importante es que tuve la fuerza para romper esas cadenas que me ataban a un hombre que no me amaba y que tampoco amaba, los dos entiendo que somos responsables del haya terminado la relación y él por hacer muchas cosas y por permitirle que hiciera otras tantas....

Cuando me llegaron los papeles del divorcio sentí felicidad, y me preguntaba porque si para todos sería una causa de gran tristeza, pero entendí gracias a mi terapeuta que yo había vivido un **duelo anticipado**, la última etapa de mi matrimonio muchas veces sentí que era demasiado dolor y que no iba a ser capaz de superarlo, pero logré elaborar mi duelo



“Intervención dirigida a divorciados para superar ésta crisis desde el enfoque narrativo”

al aprender al dejar mi vida pasada y empezar a hacer una nueva.

Leer a Jorge Bucay en su libro “El Camino de las lágrimas” fue decisivo ahí puede darme cuenta como viví mi duelo:

- Primero yo me negaba a aceptar que mi matrimonio no funcionaba, al hacer sacrificios para salvarlo a costa renunciar a mi misma, esa etapa en la que me sentía tan confundida y destruida por el dolor.
- Luego cuando atravesé por una regresión en donde lloraba como niña, gritaba de impotencia al ver la realidad, era sumida en la desesperación.
- Posteriormente vino la furia, que etapa nefasta ahí vinieron los reproches, los insultos, la falta de respeto uno al otro, le tenía tanta bronca, me duele reconocer lo odiaba.



“Intervención dirigida a divorciados para superar ésta crisis desde el enfoque narrativo”

- Después llegó los sentimientos de culpa pensando por qué no hice esto y aquello, si yo hubiera..... y no hubiera.... Todo lo que hice y deje de hacer para salvar mi matrimonio.
- Y atrás estaba esperándome la desolación en la que me invadió una profunda tristeza, al percatarme que el divorcio era irreversible, al sentir que ni Eduardo ni yo éramos ya los mismos, que tanto desamor nos cambió y que no volveríamos a estar juntos, porque no era saludable. Ahí me di cuenta que se había perdido mi matrimonio para siempre.
- Ahora luego de tiempo de mi divorcio y con ayuda terapéutica empecé a aceptar que el fue parte de mi vida, que eso no lo voy a cambiar que siempre será el padre de mi hija, que viví momentos muy felices a su lado al menos al inicio, y que otros fueron muy duros; pero con todos ellos aprendí y me cambiaron para ser la



“Intervención dirigida a divorciados para superar ésta crisis desde el enfoque narrativo”

mujer que soy ahora, que él se llevó una parte de mi y yo una de él, pero que las heridas han podido cicatrizar, gracias a Dios ya no duelen más. Entiendo que cada uno tuvo su grado de responsabilidad en ésta historia, sé que nunca lo olvidaré, pero que ya logré superar esta etapa de mi vida, le deseo lo mejor.

Comprendo que no solo basta con cambiar de página, sino que es necesario escribir una nueva, y eso estoy haciendo ha pasado ya un año y medio desde la sentencia de mi divorcio, mantengo contacto con Eduardo por cuestiones que tienen que ver con nuestro pequeño; sé que ahora tiene una nueva pareja y ya no me molesta. Yo por mi parte he resucitado como persona ahora expreso mis sentimientos, mi criterio y hago valer mis opiniones, soy madre y también soy mujer que se dedica tiempo a sí misma, se consiente tiene su espacio social, laboral y



“Intervención dirigida a divorciados para superar ésta crisis desde el enfoque narrativo”

espiritual. Y ahora estoy con la predisposición de abrir las puertas en mi vida sentimental, quien sabe me llega el amor de nuevo, no lo busco porque eso se encuentra, el momento menos esperado, pero ahora esta mi taza vacía para que pueda llenarse de nuevo.

Y como dijo el maestro Anthony de Mello:

“Se llega al país del amor,

pasando por el país de la muerte.

Y su corazón lo llevará al extenso desierto.

Al comienzo sufrirá de soledad... pero el

desierto florecerá por su amor...y

habrá música...será siempre primavera”

Este es el final que Fabiola le da a su narrativa:

“Después de todos estos años descubrí que el rencor y el odio solo consiguen hacer daño a quién lo siente, dejar de lado los malos sentimientos me permitió crecer en todos los sentidos se fue el mal humor y regreso el entusiasmo y las ganas hechar para adelante, terminé



“Intervención dirigida a divorciados para superar ésta crisis desde el enfoque narrativo”

mis estudios universitarios y ahora estoy dando mis primeros pasos en la política quiero representar a mi país en el extranjero; sigo dándome tiempo para desconectarme del planeta y mimarme como siempre merecí. Mi hija esta grande y se ha convertido en un verdadero apoyo. Solo espero no ser abuela prematura jajaja, pero es verdad quiero disfrutarla un tiempo más”

Todavía no emprendo una nueva relación amorosa pero no descarto la posibilidad de encontrar a alguien que en realidad sea lo que necesito. Creo que la vida te da lecciones y lo mejor que puedo destacar de la mía es que uno mismo hace su camino y se pone sus propios obstáculos pero también decide cuando es tiempo de saltarlos y dejarlos atrás; gracias a Dios siempre hay alguien a tu lado para darte la mano cuando lo necesitas.

Sesión Nº 7 Comunidad de Testigos

En ésta sesión se compartió el relato alternativo con personas significativas y la entrega de dos documentos terapéuticos, un cartel con la foto y las cualidades de la consultante y un certificado terapéutico por terminar el proceso.



Gráfico N° 2



Fuente: Archivos de sesiones

Andrea Rodal 2009.

Para concluir la intervención se hizo una celebración con la comunidad de testigos integrada por su tía y amiga, en la que compartió su historia completa remarcando la narrativa alternativa en donde se ve feliz y exitosa, con grandes sueños y expectativas.

d) Objetivos Alcanzados.

Fabiola ha conseguido los siguientes avances luego de su crisis ocasionada por el divorcio.

- Ha abandonado la posición de resentimiento, ira y frustración con la que llegó a la consulta, tiene una nueva visión sobre la historia que desea vivir de ahora en adelante, ha superado seis de las siete etapas del duelo de su divorcio.



“Intervención dirigida a divorciados para superar ésta crisis desde el enfoque narrativo”

- Dentro de las áreas más afectadas están el autoestima, en la que se ha producido una mejoría evidente, pues su autoconcepto ha cambiado ahora se concibe como una mujer competente, capaz y digna, merecedora de respeto; de igual forma su autoimagen ha dado un giro se consciente y se da su espacio como mujer.
- Lo laboral también se ha visto influenciado por sus avances a nivel personal, evidenciando esto en su seguridad y confianza, con la que se desarrolla en su ambiente de trabajo.
- En referencia a lo social paulatinamente ha abierto el espacio para relacionarse con nuevos grupos, ha retomado el contacto con amigos antiguos.
- Se ha fijado nuevas metas a nivel personal a retomado sus estudios y su vida.
- En lo referente a su relación coparental en la actualidad tiene una comunicación aceptable con su ex pareja por asuntos relacionados con su hija.



6.1.2 CASO DE FRANCO

a) Información general.

| FICHA DE INFORMACIÓN GENERAL | | |
|------------------------------|------------------|------------------|
| • Consultante: | Franco Gutierrez | |
| • Fecha de contacto: | 29/06/09 | Edad: 38 años |
| • Domicilio: | Av. Solano XX | |
| • Teléfonos: | 465XXX | |
| • Ocupación: | Doctor. | |
| • Fecha divorcio: | 23/11/08 | |
| • Tiempo de matrimonio: | 11años. | |



b) Genograma.

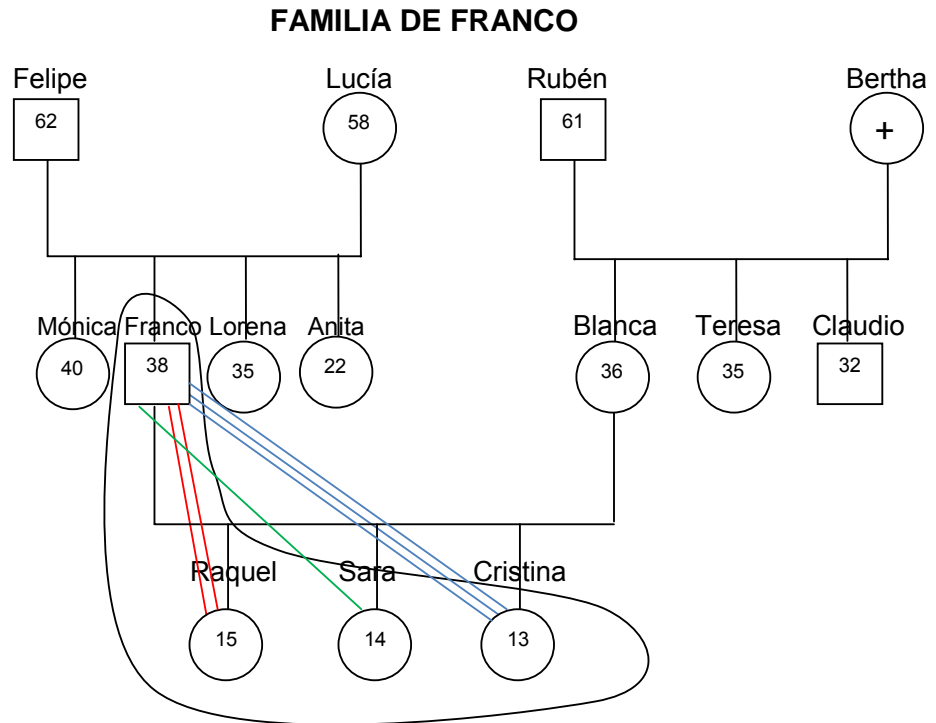

c) Antecedentes.

El consultante es Franco tiene 38 años y estuvo casado con Blanca de 36, el matrimonio se celebró de forma civil y eclesiástica y duro unos 11 años. Procrearon tres hijas: Raquel de 15 años, Sara de 14 y Cristina de 13 años.

- Tipo de familia: *Con un solo progenitor conformada por Franco y sus tres hijas.*



“Intervención dirigida a divorciados para superar ésta crisis desde el enfoque narrativo”

- **Subsistemas**: parental formado por Franco, filial compuesto por Raquel, Sara y Cristina.
- **El Ciclo Vital**: en el que se encuentran es el de una familia con hijos adolescentes
- **Interacciones Pasadas**: Procrearon tres hijas: Raquel de 15 años, Sara de 14 y Cristina de 13 años. Se casaron muy enamorados y al inicio la unión funcionó muy bien, eran una familia feliz. La esposa ejerció presión para que él migre y luego ella decidió irse cuando él retorno con el objetivo de mejorar su situación económica. *Jerarquía* del sistema familiar se puede observar lo siguiente Franco y Blanca ejercían autoridad sobre sus hijas; y en lo referente a la jerarquía del holón conyugal estaba Blanca sobre Franco.
- **Interacciones Actuales**: el sistema familiar actual tiene la jerarquía de Franco sobre sus hijas, los límites son claros. Existe una alianza de Franco con sus tres hijas y relaciones no muy positivas de la madre con las hijas sobre todo con la menor Cristina, quien tiene una relación de fusión con el padre.



“Intervención dirigida a divorciados para superar ésta crisis desde el enfoque narrativo”

d) Proceso Terapéutico

Sesión N° 1 Los relatos del problema que traen los consultantes.

La pregunta que tenía ésta sesión fue ¿Cuál fue el relato saturado que presentó el consultante?

Franco vino a la consulta con el relato saturado del problema de la culpa que sentía porque su matrimonio se acabó *“Si yo les hubiera dado la casa que tanto soñamos”, “Si no se hubiera dolarizado el país, no hubiera tenido que irme y luego viajar ella” “No fue mi culpa que el país se dolarizara, eso me arruinó, si eso no hubiera pasado” “Pero yo me esforcé, pero las cosas no salieron como yo quería”*. Expresó mucha frustración que el hogar feliz que tenían se haya terminado por no haber cumplido la meta de una vivienda propia.

Sesión N° 2 La denominación del problema

La pregunta de ésta sesión fue: ¿El nombre utilizado para denominar el problema tiene relación con el relato saturado del mismo?

Franco nomino a su problema como *“Desilusión”* que esta claramente graficada en la tarea y que tiene mucha relación con lo expresado en el relato saturado: *“Yo quería darles la casita, Dios sabe que me esforcé, no fue*



“Intervención dirigida a divorciados para superar ésta crisis desde el enfoque narrativo”

culpa mía, vino la dolarización y todo se arruinó” “Yo no pensé que mi hogar se destruyera por algo material, yo creo que eso no es lo más importante”

Gráfico N° 3

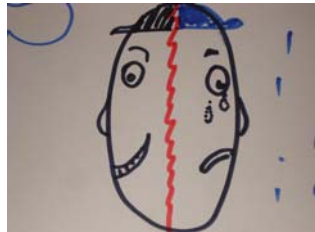

Fuente: Archivos de sesiones

Andrea Rodal 2009..

Sesión N° 3 La influencia del problema en la vida de consultante.

La pregunta para esta sesión fue ¿Cómo determinó la influencia del problema en su vida?

Franco expresa: *“No sé nos fuimos a probar suerte, ella insistió para ver si nos daban la visa” “Dijo hagamos el sacrificio, anda y prueba por dos añitos” “Sufrí mucho por estar solo, pero debía soportar para poder cumplir con el ofrecimiento dedarles la casita a mi familia”*

“Me aleje de mis hijas, esos dos años fueron amargos”

“Cuando regresé ella se fue” “Mientras yo esperaba que ella volviera, tuve que ser padre y madre, fue muy difícil”



“Intervención dirigida a divorciados para superar ésta crisis desde el enfoque narrativo”

“Yo como hombre me sentía muy solo en todo sentido”

“Mi vida social se fue reduciendo, no podía salir, debía cuidar a mis hijas” “El negocio farmacia también fue difícil de llevar, Blanca era la encargada de los pedidos, tenía excelentes relaciones laborales con los proveedores, era tan sociable que por eso era muy eficiente” “Luego todos preguntaban por ella”

En cuanto a las escenas más dolorosas en su relato saturado graficó:

Gráfico Nº 3



*Fuente: Archivos de sesiones
Andrea Rodal 2009.*



“Intervención dirigida a divorciados para superar ésta crisis desde el enfoque narrativo”

- Las camas separadas fueron cuando le dijo: *“Ya no quiero seguir durmiendo contigo, eso casi me mata yo quería morirme que me diga eso la persona que amaba, y se fue a dormir con mi hija menor”*
- Los edificios son: *“La grandeza de un país tan poderoso, y yo tan pequeño, hay sufrí de mucha soledad y para nada”*
- Las tres niñas representan: *“El dolor que causó la separación, fue muy cruel decirles ya nos divorciamos”*
- Las niñas y él *“Recuerdo que feo que me sentía el día de las madres, cuando me daban el regalo a mí, en Navidad era horrible, las primeras menstruaciones, etc.”*
- El se encuentra rodeado de los familiares *“fue difícil decirles a mis hermanos, y que los demás se enteren”*

La causa del divorcio de Franco fue por *Abando de Hogar* y su relato saturado esta cargado de culpa por no haber cumplido con las expectativas económicas que tuvo su ex esposa de adquirir una casa, razón por la cual primero viajo él y luego ella partió al exterior.



“Intervención dirigida a divorciados para superar ésta crisis desde el enfoque narrativo”

Sesión Nº 4 Influencia que los consultantes han tenido sobre el problema

La pregunta para ésta cuarta sesión fue ¿Cuál han sido las fortalezas del consultante que han impedido que el problema domine su vida?

- **Franco** *“Estar junto a mis tres hijas me dió toda la fuerza que necesitaba, si no les hubiera tenido no sé que hubiera sido de mi” “Mis hijas me hacían sentir que era un buen padre, a menudo me decían lo mucho que me querían” “Me refugie en mi trabajo, cada vez buscaba nuevas oportunidades” “Aprendí a llevar solo el negocio, aprendí a relacionarme con los vendedores, ya podía hacer las cosas que hacía ella” “Y claro encontré consuelo en los brazos de Dios”*

Sesión Nº 5 Duelo y Desenlaces Inesperados.

La pregunta de ésta sesión para esta sesión fue ¿El consultante en que etapa del duelo está y que desenlaces inesperados se evidencian?

- **Franco** *“Vaya que importante es que un profesional le de un panorama así de claro, ahora entiendo todo lo que he pasado, me doy cuenta que he superado cada etapa ahí descrita, y me*



“Intervención dirigida a divorciados para superar ésta crisis desde el enfoque narrativo”

siento orgulloso de mí mismo, sé que soy una persona valiente y que puedo enfrentar todo lo que venga porque lo que viví es fue muy difícil y lo he superado, estoy en la fase de la cicatrización y eso me llena de felicidad”. Dentro de los desenlaces inesperados se evidenció: “Se puede decir que soy un buen padre, al menos eso me dicen mis hijas, las he podido sacar adelante sólo, fue difícil pero ahora ya están grandes y son mi apoyo” “Soy un hombre fuerte si supere todo aquello tan doloroso, lo que venga de seguro también lo superaré” “Y ahora estoy saliendo con una persona que me comprende y con quien me siento muy a gusto” La alegría que expresó el consultante luego de presentarle las etapas de la elaboración del duelo, y ubicarse en la de séptima; expresó una gran satisfacción personal por haber podido superar la crisis que implicó su divorcio.

Sesión N° 6 Las historias alternativas cocreadas con los consultantes.

La pregunta de esta sesión fue ¿Ha logrado el consultante crear una historia alternativa?



“Intervención dirigida a divorciados para superar ésta crisis desde el enfoque narrativo”

En la sexta sesión Franco lee la historia cocreada con la narrativa, la primera parte de autoría de la interventora (VER VIÑETA N° 1) y el final de la consultante.

Viñeta N° 2: Documento Terapéutico Franco.

“DEBO NAVEGAR POR OTRO RUMBO”

Hay que duro después de tantos años comenzar a escribir una nueva historia sin la protagonista que elegí para vivir el resto de mi existencia, porque cuando contraes matrimonio juras que será hasta que la muerte nos separe, aunque no siempre se puede cumplir la promesa que se hace frente a Dios.

Mi matrimonio debo confesar fue una linda experiencia, yo amaba a mi esposa y ella a mí. Fruto de nuestro amor procreamos tres hermosas hijas, fuimos tan felices por muchos años; teníamos un hogar lleno de amor, solo nos faltaba una casa propia



“Intervención dirigida a divorciados para superar ésta crisis desde el enfoque narrativo”

para cumplir con nuestros anhelos...Y así que como somos los seres humanos siempre inconformes con lo que tenemos, por lo que decidí viajar a España porque “por fortuna” me dieron la visa para poder alcanzar el sueño de una casita propia, quedamos que iría por dos años para poder ahorrar con el dolor de mi alma dejé a mis tres pequeñas hijas y a mi esposa. Fue muy difícil la experiencia pero yo cumplí con mi promesa y al cabo del plazo establecido regresé... pero uno se acostumbra a las comodidades que trae el dinero, de tal forma que la que viajó después fue ella, el pacto era también hacerlo por dos años también... y eso no se cumplió el tiempo pasó y pasó y el regreso en el lapso pactado.

La ausencia de ella hizo que yo tuviera que encargarme por completo de mis tres princesitas, fue realmente difícil la primera menstruación, el día de la madre, navidad, fin de año, etc. hay Dios sabe que hice mi



“Intervención dirigida a divorciados para superar ésta crisis desde el enfoque narrativo”

mejor esfuerzo, para que les afectara lo menos posible, para tratar de apalear de alguna forma su partida; no obstante ese vacío que su madre dejó en ellas no se puedo llenar. Y yo además de las responsabilidades extras tuve que soportar la separación de la mujer que amaba, hizo que como hombre me sintiera muy solo, únicamente la ilusión de su retorno me daba la fuerza para seguir luchando.

Ella regresó después del tiempo acordado, mis hijas y yo la esperábamos con tanta ilusión, no obstante nunca volvimos a ser la familia feliz de antes, todos habíamos cambiado y adaptarnos fue difícil, la estancia en el exterior la hizo diferente. Sofía se había convertido en una mujer totalmente diferente, como madre se portaba muy impaciente, se creó un abismo entre ella y las niñas que no pudo superar, con frecuencia era el defensor de mis hijas en las disputas que se originaban.



“Intervención dirigida a divorciados para superar ésta crisis desde el enfoque narrativo”

Y bueno que puedo comentar de mi relación con ella por más que tratamos y tratamos no volvimos a ser pareja, yo la amaba he intenté de todo, pero todo fue en vano; llego incluso a dormir en otra habitación y eso me lleno de dolor, ese fue un indicador decisivo para la terminación de mi relación, cada vez habían más desplantes, frases hirientes hasta que me nos divorciamos.

Con la terapia me puede conocer lo que es elaborar un duelo, lo que tuve que hacer porque perdí mi matrimonio y eso duele no lo puedo negar.

Al inicio frente su trato indiferente yo me negaba a dar importancia a eso, prefería hacerme el desentendido, ya saben cuando las cosas no funcionan uno cree que van a arreglarse por arte de magia y no eso nunca pasa. Soporte muchos desplantes y evite un sin número de ofensas, olvidando de cuidar mi autoestima, que se vió seriamente afectada.



“Intervención dirigida a divorciados para superar ésta crisis desde el enfoque narrativo”

Luego lloré pero en soledad no podía mostrar mi dolor y eso definitivamente no ayudó en nada, me creí superman, pero no hoy sé que soy un ser humano, que tiene derecho a sentirse feliz, pero también triste, a reír y a llorar, a tener miedo, angustia etc.

Posteriormente vino la furia, que etapa nefasta ahí vinieron los reproches, los insultos, si yo le dí todo, si sólo pensaba en ella, fui un buen marido, por que tuvo que tener tanta obsesión con la casa, porque tanta ambición.

Llegó después la culpa hacia mi mismo por qué no hice esto y aquello, si yo hubiera..... y no hubiera.... Todo lo que hice y deje de hacer para salvar mi matrimonio.

Y esperándome estaba la tristeza y el dolor al percatarme que el divorcio era irreversible, he de confesar que fue una etapa difícil. Ahí me di cuenta que se había



“Intervención dirigida a divorciados para superar ésta crisis desde el enfoque narrativo”

perdido mi matrimonio para siempre, sufrí mucho y la soledad me invadió

Pero como continuar navegando el barco del matrimonio, cuando la otra persona lo abandonó, eso para mi ya no tenía sentido, y el divorcio fue inevitable. Me golpeó muy fuerte porque sentí muchas veces que se acabó la relación debido a que no le puede darle a mi familia la casa y otras comodidades que fue el argumento para emprender esos viajes que fueron el principio del fin.

Sofía regresó a España, y nuevamente nos quedamos con ese vacío y ahora sin la esperanza de volver a soñar con la familia anhelada. Enfrentar a mis hijas con la noticia del divorcio fue lo más doloroso, pero poco a poco fue disminuyendo el sufrimiento y aceptar nuestra realidad.

No hay herida que no se cure con el tiempo, claro esta que el proceso hasta que de curación es doloroso, pero una vez



“Intervención dirigida a divorciados para superar ésta crisis desde el enfoque narrativo”

cicatrizado ya no hay dolor únicamente la marca que nos recuerda que en algún momento sufrimos. Ahora he podido aceptar mi nueva realidad y adaptarme a ella, sé que yo me quedé con gran parte de ella y Sofía se llevó también mucho de mí, comprendo que ella siempre será la madre de mis nenas, por lo que ahora tenemos una relación saludable como padres y eso para mi es importantísimo.

Comprendo que no solo basta con cambiar de página, sino que es necesario escribir una nueva, y eso estoy haciendo ha pasado ya un año y medio desde la sentencia de mi divorcio, mantengo contacto con Sofía por cuestiones que tienen que ver con nuestras hijas. Sé que soy un hombre joven, que tiene derecho a ser feliz plenamente, disfruto muchísimo mi rol de padre, mi desempeño como profesional y sé que puede darme una nueva oportunidad a nivel sentimental. Encontré una mujer sumamente



“Intervención dirigida a divorciados para superar ésta crisis desde el enfoque narrativo”

interesante y que me quiere mucho, disfruto de su compañía, de a poco se ha ganado un espacio especial en mi corazón, tenemos planes con un futuro juntos, obvio en él están incluidas mis hijas; para ellas no fue una tarea sencilla de aceptarla pero las cosas buenas requieren esfuerzo, paulatinamente ellas entendieron que merezco otra oportunidad y ahora estoy comenzando a escribir un nueva capítulo en mi vida, que me llena de nuevas expectativas día a día.

El fin creado por Franco es el siguiente:

“Luego de un tiempo prudente para que mis hijas y Melina, mi nueva pareja rompieran el hielo, pero siempre guardando el respeto de parte y parte, decidí darles la noticia a las chicas que me caso y que vamos a compartir un hogar juntos; las niñas al principio algo reacias y temerosas , al igual que Melina, pero todos tratamos de



“Intervención dirigida a divorciados para superar ésta crisis desde el enfoque narrativo”

poner de nuestra parte para que todo funcione bien, y al cabo de un tiempo no muy largo logramos acoplarnos y ser una familia muy linda y feliz, claro que mis hijas miran a Melina como una buena amiga y que mantienen una muy buena relación telefónica con su madre.

Al pasar de los años mis hijas van independizándose cada vez más llegando a ser buenas profesionales y formando sus propios hogares, haciéndonos sentir muy orgullosos y felices por sus logros, se van apartando físicamente de nuestro lado, pero sentimentalmente siempre más unidos.

Junto a Melina luego de mucho sacrificio y esfuerzo hemos logrado construir una pequeña casita en el campo y todos los fines de semana recibimos la visita de mis hijas, sus esposos y mis adorados nietos, para compartir muchos momentos alegres.



“Intervención dirigida a divorciados para superar ésta crisis desde el enfoque narrativo”

Pero junto a ésta felicidad se agrega un regalo de Dios que si Él nos permite adoptaremos un niño pequeño para cuidarlo y amarlo como si fuéramos sus verdaderos padres.

Finalmente la felicidad se completa al enterarme que mi ex mujer encontró un buen hombre que llena sus expectativas y viven felices.

Agradezco de una manera muy especial a una persona que supo darnos una luz y guiarnos para superar aquellos momentos más difíciles de la vida. Mil gracias Andrea.”

Sesión Nº 7 Comunidad de Testigos

Para concluir la intervención se hizo una celebración con la comunidad de testigos integrada por su nueva pareja, en la que compartió su historia enfatizando la narrativa alternativa. Se realizó la entrega de documentos terapéuticos uno de los más significativos un portarretratos con su fotografía en donde se registran las



“Intervención dirigida a divorciados para superar ésta crisis desde el enfoque narrativo”

cualidades encontradas por la propia consultante y unas adicionales que las reconoció la terapeuta; además se confirió un certificado terapéutico en el que se menciona que la consultante ha terminado el proceso de intervención con el cual se comprometió en la sesión inicial.

e) Objetivos Alcanzados

Franco ha conseguido elaborar su duelo, lo que se puede evidenciar en:

- Ha logrado trascender esa etapa de la culpa que le llenaba de resentimiento hacia sí mismo, superó la frustración que tenía por no haber podido cumplir con el sueño tan anhelado el de la vivienda propia, entendió que fue por variables externas y que hizo todo lo que estuvo en sus manos.
- Las áreas más afectadas como la personal en lo referente a su autoestima específicamente, con respecto a su percepción de “su incapacidad económica” y la social mejoraron significativamente, pues ya posee mayor seguridad personal, ha aprendido a manejar por sí sólo sus negocios, en lo social ha desarrollado nuevas habilidades.



UNIVERSIDAD DE CUENCA
FACULTAD DE JURISPRUDENCIA
MAESTRIA EN INTERVENCION PSICOSOCIAL FAMILIAR

“Intervención dirigida a divorciados para superar ésta crisis desde el enfoque narrativo”

- En el plano afectivo está intentando mantener una relación muy seria, con planes futuros.
- Se divorcio a nivel conyugal, no obstante se ha casado muy bien como padre con su ex esposa juntos buscan el bienestar para sus hijas, tienen una excelente de relación de respeto e incluso de cariño.



6.1.3 CASO DE GEOVANA.

a) Información general.

| FICHA DE INFORMACIÓN GENERAL | | |
|------------------------------|--------------------------|-------|
| • Consultante: | Geovana | |
| • Fecha de contacto: | 01/07/09 | Edad: |
| | 30 años | |
| • Domicilio: | Ciudadela XX | |
| • Teléfonos: | 835XXX | |
| • Ocupación: | Egresada de odontología. | |
| • Fecha divorcio: | 08/12/08 | |
| • Tiempo de matrimonio: | 7 años. | |



b) Genograma.

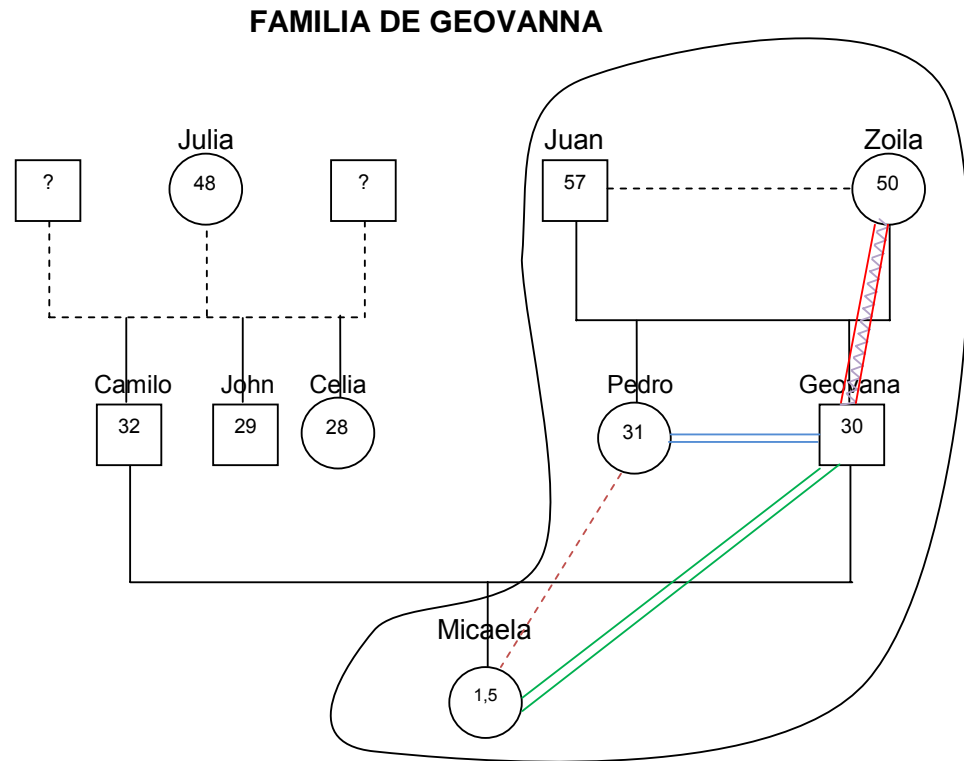

c) Antecedentes.

Geovana asiste a consulta tiene 30 años tuvo un matrimonio de 7 años, se casó con Camilo de 32 años, en dicha unión procrearon una hija de año y medio.

- Tipo de familia: extensa, se compone Geovana, sus padres y su hermano.



“Intervención dirigida a divorciados para superar ésta crisis desde el enfoque narrativo”

- Subsistemas: filial formado por Geovana y sus padres; el otro Geovana y su hija, fraternal Fabiola y su hermano.
- El Ciclo Vital: en el que se encuentran es el de una familia con hijos en edad escolar.
- Interacciones Pasadas: El matrimonio se realizó de forma civil y eclesiástica. El no tuvo una familia estable su madre lo abandonó cuando tenía 9 años y nunca conoció a su padre, creció con varios de sus familiares: tíos, abuelos, etc. pero por lapsos cortos con cada uno, de adolescente salió a vivir sólo; trabajando para poder mantenerse a sí mismo. En tanto Geovana se crió con en una familia nuclear, en la que la madre ejercita casi la autoridad total, le dieron un trato inequitativo pues constantemente tenía que luchar para lograr visibilidad psicológica que le era difícil de alcanzar por las constantes comparaciones que le hacía su progenitora respecto a su hermano mayor. En cuanto a la jerarquía del sistema familiar se podía observar que los padres de ella, en especial la madre estaba sobre la pareja, el holón conyugal la jerarquía la ejercía Camilo sobre Geovana.



“Intervención dirigida a divorciados para superar ésta crisis desde el enfoque narrativo”

- Interacciones Actuales: el sistema familiar actual tiene la jerarquía de la madre de Geovana sobre ella, no hay límites en el subsistema parental de la consultante con relación a su hija, pues la madre continuamente descalifica a la consultante en su rol de madre especialmente. De otro lado los límites del holón individual de Geovana es vulnerado por la intromisión de su madre, y con el padre tiene una relación un poco distante.

d) Proceso Terapéutico

Sesión N° 1 Los relatos del problema que traen los consultantes.

La pregunta que tenía ésta sesión fue ¿Cuál fue el relato saturado que presentó el consultante?

- Geovana llegó a consulta con una autoestima muy baja, que se evidenció en su relato saturado del problema de una gran culpa que sentía por haber perdido a su ex marido. *“creo que yo no fui lo que él buscaba en una mujer, yo no le dí lo que él necesitaba”* *“Si yo hubiera sido distinta él no me hubiera abandonado”* *“Yo no le llenaba como mujer, por eso buscó a otra para que le de lo que yo nunca pude darle.”*



Sesión N° 2 La denominación del Problema.

La pregunta de ésta sesión fue: ¿El nombre utilizado para denominar el problema tiene relación con el relato saturado del mismo?

Geovana lo denomino como *“La dependencia”* que lo reflejó en su tarea al hacer un colage de una llanta que funciona con el carro, un bebé que necesita de su madre, la planta que requiere de agua. Lo que tiene mucha relación con lo expresado en el relato saturado; *“Yo hacía todo lo que él quería” “Yo sólo vivía para darle gusto a él”*

Gráfico N° 5



*Fuente: Archivos de sesiones
Andrea Rodal 2009*



“Intervención dirigida a divorciados para superar ésta crisis desde el enfoque narrativo”

Sesión Nº 3 La influencia del problema en la vida de la consultante.

La pregunta para esta sesión fue ¿Cómo determinó la influencia del problema en su vida?

Geovana manifestó: *“Solo pensaba en que él estuviera contento, solo comprábamos ropa para que el se viera bien, perfumes, todo para darle gusto y que se sienta cómodo” “No me importaba como me viera yo, o lo que yo quisiera hacer, yo me olvidé de mi misma, tenía que hacer que él éste a gusto, ese era mi principal objetivo”* Ella graficó lo siguiente como los eventos más dolorosos.

Gráfico Nº 6

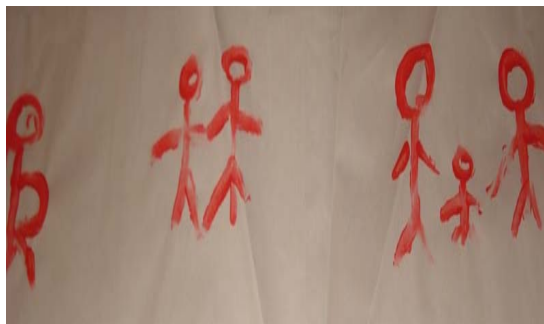

Fuente: Archivos de sesiones.

Andrea Rodal 2009



“Intervención dirigida a divorciados para superar ésta crisis desde el enfoque narrativo”

- Una mujer embarazada *“Cuando él me dijo me voy, sin importarle que íbamos a tener un bebé me dejó sola, yo quería morirme, todo mi gestación sufrí pase en cama, solo lloraba”*
- Una pareja *“Yo le vi con la otra en la calle, hay no se puede explicar como me sentí”*
- Una pareja con un niño en medio, que representa: *“El cuando regresamos y le perdoné, para luego decirme que no mismo me quería y yo me fui peleando con mi familia que estaban en contra, hay luego me dijo que no sentía nada por mi que le disculpe pero que vuelva no más con mis papas”*

Geovana tuvo como causal de divorcio por Infidelidad, en su relato saturado se puede observar un gran dolor por el engaño y sobre todo por el abandono en su estado de gestión.

Sesión N° 4 Influencia que los consultantes han tenido sobre el problema

La pregunta para ésta cuarta sesión fue ¿Cuál han sido las fortalezas del consultante que han impedido que el problema domine su vida?

- **Geovana** *“No sé que hubiera hecho sin el apoyo de mi mejor amiga Karen me llamaba constantemente*



“Intervención dirigida a divorciados para superar ésta crisis desde el enfoque narrativo”

y yo me podía desahogar cuando le contaba todo lo que me pasaba, me escucha sin juzgar, aunque no estaba de acuerdo con todo lo que hacía por él, porque me olvide de mi misma” Poder contar con el apoyo incondicional de su amiga sincera. *“Yo no morí cuando Camilo me abandonó porque Dios me dio un regalo para poder soportar tanto dolor, me bendijo con una hija, la ilusión de ser mamá me daba la fuerza para continuar.”* *“Crear en un ser supremo que la premió con una hija.”* *“Ahora puedo tomar decisiones por mi misma”*

Sesión Nº 5 Duelo y Desenlaces Inesperados.

La pregunta de ésta sesión para esta sesión fue ¿El consultante en que etapa del duelo está y que desenlaces inesperados se evidencian?

- **Geovana** *”Esa es mi historia“* *“Ahora luego de tanto sufrir y ya no darle espacio para que él juegue conmigo, creo que he superado mucho, ya mi vida es diferente, no podría decir que ya ha cicatrizado por completo, por lo tanto debo estar en la etapa de fecundidad”* *“Antes me dolía mucho, ahora no que puedo decir que este completamente bien, pero si tengo periodos de tranquilidad de gran sosiego, y*



“Intervención dirigida a divorciados para superar ésta crisis desde el enfoque narrativo”

de vez en cuando ciertas crisis, que cada vez son menos frecuentes”. Ha alcanzado períodos de equilibrio y cierta paz, pese que se presenten crisis. *“Bueno pese a todo lo que sufrí nunca me despreocupe de mi hija, yo le cuidado con todo mi amor”* *“Ahora puedo salir con mi hija, compartir tiempo con ella, sin mis padres, yo eligió a donde ir que hacer”* El cumplir con sus obligaciones de madre le proporciona felicidad, dejando a un lado todo el dolor que le generó el abandono de su ex esposo.

- Dentro de los desenlaces inesperados se evidenció un cambio en la percepción que tenía de sí misma, ella habló del cambio en su autoimagen que se ha dado últimamente y que otras personas ya habían notado.

Sesión N° 6 Las historias alternativas cocreadas con los consultantes.

La pregunta de esta sesión fue ¿Ha logrado el consultante crear una historia alternativa?

En la sexta sesión Geovana lee la historia cocreada con la narrativa, la primera parte de autoría de la interventora (VER VIÑETA N° 3) y el final de la consultante.



Viñeta Nº 3: Documento Terapéutico

Geovana

***“Ahora entendí que me tengo a
mi misma”***

Desde niña soñé casarme vestida de blanco con el amor de mi vida, crecí con la idea de formar un matrimonio feliz y envejecer junto al hombre que soñé que fuera mi compañero por el resto de mi existencia. Me formé en un hogar católico en donde el matrimonio debía conservarse a toda costa, se debía tolerar todo lo que sea necesario para cargar con la cruz, aunque ello implicara negarse a si misma como persona, pero el divorcio no era una opción en mi familia.

Al enfrentar la realidad entendí que no siempre se cumplen los sueños, pero fue difícil entenderlo y sólo lo logre después de de vivir mi duelo; que no podré tener lo que un día quise, por abandonar lo que un



“Intervención dirigida a divorciados para superar ésta crisis desde el enfoque narrativo”

tiempo fue mío y ya nunca volveré a tenerlo. En fin esta es mi historia: provengo de un hogar en el que siempre hice todos los esfuerzos posibles para que mis padres me dieran cuenta de que estaba ahí, pero fue bastante difícil porque por más sacrificios que hice para darles motivos que se sintieran orgullosos de mí, todo fue inútil pues mi hermano mayor ya lo había logrado primero y mis metas alcanzadas eran lo menos que esperaban por el ejemplo que me dio Javier.

El tiempo transcurrió y mi sed de ser visible, necesaria para alguien, continuaba con mayor fuerza, vinieron los amores y sentí que en Esteban podía satisfacer mi necesidad de sentirme querida, él provenía de una familia desintegrada y yo sentía podía llenar todos los espacios y hacerle feliz.



“Intervención dirigida a divorciados para superar ésta crisis desde el enfoque narrativo”

Nos casamos cuando teníamos 23 años, yo con la ilusión de encontrar en él esa felicidad tan anhelada, él se ganó con gran facilidad el cariño y aprecio de toda mi familia, los primeros meses fueron muy buenos llenos de alegría, detalles, pasión y amor...pero poco a poco me dí cuenta que yo le había dado lo que siempre soñó una familia, hacíamos todo pero con mi familia. Se nos fue olvidando poco a poco que en la relación éramos dos, si definitivamente los dos pensábamos y nos preocupábamos por Esteban, que él se sienta bien en las actividades familiares, que los suegros lo consientan que él este bien vestido, perfumado, de cocinar lo que le gusta, de que vaya con sus amigos y se divierta, de que descansa, etc... pero yo era únicamente la prolongación de mi marido, el era mi principio y mi fin, si esposo estaba feliz yo era feliz, era mi norte, mi sur, vivir sin él era una posibilidad nula para mí.



“Intervención dirigida a divorciados para superar ésta crisis desde el enfoque narrativo”

Viviendo a su sombra pase 7 años de mi vida, conformándome con las migajas que él me ofrecía, ya en esa etapa los conflictos se hicieron constantes, cada vez más frialdad en nuestra relación y dormíamos como dice Arjona con pingüinos en la cama, definitivamente hay que entender que la vida sexual es un indicador de cómo esta la relación de pareja y la nuestra estaba agonizando.

Así y todo llegó la noticia de la llegada de un bebé, lo habíamos esperado mucho, demasiado creo porque él había ya conseguido el amor de mujer en alguien que no era yo y mi embarazo obstaculizaba sus planes... al enterarme que había una tercera persona lo perdoné por el hijo que estaba esperando, tuve una gestación realmente difícil.. a los tres meses el me dio la noticia que iba a tener otro bebé con la persona que amaba y que no podía dejarla sola, que yo tenía una gran familia que me protegería y ella no



“Intervención dirigida a divorciados para superar ésta crisis desde el enfoque narrativo”

tenía a nadie, así que decidí abandonarme... y mi mundo se derrumbó me repetía una y otra vez que no voy a poder soportar el dolor de su partida... y viví la etapa más dura de mi existencia, yo quería morir.

Imagínense empezó mi duelo con mi bebé en el vientre:

- Antes de que él se vaya yo me negaba a aceptar que mi matrimonio no funcionaba, al hacer sacrificios para salvarlo a costa renunciar a mi misma, esa etapa en la que me sentía tan confundida y no quería entender algo que era tan evidente, ya no me amaba.
- Luego cuando atravesé por una regresión en donde lloraba como niña, gritaba de impotencia al ver la realidad, era sumida en la desesperación, pobrecito mi bebé vivió toda esa angustia que me aplastaba, cómo debió sufrir en mi vientre.



“Intervención dirigida a divorciados para superar ésta crisis desde el enfoque narrativo”

- Posteriormente vino la furia, que etapa nefasta ahí vinieron los reproches, los insultos, si yo le di todo, si sólo pensaba en él, le tenía tanta bronca, debo reconocer llegué a odiarlo, ¿qué tal me llamaba a reclamar el por qué yo supuestamente le llamaba a su querida?, qué insólito yo era a la malvada, la mujer con la que estaba me llamaba a pedirle que le deje en paz, ¡qué horror! y yo nunca hice nada siempre ocupé mi lugar de señora, pero él me maltrataba con sus reproches por cosas que nunca le hice a su amada.
- Después llegó los sentimientos de culpa pensando por qué no hice esto y aquello, si yo hubiera..... y no hubiera.... Todo lo que hice y no hice por salvar mi matrimonio, pensaba que no fui la mujer que él necesitaba, que no fui lo suficientemente buena que por eso él buscó a otra que le dé lo que yo no pude.
- Luego de la partida de Esteban estaba esperándome la desolación en la que me invadió una profunda tristeza, dolor al



“Intervención dirigida a divorciados para superar ésta crisis desde el enfoque narrativo”

percatarme que el divorcio era irreversible, hizo que sufriera de forma increíble. Ahí me di cuenta que se había perdido mi matrimonio para siempre, porque él no me amaba y eso estaba fuera de mi control; fue un tiempo tan largo que para mí se convirtió en una eternidad.

- Ya ha pasado más de un año de divorcio y con ayuda terapéutica empecé a aceptar que él fue parte de mi vida, que eso no lo voy a cambiar que siempre será el padre de mi hijo, que viví momentos muy felices a su lado al menos al inicio, y que otros fueron desoladores; pero con todos ellos aprendí y me cambiaron para ser la mujer que soy ahora, que él se llevó una parte de mi y yo una de él, pero que las heridas están cicatrizando y cada vez duelen menos, gracias a Dios. Entiendo que cada uno tuvo su grado de responsabilidad en ésta historia, sé que nunca lo olvidaré, pero que ya estoy superando ésta etapa de mi vida, le deseo lo mejor.



“Intervención dirigida a divorciados para superar ésta crisis desde el enfoque narrativo”

Insisto que no puedo negar que aún duele un poco, pero a Dios gracias cada vez menos y lo acepto como parte normal de la elaboración de un duelo, es difícil dejar lo que se tenía y aceptar que ya no estará más conmigo, porque realmente lo amé. Pero ahora me doy cuenta que el amor como dice mi terapeuta “El amor es doble vía” y lo mío era dar pero no recibir, que la creencia cultural que “el amor no es incondicional” que el amor lo justifica todo como dice Walter Riso es una falsedad, mi amor tenía ganancias unilaterales y obvio eran para él; no puedo seguir anclada en una relación que me hiere a costa de unos contratos que ya no tienen validez, no puedo continuar con alguien que ya no me ama y que olvidó lo que me dijo una vez frente al altar, o mejor aún cuando lo dijo lo sentía pero eso ya caducó y ahora no siento nada por mí. Entiendo que el amor se da y se recibe, no se lo suplica y yo hice eso, mendigar amor.



“Intervención dirigida a divorciados para superar ésta crisis desde el enfoque narrativo”

He empezado a tener vida propia, ahora sé que yo Anahi Valencia Cobos existo como individuo, que soy un ser creado por Dios y que soy importante, que tengo necesidades, pensamientos y sentimientos propios. Que no debo anularme al amar a alguien, que puedo seguir con mis propios proyectos que soy una mujer que ama intensamente a su hijo, soy hija, profesional, amiga, etc. que mi existencia no tiene porque restringirse a una persona, que la vida cada día me da la oportunidad de escribir una nueva historia y eso haré... ya viví gran parte de mi duelo ahora debo empezar una nueva etapa.

El final que la consultante escribió es el siguiente:

“Gracias a Diosito ya terminé mi carrera, siento gran orgullo por mi al ser odontóloga, he alcanzado mi sueño, ahora estoy trabajando en lo que me preparé y lo



“Intervención dirigida a divorciados para superar ésta crisis desde el enfoque narrativo”

que tanto disfruto, mi vida a dando un giro de 180 grado el poder trabajar ha mejorado mi situación económica y por fin pude independizarme vivo con mi hijo en un departamento pequeño, pero es nuestro hogar, ahí yo pongo las reglas y siento libertad soy dueña y señora, a mi madre la entiendo pero ya no permito que minimice lo que soy, lo que hago, he aprendido hacer que respete mi espacio.

Me llena de satisfacción poder contar con el regalo más grande mi enano, lo amo tanto no tienen idea, ser madre es la bendición más grande que he recibido.

He recuperado poco a poco mi vida social de la mano de mi mejor amiga Karina que siempre estuvo conmigo yo tengo la suerte de contar con el tesoro que es su amistad, ella siempre me dijo que merecía ser feliz y estoy trabajando para que eso sea así, siento que estoy en el camino indicado. He ampliado mi círculo social, he conocido nuevas personas y tengo nuevos amigos,



“Intervención dirigida a divorciados para superar ésta crisis desde el enfoque narrativo”

más adelante sé que encontraré a alguien con quien pueda compartir mi vida, llegará cuando Dios lo decida y será diferente porque ahora soy una mujer distinta, me respeto y sé todo lo que valgo.”

Sesión Nº 7 Comunidad de Testigos

Para concluir la intervención se hizo una celebración con la comunidad de testigos integrada por su mejor amiga Karen, en la que compartió su historia enfatizando la narrativa alternativa. Se realizó la entrega de documentos terapéuticos uno de los más significativos un portarretratos con su fotografía en donde se registran las cualidades encontradas por la propia consultante y unas adicionales que las reconoció la terapeuta; además se confirió un certificado terapéutico en el que se menciona que la consultante ha terminado el proceso de intervención con el cual se comprometió en la sesión inicial.

e) Objetivos Alcanzados

En el caso de Geovana luego del proceso de intervención se pueden evidenciar que:



“Intervención dirigida a divorciados para superar ésta crisis desde el enfoque narrativo”

- Ha logrado superar la baja autoestima y la dependencia excesiva que le generaban culpa y sentimientos de inferioridad, paulatinamente ha ido asimilando que su divorcio no fue su culpa suya, que tuvo un nivel de responsabilidad que es distinto, pero la relación fue de dos.
- Se ha producido un cambio significativo en su autoimagen, la ve diferente ahora se preocupa más por su apariencia personal, se arregla de distinta manera, al hablar ya lo hace mirando a los ojos a diferencia de que hacia antes su mirada era cabizbaja.
- Ha ido adquiriendo progresivamente la seguridad y confianza, autonomía en la toma de decisiones, actitud positiva que requería, para mejorar su autoestima.
- Ha terminado su carrera universitaria, y eso le proporciona seguridad en el ámbito laboral y por ende le da ventajas a nivel económico.
- Su mundo social se ha ampliado, ha extendido su círculo de amistades con una actitud de confianza y seguridad progresivas.
- Ha abandonado la culpa por no poder hacer que su hija crezca en un hogar completo, pues ha



“Intervención dirigida a divorciados para superar ésta crisis desde el enfoque narrativo”

comprendido que no siempre se alcanzan las expectativas que uno tiene; y que eso no estaba en sus manos únicamente.

▪ **CASO DE ROBERTO.**

a) Información general.

| FICHA DE INFORMACIÓN GENERAL | | |
|-------------------------------------|-----------------|-------|
| • Consultante: | Roberto | |
| • Fecha de contacto: | 07/08/09 | Edad: |
| | 37 años | |
| • Domicilio: | Urbanización XX | |
| • Teléfonos: | 895XXX | |
| • Ocupación: | Policía. | |
| • Fecha divorcio: | 17/11/08 | |
| • Tiempo de matrimonio: | 13 años. | |



“Intervención dirigida a divorciados para superar ésta crisis desde el enfoque narrativo”

b) Genograma.

FAMILIA DE ROBERTO

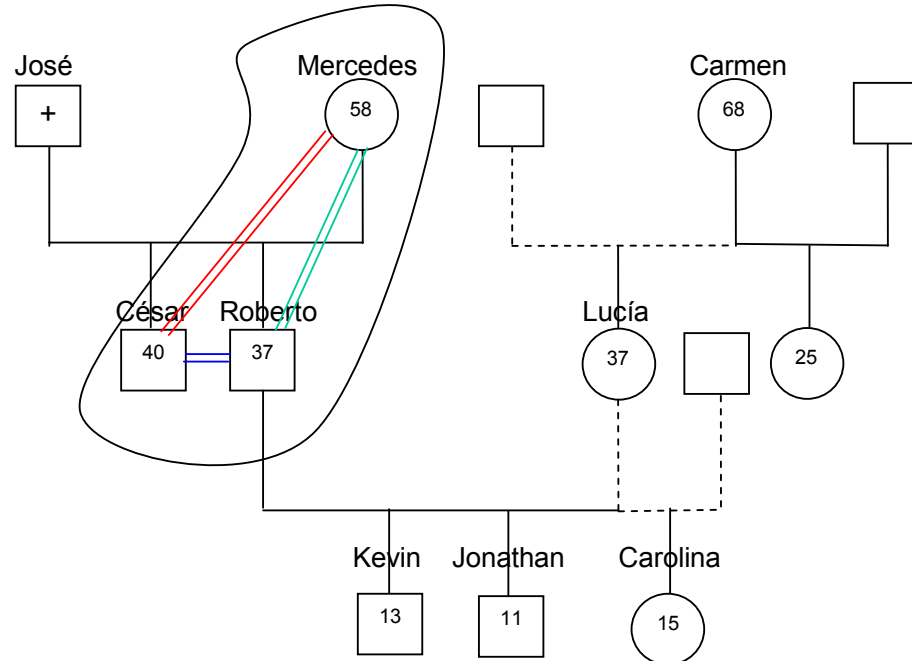

c) Antecedentes.

El consultante es Roberto tiene 37 años y estuvo casado con Lucía de 38, el matrimonio duró 12 años De la unión matrimonial procrearon dos niños de 13 Kevin y Jhonathan 12 años. Ella tenía una hija de 15 años de su relación anterior.

- Tipo de familia: es ensamblada, estaba compuesta por ella y su hija de la relación anterior y él y los hijos que procrearon en ésta unión. Vivieron de forma independiente de sus familias de origen.



“Intervención dirigida a divorciados para superar ésta crisis desde el enfoque narrativo”

- Subsistemas: parental la madre de Roberto, y fraternal su hermano, en el que se encuentran es familia con hijos adultos.
- Interacciones Pasadas: El matrimonio se realizó de forma civil y eclesiástica Ella era madre soltera de una niña que en la actualidad tiene 15 años, eso dificultó de alguna manera la aceptación total de la familia de él hacia ella. Roberto se casó muy enamorado, con la ilusión de formar un hogar que durara toda la vida, en el relatado por el consultante afirmó que ella siempre tuvo una actitud fría y distante; que pensó que cambiaría con el tiempo. La jerarquía del sistema familiar se puede observar lo siguiente: los dos progenitores ejercían autoridad sobre los hijos procreados en el matrimonio, pero Carolina sólo obedecía a su madre. Y en lo referente a la jerarquía del holón conyugal no era horizontal sino vertical ubicándose Lucía en la parte superior. Existe una coalición de Lucía y su hija en contra de Roberto, de esa forma aseguraba tener independencia de éste en sus decisiones.
- Interacciones Actuales: el sistema familiar actual de Roberto esta con independencia en su holón



“Intervención dirigida a divorciados para superar ésta crisis desde el enfoque narrativo”

individual, su madre y hermanos con quienes viven respetan su espacio. Continúa ejerciendo autoridad sobre sus hijos: Kevin y Jhonatan, tienen una muy buena relación.

d) Proceso Terapéutico.

Sesión Nº 1 Los relatos del problema que traen los consultantes.

La pregunta que tenía ésta sesión fue ¿Cuál fue el relato saturado que presentó el consultante?

Roberto llegó a consulta con el relato saturado del problema de la culpa que sentía porque su matrimonio se había terminado. *“Yo tengo la culpa de que no funcionará porque no debía hacer reclamos así funcionaban las cosas, por mi culpa mis hijos están lejos de mi, me quedé solo y ahora no me queda más que acostumbrarme a todo lo que perdí.”*

Sesión Nº 2 “Denominación del Problema”

La pregunta de ésta sesión fue: ¿El nombre utilizado para denominar el problema tiene relación con el relato saturado del mismo?



“Intervención dirigida a divorciados para superar ésta crisis desde el enfoque narrativo”

Roberto lo nombró como “*El caos*” como parte de su tarea hizo un dibujo con un paisaje hermoso y una noche, luego arrugó la hoja del paisaje para demostrar que su vida quedó así con marcas que no se podrán borrar y en la oscuridad de la noche; aquello tiene mucha relación con lo expresado en el relato saturado; “Yo me quedé solo, mis hijos ya no pueden estar conmigo, yo estoy lejos de ella, ya no tengo un hogar, lo perdí todo” “Mi vida se convirtió en un caos”

Gráfico N° 7



Fuente: Archivos de sesiones

Andrea Rodal 2009



“Intervención dirigida a divorciados para superar ésta crisis desde el enfoque narrativo”

Sesión: Nº 3 La influencia del problema en la vida de consultante.

La pregunta para esta sesión fue ¿Cómo determinó la influencia del problema en su vida?

Roberto; *“Yo me quedé solo, mis hijos ya no pueden estar conmigo, yo estoy lejos de ella, ya no tengo un hogar, lo perdí todo” “Mi mundo se acabó” “Todo el esfuerzo se fue al agua ya no quedó nada” “Los momentos de la comida, les extrañaba tanto a mis enanos” “Las noches eran largas, no podía dormir” “Mientras más tiempo pasaba fuera era mejor, nadie me esperaba”*

Gráfico N° 8



Fuente: Archivos de sesiones

Andrea Rodal 2009



“Intervención dirigida a divorciados para superar ésta crisis desde el enfoque narrativo”

- Un individuo separado de una persona adulta y de dos niños. *“Me dolió tanto irme de la casa, dejar mi hogar, mi esposa y mis hijos, fue demasiado cruel”*
- Una cara triste *“El regresar a la casa de mi madre, y ya no tener a nadie que me espere.”*
- Un hombre con maleta *“El momento mismo de tomar mi maleta, fue creo lo peor que viví”*
- Una cama con una sola persona *“La primera noche fue tan larga, yo solo en la cama que se me hizo un lugar tan frío y enorme”*
- Un corazón destruido *“Es ese sufrimiento tan grande cuando que vine cuando uno a perdido lo que más ama”*

En lo referente a la causa del divorcio de Roberto fue Actitud Hostil la demanda fue interpuesta por su ex esposa, en su relato saturado se evidencia grandes sentimientos de culpa.

Sesión N° 4 Influencia que los consultantes han tenido sobre el problema

La pregunta para ésta cuarta sesión fue ¿Cuál han sido las fortalezas del consultante que han impedido que el problema domine su vida?



“Intervención dirigida a divorciados para superar ésta crisis desde el enfoque narrativo”

- **Roberto** *Yo me refugié por completo en mi trabajo, mientras más trabaja mucho era mucho mejor” “El ponerme en brazos de Dios también fui muy útil, todas las noches leía la Biblia, eso me daba mucha paz” “El compartir con mis hijos, explotar el tiempo que les tenía conmigo, me llenaba alegría” “El apoyo de mi familia, concretamente, mi madre y mi hermano, que me tendieron la mano” “Me sentí muy bien al leer libros, cada vez me compraba uno nuevo”*

Sesión Nº 5 Duelo y Desesperados Inesperados.

La pregunta de ésta sesión para esta sesión fue ¿El consultante en que etapa del duelo está y que desenlaces inesperados se evidencian?

- **Roberto** *“Duro pero eso fue lo que viví, eso me pasó a mí” “Me doy cuenta que ya pasó lo mas doloroso” “Puedo decir que estoy en la sexta, me falta un poco pero no he terminado mi duelo”*
Dentro de los desenlaces inesperados mencionó.
“En el trabajo me sentí muy bien, como no tenía que llegar pronto a la casa, me quedaba haciendo



“Intervención dirigida a divorciados para superar ésta crisis desde el enfoque narrativo”

horas extras y así no tenía todo el tiempo para sufrir, porque llegaba cansado” Su competencia en lo laboral fue clave para no dejarse dominar por el problema. *“Mi Cuenquita, me daba también esa sana distracción, no falta*

- *ba ni un solo partido y les llevaba a mis hijos, compartiendo ese tipos de momentos gratos era feliz aunque sea por un rato”* Su afición por su equipo de fútbol le proporcionaba momentos de alivio. Además comentó que poco a poco se ha ido formado nuevos amigos, realiza actividades diferentes y ahora ya contempla la posibilidad de entablar una nueva relación.

Sesión N° 6 Las historias alternativas cocreadas con los consultantes.

La pregunta de esta sesión fue ¿Ha logrado el consultante crear una historia alternativa?

En la sexta sesión Roberto lee la historia cocreada con la narrativa, la primera parte de autoría de la interventora y el final del consultante



Viñeta N° 4: Documento Terapéutico Roberto

“Hubo cambio de planes y lo acepto.”

Mi nombre es Gerardo tengo 38 años, hace 13 años atrás conocí a una mujer que creí sería mi compañera, la madre de mis hijos, y la persona compartiría el resto de mi vida, pues claro yo me casé con la ilusión que durara mi matrimonio para siempre.

Desde el inicio la relación no fue la mejor pero se podría catalogar como buena, o al menos eso yo creí... tenía fe que funcionara y me esforcé claro que entiendo que para que termine una relación es responsabilidad de dos, y partiendo de eso acepto mi parte.

Mi matrimonio no fue nada fuera de lo normal, procreamos dos bellos niños y eso me reportaba gran felicidad, lamentablemente como pareja siempre sentí que no llegamos a un grado de complementariedad, Yolanda no fue una mujer expresiva, y no puedo quejarme



“Intervención dirigida a divorciados para superar ésta crisis desde el enfoque narrativo”

porque desde que éramos novios su actitud fue así yo trataba de ser detallista, y creo que eso no lo valoraba, era más bien fría y distante yo me acostumbre a ello y más bien prefería hacerme el desentendido con su indiferencia; ya saben con la finalidad de evitar problemas, eso creo que fue mi responsabilidad no enfrentar los problemas, evitarlos como si ello haría que se solucionen por sí mismos. ¡Qué grave error, ignorar los conflictos y verlos cuando ya se vuelven inmanejables, mi matrimonio se terminó mucho antes de tomar la decisión del divorcio, si después de la erosión en la relación, tanta falta de amor, momentos de indiferencia, compartimos la cama pero ya no había intimidad, y no digo sexo sino intimidad, si porque nos separamos hace mucho afectivamente, éramos inquilinos de una misma casa pero ya dejamos de ser hace mucho tiempo pareja. Debo confesar que me dolió mucho mi divorcio, fue la ruptura del sueño de un hogar feliz, perdí a la mujer con quien soñé



“Intervención dirigida a divorciados para superar ésta crisis desde el enfoque narrativo”

pasar el resto de mi vida, y la oportunidad de compartir con mis hijos todos los días eso duele...pero he comprendido que la realidad no siempre es compatible con las expectativas con las que crecemos. Ahora puedo decir que he avanzado mucho y cada vez voy de bien a mejor; si me puse a pensar y recapitular como estaba antes y como estoy ahora, y si las cosas han cambiado y he avanzado.

Primero yo me negaba a aceptar que mi matrimonio no funcionaba, al hacer sacrificios para salvarlo a costa renunciar a mi mismo, a lo que sentía, necesitaba, etc. esa etapa estaba tan confundido, fuera del planeta. Luego cuando atravesé por una regresión en donde lloraba claro a solas, porque no aprendí nunca a expresar mi dolor frente a otros, los hombres no lloran eso fue lo que me enseñaron.



“Intervención dirigida a divorciados para superar ésta crisis desde el enfoque narrativo”

Posteriormente vino la furia, que etapa nefasta ahí vinieron los reproches, los insultos, me sentía muy mal realmente.

Después llegó los sentimientos de culpa pensando por qué no hice esto y aquello, si yo hubiera..... y no hubiera.... Todo lo que hice y deje de hacer para salvar mi matrimonio. A decir verdad hasta hace poco la culpa invadía mi vida, pero ahora entiendo que la relación es de dos, por lo tanto la responsabilidad de la ruptura también.

Y atrás estaba esperándome la desolación en la que me invadió una profunda tristeza, al percatarme que el divorcio era irreversible, al sentir que ni Yolanda ni yo éramos ya los mismos, que tanto desamor nos cambió y que no volveríamos a estar juntos, porque no era saludable. Ahí me di cuenta que se había perdido mi matrimonio. Y eso fue luego del proceso de divorcio y me costó muchísimo.



“Intervención dirigida a divorciados para superar ésta crisis desde el enfoque narrativo”

Y ahora luego de unos meses de divorcio y con ayuda (terapéutica) empecé a aceptar que el fue parte de mi vida, que eso no lo voy a cambiar que ya no somos pareja pero siempre continuaremos siendo padres, que viví momentos muy felices a su lado al menos al inicio, y que otros fueron muy duros; pero con todos ellos aprendí y me cambiaron para ser el hombre que soy ahora, que ella se llevo una parte de mi y yo una de ella, pero que las heridas están cicatrizando, gracias a Dios ya no duelen como antes.

Entiendo insisto que cada uno tuvo su grado de responsabilidad en ésta historia, sé que nunca la olvidaré, pero que ya estoy superando ésta etapa de mi vida, le deseo lo mejor.

Comprendo que no solo basta con cambiar de página, sino que es necesario escribir una nueva, y eso estoy haciendo ha pasado ya un buen tiempo desde la sentencia de mi divorcio, mantengo



“Intervención dirigida a divorciados para superar ésta crisis desde el enfoque narrativo”

contacto con Yolanda por cuestiones que tienen que ver con nuestras pequeñas.. Yo por mi parte he resucitado como persona ahora expreso mis sentimientos, mi criterio y hago valer mis opiniones, soy padre y también soy hombre que se dedica tiempo a sí mismo, que se consciente tiene su espacio social, laboral y espiritual. Y ahora estoy con la predisposición de abrir las puertas en mi vida sentimental, quien sabe me llega el amor de nuevo, no lo busco porque eso se encuentra, el momento menos esperado, pero ahora esta mi taza vacía para que pueda llenarse de nuevo.

El final que creó Roberto es:

Al pasar el tiempo la heridas se curan de una u otra manera claro que para eso se debe poner de parte, con mucha paciencia, a pesar que las cosas no van a ser igual por queda una cicatriz, queda huella y sobre todo queda una experiencia para tomar en cuenta. Los años han rescatar lo que uno fue, de tal manera que



“Intervención dirigida a divorciados para superar ésta crisis desde el enfoque narrativo”

hasta cierto punto se vuelve a empezar como la persona que siempre fue con alegría, con ilusiones, con la predisposición de dar lo mejor para tener un final feliz. Espero encontrar la compañía ideal que sepa valorar las cosas positivas que pueda tener y que sepa descubrir lo que es vivir la vida con amor, teniendo en cuenta que hay que vivir el presente para tener un buen recuerdo del pasado y siempre tener una ilusión para el futuro.

Sesión Nº 7 Comunidad de Testigos.

Para concluir la intervención se hizo una celebración con la comunidad de testigos integrada por su hermano, en la que compartió su historia enfatizando la narrativa alternativa. Se realizó la entrega de documentos terapéuticos uno de los más significativos un portarretratos con su fotografía en donde se registran las cualidades encontradas por él propio consultante y unas adicionales que las reconoció la terapeuta; además se confirió un certificado terapéutico en el que se menciona que él consultante ha terminado el proceso de



“Intervención dirigida a divorciados para superar ésta crisis desde el enfoque narrativo”

intervención con el cual se comprometió en la sesión inicial.

e) Objetivos Alcanzados

Roberto en relación a la crisis que le generó su divorcio, puedo evidenciar los siguientes avances.

- Ha logrado superar en alguna medida la culpa que lo aplastaba, no de forma completa y eso debe ser por que esta elaborando su duelo, aún y requiere tiempo, debido a que su divorcio es un tanto reciente.
- En todo caso ha superado las primeras fases y como él mismo se ubicó se encuentra en la de la fecundidad.
- Ya no tiene ansiedad, poco a poco ha ido aceptando la realidad que debe vivir y ahora se puede afirmar que esta abriéndose nuevos espacios, conociendo nuevas personas.
- Ya tiene expectativas de un futuro que le pueda traer la oportunidad de compartir con alguien; ya acepta que su separación es definitiva.



6. DISCUSIÓN.

En la discusión se comparan los hallazgos de cada caso, se descubren convergencias y diferencias en relación a la teoría planteada.

A continuación siguiendo la línea de las categorías de análisis encontramos:

- **Relato Saturado del Problema** surgen por la crisis del divorcio por la que atravesaron los consultantes y que es descrita en las tres primeras sesiones. Correlacionando con la elaboración del duelo, son las *etapas de la negación, regresión, furia, culpa y desolación*.
- **Relatos Alternativos** trabajados de la sesión cuarta a la séptima, surgen de los desenlaces inesperados y que son los que contradicen a la historia dominante y constituyen el punto de partida para construir narraciones más esperanzadoras. En el duelo son las *etapas de fecundidad y de cicatrización*.

6.1 ANÁLISIS Y VALIDACIÓN DE LA PRIMERA A LA TERCERA SESIÓN DE INTERVENCIÓN.

Es necesario recordar las primeras tres sesiones en las que se aborda el relato saturado del problema:



“Intervención dirigida a divorciados para superar ésta crisis desde el enfoque narrativo”

Sesión N° 1 “Qué sucedió en mi vida al finalizar mi matrimonio”

Sesión N° 2 “Bautizando el problema”

Sesión N° 3 “La Ruptura y el efecto domino”

6.1.1 RELATO SATURADO DEL PROBLEMA.

La terapia se desarrolló en un consultorio de la Pastoral Social, que es un espacio seguro y privado, como lo que se requiere para realizar un proceso de intervención. Se inició el proceso con la invitación a que el consultante a hable de su problema, con total libertad brindándole una escucha empática y respetuosa.

Es necesario recordar que los relatos suturados del problema tienen una carga negativa y casi totalizante sobre la vida del consultante, lo que se profundiza a continuación.

6.2.1.1 LOS RELATOS DEL PROBLEMA QUE TRAEN LOS CONSULTANTES.

Los primeros relatos son historias cargadas de frustración, desesperación y dolor, con escasa a ninguna esperanza, White (1993) los denomina *“descripciones saturadas del problema”*. Los primeros relatos de los consultantes fueron asumidos por la interventora como



UNIVERSIDAD DE CUENCA
FACULTAD DE JURISPRUDENCIA
MAESTRIA EN INTERVENCION PSICOSOCIAL FAMILIAR

“Intervención dirigida a divorciados para superar ésta crisis desde el enfoque narrativo”

una parte únicamente de la historia, a través de preguntas se precisaban más detalles de cómo las personas experimentan ésta crisis del divorcio, las dificultades y las consecuencias de las mismas en sus vidas. Todo ello está vinculado con la primera etapa elaboración del duelo, la NEGACIÓN en la que no se acepta la realidad por considerarla dolorosa y existe una sensación de paralización. (Bucay 2006)

Al respecto se pueden citar las siguientes coincidencias en los casos de intervención que se realizó en la presente investigación.



Tabla N° 7 **RELATO SATURADO DEL PROBLEMA.**

| COINCIDENCIAS | DIVERGENCIAS |
|---|---------------------|
| <p>Todos los casos mencionan haberse percatado que la relación matrimonial se encontraba deteriorada, se NEGABAN a aceptarlo y tratar de mejorarla; preferían eludir los conflictos y tener una actitud evasiva y pasiva, para a su criterio no empeorar la situación.</p> | |
| <p>Todos los consultantes afirman que tenían la expectativa que su relación duraría para siempre y el no lograrlo les causó gran dolor y una sensación de fracaso; esto se explica porque el matrimonio es concebido como un RELATO CULTURALMENTE DOMINANTE, que es validado moralmente la sociedad cuencana.</p> | |
| | |



“Intervención dirigida a divorciados para superar ésta crisis desde el enfoque narrativo”

| | |
|---|---|
| <p>Expresan Franco, Geovana y Roberto una sensación de fracaso al dar por terminado su matrimonio, lo que les generó mucha culpa. RELATO SATURADO.</p> | <p>En tanto Fabiola sintió frustración, pero por razones personales, específicamente por haber dejado su carrera y anularse como persona. Ella es la única que afirma haber tenido sentimientos de odio hacia su ex marido y por ello sintió libertad cuando ya se produjo el divorcio.</p> |
| <p>En los casos de Fabiola, Franco y Roberto mencionan que se refugiaron en sus hijos, para tratar de evadir lo problemas existentes en el holón conyugal, antes de que se produzca el divorcio.</p> | <p>En tanto Geovana se aferró a la idea que ésta sería una crisis como las que suele atravesar los matrimonios y que esto se acabaría muy pronto.</p> |
| <p>Todos vivieron la etapa de PRE RUPTURA o divorcio psicológico (Díaz 1986), de dos años como mínimo tiempo en el que intentaron evadir los problemas con la finalidad de conservar su matrimonio.</p> | |



6.1.1.2 LA DENOMINACIÓN DEL PROBLEMA.

Fue necesario que cada consultante coloque un nombre a su problema, mediante una palabra o frase corta, el nombre que identifique claramente lo que el consultante deseó expresar. Con éste proceso se lo personificó, para atribuirle intenciones y tácticas opresivas al problema.

Inicialmente el consultante puede continuar atribuyendo el problema a la propia persona, no obstante el terapeuta narrativo irá en la dirección contraria de manera sutil, hasta lograr desvincular lingüísticamente a la persona de la etiqueta del problema y la persona comenzará a tener una imagen exteriorizada del problema. (O’Halon 2001.)



Tabla Nº 7 DENOMINACIÓN DEL PROBLEMA

| CONSULTANTES Y DENOMINACIÓN DEL PROBLEMA | CONVERGENCIAS |
|---|---|
| <p>Fabiola denominó “FRUSTRACIÓN”</p> <p>Franco lo llamó “DESILUSIÓN”</p> <p>Geovana lo nomina “DEPENDENCIA”</p> <p>Roberto lo bautizó “CAOS”</p> | <p>Cada consultante nominó al problema con un nombre diferente, no obstante todos concuerdan que para evitar confrontaciones, decidieron anularse como personas y no opinar; asumir una actitud evasiva, para no contradecir a sus ex parejas y disminuir la tensión que cada vez era más fuerte, renunciaron en gran medida a sus necesidades como individuos.</p> <p>El divorcio vino cuando la relación se encontraba sumamente desgastada Únicamente Fabiola sólo en los últimos meses cambió su actitud de sumisión, por la de una confrontación constante con su ex esposo.</p> |



6.2.1.3 LA INFLUENCIA DEL PROBLEMA EN LA VIDA DE CONSULTANTE.

Mediante las conversaciones externalizadoras en las que pudieron describir la forma en el que el problema ha venido afectado su vida y sus relaciones; con mucha frecuencia el problema tiene un efecto totalizante sobre la vida de los individuos. Externalizar el problema es separar al individuo del mismo, para que pueda verlo como una entidad distinta a su persona; es un proceso terapéutico que motiva a las personas a objetivar e incluso personificar sus problemas que los llenan de angustia. *“El problema es el problema”* White y Epsom (1993)

Con respecto al Divorcio es *“la disolución del subsistema conyugal con la conservación de los subsistemas parental, filial y fraternal”* (Donoso, 2007) y es la crisis común de todos éstos consultantes y que se ve reflejado en sus relatos saturados.



“Intervención dirigida a divorciados para superar ésta crisis desde el enfoque narrativo”

El divorcio implica tareas y acomodaciones para cada uno de los miembros de la familia y un reajuste en sus relaciones. En éste proceso puede producirse un estancamiento relacional, lo que provoca estrés que en ocasiones requiere de una intervención para poder superarlo, todos éstos el divorcio fue de tipo destructivo. Las parejas no fueron consciente de su responsabilidad, se buscaba con frecuencia culpabilizar al otro; ello produjo una disfuncionalidad familiar con pautas de interacción repetitivas que naturalmente no resolvían los conflictos, originando en sus miembros sentimientos de temor, incertidumbre, inseguridad y rabia. Donoso (2008)

A continuación se presentan como ha influenciado el problema en la vida de los consultantes de forma específica:



“Intervención dirigida a divorciados para superar ésta crisis desde el enfoque narrativo”

Tabla N° 8 INFLUENCIA DEL PROBLEMA EN LA VIDA DE LOS CONSULTANTES.

| | |
|--|--|
| <p>Autoimagen que es la representación mental que se realiza de sí mismo.(Orejuela 2000) se vio afectada al atravesar la crisis del divorcio en las consultantes de género femenino; afirmaron haberse olvidado de su imagen personal, debido a que eso no era importante en su matrimonio, en el que el presupuesto familiar no contemplaban ropa, accesorios o maquillaje para ellas.</p> | <p>En tanto los consultantes de género masculino no presentaron ninguna modificación en su aspecto personal, no afectando por tanto su autoimagen.</p> |
| <p>Autoconcepto que es lo que cada uno piensa de sí mismo en base a las experiencia que tiene como persona (Orejuela 2000) En los cuatro casos se vio afectada, todos manifestaron sentimientos de incompetencia personal</p> | |
| <p>Autoestima esta formado por el autoconcepto y el</p> | <p>Geovana es quien evidenció una actitud</p> |



“Intervención dirigida a divorciados para superar ésta crisis desde el enfoque narrativo”

| | |
|--|--|
| <p>autoimagen que hace posible hacer una valoración personal. Es entonces el grado de estimación y satisfacción que cada uno hace de sí mismo.</p> <p>Al respecto se puede afirmar que en todos los casos existía poca seguridad en sí mismos, asertividad anulada y comunicación deficiente.</p> | <p>de dependencia excesiva con respecto a su ex esposo.</p> <p>Fabiola es la única que manifestó una actitud negativa y una abierta confrontación, en las últimas etapas de su matrimonio.</p> |
| <p>Límites son difusos (Minuchín 2004) en el caso de Fabiola con relación a la familia de origen de su ex esposo, por la intromisión constante de la suegra.</p> <p>En el caso de Geovana también los límites no eran claros con respecto a su familia de origen, teniendo una injerencia constante la madre de ella sobre el holón conyugal.</p> <p>En ambos casos había invalidación hacia a ellas como personas, ya sea por la suegra o la madre.</p> <p>En el caso de Roberto los límites difusos eran en relación al subsistema conyugal con respecto a la hija de su ex esposa, que</p> | <p>Los límites eran claros en relación a sus familias de origen, y en el subsistema conyugal.</p> <p>Geovana y Franco realizaban</p> |



| | |
|--|---|
| <p>interfería en las relaciones de pareja dificultándolas.</p> <p>Subsistema Conyugal en todos los casos se encontraba deteriorado, en los patrones de interacción evidenciaban indiferencia y frialdad a nivel afectivo.</p> <p>Sin muestras de afecto entre las partes en los casos de Fabiola y Roberto.</p> <p>No tenían espacios para desarrollarse como pareja, en los casos de Fabiola y Roberto, porque estaba ocupado todo con la función parental.</p> <p>Franco en tanto por casi 4 años tuvo una relación telefónica, al inicio por estar en el extranjero y luego por ella salir del país.</p> <p>Geovana en tanto evidenciaba un aglutinamiento en su holón conyugal, pues todas las actividades las realizaban conjuntamente con sus</p> | <p>demostraciones de afectividad hacia sus parejas.</p> |
|--|---|



| | |
|---|--|
| padres. | |
| Subsistema Parental en los casos de las consultantes de género femenino tienen problemas con sus madres, que las desautorizan en frente de sus hijas. | En tanto que los varones Franco y Roberto mantienen su autoridad sobre sus hijos, sin ninguna variación. |
| Grupo familiar actual: Fabiola y Geovana han regresado a vivir con sus familias de origen, por razones principalmente económicas, y en ambos casos les quita libertad, pues sus madres ejercen presión en todas las actividades que realizan. En el caso de Roberto regresó a vivir con su madre y hermano, no obstante mantiene independencia sobre su rol individual. | Franco es el único que vive de forma independiente con sus tres hijas. |
| Nivel Sexual: en todos los casos se evidencia que en éste aspecto había un resquebrajamiento, la frecuencia había decrecido y también la satisfacción. | En el caso de Fabiola se convirtió en algo forzado, que ya no deseaba y aún menos disfrutaba. |



UNIVERSIDAD DE CUENCA
FACULTAD DE JURISPRUDENCIA
MAESTRIA EN INTERVENCION PSICOSOCIAL FAMILIAR

“Intervención dirigida a divorciados para superar ésta crisis desde el enfoque narrativo”

| | |
|---|--|
| | <p>Geovana por su parte en los últimos meses, no mantuvo relaciones íntimas debido a que él ya no sentía interés sexual hacia ella.</p> |
| <p>Nivel Social: en todos los casos se vio afectado, pero no en la misma intensidad, hay diferencias en cuanto género.</p> | <p>Las mujeres abandonaron casi por completo sus círculos de amistades, dedicando se únicamente a sus hogares. Los hombres en la etapa de crisis disminuyeron los contactos sociales, momentáneamente nada más.</p> |
| <p>Nivel Laboral: de igual forma se afectado pero no en la misma intensidad, presenta diferencias en cuanto al género.</p> | <p>En las mujeres se vio seriamente afectada, Fabiola tuvo que abandonar sus estudios y luego trabajó en algo que no tenía que ver con su rama. De igual forma Geovana abandonó sus estudios de manera parcial y por su embarazo de alto riesgo le impidió trabajar</p> <p>En los varones se vio ligeramente afectado al inicio y luego más bien fue un eje para la recuperación</p> |



| | |
|--|--|
| <p>Nivel Económico: Se vio afectado pero no en el misma manera, difiere por el género.</p> | <p>Las mujeres sufrieron conflictos a nivel económico, razón por la cual no pudieron vivir de forma independiente con sus hijos, sino que se vieron obligadas a retornar a la casa de sus familias de origen.</p> <p>Los hombres tuvieron que hacer una reestructuración de su presupuesto, pero no les afecto de manera sustancial.</p> |
| <p>Etapas del Duelo todos afirman haber atravesado por: la negación, regresión, ira, culpa y la más larga la desolación. <i>(Bucay 2006)</i></p> | <p>Fabiola es la única que tuvo un duelo anticipado.</p> |
| <p>Clase de Divorcio: todos los divorcios fueron causales. Fabiola, Geovana y Franco plantearon la demanda de divorcio al aceptar la incapacidad de continuar con el mismo. Es la fase de ruptura (Díaz 1986)</p> | <p>Roberto fue el único que recibió la demanda de divorcio.</p> |



6.2 ANÁLISIS Y VALIDACIÓN DE LA CUARTA A LA SÉPTIMA SESIÓN.

A continuación se presentan las cuatro subsiguientes sesiones que corresponden a la categoría del análisis del Relato Alternativo.

Recordemos

Sesión N° 4 “Un nuevo camino por recorrer”

Sesión N° 5 “Volver empezar”

Sesión N° 6 “¿Qué camino escoger?”

Sesión N° 7 “La alegría de continuar caminando”

En seguida el detalle analítico correspondiente

6.2.1 RELATO ALTERNATIVO

Una vez concebido el problema en una entidad fuera de la persona y sus relaciones de tal manera que se puede dar paso incorporar otras experiencias y otros significados que contradigan la visión anterior saturada del problema.

Los relatos alternativos surgen de los desenlaces inesperados que son hechos positivos en medio del problema, es una expresión válida de la experiencia de la persona; es esa información que contrasta con la



“Intervención dirigida a divorciados para superar ésta crisis desde el enfoque narrativo”

historia dominante, son aquellos indicios de la posibilidad de un relato distinto sobre los mismos acontecimientos que antes solo tenían un matiz gris.

La identificación de acontecimientos extraordinarios es fundamental para estimular a la persona a que de nuevos significados, tanto a sí mismos como a las relaciones con los demás. Se parte como ya se mencionó de la cosificación del problema se le nombra, y al identificarlo se designa también a la contratrama, en la cual se centra toda la influencia que la persona ya tiene (aunque no la reconozca) y que desarrollará sobre el control del problema. Además se impulsarán todos los cambios en la significación de sí mismo que propician la realización de medidas antiproblema y que re-editan una historia alternativa. (White 1994)



6.2.1.1 INFLUENCIA DE LOS CONSULTANTES HAN TENIDO SOBRE EL PROBLEMA.

Se trabajó con cada uno en la separación del problema del individuo “El problema es el problema” aquí se logró que la consultante visualice el problema como algo que esta fuera de éste , así mismo se alcanzó que determine áreas específicas de su vida que no fueron afectadas por su problema. A continuación menciono lo que cada uno de ellos expresó

Se alcanzó que cada consultante determine la influencia ha tenido y tiene en la vida del problema, a través de una investigación colaborativa con la finalidad de encontrar “momentos únicos” o “eventos extraordinarios” en los que las personas no se han dejado dominar por el problema. La identificación de los Logros Aislados o Acontecimientos Extraordinarios tiene mucha importancia dentro del proceso de re-edición de la nueva historia debido a que su identificación amplía la competencia de la persona sobre el control del problema; además rompe la experiencia negativa (White, 1994).



Tabla N° 9 INFLUENCIA QUE LOS CONSULTANTES HAN TENIDO EN LA VIDA DEL PROBLEMA.

| CONVERGENCIAS | DIVERGENCIAS |
|---|---|
| Fabiola, Franco y Geovana tomaron la decisión personal finalmente de terminar con una relación que no les beneficiaba como personas; y de esa manera brindarse a sí mismos y a sus hijos un ambiente familiar más saludable. | Roberto logró aceptar que la relación había terminado y que lo mejor era aceptar el hecho de que su ex esposa ya no le amaba y ya no tiene expectativas de regresar con ella. |
| En todos los casos su desempeño parental ha sido muy bueno, pues nunca descuidaron sus obligaciones como padres. | |
| El buen desempeño laboral fue clave para que los consultantes puedan ver que el problema no tuvo efectos totalizantes, en los casos de Fabiola, Franco y Roberto | En el caso de Geovana el culminar su tesis con la expectativa de conseguir de esa manera un empleo que le proporcione estabilidad económica. |
| | |



| | |
|---|--|
| <p>A nivel espiritual todos acudieron a Dios para que les proporcione fuerza para enfrentar la crisis y sintieron su ayuda, al buscarlo de diferentes maneras.</p> | |
| <p>Al adaptarse a una vida solos debieron hacer algunas acomodaciones, y con ello desarrollaron nuevas habilidades.</p> <p>Fabiola organizaba por sí solo el presupuesto económico</p> <p>Franco se encargó por completo de la crianza de sus tres hijas; además por otro lado aprendió a relacionarse con los proveedores y negociar de forma eficiente con ellos.</p> <p>Geovana adquirió paulatinamente la destreza de tomar decisiones.</p> <p>Roberto empezó hacer como hábito la lectura.</p> | |
| <p>Redes de apoyo cada uno</p> | |



| | |
|---|--|
| de los consultantes tuvieron personas significativas (hermanos, madre, tías o amigas), quienes les apoyaron de forma incondicional durante toda la crisis que tuvieron que atravesar. | |
|---|--|

6.2.1.1 DUELO Y DESENLANCES INESPERADOS.

Se contrasta el relato saturado del problema para crear una nueva narrativa, a través de una historia similar para cada consultante escrita por la interventora con nombres ficticios pero con la esencia de lo relatado por ellos, en todas las sesiones.

Dentro de la Narrativa es el nivel de la reflexión donde se logra el análisis de los logros aislados tienen sobre los deseos, intenciones y compromisos de la persona y sus relaciones. La identificación de los logros y acontecimientos extraordinarios son fundamentales para el proceso de re-edición de la nueva historia debido a que su identificación amplía la competencia de la persona sobre el control del problema; además rompe la experiencia negativa (construcción lógica o red de supuestos que selecciona sólo ciertos aspectos que la



“Intervención dirigida a divorciados para superar ésta crisis desde el enfoque narrativo”

experiencia sesgando la historia con explicaciones parciales con las cuales se construye el relato de la historia saturada de problema). (White, 1994).

En tanto con respecto elaboración del duelo, se puede afirmar que: *“es el doloroso proceso de elaboración de una pérdida, tendiente a la adaptación y armonización de nuestra situación interna y externa frente a una nueva realidad. Elaborar el duelo significa ponerse en contacto con el vacío que ha dejado la pérdida de lo que no está, valorar su importancia y soportar el sufrimiento y la frustración que comporta su ausencia”* (Bucay, pp.40) es aprender a dejar lo anterior, abandonar uno de esos espacios que existían antes.

Con todo lo expuesto la elaboración del duelo, de los consultantes han adaptado en sus vidas a sus nuevas realidades, asumiendo el divorcio como una pérdida que cambió su existencia, no obstante la han superado o se encuentran en las últimas etapas.



Tabla Nº 10 DUELO Y DESENLANCES INESPERADOS.

| CONVERGENCIAS | DIVERGENCIAS |
|--|--|
| <p>Luego de presentar las etapas del duelo (Bucay 2006) todos se ubicaron en las dos últimas, lo que evidencia que ya no tienen un relato saturado, sino que paulatinamente han creado relatos alternativos que coinciden con la etapa de fecundidad y la última de cicatrización.</p> <p>Fabiola, Geovana y Roberto se ubicaron en la de fecundidad.</p> | <p>Franco fue el único que ya terminó la elaboración de su duelo, pues se ubicó en la de cicatrización.</p> |
| <p>Desenlaces inesperados que son recuerdos significativos que contradicen el relato dominante (White 1996)</p> <p>El divorcio ha sido difícil para los hijos, no obstante se han adaptado a los cambios que han sufrido.</p> <p>Eficacia en su rol parental, todos se reconocen que han desempeñado un buen papel a nivel de padres.</p> | <p>La hija de Fabiola manifiesta que es mejor que se hayan separado, pese a que extraña a su padre siente que la relación con cada uno sus progenitores ha mejorado y ya el ambiente familiar tiene paz.</p> |



| | |
|--|--|
| <p>A nivel personal Fabiola y Geovana, mejoraron su apariencia personal, que fue reconocido por las personas que las rodeaban.</p> <p>Todos los consultantes expresaron la libertad que sentían para realizar actividades de interés personal</p> <p>Fabiola reestructuró sus espacios la habitación de su hija y la de ella.</p> <p>Franco puedo iniciar una nueva relación.</p> <p>Geovana dispuso de su tiempo libre para compartir con su hija de forma independiente de sus padres.</p> <p>Roberto destinó su tiempo libre para leer y dar caminatas.</p> <p>El buen desempeño laboral actual, en los casos de Fabiola, Franco y Roberto les ha proporcionada un autoconcepto como personas eficientes en las tareas que realizan.</p> <p>Todos los consultantes contaron con el apoyo incondicional de seres</p> | <p>En el caso de Geovana la meta alcanzada de culminar su carrera profesional.</p> |
|--|--|



| | |
|---|--|
| queridos, fue fundamental el contar para la construcción de su nueva narrativa. | |
|---|--|

6.3.2. LAS HISTORIAS ALTERNATIVAS COCREADAS CON LOS CONSULTANTES.

Los documentos terapéuticos son documentos escritos de la propia autoría o creados por el consultante, aquí se pueden encontrar resúmenes de los avances de las personas. Los más frecuentes son cartas, declaraciones, listas, ensayos, contratos o certificados, pueden ser para uso privado o para compartir con otras personas. *“Se utilizan para consolidar el progreso porque la palabra escrita es más permanente que la hablada y porque, en la sociedad occidental, goza de mayor <<autoridad>> (en éste caso la autoridad de la persona que los usa)”* (Payne 2002, pp. 31) Mediante el proceso de la construcción de un nuevo relato, la persona puede modificar la visión que tiene de su vida, enriquecerla, y sentar las bases para su futuro.



“Intervención dirigida a divorciados para superar ésta crisis desde el enfoque narrativo”

Todo lo expuesto se pudo corroborar en el proceso terapéutico, pues todos los consultantes que participaron lograron sustituir sus relatos dominantes por relatos alternativos, cambiando la perspectiva con la que veían sus vidas. Han logrado superar en gran medida la crisis por la que a travesaban

Tabla N° 11 **HISTORIAS COCREADAS.**

| CONVERGENCIAS | DIVERGENCIAS |
|--|--|
| Todos han superado el relato saturado, caracterizado por la ira, culpa, desolación, resentimiento. | |
| Todos los consultantes han mejorado su autoestima, desarrollando progresivamente seguridad y confianza, actitud positiva, autonomía. | |
| Todos han fortalecido su concepto de competencia a nivel laboral. | |
| Fabiola y Roberto han logrado establecer una | Geovana no ha logrado compartir sus obligaciones |



UNIVERSIDAD DE CUENCA
FACULTAD DE JURISPRUDENCIA
MAESTRIA EN INTERVENCION PSICOSOCIAL FAMILIAR

“Intervención dirigida a divorciados para superar ésta crisis desde el enfoque narrativo”

| | |
|---|--|
| <p>relación aceptable con sus ex parejas, para desarrollar de la mejor sus responsabilidades co parentales.</p> | <p>coparentales, pues su ex pareja responsable en cuanto a las pensiones y visitas de su hija.</p> <p>Franco es el único que ha logrado establecer una muy buena relación coparental con su ex esposa, incluso tienen una relación de respeto y cariño. Se consideran buenos amigos.</p> |
| <p>Todos han logrado atravesar las etapas más dolorosas en la elaboración del duelo, se encuentran en las dos últimas etapas.</p> <p>Fabiola, Geovana y F se encuentran en la fase de fecundidad.</p> | <p>Franco es el único que ya completó su elaboración del duelo.</p> |
| <p>Fabiola, Geovana y Roberto han logrado realizar acomodaciones y adaptaciones necesarias para establecerse como familias con conviviente uniparental (Díaz 1986)</p> | <p>Únicamente Franco ha entablado una nueva relación con planes, es decir se encuentra en la fase de cortejo o arreglo de pareja (Díaz 1986)</p> |
| <p>Todos contemplan la</p> | <p>Únicamente Franco ha</p> |



UNIVERSIDAD DE CUENCA
FACULTAD DE JURISPRUDENCIA
MAESTRIA EN INTERVENCION PSICOSOCIAL FAMILIAR

“Intervención dirigida a divorciados para superar ésta crisis desde el enfoque narrativo”

| | |
|--|---|
| posibilidad de entablar una relación afectiva. | entablado una nueva relación con planes |
|--|---|



CONCLUSIONES.

Al concluir la aproximación conceptual y el proceso de intervención dirigida a divorciados para superar ésta crisis desde el modelo narrativo, dentro del contexto de la terapia familiar sistémica, se puede llegar a las siguientes conclusiones:

1. Los índices del divorcio han ido incrementando a nivel mundial, continental, nacional y local; se tramitan de dos a tres divorcios en cada juzgado, es decir unos 30 a 40 diarios. Por lo tanto es una realidad que afecta una gran parte de población cuencana.
2. Los *relatos dominantes* en la cultura ecuatoriana, específicamente en la cuencana el matrimonio es altamente valorado; por ello existe una gran presión social a mantenerlo a toda costa incluso sacrificando el bienestar emocional y / o física de las personas y en ocasiones también de los hijos. Dentro en éste marco el divorcio es vivido como un fracaso a nivel social, porque no es contextualizado en las circunstancias que preceden cada caso (pre



“Intervención dirigida a divorciados para superar ésta crisis desde el enfoque narrativo”

ruptura, o divorcio psicológico), la realidad que el individuo debe enfrentar antes de tomar la decisión.

3. El divorcio es un proceso que requiere la elaboración del duelo, pues se ha perdido a la persona amada y con quien se tuvo un proyecto de vida en común, una relación en la que se invirtió mucho en algunos niveles: emocional, familiar, social, económico, etc. El duelo es un proceso único y personal, que el individuo debe vivirlo a su manera, con el tiempo que requiera; que es necesaria su elaboración cuando se ha sufrido una pérdida de cualquier tipo.

4. En la investigación se confirma que es frecuente que las personas que enfrentan un proceso de divorcio traen en sus *relatos saturados del problema* experimentan sentimientos de culpa, frustración, decepción, ira, etc. por no haber podido conservar su matrimonio, lo que se correlaciona con las primeras etapas del duelo: negación, regresión, culpa y desolación.



“Intervención dirigida a divorciados para superar ésta crisis desde el enfoque narrativo”

5. En las últimas etapas del duelo, (Fecundidad y Cicatrización) se abre la posibilidad de crear un *relato alternativo*, en donde los consultantes puedan visualizar su vida desde una nueva óptica diferente y positiva.
6. Respecto al proceso terapéutico se puede afirmar que en las primeras sesiones una actitud de reserva, de cierta distancia que va disminuyendo a medida que la interventora va proporcionando un ambiente de confianza y empatía en el que puedan exponer abiertamente sus relatos con detalles personales e íntimos.
7. La intervención terapéutica logró con su objetivo de ayudar a los consultantes a elaborar sus duelos, ya que tres consultantes se ubicaron en la elaboración del duelo, en la fase de fecundidad y uno de ellos ya terminó el proceso pues concluyó la cicatrización. Es decir todos lograron construir relatos alternativos.
8. La mayoría de personas que enfrentan un divorcio poseen la expectativa de formar una nueva relación, de darse una segunda oportunidad.



9. Lo planteado por la cibernética de segundo orden se manifestó en el proceso de intervención, que es imposible mantenerse fuera del sistema observado, modificando así lo que observa y a sí mismo, es decir fui influyente y a la vez influida por los relatos de los consultantes. Al respecto sostiene Minuchin (1998 pp. 28) *“El individuo influye sobre las personas que interactúan con él en papeles determinados por sus respuestas traen a la luz y refuerzan las respuestas de ellos. Hay un proceso circular y continuo de influjo y refuerzos recíprocos, que tiende a mantener una pauta fijada. Al mismo tiempo, tanto el individuo como el contexto son capaces de flexibilidad y de cambio”*

10. Mis discursos internalizantes estuvieron presentes, pese a que me esforcé por manejarlos de la manera más objetiva posible, para ello realicé un proceso de retroalimentación con profesionales de la rama con la finalidad de minimizar la subjetividad que pudiera alejarme de mi rol terapéutico; en la historia de Fabiola al cuestionar la actitud de la suegra al inmiscuirse su vida conyugal, con experiencias personales considero que los



“Intervención dirigida a divorciados para superar ésta crisis desde el enfoque narrativo”

individuos deben cortar el cordón umbilical, pues de no ser así provoca que los individuos dependencias y falta de autonomía. En el caso de Franco al valorar la actitud de su esposa que dejó a sus hijas al cuidado de su padre con la finalidad de mejorar su situación económica; aquí con la programación cultural que establece que la prioridad de las madres debe ser cuidar a sus hijos. En el relato de Geovana al sentir indignación, pues al ser abandonada en período de gestación tuvo que además soportar los reclamos de la amante y los de su ex esposo; situación que no me parece justa, pues de víctima pasó a ser victimaria. Y el narración de Roberto al preguntarme por qué su ex esposa era tan poco expresiva, debido a que el relato dominante en la cultura sostiene que las mujeres debemos por excelencia ser más afectivas.

11. Considero además que logré desarrollar un alto grado de empatía hacia los consultantes, pues previamente elaboré duelo en un proceso terapéutico personal, lo que hizo que pudiera mantener un alto grado de comprensión hacia lo que ellos expresaban, porque primero yo comprendí lo que había vivido en cada etapa de mi duelo.



RECOMENDACIONES.

En base a las conclusiones formuladas, se realizan las siguientes recomendaciones que podrían ser de utilidad a los profesionales que tienen como objeto proporcionar ayuda terapéutica a las familias, parejas o individuos que acuden a consulta, y que tratan de evitar o ya han pasado por una situación de divorcio.

1. Es necesario crear más espacios terapéuticos en la ciudad dedicados a la consulta de problemas de pareja que den respuesta a la difícil realidad, en la que la tasa de divorcios es cada vez más alta; es decir proporcionar ayuda preventiva para que los matrimonios no lleguen a niveles en los cuales ya no es posible salvar la relación, los procesos de intervención deben darse a tiempo cuando todavía es viable salvar el matrimonio.
2. La tarea preventiva también puede ser abordada en las instituciones educativas, a través de talleres psicoeducativos para padres; en el que se planteen temas como los conflictos conyugales más frecuentes, con la finalidad de concienciar a las parejas sobre los mismos.



3. Las parejas deben buscar ayuda de forma oportuna y no permitir que la relación se deteriore por completo, considero que la mayoría de matrimonios se pueden salvar si las soluciones llegan de forma oportuna.

4. Las personas que han sufrido la crisis que genera el divorcio, deben vivir su duelo como un proceso único y personal, para enfrentarlo deben tomarse el tiempo que consideren necesario y sentir la libertad para expresar el dolor que trae consigo una pérdida de ésta índole.

5. A la coordinación de la maestría sugiero que la tesis debe ser elaborada paralelamente con los diferentes módulos, con la finalidad de que el proceso investigativo tenga orientación bajo los parámetros solicitados por la Universidad y de esa manera puedan ser oportunos los contenidos que deben estar ligados a las necesidades de la investigación.



BIBLIOGRAFIA.

ANDOLFI, M. ZWERLING, I. “Dimensiones de la Terapia Familiar” Editorial PAIDOS, Segunda edición, Barcelona, 1993

BELART, A. Ferrer, M. “EL CICLO DE LA VIDA, Una visión sistémica de la familia” Editorial Desclée De Brouwer. Bilbao, 1998

BONET, J. “**Sé** Amigo De Ti Mismo: Manual De Autoestima” *Editorial Sal Terrae*
10ª Edición, Bilbao 1997

BORRERO, M. Módulo “Ciclo de la Familia y de la Pareja con enfoque personalista y ambientalista” 2008

BUCAJ, J. “El Camino de las Lágrimas” Editorial: Nuevas Ediciones de Bolsillo S:A: primera edición Barcelona 2006

CAILLE, Phillipe: “Uno y uno son tres” Ediciones PAIDOS, Barcelona.1992

“Código Civil” Corporación de Estudios y Publicaciones, Quito 2002.

DIAZ, Carlos: “El ciclo del divorcio en la vida familiar” Artículo de la Revista Terapia Familiar N° 15. Ediciones ACE 1998.



“Intervención dirigida a divorciados para superar ésta crisis desde el enfoque narrativo”

DONOSO, A. “FAMILIA Y SALUD MENTAL” Imágenes en Salud mental, Chile 1999

DONOSO, Andrés: “Una perspectiva interdisciplinaria de la separación de pareja” 2007.

DOUG. M (2006) “Crisis y Comportamiento Humano.” 06/07/06. hipnosisypsicologia.com/61/duelo.html. Fecha de consulta (18/07/09)

GARCÍA, R. “El Divorcio por causales” [//www.derechoecuador.com](http://www.derechoecuador.com)

www.lanacion.com.ar/edicionimpresa/suplementos/salud
GACEMAIL N° 133

HENDERIX, H “Amigos y Amantes” Editorial Norma, 1991
KUBLER-ROSS, E: “Sobre el Duelo y el dolor” Editorial: Luciérnaga, S.L. 2006

LINBEDINSKY, J Artículo “Infidelidad, la verdad de la mentira” www.lanacion.com.ar Fecha de consulta (05/10/09)

LUBRANO, A. www.lubrano.com/online.htm. Fecha de consulta (10/05/09)

MACIAS, J. y PARRADO C. “Reacción de duelo”
Artículos Fuente:
<http://www.faes.es/cursoansiedadAP/curso/entrega4/desarrollo1/index.html> Fecha de consulta (10/05/09)



“Intervención dirigida a divorciados para superar ésta crisis desde el enfoque narrativo”

MENDEZ, C. “Metodología, Diseño y Desarrollo del Proceso de Investigación” McGraddhill. Tercera Edición, Bogotá 2007.

MUNUCHIN, S. Fishman, H. “Técnicas de Terapia Familiar” Editorial PAIDOS, Barcelona- España 2002

MUNUCHIN, S. “Familias y Terapia Familiar” Editorial Gedisa, S.A. Barcelona España 2004

NAVARRO, M. “La muerte y el duelo como experiencia vital: acompañando el proceso de morir” 1983.

Ortiz, J. “Trabajos de Investigación” Universidad de Cuenca, Facultad de Ciencias Médicas, Cuenca 2008

QUINTERO, A. “Trabajo Social y Procesos Familiares”, Editorial LUMEN/ HUMATITAS, Argentina 1997

RUSSEK, S: “Causas del divorcio” www.crecimiento-y-bienestar-emocional.com 2007 Fecha de consulta (11/06/09)

RISO, W. “Los Límites del Amor” Editorial: ZENITH Barcelona 2009

RIPOLL, J.”El Duelo” “Técnicas de Terapia Sistémica” pág 182 Centro Privado de Psicoterapias, Mendoza.

SEVER, I. “Efectos del Divorcio sobre los hijos.” ESTUDIO DE UNA TERAPEUTA ARGENTINA, EN LA UNIVERSIDAD DE HAIFA 2004.



UNIVERSIDAD DE CUENCA
FACULTAD DE JURISPRUDENCIA
MAESTRIA EN INTERVENCION PSICOSOCIAL FAMILIAR

“Intervención dirigida a divorciados para superar ésta crisis desde el enfoque narrativo”

TROSSERO, R: "No te mueras con tus muertos" pág 20;
Ed Bonum 2003.

WHITE, M. “Reescribir la vida, Entrevistas y ensayos”
Editorial Gedisa, S. A. Barcelona 2002

WHITE, M. Epston D. “Medios Narrativos para fines
terapéuticos” Editorial PAIDOS, Barcelona 1993.



ANEXOS.

Anexo 1

INTERVENCIÓN PARA SUPERAR EL DIVORCIO DEDES MODELO NARRATIVO

FICHA DE INFORMACIÓN GENERAL

- Consultante: _____

- Fecha de contacto: _____

- Edad: _____

- Domicilio: _____

- Teléfonos: _____

- Ocupación: _____

- Fecha divorcio: _____

- Tiempo de matrimonio: _____



GENOGRAMA



ANEXO 2

Sesión Nº 1 “¿QUÉ SUCEDIÓ EN MI VIDA AL FINALIZAR MI MATRIMONIO?”



Fecha: -----

Consultante: -----

Objetivo Específico: Obtener la *descripción saturada del problema*, la terapeuta invitará al consultante a hablar del problema, proporcionándole una escucha respetuosa y empática. Aceptará el relato, aunque sabe que solo es una parte de la historia.

Discursos internalizantes:

Preguntas para describir el problema:

Una vez que el consultante ha brindado el relato saturado del problema, normalmente hace una pausa, en éste momento se realizarán preguntas que aborden aspectos no mencionados por la persona, para de esa dejar las descripciones ralas y alcanzar las espesas.



“Intervención dirigida a divorciados para superar ésta crisis desde el enfoque narrativo”

- ¿Cómo se sintió al momento de tomar la decisión de acabar con su matrimonio?
- ¿Cuál fue la mayor preocupación al terminar con su relación?
- ¿Con el divorcio qué esferas de su vida se vieron afectadas y aún no menciona sus efectos?
- ¿Le preocupó mucho lo que dirían los demás al enterarse de su divorcio?

Logros Alcanzados:

Dificultades Encontradas:

Pregunta de análisis: ¿Cuál fue el relato saturado que presentó el consultante?





Sesión Nº 2 “BAUTIZANDO EL PROBLEMA”

Fecha: _____

Consultante: _____

Objetivo Específico: *Bautizar el problema* con un nombre específico, es necesario que el consultante lo proponga. Si ésta tarea no se logra con facilidad la terapeuta podrá dar algunas sugerencias y la persona elegirá el que más este de acuerdo con su realidad, cabe recalcar que si existe la posibilidad de adoptar un nombre provisional y luego definirse por otro; lo importante es que el nombre que se le asigne sea el que identifique con su historia el consultante.

Preguntas encaminadas a bautizar el problema:

- ¿De donde proviene la creencia que todos los matrimonios tienen que ser para siempre? ¿Es su idea o alguien se la inculcó?
- ¿De manera se decía a usted mismo que debías conservar tu matrimonio, pese a funcionaba?
- ¿Cuánto tiempo soportó una relación que no te beneficiaba como persona?



“Intervención dirigida a divorciados para superar ésta crisis desde el enfoque narrativo”

- ¿Qué sacrificios hizo para conservar su matrimonio?
- ¿Con qué expectativas inició usted su matrimonio?
¿Pensó alguna vez que tendría que enfrentar un divorcio?
- ¿En su familia qué significa el matrimonio? ¿Qué opinan ellas sobre el divorcio?

Nombre del problema:

Descripción de la Sesión: (Personificando el problema)

--

Logros Alcanzados:

Dificultades Encontradas:



“Intervención dirigida a divorciados para superar ésta crisis desde el enfoque narrativo”

Tarea:

- Utilizar una técnica gráfolástica que represente el nombre con el que bautizo al problema. (collage, modelado, recorte, etc.)

Pregunta de análisis: ¿El nombre utilizado para denominar al problema tiene relación con el relato saturado del problema?

--



Sesión: Nº 3 “LA RUPTURA Y EL EFECTO UN DOMINO...”

Consultante: -----

Fecha: -----

Objetivo Específico: Conseguir que la persona reconozca la *influencia del problema en su vida*, es decir que visualice como el divorcio ha afectado en las diferentes esferas de su existencia.

Mediante la aplicación de la técnica de dactilo pintura, con la finalidad que el consultante grafique los eventos más difíciles de su narrativa en el proceso del divorcio.

Preguntas orientadas a determinar la influencia del problema en la vida del consultante.

- ¿Desde cuando “.....” ingreso a su vida?
- ¿Cuándo fue que “.....” intervino en las actividades que realizaba en su vida cotidiana?



“Intervención dirigida a divorciados para superar ésta crisis desde el enfoque narrativo”

- ¿Qué aspectos de su vida siente que se han visto más afectados por “.....”? ¿El problema afecto su relación; con que personas?
- ¿”.....” que pensamientos te genera?
- ¿Qué dejaste de hacer como mujer desde que el problema invadió tu vida?
- ¿”.....” Ha bloqueado sus relaciones afectivas?

Logros Alcanzados:

Dificultades Encontradas:

Pregunta de análisis: ¿Cómo determinó el consultante determine la *influencia del problema en su vida*,



Sesión: Nº 4 “UN NUEVO CAMINO POR RECORRER”



Consultante: -----

Fecha: -----

Objetivo Específico: Conseguir que el consultante visualice la influencia de ha tenido sobre el problema, es decir que descubra las fortalezas que le han permitido continuar con su vida pese a la situación difícil que ha tenido que enfrentar; reconocer los esfuerzos que ha realizado para no permitir que el problema domine su existencia.

Preguntas orientadas a determinar influencia de la persona en la vida del problema.

- ¿Cuándo fue la última vez que se sintió un poco mejor?
- ¿Habido ocasiones en las que ha pensado que el problema no es tan poderoso? ¿Qué sucedió en esa ocasión? ¿Cómo lo logró? ¿Qué hizo de forma diferente?
- ¿”.....” ocupa toda su vida, o hay áreas en las que se siente bien?



“Intervención dirigida a divorciados para superar ésta crisis desde el enfoque narrativo”

- ¿Estar con personas queridas ayuda a aliviar su angustia?
- ¿Qué pasa cuando usted decide respirar antes de actuar como le aconseja el problema?
- ¿Al realizar que actividades usted se siente más tranquilo, alegre y optimista?
- ¿Al asistir a la terapia como cree que se siente que le esta quitando poder al problema?

Tarea:

- Enviar la grabación para que escuche cada noche hasta la próxima sesión.

Logros Alcanzados:

Dificultades Encontradas:

Pregunta de análisis: ¿Cuáles han sido las fortalezas del consultante que han impedido que el problema dominara su vida?



Sesión: N°5 “VOLVER EMPEZAR”

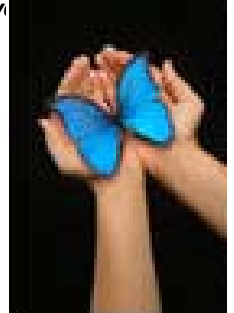

Consultante: -----

Fecha: -----

Objetivo Específico: Lograr identifique y mencione *desenlaces inesperados*, para conseguir así la reconstrucción del relato dominante. Mediante la identificación escenas en las que la persona ha evidenciado fortalezas, habilidades del consultante; en base a ello se visualiza una nueva narrativa.

Actividades:

- Resumir la sesión por parte de la terapeuta.
- Realizar un proceso de relajación y luego escuchar la canción “Volver empezar” y posteriormente la consultante cantará en karaoke.
- Narrar una historia con características similares a la vivida por el consultante.



“Intervención dirigida a divorciados para superar ésta crisis desde el enfoque narrativo”

- Presentar la analogía del duelo y la herida física de Jorge Bucay y pedirle que se ubique en que etapa del duelo esta actualmente.

Tarea:

- Crear el final de la historia alternativa relatada; en la que el consultante visualice su vida de forma diferente.
- Escribir una lista únicamente de cualidades que posea como persona, se le solicita que sea generosa consigo misma y que anote 2 cualidades diarias como mínimo.

Logros Alcanzados:

Dificultades Encontradas:

Pregunta de análisis: ¿El consultante en qué etapa del duelo está?



Sesión: N°6 “QUE CAMINO ESCOGER”



Consultante: -----

Fecha: -----

Objetivo Específico: Alcanzar que el consultante identifique el relato saturado del problema y lo compare con la historia alternativa, analizar los efectos de cada una para que establezca un análisis comparativo y luego decidir entre una de los dos.

Actividades:

- El consultante narrará la historia con el final que decidió escribir en el que visualiza su vida futura de manera diferente.
- Recordar la actividad realizada con pintura dactilar sobre los eventos dolorosos a cerca de su narrativa
- Luego realizar un rito renunciando a la historia saturada del problema y quemar el papelógrafo.
- Analizar las cualidades que posee y que escribió como parte de su tarea, ver cuáles son las que



“Intervención dirigida a divorciados para superar ésta crisis desde el enfoque narrativo”

ayudaron a superar los obstáculos que se le presentaron en su narrativa.

- Fotografiar al consultante para registrar este momento de la terapia. (Será motivada desde la sesión anterior para venir preparada)

Tarea:

- Escribir una carta a sí mismo con el mismo afecto que lo haría con su mejor amigo.

Logros Alcanzados:

Dificultades Encontradas:

Pregunta de análisis: ¿Ha logrado el consultante crear una historia alternativa?





Sesión: N°7 “LA ALEGRÍA DE CONTINUAR CAMINANDO”

Consultante: -----

Fecha: -----

Objetivo Específico: Lograr que la consultante ancle su historia alternativa compartiendo su nuevo relato frente a una comunidad de testigos, conformada por personas significativas, quienes serán invitadas a una celebración especial.

Actividades:

- Dar la bienvenida a ésta celebración especial por parte de la terapeuta.
- Escuchar la canción “Celebra la vida”.
- Inventar a la consultante a re narrar su historia personal en presencia de la comunidad de testigos.
- Motivar a los testigos para intervenir con la finalidad de afianzar las fortalezas de la consultante, al compartir experiencias en las que se puso en evidencia su capacidad para enfrentar la vida.



UNIVERSIDAD DE CUENCA
FACULTAD DE JURISPRUDENCIA
MAESTRIA EN INTERVENCION PSICOSOCIAL FAMILIAR

“Intervención dirigida a divorciados para superar ésta crisis desde el enfoque narrativo”

- Entregar de documentos terapéuticos, y de forma especial la de un certificado que reconozca la participación en el proceso terapéutico.
- Cierre y despedida.



ANEXO 3

CONTRATO TERAPEUTICO – CONSENTIMIENTO INFORMADO

Se me ha informado que el proceso en el que voy a participar servirá para la elaboración de la tesis con el tema: “Intervención dirigida a divorciados para superar ésta crisis desde el enfoque narrativo”

En el presente documento Yo _____ acepto formar parte de una intervención terapéutica en los siguientes términos:

1. Acudiré a las sesiones por libre y espontánea decisión.
2. Asistiré puntualmente a cada cita, si por algún motivo no me sea posible concurrir debo llamar para informar con 24 horas de anticipación como mínimo; de la misma forma tengo derecho a que la interventora me comuniquen con tiempo la cancelación de una consulta.
3. El proceso tendrá una duración de 7 sesiones, cada una de 45 minutos a una hora aproximadamente.
4. Cada sesión será registrada en una grabadora de audio.



UNIVERSIDAD DE CUENCA
FACULTAD DE JURISPRUDENCIA
MAESTRIA EN INTERVENCION PSICOSOCIAL FAMILIAR

“Intervención dirigida a divorciados para superar ésta crisis desde el enfoque narrativo”

5. Tendré derecho a mi privacidad, es decir que lo que diga en las sesiones no será revelado a otras personas, para proteger mi identidad el material que será utilizado en el estudio de campo será utilizado con nombres ficticios.
6. Realizaré las tareas que sean fijadas en cada cita, pues es condición esencial para la próxima sesión.
7. Haré el mayor esfuerzo para conseguir el cambio deseado.

A continuación firmo para constancia:

Firma del Consultante.



ANEXO 4

PARA DESPEDIR UN MUERTO

Te amé y te amo,
por eso tu partida
me hace sentir tu ausencia
y te recuerdo con dolor y pena.
Acepto tu derecho a partir,
a tu hora
y sin mi consentimiento.
Acepto mi dolor al extrañarte
y este enojo inexplicable,
porque al partir me abandonaste.
Sé que no fui perfecto contigo,
pero fue mi vida,
lo que me fue posible,
por eso quiero despedirte
sin quedarme con culpas por el pasado.
Sé que no fuiste perfecto,
pero no te culpo por nada;
fue tu vida,
lo que te fue posible,
y no quiero vivir reprochándote
culpas que ya no sientes.



Te extraño,
y me parece imposible
poder vivir sin tu presencia.
Porque te amé
llegué a necesitarte;
y ahora quiero aprender a amarte
sin necesitar tenerte a mi lado;
quiero que mi amor no muera
sino que madure y crezca.
Y aunque sienta que te necesito,
sé que no te necesito
porque mi vida tiene su autonomía
y su propia consistencia,
tan claramente como sé que viví
antes de conocerte
y que podré vivir cuando ya no te tengo.
Si decidiste partir
aquí estoy para despedirte.
Nada ganaría con empecinarme
en creer que no te fuiste.
Me siento con derecho
¡y con obligación! de seguir mi vida.
No quiero morir contigo,



"Intervención dirigida a divorciados para superar ésta crisis desde el enfoque narrativo"

porque tú no ganarías nada,
y no te mostraría con eso
el amor que te he tenido
sino cuánto te he necesitado.

Hoy te lloro triste y apenado,
angustiado y deprimido,
¡y me lo permito así,
porque así lo siento!,
pero, y aunque me cuesta decírtelo,
sé que mañana, muy pronto,
volveré a vivir el gozo de la vida,
llevando conmigo tu recuerdo
y también tu compañía...

Mientras te digo todo esto,
me parece imposible que te hayas ido
y busco inútilmente explicaciones.
Mejor, acepto la realidad,
y te despido.

"No te mueras con tus muertos" (Trosero, 2003)