

CABEZA DE GALLO

HUMOR

HABITAR

FILOSOFÍA

GLOBALIZACIÓN
Y CIENCIAS

EDUCACIÓN

18



m. 121615

BD

A 522
si 4366

CABEZA DE GALLO



919121 mfm

1A-25

HUMOR
HABITAR
FILOSOFIA
GLOBALIZACIÓN Y CIENCIAS
EDUCACIÓN

si 4366

ASOCIACIÓN DE PROFESORES DE LA UNIVERSIDAD DE CUENCA

DIRECTORIO

Presidente: Esp. Rafael Argudo Vicuña

Comisión Editora:

Arq. Carlos Jaramillo Medina (Presidente)

Mst. Fernando Carvajal Aguirre

Dr. Iván Piedra Abril

Mst. Manuel Quesada Orellana

2009, Asociación de Profesores de la Universidad de Cuenca
Telf: 4051000, ext 4201 / 2815838 / 2818288 - Casilla 01.01.168
Celulares: 093882397 / 087594938
<http://www.ucuenca.edu.ec>
ISSN No. 1390-0897
Diseño original: David Jaramillo Carrasco
Autor de Cuadros: Diego Jaramillo Paredes

Cabeza de Gallo es una publicación de la Asociación de Profesores de la Universidad de Cuenca. Sus artículos pueden ser reproducidos citando la fuente de origen. Las fotografías e ilustraciones requieren autorización previa. Las colaboraciones y artículos son de responsabilidad de sus autores y no comprometen a la A.P.U.C.

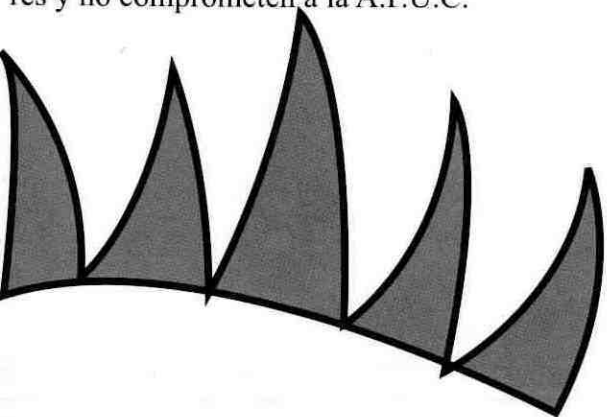

17 - VIII - 2009

Asociación de P. U. C.

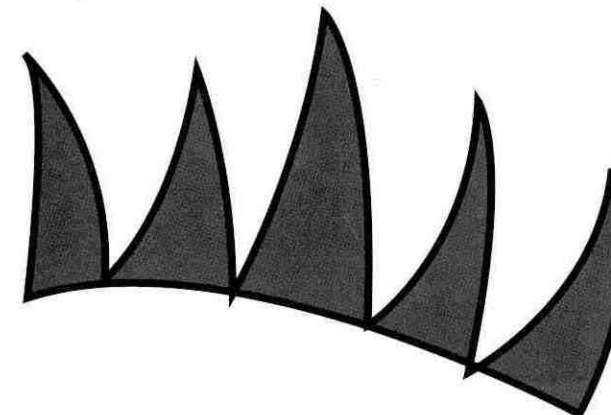

CONTENIDO

EDITORIAL

6



EDUCACIÓN

7

Planes y decisiones estratégicas en la Universidad/Ernesto Cañizares/**9**
Las nuevas tecnologías de la información y la generación del conocimiento/
Oswaldo Narváez/**17**
Enseñanza del idioma Inglés a adultos/Rosita Torres/**22**
La enseñanza de la clínica en la era de los cambios/Holger Dután/**31**
Comunicación asertiva/Vicente Brito/**41**
El cáncer, un problema mundial de salud pública: la situación en el Ecuador
desde los registros de cáncer/Nicolás Campoverde, Priscila Campoverde,
Felipe Campoverde, Jackeline Coello/**52**
La eutanasia/Efraín Gutiérrez/**69**
Ética médica/Marco Carrión/**76**
El escenario social actual en el desarrollo de la ciencia y la tecnología avícola en la provincia
del Azuay-Ecuador/María Encalada/**85**
Llamado mundial a la acción frente a la resistencia bacteriana a los antibióticos/Facultad
de Ciencias Médicas/**102**
Creatividad e innovación/Silvana Zalamea/**106**
La contabilidad del Trúput y la asignación óptima de los recursos del factor escaso/
Remigio Ojeda/**115**



GLOBALIZACIÓN
Y CIENCIAS

127

Guerras mundiales, especulación
y crisis del Capitalismo/
Mauro Narváez Soto/**129**



HABITAR

151

Principio del silencio: introducción al vacío/
Verónica Luna C./**153**
Ciudades intermedias en el Ecuador/
Oswaldo Cordero/**157**
El patio colonial como experiencia visual: la
Casa de las Posadas/Leonardo Ramos/**163**
Mi visión de Cuba/Raúl Cordero/**182**



FILOSOFÍA

139

La filosofía política clásico-moderna, y la
crítica de Habermas, Nietzsche, Dussel/
José Vega Delgado/**141**
Marcel Marceau... cuando las palabras no
existen/Gustavo Vega/**149**



HUMOR

189

Humor y depresión/Luis Vanegas/**191**

EDITORIAL

sidad de Cuenca y a nuestro gremio; esperamos seguir contando con su contingente intelectual en futuras ediciones. Igualmente, debo presentar mi reconocimiento y gracias al Arq. Carlos Jaramillo Medina, Director de la revista, por su trabajo profesional y serio en la conducción y selección minuciosa del contenido de la misma, así como por su eficiente y desinteresada tarea de supervisión para que hasta el detalle más pequeñito haya sido tomado en cuenta durante el arduo y laborioso proceso de elaboración del número 18 de nuestro órgano oficial de publicación. Y no puedo dejar de agradecer a nuestra permanente colaboradora, Eugenia Washima, cuyo trabajo de revisión y diagramación fue determinante para que Cabeza de Gallo salga a la luz pública en el 2009. Finalmente, debo reconocer la participación de algunas otras personas que han colaborado con esta edición: el Consejo Editorial de Cabeza de Gallo, los departamentos de diseño, diagramación, ilustración, redacción, corrección y publicación, así como el personal administrativo y de servicio de la APUC y los compañeros miembros del Directorio del gremio que dieron el aval y apoyo requeridos para que la revista siga existiendo.

Estimada audiencia, presento a ustedes esta nueva versión de la revista; tengo la certeza de que van a disfrutar en su totalidad de su contenido. Esperamos sus comentarios, crítica y sugerencias para mejorar lo que aquí proponemos. Mientras tanto, empecemos a leer el Número 18 de Cabeza de Gallo.

Rafael Argudo Vicuña

La actual administración de la Asociación de Profesores de la Universidad de Cuenca, una vez más, presenta a la consideración de la comunidad universitaria de la ciudad de Cuenca, del austro y del país un nuevo número de su revista símbolo, **Cabeza de Gallo**, manteniendo el nuevo formato instituido en el número anterior y que ha recibido buenos comentarios de nuestro público lector. Como siempre, tenemos la firme convicción de que esta edición, la **No. 18**, será acogida con beneplácito por todos los que nos honren con la lectura de los interesantes artículos, ensayos y comentarios que nuestros compañeros profesores de la ilustre Universidad de Cuenca los han escrito con mucha versatilidad y conocimientos.

El menú de esta revista es variado y ameno, así como las ilustraciones que ponen el toque de alegría y colorido que provocan que quien la lee mantenga un continuo interés y ganas de escudriñar todo el contenido de nuestra revista, orgullo de la APUC.

No creo que una presentación extensa de esta versión sea relevante o necesaria, pues seguramente usted, amigo lector, querrá más bien empezar a enterarse de lo que cada uno de los autores de este número tienen que contarle, proponerle o llevarle a la reflexión y análisis. Debo entonces agradecer otra vez a nuestros compañeros "infaltables" colaboradores de la revista, y a aquellos que por primera vez participan como coautores de esta edición. Su talento y capacidad son los que mantienen el elevado nivel académico de este órgano de difusión y los que lo tienen en circulación. Sentimos una satisfacción inmensa y se nos pone erguido el pecho porque esas mentes favorecidas por la naturaleza "pertenecen" a la Univer-



Resumen:

El presente ensayo parte del planteamiento del siguiente problema detectado en la gestión administrativa de las universidades: el desfase entre lo que se planifica y lo que se ejecuta. En no pocas ocasiones los planes quedan como meros documentos elaborados con gran esfuerzo pero que no se traducen en los cambios requeridos. Hay autores que llegan a cuestionar la misma elaboración de los planes y pregonan que se deje de hacer planes y se comience a tomar decisiones. ¿Se debe dejar de hacer planes? Respondiendo a esta pregunta se propone que no se debe dejar de hacer planes siempre y cuando éstos sean vivos y cambiantes, es decir flexibles, continuos, sin convertirse en camisas de fuerza. Luego se aborda la toma de decisiones estratégicas, que a la larga es lo que importa y se propone adoptar una estrategia de la simplicidad. Finalmente, tomando como base la Declaración Mundial sobre Educación Superior de la UNESCO, y considerando la gestión como la cuarta función de las universidades, se aplica lo previamente analizado al mundo de la administración universitaria.

Introducción:

A fines del siglo pasado la Universidad de Cuenca emprendió una importante tarea, la elaboración del denominado Plan de Desarrollo Integral de la Universidad (PDIUC). Se escogieron a los profesores más calificados para integrar la comisión encargada de llevar adelante este proyecto, se les liberó de clases, se les brindó el apoyo requerido y todas las facilidades posibles. Luego de tres años de trabajo (1990-93), jornadas masivas de reflexión y miles de páginas escritas, se entregó, en algunos volúmenes, el resultado del proceso; la mayoría de ellos contenían el informe del diagnóstico. Eran tiempos en los que los grandes y minuciosos planes maestros estaban en la moda administrativa. Años más tarde, los mamotretos reposaban en gavetas y poco de lo planificado se había ejecutado.

A inicios del nuevo siglo, se emprendió un nuevo esfuerzo planificador, esta vez la moda había cambiado a la “planificación estratégica”. Se contrató un “facilitador” argentino, se realizaron varios talleres participativos y se movilizó a la comunidad universitaria en torno al proyecto. Se obtuvo como producto el Plan Estratégico de la Universidad de Cuenca para el período 2002-2007¹, en el que se declaraba su misión, su visión, sus objetivos, estrategias y otros aspectos

¹ Documento producido en el “Taller de planificación participativa de la Universidad de Cuenca”. 2002.

de rigor. En la actualidad pocos, muy pocos, conocen del mismo² y peor aún lo han aplicado. Circulan varias versiones de la misión y de la visión acordadas³. Los planes operativos anuales, requeridos para la aprobación del presupuesto, no guardan relación con la letra del Plan Estratégico. Nuevamente poco de lo planificado ha servido como insumo para la toma de decisiones.

Todo esto no quiere decir que la Universidad de Cuenca no haya progresado y que incumpla el encargo social. Más bien al contrario, según se desprende del informe de la autoevaluación de la Universidad, realizada con miras a su acreditación: “Los resultados del proceso de autoevaluación evidencian que las cuatro funciones (docencia, investigación, vinculación y gestión) y las ocho dimensiones (Plan institucional, Organización y dirección, Presupuesto y recursos financieros, Bienestar universitario, Docencia y formación de recursos humanos, Investigación científica y tecnológica, Interacción social e Impacto institucional) constituyen fortalezas institucionales...”, de acuerdo a la escala de valoración propuesta por el CONEA (Consejo Nacional de Evaluación y Acreditación).

De lo analizado vale plantearse las siguientes preguntas problemáticas ¿Son útiles los planes? ¿Cuánto colabora, en la actualidad, la planificación estratégica en la toma de deci-

siones que permitan a las universidades cumplir su encargo social?

¿Se debe dejar de hacer planes?

Antes de la década de los setenta se hacían planes de largo plazo, que no eran más que “meras ampliaciones del punto donde la organización había estado en el pasado”⁴. La crisis de los energéticos, la desregulación, la aceleración de los cambios tecnológicos y el aumento de la competencia global, procuraron un cambio en las reglas gerenciales, durante las décadas de los setenta y ochenta. Se empezó a analizar el entorno, evaluar las fortalezas y debilidades de la organización, y a pensar en forma estratégica.

Se definió a la estrategia como “el camino para adaptarse al entorno y alcanzar los objetivos”⁵. El profesor Luis Suárez, en el Diplomado sobre Gestión Universitaria (La Habana, 2008), resumió de la siguiente manera el concepto de planificación estratégica: “Conjunto de procesos organizacionales e individuales claves que concilia las oportunidades y amenazas del entorno con las fortalezas y debilidades de la organización a fin de definir un sistema de objetivos, estrategias y de preferencias que optimicen y concentren recursos, esfuerzos y voluntades”⁶.

La planificación estratégica, siendo una función básica de la gerencia, determina el futuro deseado, lo que deseamos que ocu-

rra en la institución, contribuyendo a mejorar su competitividad y ayudando a mejorar los niveles de productividad, en términos de eficacia, eficiencia y efectividad. Este modelo considera que la empresa que no tiene una estrategia depende generalmente de un dueño carismático que la maneja con la fuerza de su personalidad, creándose un medio impregnado de improvisación, inestabilidad y liderazgo autoritario. En contraposición, sostiene la necesidad de que la organización realice un diagnóstico a fondo de los factores internos y externos que determinen sus debilidades, fortalezas, oportunidades y amenazas; luego de lo cual, y en base a la definición de la visión a largo plazo de la empresa y de su misión, defina su propósito global, sus objetivos, sus metas, sus políticas y sus líneas estratégicas, las implemente y evalúe. Se trabaja sobre lo que compromete el futuro y la supervivencia de una organización.

La planificación estratégica se ha extendido prácticamente a todos los sectores. Definen sus planes, incluyendo la misión, la visión, los objetivos, las estrategias, etc., desde los organismos de gobierno seccional, hasta las asociaciones particulares, pasando por las empresas, los clubes, los hospitales, y por supuesto las instituciones de educación superior.

Sin embargo, ya Robbins y Decenzo advirtieron cinco críticas contra los planes formales:

- Los planes pueden producir rigidez: “los planes formales pueden encerrar a la organización dentro de las metas específicas que debe alcanzar en determinados tiempos”.

- No se pueden desarrollar planes para un contexto dinámico: “... hoy casi todas las organizaciones afrontan cambios dinámicos... Esto quizá signifique no estar atados a planes formales”.
- Los planes formales no pueden sustituir la intuición ni la creatividad: “La planificación formal por lo general se sujeta a una metodología que... reduce la visión a una rutina programada”.
- La planificación fija la atención de los gerentes en la competencia de hoy, pero no en la supervivencia de mañana: “Muchas veces no permite que los gerentes consideren la posibilidad de crear o reinventar la industria”.
- Los planes formales refuerzan el éxito, lo cual puede llevar al fracaso: “Es difícil cambiar o desechar los planes que han tenido éxito, dejar la comodidad de algo que ya funciona a cambio de enfrentar la angustia de lo desconocido”⁷.

Poco a poco se fue haciendo eco la sensación de que los planes estratégicos respondían a una moda y que no en pocas ocasiones quedaban en meras declaraciones líricas, enormes esfuerzos que concluían con el diagnóstico de fortalezas, oportunidades, debilidades y amenazas, la elaboración minuciosa de la misión y la visión, sin que esto se plasme en impactos efectivamente positivos para la empresa o para la sociedad.

En el primer número del 2006, la conocida revista “Harvard Business Review” publicó un polémico artículo titulado “Deje de

⁷ Robbins, S., y Decenzo, D. op.cit.

² “Se advierte una limitada difusión de la Misión y Visión institucionales dentro de la comunidad universitaria y de la colectividad”. Informe del Proceso de Autoevaluación. Universidad de Cuenca. Comisión de Evaluación Interna. 2007.

³ No coinciden los textos del Plan Estratégico, con los que constan en el reporte del VLIR (Cevallos, O., Nooijer, P. Programming mission report. 2006) ni en los documentos de la Comisión de Evaluación Interna.

⁴ Robbins, S., y Decenzo, D. Fundamentos de Administración. 3ª edición. Pearson Educación. México, 2002.

⁵ López, C. Introducción a la Administración Estratégica”. www.gestiopolis.com, 2001.

⁶ Suárez, L. Presentación en diapositivas. Diplomado Gestión Universitaria en Ciencias de la Salud. La Habana, 2008.

hacer planes, comience a tomar decisiones”⁸. En este documento se señala que muchos ejecutivos se han vuelto escépticos respecto de la planificación estratégica, pues, a pesar del tiempo y la energía que se le dedica, a menudo actúa como una barrera a la buena toma de decisiones. Señalan que “sólo 11% de los ejecutivos está muy de acuerdo en que vale la pena hacer el esfuerzo de planificación estratégica”, mientras el 100% de los ejecutivos dice que “sus decisiones estratégicas se toman sin considerar calendario”. Las empresas líderes están replanteándose –anotan los autores del artículo- su forma de abordar el desarrollo estratégico con el fin de acelerar el proceso de toma de decisiones y de que éstas sean mejores y más abundantes. Se preguntan si es conveniente continuar gastando ingentes esfuerzos en la realización de planes estratégicos o es más eficiente priorizar la toma de decisiones estratégicas. El énfasis no debe centrarse en la planificación sino en las decisiones mejores y más rápidas, opinan. “En los últimos años, hemos observado que muchas de las compañías que exhiben un desempeño envidiable se están enfocando en lograr decisiones mediante una identificación continua y una solución sistemática de asuntos estratégicos”, concluyen.

El cuestionamiento de Mankins y Steele estableció un importante debate en los foros internacionales de estrategia empresarial. Jon Ander Crespo es uno de los articulistas que reaccionó ante la publicación de la revista de Harvard. Bajo el título sugerente “Los planes se hacen para no cumplirse”, plantea un enfoque, que sin pretender desmitificar la planificación estratégica, busca que se convierta en

un esquema coherente de actuación, en el cual los ejecutivos puedan tener la suficiente libertad de toma de decisiones para garantizar el correcto funcionamiento de la empresa. Plantea que el plan estratégico debe ser un documento “vivo y cambiante” que se adapte a las circunstancias variables. Debe radicar su fortaleza en fijar “la importancia de los criterios de decisión”, evitando los “monocriterios” que no conduzcan a la toma de mejores decisiones. Reiterando que “su contenido debe ir más enfocado a ser una herramienta que facilite la toma de decisiones, que a ser un documento que profundice en planes de acción a largo plazo, muy susceptibles a modificación”⁹.

Los planes estratégicos deben enfocarse fundamentalmente en la toma de decisiones estratégicas. Su importancia radica en este enfoque. Caso contrario, pueden resultar en un esfuerzo inútil y estéril. Y deben ser flexibles, adaptables a las cambiantes circunstancias, recordando que los planes se hacen a futuro y que éste siempre es impredecible en su totalidad. No pueden constituirse en una camisa de fuerza, que en vez de propender al desarrollo, lo coartan. La planificación estratégica debe ser una herramienta que tributa a la toma de decisiones estratégicas que en fin de cuentas es lo que importa. De nada sirven planes que queden en el papel y no se deriven en la acción. Si no se cumplen estas premisas entonces “dejemos de hacer planes”, pues éstos “se hacen para no cumplirse”, parangonando los títulos de los artículos que hemos comentado.

La planeación tiene mucho que ver con

⁹ Crespo, J. Los planes se hacen para no cumplirse. <http://gestiopolis.com/administracion-estrategia/planeacion-y-estrategia.empresarial>.

previsión, planificar es tratar de anticiparse a situaciones que nos pueden afectar positiva o negativamente. “Quienes tienen la responsabilidad de dirigir las organizaciones deben procurar adelantarse a los cambios futuros del entorno y diseñar planes y estructuras flexibles que permitan la adaptación, la innovación y enfrentar cualquier situación no prevista”¹⁰.

La planificación estratégica debe ser un proceso que tiene que revisarse continuamente, para no perder la perspectiva de los objetivos que realmente se quieren lograr. No hay que atarse a predeterminaciones estáticas de planes inflexibles. Además hay que plantear escenarios distintos, rutas alternas o planes de contingencias. La planificación continua es un modelo que permite superar las limitaciones derivadas de la incertidumbre. Siempre hay que tener presente que mientras no se pueda predecir el futuro, solo se planifica por aproximaciones. Las organizaciones actuales, entre ellas las instituciones de educación superior, viven cambios constantes, lo que debe obligar a una planificación flexible, continua, que prevea escenarios alternos.

Según Mintzberg¹¹ hay una serie de elementos que pueden llevar al fracaso de una planificación estratégica, entre los cuales se encuentra “inyectar demasiada formalidad al sistema, que limita la flexibilidad, fluidez y simplicidad, y restringe la creatividad”.

¹⁰ López, C. Introducción a la administración estratégica. 2001. www.gestiopolis.com

¹¹ Mintzberg, H. Rethinking Strategic Planning. Long Range Planning 1994;27(3) 12-21. Citado en Wikiteca de la Escuela Graduada de Ciencias y Tecnologías de la Información de la Universidad de Puerto Rico. <http://wikitecaegcti.wetpaint.com>

Se puede resumir que los planes no son un fin en sí mismos, sino un medio para la toma de decisiones estratégicas que permitan cambiar el destino actual por otro más deseable. Así, no hay que priorizar la planificación, sino la decisión, aunque ésta se alimente de aquella. No se pregona dejar de planificar, sino procurar que los planes sean vivos y cambiantes, y sirvan realmente para decisiones acertadas que resuelvan las problemáticas planteadas. Para cumplir esta función, la planificación debe ser flexible, continua, fluida, creativa, además de cumplir las condiciones propias de la planificación estratégica, como son el conocimiento del entorno, el diagnóstico de la organización, la visión de futuro, la definición de los principios corporativos y la participación de los involucrados.

Decisiones estratégicas:

A una organización no se le debe valorar tomando como estándar de su desempeño administrativo la elaboración de sus planes. Más vale, a las organizaciones se les debe medir por su capacidad de tomar decisiones acertadas. Mankins y Steele, en el ya citado artículo publicado en la revista de Harvard, recalcan que “las empresas ven un drástico aumento en la calidad de su toma de decisiones una vez que abandonan el modelo de planificación tradicional”, y presentan una encuesta en la que se demuestra que “las compañías que rompieron... con el pasado tomaron más del doble de decisiones estratégicas al año que las empresas casadas con la tradición”¹².

¹² Mankins, M., y Steele, R. (2006) op.cit.

Según uno de los autores clásicos de la ciencia de la administración¹³: “Tomar decisiones es elegir una alternativa entre dos o más para determinar una opinión o un curso de acción”. Es un rasgo universal de la administración, pan de todos los días. La toma de decisiones no es una función exclusiva de las máximas autoridades, también corresponde a todos los niveles de la organización que hayan sido delegados para hacerlo. Está presente en todos los sectores.

Es una responsabilidad. No es sencillo ni fácil tomar decisiones, pues se pretende resolver problemas o situaciones indeterminadas. Implica cierto grado de incertidumbre, pues se deciden opiniones o acciones con valores futuros, no ponderables al momento de escogerlos. Decidir es un acto psíquico, creativo.

Para decidir hay que conocer el problema y las alternativas de solución, saber analizarlo racionalmente y tener una sensibilidad especial, que permitan, tomando en cuenta factores tangibles e intangibles, llegar a una acción.

Las decisiones estratégicas deben orientarse hacia la consecución de objetivos enmarcados en la misión y en la visión de la organización. Hay que comprender este proceso como un proceso vivo que busca cambiar permanentemente el destino actual por otro que nos lleve a un objetivo diferente, convirtiéndose en un proceso continuo, una especie de cadena sin fin. Por lo tanto, se debe concebir a la decisión estratégica como un proceso de cambio continuo que sirve para corregir el rumbo de las organizaciones hacia un objetivo más deseable.

¹³ Terry, G. R. Principios de Administración. El Ateneo. Buenos Aires, 1976.

Por último, vale la pena destacar que siguiendo un antiguo precepto: “*Entia non sunt multiplicanda sine necessitate*”, que una traducción no literal significa: “Es soberbia hacer con más lo que se puede hacer con menos”, en la toma de decisiones se debe avanzar en pos de una estrategia de la simplicidad, reconociendo que “en igualdad de condiciones la solución más sencilla es probablemente la correcta”¹⁴.

Planes y decisiones en la universidad:

Actualmente se reconocen cuatro funciones de la universidad y no las tres tradicionales. A las de docencia, investigación y vinculación, se ha incluido la función de la gestión, tomando en cuenta que esta función administrativa es el sustento fundamental para el desarrollo adecuado de las otras funciones académicas.

La Declaración Mundial sobre la Educación Superior de la UNESCO¹⁵, expone en su artículo 13, literal a): “La gestión y el financiamiento de la enseñanza superior exigen la elaboración de capacidades y estrategias apropiadas de planificación y análisis de las políticas...”.

Añadiendo, más adelante, que: “El objetivo último de la gestión debería ser el cumplimiento óptimo de la misión institucional asegurando una enseñanza, formación e investigación de gran calidad, y prestando servicios a la comunidad. Este objetivo requiere una di-

¹⁴ Un camino a la Estrategia de la Simplicidad. En: www.monografias.com/trabajo25/simplicidad/simplicidad.shtml

¹⁵ UNESCO: Declaración Mundial sobre la Educación Superior en el Siglo XXI: Visión y Acción. 1998 <http://www.education.unesco.org/educprog/wche/presentation.htm>

rección que combine la visión social, incluida la comprensión de los problemas mundiales, con competencias de gestión eficaces...”

Sin embargo, se presenta una curiosa paradoja en las funciones de la universidad, que pese a que es la organización que desarrolla la docencia y la investigación sobre los principios y las técnicas de la administración, en el ejercicio de la gestión universitaria por lo general no se aplican adecuadamente estos principios y estas técnicas.

Si bien la mayoría de las universidades han declarado sus planes estratégicos y operativos, no siempre estos son debidamente divulgados y menos ejecutados. Así mismo, existen dudas sobre la validez de los planes tradicionales. En no en pocas ocasiones, la falta de planificación o su mala aplicación derivan en formas de dirección personalistas e improvisadas. De ahí, entonces, que es importante que las universidades replanteen su costumbre de hacer planes y los encuadren en la prioridad de tomar decisiones estratégicas.

Conclusiones:

1. La planificación no es un fin en sí mismo, es una herramienta que tributa a la toma de decisiones que llevan al cambio permanente en búsqueda constante de la excelencia.
2. Las organizaciones deben poner énfasis en la toma de decisiones estratégicas y no en afinar planes que muchas veces quedan en meras declaraciones y documentos archivados.
3. La planificación estratégica debe realizarse continuamente, sin permitir que la ca-

lendarización o los cronogramas se conviertan en una camisa de fuerza.

4. Los planes deben ser flexibles y creativos, “vivos y cambiantes”, adecuándose a los cambios constantes del entorno y de la organización.
5. Se debe concebir a la decisión estratégica como un proceso de cambio continuo que sirva para corregir el rumbo de las organizaciones hacia un objetivo más deseable.
6. En la toma de decisiones estratégicas hay que avanzar hacia una estrategia de la simplicidad.
7. Las universidades, en cumplimiento de su cuarta función –la gestión–, deben replantear la forma de hacer sus planes, como herramientas que permitan la toma continua de decisiones estratégicas.

Bibliografía consultada

- Zevallos, O., Nooijer, P. Programming mission report. VLIR-IUC, Universidad de Cuenca. 2006.
- Comisión de Evaluación Interna. Informe del Proceso de Autoevaluación. Universidad de Cuenca. 2007.
- Documento producido en el “Taller de planificación participativa de la Universidad de Cuenca”. 2002.
- Robbins, S., y Decenzo, D. Fundamentos de Administración. 3ª edición. Pearson Educación. México, 2002.
- López, C. Introducción a la Administración Estratégica”. www.gestiopolis.com, 2001.
- Suárez, L. Presentación en diapositivas. Diplomado Gestión Universitaria en Ciencias de la Salud. La Habana, 2008.
- Mankins, M., y Steele, R. Deje de hacer planes y comience a tomar decisiones. Harvard Business Review. Enero 2006.

Crespo, J. Los planes se hacen para no cumplirse. <http://gestiopolis.com/administracion-estrategia/planeacion-y-estrategia.empresarial>

López, C. Introducción a la administración estratégica. 2001. www.gestiopolis.com

Mintzberg, H. Rethinking Strategic Planning. Long Range Planning 1994;27(3) 12-21. Citado en Wikiteca de la Escuela Graduada de Ciencias y Tecnologías de la Información de la Universidad de Puerto Rico. <http://wikitecaegcti.wetpaint.com>

Terry, G. R. Principios de Administración. El Ateneo. Buenos Aires, 1976.

Un camino a la Estrategia de la Simplicidad. En: www.monografias.com/trabajo_25/simplicidad/simplicidad.shtm.

UNESCO: Declaración Mundial sobre la Educación Superior en el Siglo XXI: Visión y Acción. 1998. <http://www.education.unesco.org/educprog/wche/presentation.htm>

Antecedentes:

La Globalización es el marco del debate entre dos posiciones antagónicas. La primera que proclama la muerte de la Modernidad y su correspondiente racionalidad (Lyotard), y la segunda que advierte la existencia de un proceso de desconfiguración de las ideas fundacionales de la escuela y el surgimiento de otros modelos de socialización de la cultura, provenientes de los diversos espacios de la sociedad como la globalización, mundialización, postmodernidad, sociedad del conocimiento, etc.

La Globalización:

Tiene varias definiciones: para los economistas es la tendencia de los mercados y de las empresas a extenderse alcanzando una dimensión mundial que sobrepasa las fronteras nacionales. Para los sociólogos es un proceso que pone en juego las relaciones de poder entre los Estados más fuertes del planeta, los más grandes consorcios económicos y el resto de las naciones del mundo. Sobre las naciones han surgido “nuevos actores” que poseen más poder que muchos Estados, debido a que las estructuras y los procesos para hacer política global no son representativos. Las estructuras económicas como el FMI, BM, G8, OMC, etc. son dominadas por los países grandes y ricos, dejando a los países pobres sin influencia, representación y participación eficaces.

La generalización de las políticas de liberalización, la continua desreglamentación, los masivos procesos de privatizaciones, la imposición de políticas supranacionales establecidas por organismos independientes de los propios Estados, ayuda a concretar la globalización en todos los niveles.

La Mundialización:

El concepto de mundialización es cultural, escapa a lo directamente económico y financiero, y se asocia a lo político y lo educativo. Para que este proceso de mundialización de la cultura se consolide, han contribuido la revolución en el campo de las comunicaciones, la ciencia, la tecnología y la exigencia política de la “liberalización” en todos los campos.

La “liberalización” pretende un orden unificado, mundial, en el cual, el Estado-Nación sufre mutaciones y tiende a desaparecer.

La mundialización es un proceso de uniformización en el estilo de vida, cultura, consumo de productos, es la “Macdonalización de la sociedad”.

La Postmodernización:

Se identifica con el “ocaso del deber” y el predominio del individualismo. Arrasa las “certezas” que la Modernidad bien o mal nos brindaba, implica un “cierre de época” y eclipsa la episteme de la razón pura.

LOS MEDIOS DE COMUNICACIÓN: CARACTERÍSTICAS

La irrupción y el desarrollo de las Nuevas Tecnologías de la Información (NTI) cambian la estructura económica, social, educativa, política y las relaciones sociales, y configuran la emergencia de una nueva forma de entender la cultura.

La información es el elemento clave, aglutinador y estructurador de este tipo de sociedad. En 1833 aparece en EE. UU. el primer periódico, el New York Sun. En 1920 entra en escena la radio y surge para homogenizar a las masas en su “desprecio al enemigo, amor a la patria y contribución a la guerra”.

Paúl Lazarsfeld caracteriza a los medios de comunicación así:

1. Los medios constituyen instrumentos de control social que hacen en forma sutil lo que antes se hacía de manera brutal.
2. Son los responsables del conformismo de las masas.
3. Deterioran el nivel de la cultura, alimen-

tando los gustos vulgares que reemplazan el gusto por la alta cultura.

En la década de los setenta, gracias a los trabajos del profesor canadiense Marshall McLuhan y del avance de la televisión por señal satelital, se comenzó a hablar de la “sociedad de la información”; aparece la información como la panacea o como el poder que abanderara los cambios de las pautas sociales y del auge del sector de servicios y la producción de bienes ligados a la educación, salud, información, medio ambiente, ocio, etc., lo que configura la sociedad postindustrial.

EL NACIMIENTO DE LAS NUEVAS TECNOLOGÍAS

En 1971 la invención del microprocesador, con la capacidad de colocar un ordenador en un chip, marca un quiebre y un desplazamiento en toda la industria de las tecnologías de la información y comunicación. Esta nueva tecnología tiene su origen en la Segunda Guerra Mundial, época en la que se inventa el primer ordenador programable y el transistor, fuentes básicas de la microelectrónica.

La tecnología digital elimina el espacio y el tiempo. Emerge una dualización: el trabajo inmaterial en el norte (procesamiento de información, investigación, generación de conocimiento) y el trabajo sucio en el sur (industrias altamente contaminantes).

El proyecto tecnológico no garantizó un progreso indefinido y, menos aún, universal y democratizador. Por el contrario, se agudizaron las diferencias y las marginaciones, situación que relativiza cualquier apología a la tecnología y sus productos.

Las tecnologías de comunicación tradicionales formaban parte de la vida cotidiana, y su uso masivo era limitado relacionado con el entretenimiento, el tiempo libre, la transmisión de información.

Las NTI irrumpen en la vida, modifican los ámbitos de la experiencia cotidiana: el trabajo, las formas de investigar, las modalidades de comprar y vender, los diferentes trámites que realizamos, el aprendizaje, las tareas del hogar, etc. Pero al mismo tiempo, cambian las relaciones, hábitos, procesos culturales, modos de interactuar; en resumen, se transforma, esencialmente, nuestra manera de ver el mundo.

RASGOS DE UNA EMPRESA QUE TRABAJA EN RED

Distribuida: La empresa no tendría una sede central, estaría repartida en múltiples espacios conectados por tecnologías de comunicación.

Descentralizada: Los procesos ya no serían supervisados por un poder central, sino que se permite la delegación y la toma de decisiones.

Colaborativa: Las empresas pueden ser “colaboradoras” en algunas partes del negocio y competidoras en otras “al mismo tiempo”.

Flexible: La producción de la era “digital” hace que los procesos sean realizados simultáneamente, que todo ocurra al mismo tiempo: el equipo de marketing y los departamentos de ingeniería, legal y de ventas intercambian información en forma instantánea, originando una secuencia no lineal de producción.

LAS VISIONES IDEOLÓGICAS SOBRE LAS NTI

Pensar en la tecnología como un lenguaje nos aleja de una concepción instrumentalista. La tecnología como lenguaje crea, construye mundos posibles. La tecnología es el diseño de prácticas y posibilidades que se pueden realizar a través de artefactos.

La tecnología transforma la sociedad o el sector en el que ha surgido. Nosotros nos adaptamos, por así determinar la manera moderna y “obvia de hacer las cosas”. La tecnología no determina la sociedad: la plasma. Pero tampoco la sociedad determina la innovación tecnológica: la utiliza. Existiría entonces una interacción dialéctica entre sociedad y tecnología.

Castells utiliza el concepto de “computera evolutiva” para marcar la diferencia en la evolución sociotecnológica y reorganización de los modos con los que el sujeto percibe o construye la realidad. Estas computeras evolutivas serían la escritura, imprenta, Internet. Por su parte, Paolo Virilio en su obra “Ciberculturas”, plantea que cada época tiene su lógica. La lógica formal de la imagen es la de la pintura, del grabado, de la arquitectura que se termina en el siglo XVIII. La era de la lógica dialéctica es la de la fotografía, la cinematografía, el fotograma del siglo XIX. La era de la lógica paradójica de la imagen es la que empieza con la invención de la videografía, la holografía y la infografía. Con la realidad virtual se maximiza “el golpe de estado informático” que ha suplantado la realidad por sus apariencias. La imagen deja de ser lo visto para convertirse en lo construido. Las NTI aparecen como un lenguaje. La tecnología concebida

como lenguaje crea mundos posibles de los cuales no podemos salir.

LA ALDEA GLOBAL

Marshall Mac Luhan, sociólogo canadiense, es el creador del concepto de aldea global para referirse a la tecnología eléctrica que promueve y estimula la unificación, el movimiento envolvente que lleva a la sensación o idea de pertenencia a la globalización.

Hoy Castells denomina a este fenómeno Sociedad Red porque permite a los mensajes arribar a su destino a la velocidad del sonido para interactuar (comprar, emitir, recibir y modificar contratos y cartearnos) de una manera muy superior a los medios previos.

La nueva ciudad aldea digital es mucho más exigente con el individuo y las culturas y va formando ejércitos de analfabetos funcionales, quienes al no poder acceder a los nuevos alfabetos de la computación se ven impedidos de incorporarse a la tecnología de la digitalización.

LA SOCIEDAD DE LA INFORMACIÓN

La sociedad del conocimiento se va a definir en relación a mecanismos como la producción, el tratamiento y la distribución de la información.

El fin de la "galaxia Gutenberg" no será inmediato. Aunque el impreso tendrá vigencia aún, su importancia ya ha cedido a los medios electrónicos.

La circulación de ideas por Internet abarata, empobrece y disminuye el interés por la

corrección ortográfica y propicia la invasión de neologismos.

La Red hace simultáneos el proceso de escribir y de difundir. Se han eliminado intermediarios. Está a nuestro alcance, casi sin interferencias, el escribir y difundir información. El punto de cuestión es definir qué información debe ser puesta en común.

La información aparece como un elemento accesible que se puede poseer, da poder y entrega conocimiento. La información se ha convertido en un culto, en un mito, algo que otorga autoridad, ventajas, superioridad y dominio.

LAS NUEVAS TECNOLOGÍAS Y EL EJERCICIO DEL PODER

Toda tecnología tiende a crear un nuevo mundo circundante para el hombre. La calidad, la gestión y la velocidad de la información se convierten en bienes de consumo y en factores claves de la competitividad, tanto para el conjunto de oferentes como para los demandantes.

Existe una monodireccionalidad de la información que impone el norte al sur, de tal manera que los países del sur "ven su realidad a través de los ojos del norte", lo que supone una colonización vía satélite, Internet y teléfono celular. Para superar esto, Internet debería ser una herramienta para acceder, producir y difundir contenidos distintos y alternativos.

Román Guber expone la idea de la "pantallización", que obliga al hombre a sentarse frente a la pantalla de su computadora, Ipod o teléfono celular en el trabajo, y luego dedi-

carse a ver televisión en el hogar, lo que reemplaza la experiencia física real por las escenas filtradas, mediatizadas, riesgosas que confunden el mundo real objetivo con la virtualidad e irrealidad de las imágenes.

La sobreoferta de información supone un empobrecimiento de la comunicación y de la posibilidad real de estar en contacto con lo que ocurre a nuestro alrededor. En conclusión, "más oferta es igual a mayor desinformación e incomunicación".

LOS NUEVOS YACIMIENTOS DE EMPLEO (NYE)

Podrían ser definidos como los ámbitos de la actividad económica que vienen a satisfacer las nuevas necesidades surgidas por los problemas del deterioro de los espacios urbanos y rurales, la marginalidad, la insostenibilidad del modelo de desarrollo que exige la extensión

de los sistemas educativos, la incorporación de la mujer al mercado de trabajo, la inversión de las pirámides de población por la caída de la natalidad y alargamiento de la esperanza de vida, el desarrollo de las nuevas tecnologías, los cambios en las pautas de consumo, todo lo cual genera nuevos yacimientos de empleo-NYE en los servicios de la vida diaria (domicilio, información, comunicación, ayuda a los jóvenes) y en los servicios del marco de vida (vivienda, seguridad, transporte, espacios públicos urbanos, comercios de proximidad).

Bibliografía

Comba, Silvana y Toledo, Edgardo, "Tecnologías de comunicación e ideología", Rosario, Tangos, (s. f.).

Guber, Román, "De la caverna a la electrónica" (La herencia del cazador), España, Editorial Taurus, 2008, Segunda edición.



INTRODUCCIÓN

El presente artículo aborda la enseñanza del idioma inglés para adultos debido a la importancia que reviste la utilización de esta lengua en la vida actual moderna. Se toma, por un lado, el análisis de las características e individualidades de la personalidad del alumno adulto que contribuyen al mejoramiento de su aprendizaje y, por otro, el enfoque comunicativo de la enseñanza de lenguas como método para guiar la actividad. En el trabajo se describen situaciones en las que se desarrolla el autoaprendizaje que permiten que el alumno se involucre directamente en el proceso docente-educativo y eleve su motivación frente a la adquisición de la lengua extranjera, al incrementarse sus necesidades de aprendizaje.

El propósito de este artículo es brindar a los educadores y a las autoridades responsables de las políticas de la educación en el país una visión clara de cuáles son las condiciones de los estudiantes adultos ante el aprendizaje del idioma inglés, de manera que se implemente un sistema de instrucción más efectivo sobre la base de prácticas prometedoras.

GENERALIDADES

En las últimas décadas se ha hablado mucho sobre los estilos de aprendizaje en niños y adolescentes; sin embargo, la franja de población estudiantil situada en la edad adulta se ha visto, en cierto modo, marginada dentro de la reflexión e investigación académica. Las universidades han dado prioridad al desarrollo de metodologías y herramientas educativas para otras edades y contextos, siendo la iniciativa privada (academias de idiomas y editoriales) la que ha prestado más atención al tema en cuestión. Esto no es suficiente y supone una involución en dos sentidos: uno práctico, si consideramos la gran necesidad de teorías formales que apoyen la investigación sobre el aprendizaje de esta esfera generacional en el momento en el que nos encontramos; y un segundo, histórico, si consideramos que la educación a adultos precedió a la educación a niños. Recordemos que antes de que se formaran las escuelas y las universidades, los primeros docentes de la antigua Grecia, Sócrates, Platón y Aristóteles, fueron profesores de adultos y no de niños. A pesar de ello, en los últimos siglos se ha tomado más en cuenta la Pedagogía, y es tan solo a partir de 1960 cuando se empieza a analizar en el terreno académico a la enseñanza de adultos o Andragogía, un campo en el que todavía existen bastantes vacíos. A la hora de planificar y estructurar nuestras clases des-

tinadas a adultos, los docentes debemos estar conscientes de que este segmento estudiantil no aprende de igual forma que niños y adolescentes; sin embargo, muchas de las técnicas para la enseñanza de niños pueden ser utilizadas en la instrucción de adultos. En este complejo proceso de aprendizaje existen ventajas (conocimientos previos, motivaciones, intereses) que el profesor debe tener la habilidad de aprovecharlas, y desventajas (prejuicios, miedos) que debe ayudar a superarlas para que la adquisición sea eficaz (Konrad, 1985). Dentro de las desventajas, es notable el rechazo que gran parte de la población adulta siente hacia el aprendizaje de inglés como segunda lengua. Esta aversión, no hacia la lengua, sino hacia el proceso de aprendizaje, debería ser un asunto de suma importancia a la hora de crear nuevas metodologías y materiales educativos. Si esta traba no fuera suficiente, este rechazo se vería magnificado por el miedo que provocan en los usuarios no iniciados las últimas tendencias educativas que integran las nuevas tecnologías en el aula de idiomas.¹

El mundo actual avanza rápidamente tanto en la tecnología como en la necesidad de conocimientos. Cada día existe una mayor demanda cognoscitiva en el mundo de la educación, por lo que se hace necesario formar en el alumno habilidades de autoaprendizaje con la utilización de métodos y procedimientos propiciados y previamente analizados por el profesor. Según Huberman (1989), progresamos en nuestra carrera como profesores resolviendo varias crisis, confrontando y resolviendo problemas que se presentan en el día a día. En

¹ Malcom S. KNOWLES; Elwood F. HOLTON; Richard A. SWANSON. *Andragogía: el aprendizaje de los adultos*.

esta dirección, se ha elaborado un sistema de actividades encaminadas a desarrollar dichas habilidades, utilizando el potencial de análisis del individuo y despertando la motivación en el afán por conocer. Con ello, se crea por ejemplo, la necesidad del uso de la lengua extranjera, ya que en nuestro país no existe la necesidad de utilizarla en función de la vida cotidiana.

La metodología presentada en este trabajo ayuda a mejorar dos problemas importantes en la enseñanza de inglés como lengua extranjera hoy en día: el sentimiento de frustración que muchos adultos sufren cuando enfrentan el aprendizaje de un segundo idioma y, además, el hecho de que las TICs (Tecnologías de Información y Comunicación) son herramientas muy importantes en el aula de inglés, las cuales pueden suponer una segunda barrera para quienes no han estado en contacto con ellas. Se trata, pues, de cambiar métodos tradicionales de enseñanza, poniendo énfasis en los diferentes estilos de aprendizaje de los estudiantes adultos, y en la adaptación de los programas a sus necesidades específicas. En otras palabras, lo que se pretende lograr es un efectivo proceso enseñanza-aprendizaje del inglés como lengua extranjera a través de un método pausado, conveniente y familiar.

CARACTERÍSTICAS DE LOS ALUMNOS ADULTOS

En el proceso enseñanza-aprendizaje es esencial que los adultos tengan la oportunidad de participar activamente a fin de que sientan al aprendizaje como parte de sus propias experiencias; sin embargo, es necesario que

el docente considere tanto las características positivas como negativas del adulto ante el aprendizaje, dado que éstas pueden favorecer u obstaculizar el óptimo desarrollo del proceso educativo.

Los adultos, por estar inmersos en organizaciones, instituciones o al frente de una familia o sociedad, tienen una serie de características particulares como: experiencias en diferentes campos; costumbres y hábitos determinados, opciones y preferencias, actitudes conformadas por su propio contexto, intereses y necesidades específicas, trato diferente al de un escolar, justificación de su tiempo y su esfuerzo en los procesos de capacitación, etc.

El alumno adulto tiene cierta experiencia, conocimientos previos y habilidades en el área del aprendizaje, situación que debe ser aprovechada por el profesor de idiomas, ya que facilita el estudio de una lengua extranjera. Concomitantemente a ello, el docente tiene que estar debidamente preparado porque un estudiante adulto, por lo que sabe, exige aprender más y más rápido, puesto que su tiempo está limitado con el trabajo. A su vez, el programa de estudios destinado a este tipo de alumnos, para que sea efectivo, debe tomar en cuenta los siguientes principios que inciden en su aprendizaje (Brookfield, 1989; Velle, 1994):

Participación voluntaria: los adultos aprenden mejor en situaciones donde se vean involucrados. Cuando las decisiones son tomadas por otros, el proceso de apropiamiento se pierde y los resultados disminuyen.

Respeto mutuo: en el proceso de aprendizaje los adultos necesitan sentirse valorados y respetados. Por ello, los profesores deben di-

señar actividades en las cuales se respete sus criterios y puntos de vista. Es aquí donde entra a jugar la maestría del profesor.

Colaboración: los adultos aprenden mejor en situaciones en las que puedan compartir criterios y así retroalimentarse unos de otros. Sin embargo, la colaboración no fluye naturalmente si no existen instituciones como escuelas de capacitación y de idiomas que estimulen el proceso enseñanza-aprendizaje.

Acción y reflexión: para ser efectivos en las oportunidades de desarrollo profesional, los estudiantes adultos deben partir de la práctica y responder a su rutina, enriquecerlas y modificarlas si se considera necesario.

Selección organizativa: los programas de desarrollo profesional necesitan ser adquiridos y avalados por la institución a su debido tiempo.

Alternativas y cambios: los adultos aprenden mejor cuando se les presenta alternativas para el aprendizaje que los conduzcan al éxito.

Motivación: el adulto se involucra en el aprendizaje cuando existe una oportunidad que lo ayuda a mejorar su nivel de vida, además de depender en gran medida de los beneficios que le puedan aportar a su vida profesional o personal.

Teniendo en cuenta lo antes expuesto, se puede decir que nos enfrentamos a varios tipos de alumnos adultos. Un primer grupo utiliza al aprendizaje como una evaluación reflexiva; un segundo grupo se involucra en el proceso educacional porque siente placer en la participación y en el propósito de la actividad; y un último grupo es el que continuamente se

está superando y se mantiene en el estudio por el resto de su vida. Para un efectivo aprendizaje, el profesor debe, entonces, partir de las características e individualidades de cada uno de los estudiantes adultos pertenecientes a estos grupos, mediante la proyección de tareas diferenciadas de acuerdo a sus intereses y necesidades, y hacerlos de esta forma cómplices del proceso educativo.

Por otro lado, el docente debe tomar en cuenta también ciertas características negativas de los adultos frente al aprendizaje, las cuales pueden representar un freno para el desarrollo de las habilidades en la lengua extranjera:

- Miedo y vergüenza ante la posibilidad de cometer errores o equivocarse en el grupo de compañeros y compañeras de clase al llevar a cabo actividades de producción oral.
- Temor y frustración al tener que involucrarse en el uso de metodologías modernas que incluyen como recursos didácticos las nuevas tendencias tecnológicas.
- Presión por la poca disponibilidad de tiempo y el consiguiente cansancio.

Para combatir estos obstáculos, debe existir flexibilidad en cuanto a horarios, duración, contenidos y metodología de los cursos, es decir, estos tienen que ser impartidos en horas convenientes y con clases encaminadas a maximizar las oportunidades de aprendizaje.

ENSEÑANZA-APRENDIZAJE DE LOS ADULTOS

El aprendizaje es entendido como un proceso dinámico y permanente mediante el cual

el individuo adquiere y/o modifica habilidades, conocimientos y actitudes. Se puede decir que toda conducta humana es el resultado de un proceso de aprendizaje, el cual se manifiesta como una modificación de conducta al comparar las actitudes, habilidades y conocimientos que tenían las personas antes de ponerlas en una situación de aprendizaje, y la que pueden mostrar después de ella. Es importante que el instructor guíe a los participantes para que relacionen los conocimientos adquiridos con las experiencias previas con el objeto de dar un sentido al aprendizaje.

Rubén Ardila, pedagogo que ha desarrollado Sistemas de Capacitación, resume los fundamentos de los principios del aprendizaje, así:

Primer principio: el refuerzo más efectivo en el proceso del aprendizaje es aquel que sigue a la acción, con una mínima demora. La efectividad del esfuerzo disminuye con el paso del tiempo, y muy pronto no tiene casi ninguna efectividad.

Segundo Principio: la máxima motivación para el aprendizaje se logra cuando la tarea no es demasiado fácil ni demasiado difícil para el individuo, pues así logra satisfacción.

Tercer Principio: el aprendizaje no es un proceso simplemente intelectual, sino también emocional. El individuo tiene metas en el proceso de aprender; metas que deben ser claras y precisas para que sean motivantes.

Cuarto Principio: aprendemos a través de los sentidos, especialmente del sentido de la vista y del oído, por lo que se los debe considerar como recursos para el desarrollo de este proceso.

Quinto Principio: generalmente lo que aprendemos lo vinculamos con lo que sabemos, es decir, partimos de encuadres particulares para dar valor a la enseñanza.

Sexto Principio: regularmente aprendemos una cosa a la vez. Por ello, se trata de delimitar lo más claramente posible, las distintas unidades de aprendizaje.

Séptimo Principio: cada persona aprende en diferente grado o a velocidad distinta, dependiendo de sus conocimientos previos, habilidades y, desde luego, del nivel de inteligencia que posea.

Centrándonos en la educación de las personas adultas, los sectores de la población de estudiantes que asisten a las clases de inglés para adultos son muy diversos. Algunos ejemplos de las diferencias entre ellos son el idioma de origen, estado socioeconómico, edad, antecedentes educacionales, prácticas culturales, raza, objetivos y experiencias personales. Entre los estudiantes adultos no es raro encontrar empleados de gobiernos, personas mayores, personas solteras y casadas y estudiantes que ingresan a la universidad, todos compartiendo el mismo salón de clases. Dichos participantes en las clases de inglés para adultos citan varias razones por las cuales se han inscrito en el programa: optimizar su conocimiento y manejo del idioma inglés, satisfacer necesidades personales, familiares o sociales, cumplir con las exigencias del trabajo, lograr un mejor empleo o continuar con su educación. Los estudiantes de estos cursos demuestran generalmente niveles altos de entusiasmo por el aprendizaje del inglés. Los estudiantes adultos del idioma inglés poseen experiencia, madurez y motivación, lo cual facilita el aprendizaje. Sin em-

bargo, describen también obstáculos para su participación, incluyendo la disponibilidad de tiempo, recursos económicos, el cuidado de los hijos y el transporte.

Tomando como base esta información, y con el propósito de que se logre el aprendizaje, debemos reflexionar sobre ¿cómo aprenden los adultos?, ¿cómo aprenden los adultos individualmente?, ¿cómo adquieren o perfeccionan una segunda lengua?, ¿es la integración de las nuevas tecnologías una desventaja a la hora de aprender?, ¿cómo podemos ayudar a superar miedos colectivos y personales a las lenguas y al uso de las TICs? Estas y otras preguntas deben ser analizadas antes de comenzar el estudio que nos llevará a la búsqueda y desarrollo de una metodología y de material educativo que favorezca el aprendizaje individual, permitiendo a su vez el aprendizaje colectivo de los estudiantes.

El adulto motivado aplica con facilidad la metodología actual, donde el profesor es sólo un facilitador del proceso. Actividades grupales o en parejas son estrategias usadas por el docente para que el alumno sienta la necesidad de hablar con sus semejantes con mayor facilidad. En otras palabras, la función del profesor-facilitador es guiar la actividad, sin dejar que la motivación se pierda, logrando que el estudiante se involucre en el proceso. Se debe comenzar el proyecto con una encuesta que ayude al profesor a delimitar la calidad y el tipo de alumno con el que se trabaja para una correcta utilización de métodos.

En el trabajo con el adulto la explicación fluye sin necesidad de utilizar demasiados medios de enseñanza. Se parte de sus vivencias para presentar la función comunicativa y de

ella derivamos en la gramática en contexto. El vocabulario se adquiere de varias formas: involuntariamente, cuando es interesante y novedoso el tema del que se habla; el necesario para seguir la secuencia de la comunicación, y el complementario nos permite opinar, además de dar criterios o valoraciones del tema que se presente. Al respecto, es muy importante crear hábitos de uso del diccionario bilingüe.

Según diferentes autores, la corrección se hace de diferentes formas, al final de cada actividad o al final de la clase, en el momento que se comete la falta o como aclaración general para todos los participantes, pero es importante siempre que se pueda lograr que sean los alumnos los protagonistas, y el profesor solo apoya al final de la actividad y de forma colectiva. Un ejemplo lo tenemos cuando cada alumno, conjuntamente con el profesor, anota en un papel los errores que escuche y al final de la clase se aclaran las dudas. Este ejercicio ayuda a la fluidez, a aprender de los errores de los demás y no cohibe al alumno a la hora de expresarse.

La enseñanza puede impartirse por medio de tutores individuales, en grupos pequeños o grandes. Debido a la creciente demanda de enseñanza de inglés para adultos, son frecuentes las clases numerosas o con una amplia variedad de niveles de aprovechamiento del idioma inglés, es decir, las clases con niveles múltiples. Los programas para adultos raramente incluyen solo la enseñanza del idioma, también proporcionan a los estudiantes de inglés el acceso a la información, prácticas y conceptos necesarios para la supervivencia y el éxito en los distintos campos y papeles por desempeñar.

La relación recíproca entre la investigación y la práctica de la enseñanza es muy importante en la educación de los adultos. La investigación y sus resultados son las herramientas para establecer las teorías que guían a la práctica; investigar lo que sirve a los estudiantes, y proporcionar los modelos que se ponen a prueba y en práctica. La práctica funciona como un recurso real para la investigación, como una caja de resonancia tanto para el diseño de la investigación como para la prueba de los resultados, y como medio para dar una nueva dirección a un estudio de investigación, o proporcionar nueva información para una investigación adicional.

El uso de la tecnología no es nuevo en el campo de la enseñanza del inglés para adultos. Los profesionales de dicho campo han usado, desde hace ya tiempo, aplicaciones como cintas de audio y vídeo, cámaras, proyectores y programas de software para enriquecer sus actividades educacionales. La integración de los paquetes de multimedia y las presentaciones de PowerPoint a la enseñanza es aún más reciente. Los maestros siguen explorando y desarrollando nuevos usos de la tecnología, ya sea como herramienta de enseñanza en el aula, como sistema didáctico para la instrucción de los estudiantes, y como contenido educativo mismo (por ejemplo, el aprendizaje de programas de procesadores de palabras o el desarrollo de páginas Web). La tecnología puede utilizarse en muy distintos ambientes: en el salón de clases, en sitios remotos de aprendizaje y en el estudio adicional o por cuenta propia. Esta adaptabilidad es de gran atractivo en un campo con gran variedad de tipos de programas, objetivos de contenido, ambientes de enseñanza y necesidades y objetivos de estudiantes. En el

nivel de salón de clase o de aprendizaje individual, la nueva tecnología presenta oportunidades para lograr varios objetivos de enseñanza; por ejemplo, habilidades integradas para los idiomas, pensamiento crítico y aptitudes interpersonales y de cooperación. La tecnología también puede adaptarse a los distintos estilos de aprendizaje: auditivo, visual o táctil.

En suma, la enseñanza del inglés a adultos busca: desarrollar en ellos una conciencia del lenguaje y del conocimiento en la descripción del inglés para aplicarlo en su práctica profesional; desarrollar un conocimiento inicial de los contextos en los que ellos aprenden el inglés, sus motivaciones y el rol profesor/alumno; familiarizarse con los principios y la práctica de la enseñanza efectiva del inglés para adultos, e identificar las oportunidades de su propio desarrollo futuro como profesionales del campo.

DESARROLLO DEL AUTO-APRENDIZAJE

El autoaprendizaje se refiere a que los estudiantes se responsabilizan de su propio aprendizaje a través del desarrollo de actividades académicas fuera de su aula para practicar, reforzar e interiorizar lo estudiado durante las clases, acudiendo a diversos tipos de recursos didácticos como computadoras, material audio-visual, multimedia y de lectura como revistas, periódicos, textos, acceso al Internet, etc.

Para hablar sobre situaciones de autoaprendizaje de una lengua extranjera en el caso de los estudiantes adultos, me baso en un ejemplo sobre la enseñanza de una unidad que incluye el "*Pasado Simple*".

El profesor utiliza el material lingüístico del diálogo de presentación de la unidad, lo somete al proceso de práctica, explica la estructura de los verbos regulares e irregulares tomando siempre ejemplos de la clase e involucrando al alumno con el vocabulario de la unidad, todo de forma tal que el alumno vaya concatenando una actividad con la otra. Se hacen preguntas de respuestas cortas que llamamos en inglés (Yes/No questions) para facilitar la comprensión, partiendo de la hipótesis que si no existen preguntas y respuestas no hay comunicación.

Después de esta actividad, se llega a la producción individual o en parejas, donde el alumno comienza una práctica más avanzada, y da los primeros pasos para la producción del idioma extranjero utilizando sus vivencias. Aquí es donde comienza el profesor a animar el proceso, incorporando una serie de actividades de práctica oral o escrita orientadas a la imitación y producción del idioma que se estudia.

No se puede hablar de la enseñanza del idioma sin mencionar el continuo trabajo con las cuatro habilidades de la lengua que, unido con el procedimiento y uso de métodos, nos lleva al resultado de la clase, y es aquí donde se aprovecha para que el adulto interiorice e investigue ¿Cómo?

Continuando con el uso del "pasado simple" se le puede sugerir al alumno como tarea independiente al final de la clase, escribir un párrafo con temas como: seleccionar un descubrimiento que le haya resultado interesante y escribir sobre él, investigar sobre los acontecimientos en nuestro país el año pasado, describir una anécdota increíble sobre su trabajo,

investigar acerca de los inicios de la especialidad que estudió, hablar de los orígenes de su música favorita, etc.

El alumno encuentra en el autoaprendizaje gran cantidad de elementos como resultado de experiencias y práctica laboral relacionada con el acceso a Internet, temática novedosa de su vida cotidiana, descubrimientos, entre otros aspectos. Cada actividad de la clase, utilizando la investigación de aspectos relacionados con el tópico, donde el alumno tenga que conjugar la teoría con la práctica, garantiza el mayor de los éxitos. Esto ayuda a mejorar el nivel de idioma, hace más dinámico el proceso, aumenta la motivación logrando que el involucrado sienta necesidad de comunicación con sus similares, además enriquece sus conocimientos en cada una de las especialidades relacionadas en su ámbito laboral. La revisión de esta tarea investigativa se hace en reportes orales o escritos según criterio del profesor. Se puede determinar un sinnúmero de temáticas a desarrollar y la exigencia será analizada según el nivel de idiomas que posean los alumnos. Muchos autores plantean que no se le deben señalar errores fuera de su nivel para permitir que el alumno se sienta cómodo y sus palabras fluyan. Para tener conocimiento del avance alcanzado por cada uno de los alumnos se recogen por escrito resúmenes, y se hace un debate oral donde los alumnos evalúan sus conocimientos. Esta actividad se debe hacer al final de cada unidad.

Para lograr la autonomía no sólo se practican las actividades antes expuestas sino se debe trabajar en función de estimular el pensamiento en idioma extranjero. Se hacen ejercicios como permanecer dos minutos en silen-

cio con los ojos cerrados pensando en un tema previsto por el profesor para que el alumno organice las ideas y le fluyan las palabras con facilidad. Esta actividad se basa en la tesis de que el "pensamiento antecede al habla". Crear estrategias de autoaprendizaje ayuda al alumno a usar apropiadamente el lenguaje en un contexto real, fuera de la clase.

El alumno, de esta forma, dedica gran parte de su tiempo libre a investigar y estudiar solo, usando ideas, grabaciones y un diccionario bilingüe. Los resultados de las aplicaciones de técnicas de autoaprendizaje han tenido una aceptación muy positiva en la enseñanza del inglés como lengua extranjera, y ha facilitado el estudio de otros niveles más complejos. A través del autoaprendizaje, los alumnos personalizan el lenguaje que aprenden; utilizan su entorno y lo enriquecen con nuevos conocimientos; hacen comparaciones en vivencias de sus compañeros, expresan sus puntos de vista y sus opiniones personales, crean hábitos y habilidades de estudio en su búsqueda de información, guiados por actividades prácticas, juegos, investigaciones y demás procedimientos utilizados en el aprendizaje de los programas de hoy en día.

CONCLUSIÓN

Lo escrito en estas líneas no pretende ser, en ningún momento, la última palabra sobre el tema expuesto; más bien se constituye en un punto de partida para que los docentes continuemos en la búsqueda de metodologías efectivas para la enseñanza de inglés a este grupo selecto de personas, dadas sus características especiales, poniendo en práctica en nuestra

labor diaria esta frase: “El mundo habla a la mente. Un profesor habla más íntimamente, él habla al corazón.” (Haim Ginott, 1922-1973)

Bibliografía

Brookfield S.D., 1986, *Understanding and facilitating adult learning*.

Brookfield (1989), Velle (1994). *Revista Forum*, Washington 1999.

Burt, M., & Keenan, F. (1998). *Trends in staff development for adult ESL instructors* (Tendencias en el desarrollo de personal para instructores de ESL para adul-

tos). ERIC & A. Washington, DC: National Center for ESL Literacy Education. (ERIC Document).

Huberman M. (1989), *Evolution et bilan d'usage profession*.

Parrish, B. (2004). *Teaching Adult ESL: A Practical Introduction*. New York: Mc Graw Hill.

Rodríguez L., Flores L. Una experiencia en la enseñanza de idioma inglés para adultos Coordinación de Publicaciones Digitales. DGSCA-UNAM. *Revista Digital Universitaria* 10 de noviembre 2008.

Si bien el proceso de aprendizaje desde el punto de vista neurofisiológico no cambia, las propuestas de cómo aprender han ido variando, especialmente en relación con el avance de la tecnología; sin embargo, es necesario tener un pensamiento crítico frente a ellas, superando la actitud de asimilación pasiva, con el argumento de estar al día o con la tecnología de punta.

Es verdad que estamos no solamente ante una época de cambios, sino ante un cambio de época que revisa paradigmas, formas de hacer y pensar, maneras de acceder al conocimiento, y, en el campo médico, área prolifera en transformaciones y conocimientos nuevos, un panorama impensable hasta hace poco en procedimientos diagnósticos y terapéuticos, verdaderamente revolucionarios como las terapias génicas y de células madre.

Otro componente fundamental de estos cambios es la predominancia de las tecnologías de la información y el conocimiento, más conocidas como TICs, en múltiples procesos, entre ellos el educativo, lo que posibilita nuevas modalidades de acercamiento a la información y el conocimiento.

Sin embargo, para algunos analistas de los procesos educativos, la enseñanza médica no ha variado significativamente con relación a la tradicional. Así, la Sociedad Española de Educación Médica (SEDEM) ubica estas limitaciones en los siguientes puntos:

1. “Se siguen impartiendo excesivos contenidos teóricos y en muchos casos irrelevantes, de escasa utilidad para nuestros estudiantes en el momento de iniciar su práctica profesional, sobre todo si tenemos en cuenta la velocidad con que se generan nuevos conocimientos científicos.
2. La enseñanza impartida sigue estando orientada sobre todo a dar información. Es una enseñanza todavía centrada en el profesor, en vez de estarlo en el aprendizaje del estudiante, y no está dirigida a que este sea capaz de adquirir el hábito del aprendizaje autónomo.
3. Se sigue empleando una metodología poco activa y basada en la lección magistral.
4. La docencia práctica, si bien se ha incrementado en cantidad, no ha mejorado excesivamente en calidad.
5. Las actividades prácticas tanto básicas como clínicas adolecen en muchos casos de falta de pertinencia o de exceso de pasividad por parte del estudiante

6. Las metodologías de evaluación que se utilizan están centradas en la evaluación de los conocimientos teóricos.
7. Sigue persistiendo una frontera infranqueable entre el período preclínico y clínico que impide una integración real básica-clínica.
8. Sigue existiendo, a la hora de gestionar la docencia de pregrado, una excesiva autonomía de los departamentos.
9. No se han creado Unidades de Educación Médica a través de las cuales, expertos en Educación Médica, pudieran brindar a los docentes la ayuda necesaria en temas educativos.
10. Existe una falta evidente de recursos humanos cualificados y de recursos materiales para introducir cambios reales.
11. Los actuales planes de estudio no tienen en cuenta los valores del profesionalismo.”¹

Varios estudios han determinado el impacto que tienen las diferentes metodologías en el aprendizaje; así, la National Training Laboratories Institute, Bethel, Maine, USA, propone la siguiente pirámide del aprendizaje

% de aprendizaje	Modalidad pedagógica
5 %	Clase
10 %	Lectura
20 %	Audiovisual
30 %	Demostración
50 %	Grupo de discusión
75 %	Práctica de ejercicio
90 %	Enseñar el uno al otro

Si consideramos esta referencia y el hecho de que la modalidad pedagógica predominante en nuestro medio es la exposición ayudada con audiovisuales, podemos coleccionar las limitaciones de nuestra intervención como docentes.

Se ha planteado entonces lo que debemos cambiar, resumiendo en los siguientes puntos:

1. El profesor como mero transmisor del saber: la clase magistral.
2. El aprendizaje como reproducción y almacenamiento de información.
3. El manual de estudio y los apuntes como únicas fuentes de conocimiento.
4. El aula tradicional como único espacio de aprendizaje.
5. El examen como evaluación final y única.
6. La biblioteca como almacén de consulta de manuales de estudio y espacio de preparación de exámenes².
7. De modelos centrados en la enseñanza a modelos centrados en el estudiante
8. De asimilar información para rendir un examen a un aprendizaje duradero, transferible y autorregulable por el alumno.

² Manuel Area Moreira. La enseñanza universitaria en tiempos de cambio. Universidad de La Laguna.

9. De la homogenización educativa a tomar en consideración cómo el sujeto percibe, codifica y elabora la información. Propender al aprendizaje por descubrimiento.
10. De la educación no pertinente a considerar el proceso como se transforma en conocimiento, y cómo la emplea para la superación de problemas y la generación de nuevos conocimientos.
11. Del docente instructor al docente que crea un entorno en el que el aprendizaje resulta inevitable.
12. Del estudiante pasivo al sujeto capaz de aprender con autonomía.

Existen varias propuestas de modelos pedagógicos en la educación médica que pretenderían dar respuesta a las consideraciones señaladas, entre ellas:

- Aprendizaje situacional
- Aprendizaje centrado en proyectos
- Aprendizaje basado en problemas
- Aprendizaje a través del descubrimiento
- Aprendizaje centrado en el estudiante
- Aprendizaje basado en pacientes

Así, el aprendizaje basado en problemas o ABP, asumido por varias universidades, plantea como objetivos de su aplicación:

1. Generar un pensamiento de mayor calidad.
2. Proporcionar herramientas para aprender a pensar.
3. Utilizar el método de investigación para la construcción del propio conocimiento.
4. Crear una teoría de la práctica.

5. Desarrollar habilidades.
6. La formación en competencias genéricas y específicas.
7. El aprendizaje en la acción (*learning by doing*).

La evaluación como factor de cambio

Me remito a aseveraciones interesantes de algunos autores sobre el papel de la evaluación como factor de cambio:

Fredericksen, 1984: El método más poderoso para cambiar la manera de estudiar de los estudiantes y la manera en que los profesores enseñan, es cambiar la manera de evaluar.

Georges Miller, Universidad de Chicago: La evaluación orienta el currículo.

Carlos Brailovsky: La evaluación tiene un impacto educativo muy importante, orienta el aprendizaje y hay que utilizarlo de manera estratégica para reforzar el mismo. La evaluación orienta lo que el estudiante aprende y cómo lo aprende. Si se ha tratado de desarrollar el sentido crítico y el razonamiento científico de los estudiantes, las preguntas escritas a elección múltiple no representan el mejor modelo de instrumento a utilizar.

Una reflexión cabe en este momento para reconocer la forma como estamos evaluando a nuestros estudiantes y para descubrir como ellos están aprendiendo. Un hecho que es motivo de preocupación para los profesores es el que los estudiantes copian en los exámenes, lo que se quiere superar a través de más control; a propósito, una reflexión de León Trahtemberg, señala: “*Los estudiantes copian porque se puede aprobar copiando.*”

Copian porque así aparentan que entendieron un tema que no estuvo a su alcance. Copian por inseguridad para decir lo que piensan sin sentirse avergonzados o burlados por equivocarse o por no coincidir con lo que piensa el profesor...”.

Evaluación por competencias

Una alternativa, cada vez más difundida en el momento actual, es el diseño curricular por competencias que concibe a los conocimientos, habilidades y actitudes integrados para garantizar un efectivo desempeño de su profesión en los diferentes contextos. Esto demanda la organización del proceso de aprendizaje en base de objetivos formativos claramente definidos y evaluables y de procesos integradores de conocimientos globales, conocimientos profesionales y experiencias laborales. Si la evaluación se orienta por competencias, los estudiantes de clínica privilegiarán no solamente la adquisición de conocimientos, sino, y sobre todo, cómo integran el saber, el saber cómo hacer y el hacer para tomar decisiones frente a un problema de salud real como es el caso de una enfermedad que afecta a un paciente concreto: hacer el diagnóstico, realizar una prescripción, solicitar e interpretar exámenes, aplicar juiciosamente las mejores evidencias existentes, definir el pronóstico, realizar un procedimiento pertinente para ese caso como una biopsia, la administración de un medicamento y reconocer una complicación, entre otras situaciones. En cada nivel se definirán las competencias que deben ser adquiridas, que luego de ser demostradas servirán para promover el nivel académico que se está juzgando. Su aplicación exige que se defina el perfil profesional y el

ámbito del ejercicio profesional, definiciones que serán fuente de las competencias que el estudiante debe adquirir.

Existen varios métodos para la evaluación de las competencias, como: simulaciones por ordenador, enfermos simulados estandarizados, los exámenes escritos y orales, la revisión de las historias clínicas, revisión de las decisiones clínicas, la observación de las prácticas, cuadernos de autoaprendizaje, calidad de las prescripciones terapéuticas.

Se recomienda utilizar la combinación de varios métodos para evaluar las habilidades cognoscitivas y las complejas habilidades que componen el concepto de competencia profesional³.

La clave está en la capacidad de hacer, porque no se es competente cuando sólo se sabe cómo se debe hacer, sino cuando se hace efectivamente y de una manera adecuada.

Si queremos que los estudiantes adquieran competencias y no solamente dominen los temas clínicos, el sistema de evaluación debe dirigirse a valorar lo cognitivo y la capacidad de tomar decisiones adecuadas frente a los problemas reales de pacientes o personas reales que le demanda el ejercicio profesional.

Algunos instrumentos que pueden utilizarse para el aprendizaje de las competencias son:

³ Martínez J.M. Los métodos de evaluación de la competencia profesional: la evaluación clínica objetiva estructurada. IES Cataluña. España.

Guías de aprendizaje

Son instrumentos que ayudan al estudiante a seguir los pasos correctos y la secuencia en la que deben hacerse para realizar una actividad o adquirir una destreza en una forma estandarizada. Una guía de práctica clínica:

- Orienta sobre las fuentes de información y cómo acceder a ellas.
- Señala cómo el estudiante debe practicar las destrezas que están tratando de aprender.
- Hace conocer los estándares de desempeño con los que será evaluado.

Guía de aprendizaje para manejo de la hipoglicemia

Apellidos y nombres

Nº de código

Califique el desempeño de acuerdo con la siguiente escala de evaluación:

IN = Ineficiente (06 – 10): no realiza la actividad en forma correcta.

NM = Necesita mejorarse (11 – 14): la realiza en forma incorrecta, y no avanza en el aprendizaje.

RC = Realizado en forma competente (15 – 17): se realiza en forma correcta, pero no avanza en el aprendizaje en forma eficiente.

RP = Realizado con pericia (18 – 20): se realiza con eficiencia y precisión y en la secuencia apropiada.

PASO/TAREA	Autoevaluación			Evaluación docente
EVALUACIÓN INICIAL				
1. Antecedente diabetes mellitus, uso de hipoglucemiante, ingesta de alcohol, insuficiencia renal, insuficiencia hepática, etc.				
2. Presencia de sudoración, temblores, ansiedad, sensación de frío, palpitations, cefalea, náuseas, alteraciones de la conducta, convulsiones y coma				
3. Solicite glicemia: < 50 mg/dl.				
Inicie tratamiento				
1. Luego de tomar las muestras para análisis, administre dextrosa al 33% 6 ampollas EV en bolo.				
2. Indique solución de dextrosa al 50% con electrolitos (1 hipersodio) por vía central ó dextrosa al 10% + dextrosa al 33% 6 ampollas + 1 ampolla de hipersodio por vía periférica.				
3. Si no cuenta con soluciones parenterales, coloque sonda nasogástrica y administre azúcar diluida en agua.				
4. Indique hospitalización del paciente y solicite interconsulta a endocrinólogo.				

Listas de verificación

Para evaluar las competencias procedimentales se utilizan las listas de verificación. Estos instrumentos sirven para la autoevaluación así como para la evaluación docente.

Una lista de verificación para un examen físico ginecológico de una paciente, podría incluir:

1. Se lava las manos antes de examinar a la paciente.
2. Se preocupa de que la paciente sea informada adecuadamente sobre lo que se va a realizar.
3. Se ubica correctamente y coloca a la paciente en posición para una exploración efectiva.
4. Efectúa una exploración física general.
5. Utiliza adecuadamente el equipo pertinente.

6. Su exploración física es ordenada, sistemática y dirigida al diagnóstico.
7. Su exploración física es ágil, cuidadosa y despierta el menor dolor posible.
8. Replantea el interrogatorio de acuerdo con los hallazgos físicos.
9. Exploración obstétrica y/o ginecológica completa.
10. Concluye su exploración física con una explicación de sus hallazgos.

Listas de cotejo

Evalúan las competencias actitudinales (la aplicación de normas que preservan derechos de los pacientes, el respeto a la dignidad, privacidad, consentimiento informado, el ejercicio de actitudes y prácticas no discriminatorias). Una guía para evaluar estas competencias en la elaboración de una historia clínica podría incluir las siguientes variables:

1. Saluda al paciente por su nombre y se presenta.
2. Pide autorización al paciente para realizar la historia clínica.
3. Genera una atmósfera adecuada para la entrevista.
4. Se dirige al paciente con respeto y consideración.
5. Escucha adecuadamente el relato del paciente.
6. Realiza el interrogatorio en forma adecuada.
7. Realiza la exploración en forma metódica y sistemática a fin de no incomodar al paciente.
8. No expone el cuerpo del paciente sin una explicación previa y procurando privacidad.

Pacientes simulados estandarizados

Un recurso importante para la enseñanza y el aprendizaje de la clínica sin causar incomodidad a los pacientes reales son los llamados pacientes simulados estandarizados. Estos son actores que representan el rol de un paciente que acude a la consulta. Se entrenan para explicar sus síntomas supuestos de modo totalmente creíble y estandarizado, evitando las palabras técnicas, con un lenguaje coloquial y respondiendo específicamente a las preguntas que realiza el estudiante evaluado. El entrenamiento incluye la simulación de hallazgos en la exploración física, como dolor cuando el estudiante explore una zona determinada, ruidos respiratorios o alteraciones neurológicas.

Clinical Skills Laboratory

Otro recurso que facilita a los estudiantes la adquisición de habilidades y destrezas clínicas sin riesgo para los pacientes, son los llamados "Clinical Skills Laboratory", que son áreas provistas de modelos, maniqués, simuladores electrónicos, módulos para encuentros con pacientes estandarizados, cámaras de video, micrófonos y otros elementos.

Examen Clínico Objetivo Estructurado

Para evaluar la competencia clínica muchas universidades han asumido el denominado Examen Clínico Objetivo Estructurado – ECOE, que consiste en el diseño de casos o situaciones clínicas que reflejan las competencias que el estudiante debe adquirir en los distintos niveles de su formación. Utiliza pacientes simulados y cuenta con un circuito denominado "estaciones". En cada una de ellas

el estudiante evaluado se enfrenta a una situación diferente que pone a prueba sus competencias clínicas y sus conocimientos médicos específicos de cada materia. El ECOE evalúa: razonamiento clínico, toma de decisiones, resolución de problemas, relaciones interpersonales, memorización, actitud crítica frente a la información, etc. La duración de la prueba es de 1 hora y 12 minutos, esta comprende 9 estaciones o casos clínicos. Cada estación dura 6 minutos y entre estaciones se descansa 2 minutos.

Las tecnologías de la información y la comunicación y los procesos de enseñanza y aprendizaje

La introducción de las Tecnologías de la Información y las Comunicaciones-TICs, ha abierto nuevas perspectivas en los procesos educativos. Esta innovación facilita el aprendizaje centrado en los estudiantes y es mucho más que cambiar libros por monitores. Las TICs facilitan y pueden ser utilizadas en la gestión de múltiples acciones educativas como: elaboración del plan docente, búsqueda dirigida de información, servicio de correo electrónico, tablas de anuncios, foros, espacios para el trabajo colaborativo, plantillas para crear pruebas objetivas, servicios de videoconferencia, impartición de asignaturas on-line.

Si fusionamos competencias y TICs, estamos hablando de Enseñanza Clínica por Competencias con Tecnología Digital, que facilita incorporar los adelantos en las Telecomunicaciones, el desarrollo de los Sistemas de Inteligencia Médica Artificial y la Informática Médica.

Las TICs generaron el desarrollo de dos modalidades de aprendizaje:

E-learning, aprendizaje mediado por el uso intensivo de las TICs, facilita la creación, adopción y distribución de contenidos, la adaptación del ritmo de aprendizaje y la disponibilidad de las herramientas de aprendizaje independientemente de límites de tiempo y espacio.

B-learning, que consiste en una hibridación de estrategias pedagógicas, propias y específicas, de los modelos presenciales y estrategias de los modelos formativos sustentados en las tecnologías Web, se adapta muy bien al modelo basado en la solución de problemas, cuyo fin último no es otro que el del conocimiento constructivista.

Estas modalidades educativas tienen algunos requerimientos, a saber:

- Saber buscar y seleccionar información relevante en la red.
- Realizar una lectura crítica de la literatura científica.
- Juicio crítico para aplicar la información encontrada a situaciones reales.
- Trabajar en equipo compartiendo y elaborando información.
- Tomar decisiones en base a informaciones contrastadas.
- Tomar decisiones en grupo.

E-learning y b-learning requieren una plataforma educativa virtual que podría ser MOODLE (Modular Object-Oriented Dynamic Learning Environment). Utilizada en más de 146 países y en 70 idiomas, funciona con Linux, MacOS y Windows; según sus diseñadores:

“permite distribuir materiales de aprendizaje, crear y gestionar debates temáticos y tableros de anuncios, pasar cuestionarios a los estudiantes, evaluar tareas, integrar recursos de Internet, crear glosarios y diccionarios, gestionar el tiempo a través de un calendario global de distintas asignaturas, ofrece herramientas de comunicación entre los estudiantes, como la mensajería instantánea, permite la tutoría electrónica en privado o en grupo, calcula estadísticas, gestiona las calificaciones”⁴. Hoy se encuentran disponibles plataformas que ayudan a la gestión de la teleformación y de servicios Web, como es el caso de e-thalent y eTutor, que permiten ensamblar, empaquetar y distribuir contenido educativo, y llevar a cabo aprendizaje online.

Estas plataformas hacen posible implementar modalidades educativas como:

1. Foro virtual, herramienta de comunicación asíncrona que permite la comunicación y el debate entre los participantes en el proceso educativo respecto a un tema concreto, superando las limitaciones del tiempo y el espacio, facilitando la lectura, la discusión y la exposición de opiniones, fomentando la comunicación, el aprendizaje cooperativo y la cohesión del grupo.
2. Portafolio educativo, su aplicación permite reunir, organizar, gestionar y distribuir información personal relacionada con la vida académica y/o profesional y contiene fotografías digitales, imágenes escaneadas, archivos de texto, audio, video, y combinaciones de estos formatos.
3. WebQuest, su creador Bernie Dodge, de la

⁴ Mercé Molist. Aula Intercultural: MOODLE. Cataluña.

universidad de San Diego, lo define como una herramienta educativa que utiliza la web para aprender y educar en una sociedad altamente informatizada. Es una herramienta informática que según sus críticos posibilita optimizar el empleo de tiempo de los estudiantes, facilitar la cognición, el desarrollo del pensamiento científico, la capacidad de análisis, síntesis y de evaluación de la información; cómo emplearla más que como buscarla. WebQuest no solo implica búsqueda de información, sino y sobre todo investigación y transformación de la información obtenida.

4. Correo electrónico.
5. Listas de distribución, que son un conjunto de direcciones electrónicas que se usan para enviar ciertos mensajes o anuncios con un contenido de interés general para todos los miembros de la lista. La lista es gestionada por uno o varios coordinadores, cuya misión principal es hacer que se respeten las normas mínimas.
6. Chats: es el espacio en el cual los participantes discuten en tiempo real a través de Internet un tema específico.
7. Audioconferencia.
8. Videoconferencia.
9. Blogs: sitio Web, periódicamente actualizado, que recopila cronológicamente textos o artículos de uno o varios autores.
10. Wikis, sitio web colaborativo que puede ser editado por varios usuarios. Los usuarios de una wiki pueden así crear, modificar, borrar el contenido de una página web, de forma interactiva, fácil y rápida.

Estrategias

Afin de dar un salto cualitativo en la educación médica, especialmente en la clínica, se podrían considerar algunas estrategias como:

1. Desarrollar un CRAI, nuevo modelo de biblioteca (basado en los Integrated Learning Centers y en los Information Commons), que cuenta con servicios integrados y todos los requerimientos para el aprendizaje y la investigación. Es un servicio estratégico clave que ayuda y facilita a los usuarios a acceder, gestionar y manipular la información.
2. Ampliar los escenarios de aprendizaje a los centros de atención primaria y comunitaria de la salud. Constituir espacios propios.
3. Correlación entre número de estudiantes y disponibilidad de recursos para un proceso educativo de calidad.
4. Introducir el enfoque de competencias, en su versión ampliada, en la evaluación.
5. Capacitación docente en las nuevas propuestas educativas.
6. Utilizar una plataforma electrónica.

INTRODUCCIÓN:

Conocer el significado de la comunicación asertiva y las claves para utilizar la asertividad de forma correcta es el primer paso para desarrollar esta indispensable herramienta de comunicación en todos los ámbitos de nuestro desempeño profesional y personal.

Comunicarse efectivamente es un requisito básico para obtener la respuesta deseada de nuestro oyente. Muchos de los fracasos personales o profesionales en nuestra relación con los demás tienen su origen en una mala transmisión del mensaje que queremos comunicar. Mejorar la comunicación es el primer paso hacia la excelencia.

La comunicación asertiva es una herramienta que nos sirve transversalmente, ya que la podemos implementar en cualquier relación, sobre todo en la comentada relación docente-estudiante y los beneficios que resulta de ello.

Desde la asertividad, el objetivo final del ser humano es el bienestar personal o la felicidad a escala humana. Eso se obtiene a través de la conciliación de una serie de áreas, como la vida laboral-docente, la pareja, los hijos, los padres, la vida cívica, entre otros; el disfrute del trabajo pasa por una serie de factores como hacer las cosas lo mejor posible e imprimirles un sello personal. Otro punto a considerar es el de establecer el equilibrio entre la cantidad de horas que destinamos a lo laboral, y aquellas que dedicamos a la vida afectiva.

Los ambientes laborales tienen su sello y es importante aprender a captarlos y a adecuarse a ellos, si éstos no pasan a llevar nuestros valores. También es primordial que la comunicación se efectúe de manera directa y sin complicaciones al interior de estos espacios, respetando los derechos de los demás. Para expresar los mensajes clara y directamente es fundamental considerar el modo de transmitirlos (comunicación no verbal) y el contexto.

Desde el punto de vista de la asertividad, la comunicación compromete un conjunto de herramientas que permiten transmitir los contenidos con el menor ruido posible, esto facilita y transparenta los mensajes. También posibilita que quedemos tranquilos y sin culpa una vez comunicados dichos contenidos.

La meta principal de la asertividad consiste en mejorar la autoimagen y aumentar la efectividad en situaciones sociales y profesionales. El comportamiento asertivo puede optimizar la contribución del individuo a la organización o en general a un contexto social. Sin embargo, este comportamiento puede lograrse



solamente si comprendemos y respetamos los derechos individuales.

La comparación de los patrones de comportamiento asertivo, agresivo y pasivo, provee una visión sobre los beneficios personales, profesionales y organizacionales que aporta el conocimiento asertivo responsable.

Dado que durante muchas horas diarias nos relacionamos con nuestros compañeros de trabajo, es importante que el ambiente psicológico, que depende de nosotros, sea el más armonioso posible, en un contexto de reglas claras y respeto que es primordial desarrollar y mantener en cualquier relación interpersonal, independiente de las jerarquías organizacionales.

Finalmente, recordemos que no trabajamos solo por dinero. Claro, este sí es importante especialmente cada final de mes. Pero convengamos en que lo que nos hace más felices y nos reconforta es el reconocimiento honesto de nuestro desempeño e ideas que hacen aquellas personas significativas, y que nos alientan a seguir mejorando en todos los campos del quehacer humano.

DESARROLLO

En la actualidad y desde tiempos remotos, la comunicación es importante ya que gracias a ella es posible transmitir las experiencias de una generación a otra para que puedan ser asimiladas y continuadas; sin esta posibilidad (de comunicaciones), el avance no hubiera sido posible en ningún sentido.

La comunicación es un tema tan antiguo como el hombre y tan importante como él,

muchos problemas y conflictos se resolverían democráticamente si la comunicación entre los seres humanos partiera de escucharnos con respeto y tolerancia, y posibilitara la expresión honesta y clara de nuestros mutuos intereses y sentimientos.

La comunicación es un proceso inherente a la relación humana, podríamos decir que en los últimos años se ha hablado mucho de la comunicación y ha sido un tema muy trillado. Sin embargo, a pesar de que ha sido un tema trabajado y que nadie duda de su importancia, pocos se comunican en su vida diaria de manera democrática y humana.

No es posible el desarrollo humano individual si permanecemos mental, social o físicamente aislados, además es indispensable para lograr la óptima coordinación de esfuerzos a fin de alcanzar los objetivos perseguidos por una organización.

Es preciso recordar que cada persona es diferente y que esas diferencias son el producto de diversas culturas y ambientes familiares, y que cada persona posee diferentes personalidades, habilidades, gustos, actitudes, cuando se convive con otra. En estos factores se encuentra la edad, el sexo, la apariencia física, la educación, la religión, la política, etc.

Comunicarse efectivamente es un requisito básico para obtener la respuesta deseada de nuestro oyente. Muchos de los fracasos personales o profesionales en nuestra relación con los demás tienen su origen en una mala transmisión del mensaje que queremos comunicar; mejorar la comunicación es el primer paso hacia la excelencia.

Walter Rizo (1988) define la conducta asertiva como “Aquella conducta que permite a la persona expresar adecuadamente (sin medir distorsiones cognitivas o ansiedad, y combinando los componentes verbales y no verbales de la manera más efectiva posible) oposición (decir no, expresar en general sentimientos negativos) y afecto (dar y recibir elogios, expresar sentimientos positivos en general) de acuerdo a sus intereses y objetivos, respetando el derecho de los otros, e intentando alcanzar la meta propuesta.

La asertividad es una habilidad comunicativa que permite la defensa de los derechos propios expresando lo que se cree, piensa y siente de manera clara y directa en el momento oportuno; implica una codificación previa, respetando el derecho de los demás.

Esta habilidad comunicativa se convertirá en cualidad de la personalidad en la medida en que la persona incorpore a su forma de pensar y actuar cada uno de los elementos que caracterizan a esa habilidad comunicativa. Significa esto que nadie nace asertivo, se aprende a ser asertivo, en la medida en que se aprende a comunicarse de esa forma.

Entonces podemos acercarnos a una definición de asertividad y considerarla como la habilidad personal que nos permite expresar sentimientos, opiniones y pensamientos, en el momento oportuno, de la forma adecuada y sin negar ni desconsiderar los derechos de los demás. Es decir, nos referimos a una forma para interactuar efectivamente en cualquier situación que permite a la persona ser directa, honesta y expresiva.

El principio de la asertividad es el respeto profundo del yo; solo al sentar tal respeto, podemos respetar a los demás.

“Mucha gente necesita aprender sus derechos personales, cómo expresar pensamientos, emociones y creencias en formas directas, honestas y apropiadas, sin violar los derechos de cualquier otra persona. La esencia de la conducta asertiva puede ser reducida a cuatro patrones específicos: la capacidad de decir “no”, la capacidad de pedir favores y hacer requerimientos, la capacidad de expresar sentimientos positivos y negativos, y la capacidad de iniciar, continuar y terminar conversaciones”. (R. Lazarus, 1983).

Para alcanzar una comunicación adecuada que nos permita establecer vínculos satisfactorios y efectivos, el camino más adecuado es aprender a expresar nuestras ideas con asertividad. La asertividad es una forma de comunicación basada en el respeto por uno mismo y por los demás. Implica poder expresar de manera clara, directa y honesta aquello que consideramos justo para nosotros y que obedece a lo que sentimos y deseamos realmente.

Es frecuente que la asertividad sea confundida con confrontación cuando en realidad nada tiene que ver una cosa con la otra; expresarse asertivamente no significa “pegarle en la cara” a los demás lo que consideramos nuestra verdad; debemos recordar que “la verdad sin compasión es agresión”, tampoco significa que hay que decirlo todo. De hecho, una expresión asertiva únicamente muestra lo que consideremos necesario o importante decir, la asertividad refleja la convicción íntima de nuestro valor personal, de nuestra importancia

y dignidad, de nuestro sentido de merecimiento, del aprecio y reconocimiento de nuestra valiosa condición humana.

Para poder diferenciar si estamos o no frente a una comunicación asertiva y no confundida con una comunicación de tipo tímida o agresiva, existen algunos factores que se deben considerar, entre los que destacan: el contacto visual, la expresión de los sentimientos, los resentimientos o las expectativas, un estilo sereno y firme, temática puntual, solicitud de respuesta y aceptación de las consecuencias ante lo expresado. La comunicación asertiva no envía dobles mensajes, expresa desagrado si algo nos desagrada, así como agrado si es que algo nos agrada.

Es común que a quienes practican la comunicación asertiva, se les califique de egoístas, de poco diplomáticos o de “superiores”; en realidad, la gente asertiva es honesta, y por ende creíble y confiable en los vínculos interpersonales.

Como todo en la vida, la asertividad tiene sus riesgos y sus beneficios, que puede producir reacciones entre las personas poco habituadas a escuchar “la verdad”; en ocasiones, inhibe a los demás de decir lo que piensan para “evitar fricciones”, aunque en su lado positivo, un aumento de la autoconfianza ante la posibilidad de expresarnos con autenticidad, nos permite establecer relaciones de mayor calidad basadas en la sinceridad, reduce al mínimo la posibilidad de malos entendidos, vence gradualmente el sentimiento de culpa que se padece cuando no se dice lo que se piensa; suprime la tendencia a la agresividad típica del resentimiento y la acumulación de situaciones inconclusas; y muy especialmente, impide que

las personas nos manipulen y abusen de nosotros.

Es posible para casi cualquier persona, en nuestro caso específico los docentes, aprender a expresarse asertivamente, siempre que valoren sus beneficios y pongan en práctica algunas de las técnicas de asertividad que nos permiten crear y sostener relaciones positivas, estables, honestas y duraderas.

Nuestras comunicaciones discurren impregnadas de emociones y sensaciones, porque los diálogos se dan entre seres vivos que aman y odian, disfrutan y sufren, ríen y lloran, atraviesan buenas y malas épocas. No se trata de un entendimiento entre máquinas, sino de conversaciones entre entidades vulnerables, distintas y cambiantes. Especialmente, cuando la charla aborda temas “sensibles”, como las creencias más íntimas (que en unos puede afectar a la religión o la política, y en otros la familia, el uso de drogas, el trabajo, el fútbol, la educación de los hijos, la obsesión por la limpieza, ...) o cuestiones polémicas del más diverso contenido. En estas discusiones que nos “tocan el alma” resulta difícil controlar las emociones, y directamente imposible, actuar de modo empático y asertivo.

Ahora bien, no se trata de ocultar los sentimientos o el lenguaje no verbal, sino de conducirlos de modo que refuercen nuestras ideas y sin que menoscaben las de los demás ni hieran su sensibilidad. (Es fácil decirlo, pero muy difícil trasladarlo a la realidad). Cuando otras personas no participan de nuestra opinión o forma de ver las cosas, podemos llegar a percibirlos como a un enemigo al que vencemos o nos derrota; adoptamos una actitud de guerra en la que asimismo nos quedan solo dos alter-

nativas: mantenernos a la defensiva o pasar al ataque.

Estas dualidades tan simplistas reducen el terreno, simplifican la lucha de ideas, remarcan las diferencias y alejan los puntos en común; además, arruinan los matices y nos obligan a depender de lo que haga o diga la otra persona; las respuestas, acaban tiñéndose de agresividad.

Al contrario, si la discusión nos la planteamos desde nuestro propio equilibrio personal, ubicaremos mejor nuestra posición, sentimientos, pensamientos y actitudes respecto de lo que se discute; y nos expresaremos precisamente desde ahí, y desde la asunción de mis capacidades y limitaciones. Salir de mí, pero sin querer abarcar el lugar del otro, sin pretender cambiar sus opiniones o sus modos de sentir, propiciará una discusión fértil, que sirve para enriquecer la relación con el receptor y no para destruirla; no es difícil discutir con altura.

El respeto hacia los demás es imprescindible, pero lo es también el respeto hacia nosotros mismos: quien al hablar obvia sistemáticamente lo que siente y no atiende a sus sentimientos o emociones, deja de respetarse.

Usemos nuestros recursos corporales: en las discusiones, no soltemos el cuerpo, éste nos puede ayudar a procesar las emociones, respiraremos profundamente antes, durante y después de la confrontación, relajémonos muscular y mentalmente, todo esto ayuda a que el cuerpo sea un aliado y el inductor de reacciones emocionales proporcionadas.

Discutir sin irritarnos nos evita malos ratos y favorece la relación social; al final, hay

que convivir, necesitamos de la convivencia, también en un espacio de diferencias de opinión, de sentimientos y de posicionamientos ante la vida, es más lo que nos une que lo que nos separa, utilicemos nuestra capacidad de pensar, disciplinándonos en nuestra forma de interpretar la realidad.

Una discusión es una confrontación de pareceres, no una guerra, si el otro me ataca, estará emocionalmente mal para necesitar hacerme daño, todos nos comportamos en función de las circunstancias, intentemos comprender las que rodean al otro y también las que nos condicionan a nosotros.

No hay fatalismo que valga, podemos cambiar y mejorar mucho como personas, somos inteligentes y capaces de evolucionar, de aprender nuevas formas de estar y de ser, no sirven posturas como “cada uno es como es”, o “eso va con el carácter”. Los peores hábitos para unas relaciones enriquecedoras y satisfactorias son: la intransigencia, el llevar las cosas a los extremos, el maniqueísmo, la visceralidad, el dramatismo, primar los aspectos negativos, y, sobre todo, querer ganar siempre, tener siempre la razón.

La conducta asertiva está directamente relacionada con la autoestima y con la capacidad de ser responsable de uno mismo, no es sinónimo de terquedad o egoísmo; por el contrario, la persona tiene capacidad para realizar acuerdos satisfactorios con los otros, no es una conducta ansiosa o impositiva, sino congruente, directa y equilibrada. La persona asertiva asume las consecuencias de las propias decisiones y acciones, y deja que los demás asuman las suyas.

La asertividad sería el punto intermedio entre dos tipos de conductas polares: la agresividad y la pasividad.

Cuando actuamos de forma agresiva tendemos a no respetar los límites de los otros y a tratar de imponer nuestras ideas o necesidades.

Por el contrario, cuando actuamos de forma pasiva dejamos que los demás impongan sus criterios sin defender nuestros límites, evitando el riesgo de expresar nuestras diferencias.

Una de las tantas áreas en que no estamos formados para ser docentes es la que se refiere a la capacidad de comunicarnos eficientemente y en forma asertiva con nuestros alumnos. El poder de la comunicación en la convivencia de los seres humanos, como herramienta que transmite ideas, sentimientos, alegría, frustraciones, deseos o la simple satisfacción de una necesidad, es fundamental.

Si la capacidad comunicativa es esencial para relacionarnos con amigos, compañeros de trabajo o conocidos, imaginemos qué importante resulta ser, para conocer y relacionarnos con nuestros estudiantes en todos los niveles.

El desarrollo de las cuatro habilidades comunicativas básicas: hablar, escuchar, leer y escribir, es de carácter espontáneo y natural en la mayoría de los seres humanos; los mecanismos o la dinámica de comunicación entre las personas son aprendidos y por consiguiente modificables.

La dinámica de comunicación de las personas en el ámbito estudiantil puede desarrollar diferentes estilos. En algunos casos los mensajes verbales, los gestos y las expresiones

que utilizamos para comunicarnos con nuestros estudiantes, pueden ser consistentes, asertivos, o autoritarios, agresivos, inhibidos o indiferentes.

Por ello, es importante plantearnos algunas recomendaciones para que nuestra comunicación con los estudiantes sea asertiva y eficiente. Como ya lo mencionamos, comunicarse es un proceso constante, de la misma manera que conocer el tiempo y las oportunidades, saber de las alegrías o temores de los estudiantes; interesarse por algún detalle del aprendizaje, dialogar o compartir un tiempo entre aulas será esencial para una optimización de la relación profesor-estudiante.

La comunicación es un proceso de doble vía, hablar y opinar es tan importante como saber escuchar; no acaparar el uso del discurso es importante para poder intercambiar ideas, pensamientos y emociones, pero sobre todo es importante no sustituir la oportunidad de dialogar, por un sermón o lección magistral, cuando no lo amerita.

En la comunicación, no todo lo que escucharemos del estudiante será de nuestro agrado, esto quiere decir que al comunicarnos, no vamos a escuchar precisamente afirmaciones u opiniones que coinciden con nuestra forma de ser y pensar; es necesario tener una apertura emocional, que nos permita expresar nuestro pensamiento sin hacer que el estudiante piense como nosotros.

Recuerde que una buena comunicación le permitirá al joven tomar decisiones apropiadas, y ante la equivocación, el o la estudiante tendrá la oportunidad de responsabilizarse de las implicaciones de una decisión inadecuada.

La comunicación es una oportunidad para el desarrollo del pensamiento; cuando a través del diálogo compartimos situaciones problemáticas, es necesario promover la capacidad crítica de nuestros estudiantes. Definir el contexto y variables que intervienen en una situación específica es importante para el manejo de alternativas; plantear posibles alternativas de solución es un ejercicio que permite razonar, hacer inferencias, plantear hipótesis, hacer comparaciones, contrastes, buscar y seleccionar información y otros.

Comunicarse es expresar sentimientos, por ello, uno de los componentes más importantes y significativos de la comunicación es el componente afectivo. Dar mensajes positivos y decir a nuestros estudiantes cuánto los consideramos y apreciamos, construye su autoestima y autoconcepto.

Comunicarse es ser firme y congruente; como dijimos con anterioridad, la comunicación no pretende específicamente trasladar en forma autoritaria una forma de pensamiento, pero sí debemos mostrar claridad y firmeza ante situaciones que lo requieren. Es importante la congruencia entre el mensaje recibido en forma verbal y el mensaje recibido a través de los gestos, las expresiones y sobre todo con el modelo de vida que la familia proyecta en la cotidianidad. Es necesario que los docentes se apoyen en la toma de decisiones, y que las medidas disciplinarias, evaluatorias o formas de pensamiento no sean ambiguas o contradictorias, ante la contradicción del mensaje, el estudiante hará la elección de su conveniencia y no de su bienestar.

La comunicación descansa sobre un modelo vivencial, los mensajes que trasladamos a

través de mensajes orales, escritos y gestuales deben ser congruentes con nuestro estilo de vida y formas de actuar; las actitudes y valores que pregonamos y defendemos, alcanzan su mayor fuerza comunicativa a través de nuestros actos y formas de ser.

Es importante entender la comunicación asertiva como una herramienta que permite el conocimiento entre las personas, mejora y fortalece las relaciones entre docentes y estudiantes, y sensibiliza hacia las diferencias individuales de personas y grupos.

Por último, abordaremos al docente asertivo como una persona que gracias a su experiencia rica y excepcional y/o a sus estudios en un terreno específico, puede contribuir al desarrollo de otras personas, entre ellos los estudiantes que entren en contacto con él.

En un sistema educativo al servicio de la persona, la escuela aparece como una institución flexible y con capacidad de cambio para favorecer el crecimiento de los valores personales en un clima de libertad y creatividad. Podríamos señalar una serie de actitudes en el educador que pretende impregnar de valores su tarea:

- Confianza en el educando y en su capacidad para desarrollar sus propias potencialidades.
- Comprensión empática, es decir, ver el mundo no desde el punto de vista propio sino desde el punto de vista del otro.
- Respeto absoluto, que significa la aceptación del alumno tal y como es, con sus propios sentimientos, experiencias y significados personales.

- Tolerancia, en el sentido de crear un clima de autonomía, que es posible una vez que el educador ya haya asumido actitudes anteriores.
- Colaboración y solidaridad, vinculadas con la construcción de relaciones recíprocas y responsables en el hacer común de las personas.

De la misma manera, existen algunas reflexiones que debemos hacernos para educar de una forma acertada y optimizar nuestras relaciones con los estudiantes para que de ello salgamos fortalecidos, el estudiante en su tarea diaria de aprendizaje y nosotros en la realización personal.

- Poseer un conocimiento actualizado de los contenidos referentes a su campo de trabajo.
- Poseer conocimientos múltiples sobre diferentes disciplinas educativas que le permitan desenvolverse adecuadamente en sus actividades.
- Demostrar flexibilidad para acoger y procesar ideas, opiniones y propuestas de los demás para mejorar su desempeño y trabajo en equipo con espíritu de cooperación.
- Conocer y poner en práctica estrategias de resolución de problemas con miras al establecimiento de relaciones humanas constructivas y eficaces para el trabajo educativo.
- Debe reflexionar y hacer constantes auto-críticas sobre su labor como docente.
- Incentivar el estudio a través del uso de una metodología dinámica.

- Estimular el pensamiento lógico, crítico, reflexivo y creador en los alumnos.
- Usar eficiente y creativamente los diversos recursos tecnológicos a su alcance en la programación de actividades de enseñanza aprendizaje.
- Dar a conocer al alumno sus logros personales, lo cual permitirá el refuerzo de su autoestima.
- Demostrar habilidad y creatividad para favorecer la interacción de los educandos en las diferentes actividades del aprendizaje.
- Promover la autoevaluación en el estudiante como forma de valoración de su propio proceso de aprendizaje.
- Dar a conocer el contexto histórico-cultural del lugar en el que se desarrolla la acción educativa.
- Demostrar cordialidad y alegría en el trato con los alumnos, pero sobre todo ser “asertivo”.

Tasso, E. y Luna, J. (1997), citado por Correa G. y Vásquez, L. (2001), que definen a la comunicación asertiva en la escuela, como una forma de comunicarse e interactuar con el estudiante, que permite ejercer un control disciplinario con firmeza y en forma directa, pero sin agredirlo y humillarlo, de manera tal, que podamos sentirnos bien con nosotros mismos, sin albergar sentimientos de culpa, rechazo, decisiones, establecer límites o negar una cierta solicitud.

Permite la expresión adecuada de las emociones diversas a las que suele enfrentarse el maestro, pero a través de un comportamiento “equilibrado”, es decir sin ofender ni permi-

tir ser ofendido, parte del principio de respeto a la persona, empezando por respetarse a sí mismo.

Se refiere a la manera como los docentes ejercemos influencia positiva sobre el comportamiento de nuestros estudiantes. La comunicación asertiva nos permite sentirnos cómodos, pues nos ofrece una alternativa apropiada para enfrentar situaciones interpersonales conflictivas como: rechazar una petición, expresar desaprobación personal, ofrecer o recibir un halago, defender sus ideas, solicitar, exigir, increpar.

Como ya fue mencionado anteriormente, este tipo de conducta conduce a dos tipos de modelos:

1. Docente Pasivo: El principal problema del docente pasivo es su falta de consistencia, pues por lo general amenaza con ciertas sanciones que luego no cumple o perdona. Intenta hacer reflexionar al estudiante sobre su comportamiento a través de comentarios que no le indican qué se espera de él.

Sus requerimientos o reglas impuestas no son lo suficientemente claras y por lo general están supeditadas al estado de ánimo en que se encuentra el docente ese día, o a la cantidad de trabajo o al tiempo que dispone.

Sus reacciones frente a las conductas tanto adecuadas como inadecuadas, son demasiado pasivas e incluso muchas veces poco creíbles por el estudiante y hasta lógicas. Podríamos citar frases como: “fíjate cómo te estás portando mal en clase”, “no puedo hacer clase con tanta bulla”, “debería tratar de cambiar por su propio bien”.

2. Docente Agresivo: Esta es una forma de comportamiento muy empleada, pues tiene una aparente efectividad que resulta engañosa; por lo general se logra obediencia casi inmediata y cierta “fama” para quienes la emplean, inclusive algunos creen que obtienen respeto, pero lo que en realidad genera es miedo.

Muchísimas veces esta agresividad pasa a ser una hostilidad y el docente hostil logra sus metas propuestas pero no tiene en cuenta el costo de ello, pues ignora los sentimientos y necesidades personales de sus alumnos, no se percata del daño psicológico, por lo general irreparable, que puede causar en la personalidad y hasta en la producción intelectual e interrelación social del estudiante.

Cuando enfrenta una situación problema, es común el empleo del “tú”, para comunicar un mensaje negativo que no establece lo que se espera del alumno en dicha situación; frecuentemente hace uso de la fuerza (en forma directa o indirecta), el sarcasmo, las amenazas verbales y los insultos. ¿Dónde está tu cerebro? ¿En qué piensas para comportarte así? ¡Me das cólera! “Eres el más idiota y te quieres hacer el vivo”.

CONCLUSIONES

De acuerdo al interés y desarrollo de la temática y con un esfuerzo personal, puedo concluir el presente trabajo resaltando algunos puntos de referencia que por su importancia los mencionaré:

Hemos manifestado que la comunicación no ha sido siempre la misma en el tiempo y en el espacio, como seres humanos tendemos a repetir aquello que nos han enseñado, tende-

mos a repetir los patrones con los que fuimos criados.

Pensemos ahora cómo actuamos y cuáles son los valores que rigen nuestras vidas, reflexionemos sobre las habilidades personales para comunicarnos con los miembros de la comunidad educativa; no podemos afinar las habilidades que poseemos si antes no tomamos conciencia de cuáles son nuestros puntos “fuertes” y cuáles los débiles para comunicarnos con otros.

Por lo tanto, la eficiencia educativa es el resultado de un proceso integral, en el que la comunicación juega un rol importante, ya que requiere de la práctica de un nivel de interacción social que haga que se genere un ambiente de comprensión y entendimiento, bases de una vida educacional óptima.

Un maestro asertivo expresa firme y claramente lo que desea del estudiante, indicándole además las conductas deseables y las inaceptables; frente a una situación problema, identificará la conducta inadecuada y le expresará al estudiante su desaprobación, pero sin ofenderlo y resaltando la forma en que debería actuar.

Un docente asertivo deberá estar preparado, además, para ofrecer un efecto apropiado, con la finalidad de fortalecer las conductas deseables y extinguir las inadecuadas, en el momento que sea necesario y siempre de manera consistente.

El docente asertivo deberá tener presente en todo momento que es un modelo de conducta para el estudiante, por lo que pondrá especial cuidado con lo que expresa a través de

las dos formas de comunicación que es posible establecer en el ambiente educativo.

Cuando los docentes no escuchan, ni orientan, ni le hablan de la vida y responsabilidades tanto de su formación profesional cuanto de su formación en general, el estudiante estará saturándose de interrogantes, preferirá ser poco comunicativo o buscará amistades u otros medios para satisfacer sus inquietudes y necesidades.

Debemos incentivar en los docentes y alumnos la práctica continua de estrategias para generar una comunicación asertiva, con el fin de contribuir al mejoramiento de la calidad educativa.

Bibliografía

Borden, G y Stone, J. La Comunicación Humana. Buenos Aires. Editorial El Ateneo (1982).

Cáceres Z. M. Aprender trabajando en grupo. II Encuentro sobre experiencias grupales innovadoras en la docencia universitaria. Centro de Estudios Superiores Felipe II. Universidad Complutense Madrid, 26 – 27 junio 2006.

Cibanal, L. Siles, J., Arce, M.C. (2001). El significado está en las personas, no en las palabras (Hacia una comprensión cultural de la comunicación), 2º Congreso Virtual de Psiquiatría.

De Quijano, S. D., Cornejo, J. M., Díaz, F. Asertividad y conflicto en la organización. Revista Psicología del trabajo y de las organizaciones N°13 Vol.5, Pág., 68-80 Barcelona, 1989.

Fensterheim H, Baer J. No diga sí cuando quiera decir no, Ediciones Grijalbo. 2003.

García, J, M, Monroy R. A, Verde F. E. La asertividad, habilidad de la enfermera dinámica. Revista Mexicana de Enfermería Cardiológica. Número 1-2, Enero-Agosto 2005, Volumen 13.

Hare. B. Sea Asertivo, Ediciones Gestión 2000, ISBN 84-8088-867-9.

Navarro, R.M. Asertividad y Teoría de Decisiones: El Rol del Orientador Escolar. Universidad “José Vasconcelos” – Durango, México (2006).

Riso, W. Cuestión de dignidad-aprenda a decir no. Editorial Norma, Barcelona, 2002.

Riso, W. Entrenamiento asertivo- Aspectos conceptuales. Medellín- Colombia: Rayuela; 2001.

Smith. M.J. Cuando digo no, me siento culpable, Nuevas ediciones de bolsillo, 2003.

Documentos en línea

Anguiano, A. Comunicación asertiva

<http://www.intosol.com.mx/espacio/cont/gi/comase.htm> (Consulta: 04/04/ 2008).

Cibanal L., Técnicas de Comunicación www.google.com (Consulta: 16/03/2008).

Correa G Y Vásquez, L (2001) Comunicación asertiva en la escuela (Consultado 20/03/2008) de: ucvvirtual.edu.pe/portal/escuelas/psicologia/tesis_ps/TEISIS/T188.doc -

Derechos asertivos. Mario López de Ávila Muñoz

Elliot, T.S. (2003) ¿Dónde está la vida que hemos perdido en vivir? ¿Dónde la sabiduría que hemos perdido en conocimiento? Comunicación y Desarrollo humano. (Consultado 10/03/2008). [http://www.uap.edu.ar/signos/art./](http://www.uap.edu.ar/signos/art/)

Hernández, M. Asertividad en el trabajo <http://www.psicocentro.com> (Consulta: 04 de 04 del 2007)

Hernández, M (2003,6) Asertividad en el trabajo. (Consulta: 18/03/2008) de: http://www.Hipocrita.net/asertividad/asertividad_en_el_trabajo.php.

Morena y Franco (2004, 1) La conducta asertiva como habilidad social. (Consulta: 18/03/2008) de: http://mtas.es/insht/ntp/ntp_667.htm.

R. Lazarus. Sentirse mejor, El entrenamiento en Asertividad (Consulta 20/03/2008) de: http://www.Psicologia-on_line.c/ESMUbda/Libros/Sentirse_Mejor/sentirse5d.htm - 24k -

Naranjo, P.M.L, Perspectivas sobre la comunicación Revista Electrónica “Actualidades Investigativas en Educación, julio-diciembre, año/2005.Vol.5 N°002. Universidad de Costa Rica, San José. Costa Rica pp.1 – 32.

Rodríguez (2001,7) Asertividad: El arte de decir no y algo más. (Consulta: 18/03/ 2008) de: <http://www.arearh.com/software.htm>

Sánchez, L (2000,2) Para saber sobre la asertividad, (Consulta: 18/03/2008) de: <http://www.xtec.es/-cciscart/annexos/ampliacioassertivitat.htm>

Sánchez (2003,1) Síntomas de falta de Asertividad, (Consulta 18/03/08) de: http://www.csalto.net/ansiedad_social/s%C3%ADntomas_asertividad.htm

Vanegas (2003, 1) Autoestima y asertividad en el trabajador y gerencia venezolana. (Consulta: 18/03/08) de: http://www.psicocentro.com/cgi-bin/articulo_s.asp

1. El cáncer, un problema de la humanidad

En la historia de la humanidad, el cáncer no es una enfermedad nueva, datos de su existencia se encuentran en estudios de autopsias realizadas en momias del antiguo Egipto, en quienes se han encontrado tumores óseos y de otros sitios. En las escrituras médicas chinas y árabes, se encuentran descripciones de sintomatología muy relacionada con enfermedad maligna¹.

Fue Hipócrates (460-370 a.c.) quien describió por primera vez el cáncer utilizando los términos **KARKINOS (CANGREJOS)**, por la semejanza a un cangrejo en su dispersión por el cuerpo y su persistencia; señaló, además, su grave pronóstico y creía que su etiología era al exceso de bilis negra que se producía en el bazo y en el estómago, teoría que se mantuvo por decenas de años.²

El cáncer es un grupo de más de 200 enfermedades, unas son más comunes que otras. Es multicausal y multifactorial, esto es, tienen varias causas y pueden depender de muchos factores, con posibilidades de supervivencia diferentes. A pesar de los avances en el conocimiento de esta patología, la mayoría de los cánceres no tienen causas conocidas de origen químico, ambiental, genético, inmunológico o viral, surgen por causas todavía inexplicables.

La idea generalizada de que el cáncer es un tumor, se debe a la posibilidad de mostrarse como una masa de tejido que se forma cuando las células continúan dividiéndose, y que hacen prominencia; pero los tumores se encuentran en todos los tipos de tejidos y no necesariamente son cánceres.

El cáncer es una patología de evolución crónica, originada por una proliferación celular relativamente incontrolada e ilimitada celular, que se realiza siempre a expensas del huésped, y por una actividad proliferativa incontrolada, carácter que se transmite a todas las generaciones de células hijas y que se desconoce la razón última del cómo y por qué la célula se transforma en maligna. Los tumores malignos pueden invadir y dañar tejidos y órganos cercanos al tumor, o pueden las células cancerosas separarse del tumor maligno y entrar al sistema linfático o al flujo sanguíneo, y alcanza otras partes del cuerpo, a lo que se denomina metástasis. Es más frecuente en las sociedades de mayor desarrollo, pero

¹ Dos Santos Silva Isabel. EPIDEMIOLOGÍA DEL CÁNCER: PRINCIPIOS Y MÉTODOS. IARC/OMS. Lyon, Francia. 1999:1.

² Ibidem.págs:4-5.

afecta a todos las personas de todas las edades, grupos étnicos y socialmente diferenciados.

Generalmente es mortal y se encuentra en la actualidad entre las principales enfermedades y causas de muerte en todo el mundo. La situación es tan grave, que ha dejado de ser un problema exclusivo del sector salud, y se ha convertido en un problema social, con responsabilidad individual, familiar, grupal-comunitario y de la sociedad en su conjunto. Cada vez es más creciente el número de personas que presentan la enfermedad y la cantidad de poblaciones expuestas a múltiples situaciones peligrosas para la salud y promotoras de cáncer, derivadas sobre todo de los procesos de desarrollo industrial, el transporte, los alimentos, los hábitos y estilos de vida determinados por la forma como se desarrolla la sociedad y viven las poblaciones, en donde el área de la salud no tiene mayor ingerencia dentro de un Estado que define y decide su desarrollo, sin contar con los criterios de prevención que se debe considerar al momento de las decisiones.

Para el año 2002, según los datos expuestos en "Atlas del Cáncer", hubo "10,9 millones de casos nuevos de cáncer en el mundo, con 6,7 millones de muertes"³. Las diferencias, según el grado de desarrollo económico-social de los países, indica que es más frecuente en los países desarrollados, pero son más mortales en los países en desarrollo. Las localizaciones más frecuentes en los "países desarrollados" corresponden a pulmón, mama, próstata, colorectales, vejiga y cuerpo de útero; en las poblaciones de los países en desarrollo son, ade-

³ Mackay Judith. et.al. ATLAS DEL CANCER. American Cancer Society. Atlanta, Georgia. 2006:44-45

más de los cánceres de pulmón y mama, los de estómago, hígado, cérvix uterino y esófago".⁴

Según el Informe mundial sobre el cáncer, presentado en Ginebra el 3 de abril de 2003, la incidencia del cáncer podría aumentar en un 50% hasta el año 2020, alcanzando la cifra de 15 millones de nuevos casos. Para el año 2000, los tumores malignos fueron la causa del 12% de las casi 56 millones de muertes que se produjeron en el mundo por todas las causas. En muchos países, más de una cuarta parte de las muertes son atribuibles al cáncer.⁵ Esta es una razón que evidencia la magnitud de esta patología, que afecta de manera universal a la humanidad.

Según los datos del GLOBOCAN, 2002, del total de casos de cáncer para este año, en el mundo, el 53,4% corresponden a hombres y el 46,6% a mujeres. El porcentaje de mortalidad por cáncer en los hombres alcanza al 65,4%, que es superior a las mujeres, en quienes llega al 57,9%.⁶ Estos datos indican la alta letalidad de la enfermedad, y por lo tanto la gravedad y compromiso de la vida.

De la información expuesta se desprende que en el mundo, los hombres son los más afectados por esta patología, de igual manera la mortalidad es mayor al de las mujeres, diferencia sugerente de que los hombres están más expuestos a situaciones de riesgo para desarrollar el cáncer que las mujeres, debido quizá a su rol socio-cultural, que los somete a diferentes factores de riesgo laboral, y a otros

⁴ GLOBOCAN 2002 (2005). Citado por la Asociación Española Contra el Cáncer. EL CANCER EN EL MUNDO.

⁵ O.P.S. INFORME MUNDIAL SOBRE EL CANCER. <http://www.who.int/medicacentre/news/releases/2003/pr27/es/index.html>.

⁶ GLOBOCAN. <http://www.cancer.org>

que la sociedad, por el hecho de ser hombres, les impone y que son exposiciones peligrosas para la salud y la vida, como son los ligados a los hábitos, consumo de tabaco, ingesta alcohólica, consumo de determinados alimentos y estilos de vida.

Considerando las localizaciones o sitios orgánicos en donde se desarrolla el cáncer, la Dra. Judith Mackay et.al.⁷, a partir de los datos condensados de todo el mundo, muestra cifras mayores en los hombres en relación a las mujeres en todas las localizaciones comunes. Las localizaciones con mayor margen de diferencia corresponden a pulmón, estómago, hígado, colon y recto, esófago y, vejiga. (Anexo 1).

Las localizaciones más frecuentes del cáncer, en las mujeres, según los datos condensados del mundo, para el 2002, corresponden a: mama con 1.151.000 casos, cuello uterino con 493.000 casos, colon-recto con 473.000 casos, pulmón con 387.000 casos y, estómago con 331.000 casos. En los hombres las localizaciones más frecuentes del cáncer son: pulmón con 965.000 casos, próstata con 679.000 casos, estómago con 603.000 casos, colon-recto con 550.000 casos, hígado con 442.000 casos, esófago con 315.000 casos y, vejiga con 274.000 casos.⁸

Si se analiza la distribución de los casos de cáncer, considerando las localizaciones en hombres y mujeres a nivel del mundo, se encuentran diferencias notorias, unas ligadas a los órganos propios por sexo, y otros debido a la diferente exposición a las causas y factores como corolario de las actividades diferenciadas entre hombres y mujeres.

Desde hace muchos años, el cáncer ha dejado de ser un problema de responsabilidad del sector de la salud, y ha pasado a ser un problema social que debe ser enfrentado por toda la sociedad. Esta aseveración es válida por dos razones fundamentales, la primera tiene relación con el número cada vez mayor de la población que presenta la enfermedad, y la segunda razón tiene relación con las causas, los riesgos y factores de riesgo en íntima vinculación con el desarrollo de una ciudad y un país. Esto significa que "las causas y riesgos para desarrollar cáncer son, en su gran mayoría, generados por el hombre, en su constante desarrollo tecnológico, de producción, de consumo, y de su cultura, que han influido grandemente sobre las condiciones de vida, volviendo nocivo y facilitando los espacios para el daño del organismo, con la consecuencia final la enfermedad, para el caso específico el cáncer".⁹

2. El cáncer en el Ecuador: una mirada desde los datos de los registros de tumores

No existen estadísticas en el Ecuador de la incidencia y prevalencia de las distintas enfermedades, de allí que se utilice la mortalidad como el indicador válido del análisis de la frecuencia. En el Ecuador existen 7 Registros de Cáncer, que realizan la investigación sobre la incidencia del cáncer para las poblaciones dianas establecidas por cada una de ellas, y la información utilizada para esta parte corresponde a tasas estandarizadas a la población mun-

⁹ Campoverde Arévalo Nicolás. EPIDEMIOLOGÍA DEL CÁNCER: POBLACIÓN RESIDENTE EN EL CANTÓN CUENCA 1996 - 1997. Revista de la Facultad de Ciencias Médicas. N°1. Vol. 24. Cuenca mayo 2000:88.

dial propuesta por la OMS, sobre la incidencia y mortalidad de cada uno de los Registros y para períodos de tiempo un tanto diferentes.

Con la información disponible, se desprende que la distribución de las tasas estandarizadas de incidencia es diferente para las poblaciones diana de los Registros, observándose que las tasas son mayores en las mujeres con diferenciales que van desde los 5,4 puntos hasta los 60 puntos a favor de las mujeres. Esta conducta, en todos los registros, difiere sustancialmente de los datos mundiales, en donde las tasas más altas corresponden a los hombres, al mismo tiempo que implica que las exposiciones a las causas y riesgos en las mujeres del Ecuador son mayores a los de los hombres y requieren ser evidenciados.

Tabla N° 1
Incidencia de cáncer según Registros de Tumores del Ecuador, para diferentes periodos, en tasas estandarizadas por 100000 habitantes

Registros	Hombres	Mujeres	diferencial
Loja 1997-2003	218,7	259,1	40,4
Quito 2000-2002	199,1	204,5	5,4
Cuenca 2001-2004	127,8	150,1	22,3
Machala 1999-2004	116,8	176,8	60,0
Guayaquil 1997-2000	105,8	159,0	53,2
Manabí 1999-2002	62,3	103,2	40,9

Fuente: Anuarios de los Registros de Tumores SOLCA Quito, Guayaquil, Cuenca, Manabí, Machala.

Por otro lado, la información indica que existe una distribución diferenciada de las tasas de incidencia en relación al lugar de re-

sidencia de los casos, siendo la población de Loja la que tiene las mayores tasas del país; le sigue Quito, luego Cuenca, Machala, Guayaquil y Manabí. Estas diferencias marcadas por lugares de residencia de los casos nuevos de cáncer, a pesar de estar estandarizadas, puede representar un sesgo en razón de que pertenecen a poblaciones muy diferentes, es decir, unos corresponden a Cantones como los de Cuenca y Machala, otros a ciudades como Quito, Loja y Guayaquil, y a toda la provincia como el caso de Manabí, por lo que los denominadores juegan un rol muy importante en la definición del valor de la tasa y pueden dar sesgos en los valores calculados de las tasas ajustadas.

En relación a las cinco primeras localizaciones del cáncer en los hombres, la información de cinco Registros de Cáncer ubican a la próstata, piel y estómago como las tres primeras localizaciones; luego están el sistema hematopoyético y reticuloendotelial y los ganglios linfáticos, y compartiendo los cinco primeros lugares para algunos registros están bronquios y pulmón y el colon.

⁷ Mackay Judith. et.al.op.cit. pág:44.

⁸ Ibidem. pág:44.

Tabla N° 2

Incidencia del cáncer de las cinco primeras localizaciones en hombres, según Registros de Tumores, para diferentes periodos, en tasas estandarizadas por 100000 habitantes.

Registros	Loja 1997-2003	Quito 2000-2002	Cuenca 2001-2004	Machala 1999-2004	Manabí 1999-2002
Estómago	45,6	24,6	18,3	26,6	16,0
Piel	36,0	32,8	13,3	11,3	7,1
Próstata	24,8	44,9	25,0	20,1	7,6
Sist. Hematop. Reticul	16,8	11,8	8,6		4,3
Ganglios linfáticos	10,3		3,9		
Bronquios y pulmón		9,5		6,5	4,6
Colon				5,0	

Fuente: Anuarios de los Registros de Tumores SOLCA Quito, Guayaquil, Cuenca, Manabí, Machala.

Considerando la ubicación, el cáncer de estómago ocupa el primer lugar en el grupo de hombres de la ciudad de Loja, cantón Machala y provincia de Manabí. En cambio próstata es el primer lugar para las poblaciones de la ciudad de Quito y del cantón Cuenca. El cáncer de piel ocupa un segundo lugar en Loja, Quito y el tercero en Cuenca, Machala y Manabí, considerando que las tasas para el cáncer de esta localización son más altos en las poblaciones de la sierra que en los de la costa.

En el caso de las mujeres, el primer lugar está ocupado por el cáncer de cuello uterino invasor o in situ en las poblaciones de Loja, Machala y Manabí, y el de mama en Quito; en cambio piel lo es en Cuenca. Es importante resaltar el hecho de que en el cáncer de piel, al igual de lo que sucede en los hombres, las tasas más elevadas se encuentran en las poblaciones de la sierra en relación con los de la costa, con diferencias bastante manifiestas, situación que debe llevarnos a meditar sobre las formas de prevención con el uso de protecto-

res solares, el grado de exposición a los rayos ultravioletas, y el tipo de piel predominante de las poblaciones.

Otra consideración a ser mencionada es que los cánceres de cuello uterino y mama ocupan los primeros lugares y tienen tasas bastante altas, para las cuales existen programas de detección temprana, las mismas que son deficientes en nuestro país y merecen ser mejoradas considerando a las mujeres en la propuesta de adecuación e implementación de los programas que tiene el Ministerio de Salud pública.

Es importante reconocer que los programas de prevención, para que tengan el éxito deseado y se sostengan en el tiempo, deben considerar la participación ciudadana consciente y efectiva que garantice programas en los que la población se sienta identificada porque responde a las necesidades y requerimientos propios, y no suenen a imposiciones o respondan a dinámicas sociales de otras realidades.

Tabla N° 3

Incidencia del cáncer de las cinco primeras localizaciones en mujeres, según Registros de Tumores, para diferentes periodos, en tasas estandarizadas por 100000 habitantes.

Registros	Loja 1997-2003	Quito 2000-2002	Cuenca 2001-2004	Machala 1999-2004	Manabí 1999-2002
Cuello de útero inv.	36,5	20,3	23,6	33,0	19,9
Mama	34,4	34,5	19,7	23,2	14,1
Estómago	31,0	14,7	19,0	15,7	10,4
Piel	29,3	30,2	23,9	15,9	8,2
Cuello de útero in situ	20,2			23,1	22,2
Sist. Hematop. Reticul	13,4				3,4
Glándula tiroides		11,4	9,1		
Colon				5,3	

Fuente: Anuarios de los Registros de Tumores SOLCA Quito, Guayaquil, Cuenca, Manabí, Machala.

En relación a la mortalidad, de los datos editados por los Registros, se desprende que la mortalidad es mayor en los hombres para las poblaciones de Loja y Quito, igual al de ambos sexos en Cuenca, y superior en las mujeres para la población de Machala y Manabí. Por otro lado, las tasas más elevadas corresponden a la población de Loja, luego a la de Quito, y continúa Cuenca, Machala y Manabí.

Tabla N° 4

Mortalidad por cáncer según Registros de Tumores, para diferentes periodos, en tasas estandarizadas por 100000 habitantes.

Registros	Hombres	Mujeres
Loja 1997-2003	90,4	83,3
Quito 2000-2002	70,1	67,8
Cuenca 2001-2004	46,9	46,9
Machala 1999-2004	44,4	48,2
Manabí 1999-2002	23,6	26,1

Fuente: Anuarios de los Registros de Tumores SOLCA Quito, Guayaquil, Cuenca, Manabí, Machala.

Es importante recordar que el cáncer es tratable y curable en etapas tempranas de la enfermedad, pero en etapas tardías es mortal. La detección temprana del cáncer tiene importancia tras-

cedente por el pronóstico favorable, pero la mortalidad elevada sugiere que el diagnóstico se realiza en etapas tardías de la enfermedad, a lo que se suma el abandono del tratamiento ligado a la situación económica de las familias, o a la falta de servicios de salud que ofrezcan las condiciones necesarias para el diagnóstico, tratamiento y seguimiento de los casos de cáncer.

Esta distribución diferenciada que se observa de los datos provenientes de los distintos Registros del país, sirve para tener una idea de lo que está sucediendo en el país, y contribuye a colocar en la mesa del debate la necesidad imperiosa de evidenciar las causas y los factores de riesgo a los que las poblaciones en su vivir diario están expuestas, para propender de manera diferenciada o conjunta a desarrollar programas exitosos de prevención y control de esta compleja patología.

3. Causas y factores de riesgo del cáncer

Es interesante destacar el papel de los factores de riesgo para desarrollar el cáncer, en virtud de que estos son muy variados y múltiples, ligados la mayoría de ellos con las formas de vivir de las personas. Debemos considerar a los factores de riesgo como procesos que incrementan la probabilidad para que un evento adverso se manifieste¹⁰; ellos son diferentes en hombres y mujeres, en tanto expresan los modos y calidad de vida de las

¹⁰ Un factor de riesgo es cualquier característica o circunstancia detectable de una persona o grupo de personas que se sabe asociada con un aumento en la probabilidad de padecer, desarrollar o estar especialmente expuesta a un proceso mórbido. "MANUAL SOBRE EL ENFOQUE DE RIESGO EN LA ATENCIÓN MATERNOINFANTIL. Serie Patlex. N° 7, OMS/OPS. Washington. 1986:13

personas, en su vida cotidiana, en su forma de trabajar, consumir, y reproducirse. Siendo así, el reconocimiento de los factores de riesgo es importante, no solo como un evento, sino más bien como un proceso social en el que las personas o grupos humanos están inmersos y expuestos en su diario vivir, y en este marco interpretativo, sirve para entender el comportamiento del cáncer, en razón de la asignación de roles, funciones, relaciones y riesgos socialmente impuestos.

La incorporación cada vez mayor de la mujer a las actividades laborales, está produciendo cambios muy importantes en los perfiles de la enfermedad, debido a la exposición a nuevas causas y factores de riesgo que se encuentran en los sitios de trabajo.¹¹ En el decurso de las nuevas relaciones sociales, las mujeres entran en contacto con riesgos ligados a ciertos hábitos como el fumar cigarrillo y el consumo de alcohol, sumado en ciertos casos a la vida sedentaria, como factores nocivos para la salud¹², y relacionados con la producción del cáncer.

De los diversos textos, revistas y publicaciones, se desprenden las causas y factores de riesgo ligados con el incremento en la probabilidad de desarrollar el cáncer, que en un apretado resumen se conjuntarían en los siguientes componentes:

- a) La población en general como parte de su biología y cultura tiene una probabilidad incrementada para desarrollar cáncer por:

¹¹ Debert-Ribeiro Myriam. LA MUJER Y LA ENFERMEDAD CRÓNICA EN AMÉRICA LATINA. en GÉNERO, MUJER Y SALUD EN LAS AMÉRICAS. Pub. Cient. N° 541. O.P.S./O.M.S. Washington. 1993: 90-91

¹² Ibidem. pp. 89-91.

- Exposición a infecciones bacterianas como el *Helicobacter pylori*, o virales como el de la hepatitis B (VHB) o C (VHC), Virus Epstein-Barr, Herpesvirus tipo 8 (HHV8), Virus T-linfotrópico humano tipo I (HTLV-I), *Opisthorchis viverrini* y, *Schistosoma haematobium*. Estas infecciones fueron la causa de 1,9 millones de casos de cáncer en todo el mundo durante el 2002. La OMS estima que en el mundo el 18% de los casos de cáncer se deben a agentes infecciosos, siendo en promedio 11% en los países desarrollados y 24% en los países en vías de desarrollo.¹³
- Exposición a sustancias químicas ligadas con actividades laborales, como son: amianto, asbesto, hidrocarbonatos policíclicos, cloruro de vinilo, bencidina y benceno; arsénico, berilio, níquel, cromo cadmio, uranio, radón y cloroéteres. La IARC (2006) reconoce 99 sustancias de uso industrial como cancerígenas para humanos.
- Hábitos como el consumo de tabaco, en el que el consumidor activo o pasivo está expuesto continuamente a 4,500 sustancias, 120 tóxicas y al menos 60 son cancerígenas, están asociados con el 80 a 90% de cánceres de pulmón. Los fumadores de tabaco corren el riesgo de padecer 17 tipos de cáncer y otras enfermedades crónicas en mayor proporción que los no fumadores. Adicionalmente, la ingesta alcohólica, que representa riesgo para los cánceres de cavidad oral,

¹³ Mackay Judith. et.al. op. cit. pág. 32.

faringe, esófago, laringe, colon, recto, hígado y mama¹⁴.

- Alimentación rica en grasas insaturadas, saladas, con nitrosaminas, con pocas fibras, bajas en frutas y verduras; ingesta de carnes rojas, o de embutidos o parrilladas.
 - Obesidad y sobrepeso, están asociados con el aumento del cáncer de mama en las mujeres durante la postmenopausia, además de cáncer de colon, endometrio, vesícula, esófago, páncreas y riñón.
 - Factores hereditarios y susceptibilidad genética, con mutaciones de genes, como el BRCA1 y el BRCA2 para el cáncer de mama.
 - Ambiente: exposición a polvos y humos por la polución ambiental, sustancias químicas, radiaciones ionizantes y no ionizantes.
 - Actividad física deficiente.
- b) Los cánceres en las mujeres tienen probabilidades incrementadas debido a:
- En el cáncer de mama a: antecedentes familiares o personales de cáncer de mama; obesidad; con la edad de la menarca, menopausia y embarazo; intervalo intergénésico; amamantamiento, ingesta de hormonas exógenas.
 - En el cáncer de cuello uterino con: la infección por el papiloma virus humano, por lo tanto con el número de compañeros sexuales, vida sexual activa, pro-

¹⁴ Agencia para Sustancias Tóxicas y el Registro de Enfermedades. EL CÁNCER: Factor de riesgo de cáncer. http://www.atsdr.cdc.gov/es/general/cancer/riesgo_cancer.html.

miscuidad sexual del compañero sexual; hábitos; maternidad, la multiparidad.

c) Los cánceres en los hombres tienen probabilidades incrementadas debido a:

- Cáncer de próstata: ligado con la edad, raza, estilos de vida, alimentación rica en grasas, baja en fibras que influyen en los niveles circulantes de testosterona y estradiol, ricas en carotenos, selenio; obesidad; ocupaciones como la agricultura, fabricación de baterías, soldadura; y enfermedades de transmisión sexual; historia familiar de cáncer de próstata, que aumenta la probabilidad en dos a tres veces si el padre o un hermano ha padecido de cáncer de próstata; factores genéticos.
- Cáncer testicular: relacionado con anomalías de descenso testicular (criptorquidea), atrofia testicular, infertilidad, disgenesia gonadal, hiperemesis gravídica en madres de pacientes con cáncer de testículo.

4. Incidencia del cáncer en el cantón Cuenca desde una visión de género

Es obligatorio precisar los límites de los términos sexo y género, que a veces se funden y confunden al momento de las reflexiones e interpretaciones de la realidad, sobre todo debido a la existencia de soluciones de continuidad entre ellos, puesto que históricamente los seres humanos han adquirido funciones sociales asignadas a su sexo; de allí la importancia de ubicar adecuadamente las características de cada término.

Por sexo se entiende a una caracterización desde el nivel biológico con especificaciones morfológicas y fisiológicas capaces de diferenciar a los seres humanos en hombres y mujeres, que a nivel cromosómico se expresa por la presencia de los cromosomas XX en la mujer y de los cromosomas XY en los varones. Pero el concepto de sexo, se refiere además a los caracteres sexuales, que “son aquellos que diferencian al macho de la hembra de una misma especie zoológica—esto es, al hombre de la mujer—, y se clasifican en primarios y secundarios. El carácter primario está dado por el órgano productor del gameto, es hembra quien tiene ovario y es macho quien tiene testículo. Los caracteres secundarios son morfológicos, funcionales y psíquicos”.¹⁵

La categoría género es una construcción social, que establece las características para la definición socio-cultural de lo masculino y lo femenino...¹⁶, en la que se “interpreta las relaciones de género como relaciones de poder, dentro de las cuales la mujer ocupa una posición de subordinación en relación al hombre..., en el que no se debe considerar a la mujer como una víctima pasiva de su subordinación y al hombre como agresor-dominador exclusivamente... Este relacionamiento es mucho más complejo, por un lado los hombres también se ven afectados en su condición humana, al ser excluidos de ciertos derechos, por ejemplo, de aquellos que implican la paternidad y la expresión de la afectividad; por otra parte, las mujeres desarrollan estrategias para cambiar esta relación desigual y ampliar

¹⁵ Houssay, Bernardo A. et al. FISIOLOGIA HUMANA. 4ª Ed. ed. El Ateneo. Buenos Aires 1966:782

¹⁶ Gómez Gómez Elsa. Op.cit.x

sus espacios y bases de poder”¹⁷. De esta precisión, género es una categoría de las Ciencias Sociales que permite analizar la relación entre hombres y mujeres.

Como lo expresa Leticia Artiles Visval¹⁸ “en cada momento histórico y en dependencia de las circunstancias socioeconómicas predominantes, a cada sexo le ha sido asignado un patrón de conducta, unas responsabilidades y unas expectativas para su interacción en la sociedad, lo que se concreta o bien en el marco jurídico vigente, o bien directamente a través de valores predominantes en ella; el conjunto de rasgos que caracterizan el papel social que desempeña un sujeto en función de su sexo, es en cada momento expresión de un complejo entramado histórico y económico, el ‘acondicionamiento de género’, cuya naturaleza responde a la construcción de la identidad de género”. Se debe entender que la construcción de género es un proceso complejo, en donde la sociedad establece las normas de lo que deben ser los hombres y las mujeres, y de lo que se supone le “pertenece” a cada sexo, es decir, establece los deberes, derechos, libertades y prohibiciones.

Esta asignación social ha sido inequitativa, desigual, impositiva, en la que las mujeres han llevado la peor de las partes, concluyendo en la “división entre el ámbito privado, identificado con lo femenino, y el ámbito público asociado al mundo de lo masculino” y todo lo

¹⁷ Gómez de la Torre Virginia. et al. DE OTROS PARTOS Y NACIMIENTOS: HISTORIAS Y PROCESOS DE UNA EXPERIENCIA DE SISTEMATIZACIÓN EN SALUD CON ENFOQUE DE GENERO. MSD/ONGs. 1996:58

¹⁸ Artiles Visval Leticia. Marco de análisis para la introducción de la perspectiva de género en los procesos de salud. http://bvvs.sld.cu/revistas/res/vol13_3_00/res04300.htm.

que deviene de esta postura, como sobrecargas sociales asignadas y asumidas en función del sexo¹⁹, dando como consecuencia calidades de salud diferentes y también desiguales entre mujeres y hombres: diferentes porque existen factores de tipo biológico con distintas implicaciones en la salud; desiguales porque hay factores sociales que establecen diferencias injustas y evitables en la salud de los hombres y las mujeres^{20,21}.

Es imprescindible recordar la existencia de necesidades y condiciones de vida diferentes entre hombres y mujeres, definidas por el contexto social, cultural, político, económico y el entorno ambiental en donde se desenvuelve la persona; por ello, “las vidas de las mujeres y los hombres son fundamentalmente recíprocas y han de ser comprendidas en términos relacionales... cuando las mujeres y los hombres siguen pautas femeninas y masculinas socialmente prescritas, sus acciones reflejan y reproducen disposiciones institucionales basadas en la categoría sexual;... Por ello, las relaciones de género surgen y se transforman en el marco de diversos contextos institucionales modelados en disposiciones institucionales específicas

¹⁹ Herrera Gioconda. Los enfoques de género: entre la gutoización y la ruptura epistemológica. Trabajos Docentes 01. Programa de Estudios de Género. Universidad de Cuenca. SENDAS. Cuenca 2002:26

²⁰ Rohlfs I, Borrell C, Fonseca MC. Género, desigualdades y salud pública: conocimientos y desconocimientos. Gac Sanit 2000;14(Supl 3):60-71, citado en: Carmen Borrell. María del Mar García-Calvente. José Vicente Martí-Boscà. La salud pública desde la perspectiva de género y clase social. Grupo de Género y Salud Pública de SESPAS. www.sespas.es

²¹ Verbrugge LM. Gender and health: an update on hypothesis and evidence. J Health Soc Behav 1985;26:156-82. Citado en: Carmen Borrell. María del Mar García-Calvente. José Vicente Martí-Boscà. La salud pública desde la perspectiva de género y clase social. Grupo de Género y Salud Pública de SESPAS. www.sespas.es

como el ejército, la educación, el matrimonio o la familia²²; por lo tanto, la masculinidad y feminidad son expresiones recíprocas del proceso sinérgico, constituyente de la masculinidad y feminidad que los hombres y mujeres desarrollan en el seno de la sociedad y de la cultura inherentes a cada quien²³.

De esta precisión surge la necesidad de una reinterpretación de los procesos biológicos, psicológicos, sociales de los seres humanos, para visualizar los rasgos de personalidad, actitudes, comportamientos, sentimientos, valores, que diferencian a los hombres de las mujeres, en su inserción social y el rol asignado a cada uno de ellos con sus sentidos y naturalización, y que desde el análisis de la ciencia positiva se encuentran invisibilizados en la distribución por sexo, siendo necesario exteriorizar a través del enfoque de género.

El análisis de la salud desde el enfoque de género, "dirige la atención hacia la dialéctica de las relaciones entre la biología y el medio social, que se plasma en situaciones de desventaja o ventaja"²⁴ para mujeres o para los hombres, ligados a los roles asimilados que han sido colocados bajo acuerdos y/o imposición, y han generado inequidades, desigualdades, subordinaciones y desvalorizaciones hacia la mujer²⁵.

²² Don Sobo. EL ESTUDIO DE MASCULINIDAD, GÉNERO Y SALUD. Masculinidad,%20genero%20y%20salud.pdf.

²³ Presno Labrador María Claribel y Castañeda Abascal Ileana. ENFOQUE DE GÉNERO EN SALUD. SU IMPORTANCIA Y APLICACIÓN EN LA APS. Revista Cubana de Medicina General Integral v.19, N° 3. Ciudad de la Habana mayo-junio. 2003.

²⁴ Gómez Gómez Elsa. op.cit. pág. xi.

²⁵ Ibidem. pp. xi-xiii.

Una característica sustantiva de la categoría de género es el aspecto relacional, esto es, no se refiere a hombres y a mujeres por separado, sino a las relaciones sociales existentes entre ellos-ellas, y a la manera como estas relaciones se construyen en la sociedad; su análisis revela la existencia de desigualdades por posiciones jerárquicas que tienden a atribuir mayor importancia y valía a las características y actividades asociadas con lo masculino, y a producir, por ende, relaciones desiguales de poder, modificadas a través del tiempo en función de los procesos inherentes al desarrollo de las sociedades. Por tanto, el enfoque de género en salud trasciende el campo de la «salud de las mujeres». Una visión de género, lejos de olvidar a los hombres, los incluye como elemento esencial en las relaciones de poder y desigualdad que afectan a la salud de todos, tanto hombres como mujeres.^{26,27}

En este entorno, la exposición a procesos potenciadores o negativos para la vida y la salud son diferentes para hombres y mujeres, manifestados en las mujeres con un mayor número de enfermedades, aunque menos mortales de lo que se presentan en los hombres. Sin embargo, en los nuevos procesos sociales, la mujer se incorpora al proceso laboral y en todas las actividades sociales, culturales, deportivas, económicas, etc. en proporciones cada vez más importantes, con exposiciones a peligros y riesgos para la salud igual o más que el de los hombres, esperando, en poco tiempo,

²⁶ Leticia Artilles Visbal. op.cit.

²⁷ Borrell Carmen, García-Calvente María del Mar y Martí-Boscà José Vicente. La salud pública desde la perspectiva de género y clase social. Grupo de Género y Salud Pública de SESPAS. Gac Sanit v.18 supl.1 Barcelona mayo 2004.

observar las modificaciones en los perfiles de las enfermedades hasta ahora conocidos.

Estas desigualdades e inequidades desventajosas a la vida de las mujeres parte de la propia estructuración y funcionamiento de la sociedad, con escenarios, espacios, momentos para el pensar, sentir, decir y hacer de las mujeres, en condiciones menos favorables para el desarrollo de la vida, que al mismo tiempo se transforman en factores de riesgo para afectar la salud y producir enfermedades, con prevalencia e incidencia mayores al de los hombres. Como ejemplo tenemos: mayor prevalencia de desnutrición entre niñas; mayor prevalencia de depresión; desórdenes alimentarios sobre todo en la juventud; complicaciones relacionadas con el embarazo, parto y puerperio; efectos secundarios como consecuencia de la utilización de métodos anticonceptivos; desprotección, etc.²⁸. Elsa Gómez Gómez señala que: "la conjunción (para las mujeres) de un mayor número de afecciones no mortales y uno menor de afecciones mortales significa un total más grande de años de vida, y también más años de enfermedad y de disfunción."²⁹

El desafío actual de la interpretación de la salud desde el enfoque de género, tanto para mujeres como para hombres, consiste en conocer mejor la correlación entre determinados comportamientos individuales, grupales o comunitarios socialmente construidos y aceptados, y las conductas de riesgo y de enfermedad; así como el análisis sobre la calidad de los servicios de salud y de la propia práctica de la medicina, siendo los hombres quienes reciben la mayor cantidad de aplicaciones técnico

²⁸ Gómez Gómez Elsa. op.cit. pp. xii-xiii.

²⁹ Ibidem. pág. xv.

metodológicas que la mujer, pero además se encuentra en la forma de saludar, en los gestos, en la educación, en el respeto³⁰, diferenciados por género.

De los datos existentes en el Quinto Informe del Registro de Tumores Cuenca, para el período de 1996-2004 en el cantón Cuenca, el total de casos nuevos para todas las localizaciones, llega a 5059, correspondiendo el 60,1% a mujeres y el restante 39,9% a hombres. Estas cifras indican la gran diferencia en la presentación de los casos, siendo muy superior en las mujeres, en contraste con lo que pasa en el mundo, en donde el mayor número de casos corresponde a los hombres.

Considerando las tasas de incidencia por 100000 habitantes, para el cantón Cuenca en el período 2001-2004, es de 127,8 en los hombres y de 150,1 para las mujeres, con un diferencial de 22,3 puntos a favor de las mujeres, que corresponde al riesgo atribuible por ser mujer, y un riesgo relativo de 1,2 mujeres a 1 hombre, dando una relación de 12 mujeres a 10 hombres.

Para aclarar aún más, recordemos que las diferencias en la calidad de la salud entre hombres y mujeres incluyen las diferencias biológicas, como son los del sistema genitourinario, como también las diferencias genéticas, hormonales y metabólicas, que desempeñan un papel en la morbilidad y la mortalidad diferenciales entre hombres y mujeres; por este mo-

³⁰ Por ejemplo, el médico da la mano con más fuerza, con cierto grado de temor al hombre, no así a la mujer, a quien saluda con mayor suavidad, o que puede ser con una palmadita en el hombro; o el trato de señor al varón y a la mujer el de madre, abuelita, etc., mostrando cierta confianza, pero que esconde el criterio naturalizado de la dominación masculina.

tivo, visualizar el comportamiento de las tasas de incidencia en las localizaciones compartidas por hombres y mujeres, es importante para separar el comportamiento de aquellas localizaciones propias del sexo. La tasa por 100.000 habitantes alcanza en las mujeres a 98,2 y en los hombres a 84,4, con un diferencial de 13,8 puntos a favor de las mujeres; al considerar las localizaciones específicas por sexo, este diferencial es todavía mayor por cuanto la tasa por 100.000 habitantes, en estos tipos de localización del cáncer en las mujeres, alcanza a 49,1 y en los hombres llega a 28,2, dando un diferencial de 20,9 puntos por 100.000 habitantes a favor de las mujeres.

TABLA N° 5
TASAS DE INCIDENCIA POR TIPO DE LOCALIZACIÓN PRIMARIA DE CÁNCER, SEGÚN GÉNERO. CUENCA 2001 - 2004.

Tipo de localización	Hombres	Mujeres
Localizaciones compartidas	84,4	98,2
Específicos de sexo	28,2	49,1

Fuente: Quinto Informe: Incidencia del cáncer en el Cantón Cuenca. 1997-2004.

La información anterior indica que el cáncer es más frecuente en las mujeres que en los hombres, y por lo tanto, se debe aceptar la mayor exposición de ellas a peligros y riesgo para desarrollar esta enfermedad como parte de los modos de vida, y no solo como parte del diferencial biológico con los hombres.

La explicación del diferencial del cáncer para el cantón Cuenca, desde la visión de género, debe considerar también la conforma-

ción de la masculinidad tradicional que suponía a menudo un incremento de los riesgos para la salud física y un empobrecimiento de la vida emocional de los hombres³¹, en la que los hombres deben demostrarse y demostrar a los demás –amigos y a la sociedad en general, es decir a mujeres y hombres– que es un “hombre de verdad”, optando por comportamientos de riesgo definidos culturalmente como “masculinos”, utilizados para definir su virilidad. Estos comportamientos están ligados al consumo de alcohol, de cigarrillos, la práctica de determinados deportes, el acceso a determinadas actividades laborales y profesiones, es decir, un hombre que actúa correctamente con arreglo a su género debe estar poco preocupado por su salud y por su bienestar general, haciendo frente al peligro sin miedo, y asumiendo riesgos y preocupándose poco de su propia seguridad³², todos ellos están ligados con la producción de los cánceres de pulmón, gástrico, vejiga, próstata, sistema hematopoyético, para enumerar algunos. A pesar de este comportamiento, las tasas de incidencia del cáncer son menores al de las mujeres.

¿Entonces por qué en las mujeres las tasas de incidencia del cáncer son mayores a las de los hombres? Una primera respuesta podría ligarse con la premisa de una mayor morbilidad y exposición a riesgos y peligros para desarrollar cáncer; es importante incorporar en esta reflexión, que en la forma tradicional de la construcción de la feminidad, a las mujeres se les ha colocado como las reproductoras, sin embargo, la salud reproductiva no ha tenido la

³¹ Veigen-Fasteau 1974; Farell 1975; Brannon 1976, citado Don Sobo. EL ESTUDIO DE MASCULINIDAD, GÉNERO Y SALUD. Masculinidad,%20genero%20y%20salud.pdf.

³² Ibidem.

importancia requerida, propiciando situaciones de riesgo para desarrollar el cáncer invasor. A este hecho se debe sumar la carga de represión por ciertos enunciados morales que impiden la valoración médica oportuna a la mujer; o por las actividades denominadas del “quehacer doméstico” y cuidado del hogar, en condiciones de desventaja y con falta de protección, en donde –ellas, las mujeres– han priorizado la salud y el bienestar de los demás miembros familiares a cambio de la suya, que ha sido desvalorizada. Estas condiciones de vida y de acceso a los servicios de salud han facilitado el desarrollo de los cánceres de mama, cérvicouterino, gástrico, tiroides, entre los más frecuentes en nuestro medio, que contribuyen a la mayor frecuencia de cáncer en estadios avanzados. A todo ello, en una sociedad permisiva para la libertad sexual masculina, es un riesgo alto para la mujer, por la infección con papiloma virus humano (HPV) por la promiscuidad de su pareja sexual, elevando el riesgo de cáncer cervicouterino.

Las tasas por 100000 habitantes para las cinco primeras localizaciones de cáncer en las mujeres del cantón Cuenca y para el período 2001-2004 corresponden a piel (20,5), glándula mamaria (18,7), cuello uterino (17,5), estómago (15,5), y tiroides (8,5). En los hombres los cinco primeros lugares corresponden a las siguientes localizaciones: próstata (25,0), estómago (18,3), piel (13,3), sistema hematopoyético y reticuloendotelial (8,6), y ganglios linfáticos (3,9).

En las mujeres los cánceres de glándula mamaria y de cuello uterino están ligados con la calidad de la vida reproductiva, los servicios de salud, los programas preventivos, la cultura y moral de las comunidades y de la socie-

dad en su conjunto, que constituyen causas y factores potenciadores y facilitadores de este cáncer. Además, los cánceres de piel ligados a la exposición a los rayos ultravioletas, en relación a las actividades de la agricultura, cría de animales menores, utilización de las modas del vestuario que desprotegen la piel, y uso diferenciado de protectores solares³³, son, entre algunos, los factores de género para este cáncer; y el cáncer de tiroides ligado a la exposición a radiaciones, dietas bajas en Yodo, vitamina C y E, con los síndromes hereditarios como: Síndrome de Gardner, Enfermedad de Cowden, con antecedentes oncológicos familiares como el cáncer de mama, ovario, riñón o sistema nervioso central.

El cáncer gástrico es mayor en los hombres, con un diferencial de apenas 2,8 puntos a su favor, lo que hace suponer que tanto hombres como mujeres están expuestos a un número de factores de riesgo bastante similares, y ello se debe a que estos corresponden fundamentalmente a la infección con *Helicobacter pylori*, la obesidad, la alimentación especialmente rica en grasas insaturadas, saladas, con nitrosaminas, con pocas fibras, bajas en frutas y verduras; ingesta de carnes rojas, o de embutidos o parrilladas; hábitos como el fumar tabaco y la ingesta alcohólica, algunas de ellas con predominio en los hombres.

Al observar la gráfica 19 del Quinto Informe de la Incidencia del Cáncer en el cantón Cuenca, editado por el Registro de Tumores Cuenca, se encuentra que esta patología se presenta en todas las edades, desde los 0 años hasta más de los 75 años, en ambos sexos, sin

³³ Los protectores solares, en su mayoría, son elaborados y comercializados desde la cosmética, siendo los costos demasiado elevados para la población.

embargo, la tendencia francamente ascendente de la frecuencia se observa a partir del grupo etáreo de 40 a 44 años en las mujeres y de 45 a 49 años en los varones; en las edades por debajo de los 24 años de edad las tasas son muy pequeñas, y en las edades tardías de la vida son las más altas, demostrando el carácter de esta patología muy ligada a las alteraciones celulares que son concomitantes con la edad de las personas. La curva, tanto en los hombres como en las mujeres, sigue una tendencia muy similar, con algunas variaciones en cuan-

TABLA No. 6
INCIDENCIA DE CÁNCER, SEGÚN GÉNERO Y GRANDES GRUPOS DE EDAD.
CANTÓN CUENCA 2001 – 2004

Género	0 a 14		15 a 59		60 y más	
	Nº	%	Nº	%	Nº	%
Hombres	26	2,9	249	27,6	626	69,5
Mujeres	33	2,5	558	41,9	741	55,6

Fuente: Quinto Informe: Incidencia del cáncer en el Cantón Cuenca. 1997-2004.

Los valores porcentuales son diferentes en hombres y mujeres; así, en el grupo de 60 años los hombres tienen el mayor porcentaje, con un diferencial a su favor de 13,9 puntos; en el grupo de 15 a 59 años el porcentaje mayor de casos corresponde a las mujeres con un diferencial a su favor de 14,3 puntos y que estaría relacionado con la edad fértil y productiva de la mujer, y en el último grupo, el de 0 a 14 años de edad, los porcentajes son muy cercanos, siendo algo mayor en los hombres.

Es importante reconocer que la presentación de la enfermedad en frecuencias llamativas empieza a partir de los 40 años de edad; no menos cierto es que los trastornos comenzaron muchos años antes, entre 10 a 20 años atrás,

to a la cantidad de las tasas por edad, como se puede apreciar en la gráfica adjunta en anexo Nº 2.

La distribución porcentual de los casos en los grandes grupos de edad en ambos géneros, muestra que los porcentajes mayores de los casos se encuentran en edades de 60 años y más, los valores intermedios en el grupo de edad de 15 a 59 años de edad, y, finalmente, los porcentajes más bajos se ubican en las edades inferiores a los 15 años.

más aún la exposición a las causas y factores de riesgo se deben buscar en años muy atrás a la presentación de la enfermedad, por ello, es importante recordar que las medidas de prevención primarias deben aplicarse en edades muy tempranas de la vida y no solamente desde las edades intermedias.

El comportamiento de la mortalidad es ligeramente mayor en las mujeres que en los hombres, siendo la tasa del 47,6 por 100000 en las mujeres y del 46,8 por 100000 en los hombres, dando un diferencial de 0,8 puntos a favor de las mujeres. La tasa de mortalidad por 100000 habitantes, en las localizaciones compartidas de cáncer se encuentra en los varones en 38,2 y en las mujeres en 36,4, con un dife-

rencial de 1,8 puntos a favor de los hombres, pero la mortalidad en las localizaciones específicas por sexo, en las mujeres es del 11,2 y en los hombres del 8,6, con un diferencial de 2,6 puntos a favor de las mujeres.

TABLA Nº 7
TASAS DE MORTALIDAD POR TIPO DE LOCALIZACIÓN PRIMARIA DE CÁNCER, SEGÚN GÉNERO. CUENCA 2001 – 2004

Tipo de localización	Hombres	Mujeres	Dif.
Localizaciones compartidas	38,2	36,4	1,8
Específicos de sexo	8,6	11,2	2,6

Fuente: Quinto Informe: Incidencia del cáncer en el Cantón Cuenca. 1997-2004.

De igual manera, las tasas diferenciales de mortalidad por cáncer, en un primer momento, están ligadas con los criterios iniciales de un desconocimiento y desvalorización de la enfermedad, así como por temores para realizarse los exámenes del PAP, valoración de las mamas o al tacto rectal, y, por otro lado, los programas de prevención del cáncer son ineficientes en nuestro medio.

6. Conclusión

El cáncer, como esa patología múltiple, mortal, de diferente evolución y exposición a riesgos dependiendo del lugar, de la edad, sexo, condición étnica, cultura, calidad de los servicios de salud, políticas de salud, capacidad económica de las sociedades, es un pro-

blema social y de salud pública, que requiere sensibilizar a los organismos de salud, a los decisores políticos y a la sociedad en su conjunto, en aras de encontrar compromisos diversos que coadyuven al propósito único de contener y disminuir la prevalencia e incidencia, así como a mitigar los peligros y riesgos a los que están expuestas las poblaciones. Estas acciones corresponden, por un lado, a decisiones de las personas para optar por estilos de vida saludables, así como a los familiares para cambiar determinadas costumbres, pero también tienen que ver con el conjunto de la sociedad en donde debe prevalecer el respeto a la vida, y no a otros intereses, que en el caso ecuatoriano está planteado en la nueva Constitución, en el pensamiento del buen vivir.

Por otro lado, intentar la explicación desde la perspectiva de género ha sido muy enriquecedor; lamentablemente no existe mayor bibliografía sobre género y cáncer, que contribuya a una mayor fluidez de los procesos intervinientes en este formato explicativo. Sin embargo, la presente exposición es un primer intento de colocar algunas ideas y la iniciativa de comenzar este análisis. De esta manera, ha sido posible mostrar algunas relaciones entre la categoría de género y la incidencia del cáncer a través de las causas y de los factores de riesgo, sin embargo se hace necesario emprender en investigaciones pensadas desde esta perspectiva para visibilizar varios de los componentes de la categoría género, y que contribuirán a comprender los diferenciales de presentación de las tasas de incidencia y mortalidad aplicados a la realidad del cantón Cuenca, con mayor precisión y rigurosidad en el abordaje teórico de esta categoría social.

ANEXOS

ANEXO N° 1

Principales cánceres, diferencias por sexo.
Nuevos casos de cáncer 2002 en miles

Hombres	Localizaciones	Mujeres
965	Pulmón	387
	Mama femenino	1.151
550	Colon y recto	473
603	Estómago	331
679	Próstata	
442	Hígado	184
	Cuello uterino	493
315	Esófago	147
274	Vejiga	83
	Ovario	204
5.801.839	Todas las localizaciones	5.060.657

Fuente: El Atlas del Cáncer. American Cancer Society

ANEXO N° 2

Tomado del Quinto Informe de la Incidencia del Cáncer en el cantón Cuenca

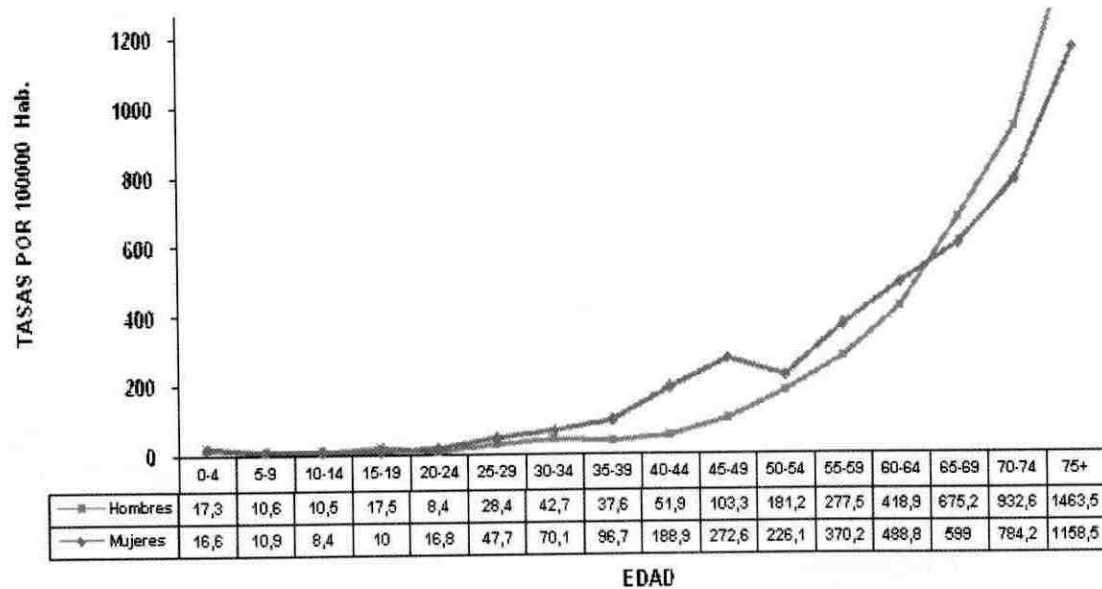

INTRODUCCIÓN

Para poder hablar de eutanasia, primero habría que definir cuál es su significado.

Para efectos prácticos, se toma la siguiente definición: Un derecho del paciente a decidir la forma y el momento de su muerte; esto, dentro de una definición corta, pero que busca como único fin el librar a una persona de sus intensos sufrimientos, de una agonía inmisericorde que padece como resultado de una enfermedad grave e incurable (por ejemplo el SIDA o algunos tipos de cáncer). Dicha enfermedad o estado debe haber sido diagnosticado suficientemente, de manera que su característica de irreversibilidad sea tal, que se determine la muerte como algo inevitable.

A partir de esto, se piensa que la eutanasia puede ser un derecho, pero bajo ciertas condiciones, aunque como veremos a lo largo de este trabajo, tiene algunos puntos a favor y otros en contra, además de las implicaciones morales y legales que analizaremos más adelante.

La palabra eutanasia es la reina de la discordia y la confusión en los debates en torno a la muerte digna. Eutanasia es una bella palabra que, como es sabido, etimológicamente tan solo significa "buena muerte". Es constante en la historia de las sociedades y culturas humanas el haber buscado modos muy diversos de procurar el "bien morir" a sus miembros. Por tanto, el debate, tal y como lo conocemos actualmente, arranca en realidad cuando la búsqueda de la buena muerte comienza a convertirse en una práctica medicalizada, es decir, como integrante de un rol profesional definido: el rol médico. Y por tanto, la discusión moderna en torno a este término está profundamente marcada por la crisis general del modelo clásico de ejercicio de dicho rol, el modelo paternalista, y por los condicionantes científico-tecnológicos en que se despliega, esto es, la medicina tecnificada.

Es decir, la introducción de la idea de autonomía de las personas para tomar sus propias decisiones y su aplicación al contexto de las decisiones clínicas, y la capacidad creciente de intervención de la medicina en la vida y la muerte de las personas han configurado, a lo largo del siglo XX, un escenario para el debate sobre la eutanasia radicalmente nuevo y distinto al de los siglos anteriores.

¿EXISTE UN DERECHO A MORIR?

Dentro de los debates éticos en la profesión médica, la eutanasia goza de una singular actualidad. Después de años, una gran literatura médica ha sido publicada a favor y en contra. La discusión gira alrededor de la tensión entre los imperativos éticos para aliviar el sufrimiento, particularmente en pacientes terminales, quienes toman una decisión consciente de finalizar sus vidas, y la proposición contra la participación del médico y otros profesionales de la salud en el control de una vida.

La eutanasia es la terminación deliberada de la vida de un paciente, en orden a prevenir posteriores sufrimientos. Es decir, se entiende como acción u omisión que por su naturaleza o en la intención, causa la muerte, con el fin de eliminar cualquier dolor.

Es bueno detenerse aquí, dado que el debate se plantea desde equívocos, y muchas veces con una terminología que oculta el verdadero carácter del acto. Así, conceptos como “derecho a disponer de la propia vida”, “derecho a una muerte digna”, “morir con dignidad”, ocultan el intento de dignificar el suicidio y la cooperación homicida con el suicida.

El simplismo con que suele plantearse a la opinión pública un tema tan complejo, lleva a dudar del valor real de las abundantes encuestas a favor de la eutanasia que esgrimen sus partidarios, y cuyo objetivo es crear una falsa imagen de una “amplia demanda social”. Como la terminología empleada es muy confusa, incluso para los entendidos, hay fundadas sospechas de que el encuestado contesta muchas preguntas tal como el encuestador pretendía. Me pregunto si no estaremos ante

una campaña de marketing tendiente a crear una opinión pública favorable, técnica que en países, llámense desarrollados, ha sido muy útil en las campañas pro-aborto.

Ahora, analicemos los argumentos esgrimidos para su legalización:

1. La primera es la razón de la libertad o autonomía: cada persona tendría derecho a controlar su cuerpo y su vida, incluso su muerte.

La segunda, estima que la vida del paciente puede carecer de valor según criterios objetivos: dolores insoportables, estado terminal como irreversible, senilidad avanzada, situación de grave postración física o psíquica. Aquí la elección del paciente puede ser una confirmación del juicio objetivo, pero en el caso de que no expresara su parecer, el médico o los familiares pueden interpretar, en lugar del paciente, su supuesto deseo de no permanecer vivo en tales condiciones.

Por tanto, lo que justifica aquí el homicidio por piedad no es la voluntad autónoma del paciente, sino el presunto amor compasivo del médico.

Esas actitudes corresponden a dos visiones de la ética médica muy difundidas actualmente: la escuela de la compasión y la escuela de la autonomía. A pesar de sus diferencias, ambas coinciden en negar que la medicina sea intrínsecamente una profesión moral con principios que puedan poner límites a lo que los médicos o enfermos consideran subjetivamente más conveniente.

Hoy en día es necesario afirmar que la medicina no se opone al cese del tratamiento

cuando solo sirve para prolongar la muerte, ni al uso de ciertas medidas para aliviar el sufrimiento, aunque tengan como inevitable consecuencia abreviar la vida.

Los médicos nunca deben provocar la muerte; la medicina no está para eso, aunque alguna ley lo permitiera o fuese solicitado por el paciente, su familia o un comité de cuidados hospitalarios.

Una muerte digna encuentra respuesta, no en la legalización de la eutanasia, sino en el desarrollo y difusión de cuidados paliativos, tratando de eliminar el sufrimiento y no al ser humano que sufre, compartiendo sus temores e incertidumbres, en la actitud solidaria de sus familias hasta sus últimos momentos.

Nada ni nadie puede autorizar la muerte de un ser humano inocente, sea feto o embrión, niño o adulto, anciano, enfermo incurable o agonizante. Nadie, además, puede pedir ese gesto homicida para sí mismo o para otros confiados a su responsabilidad, ni puede consentirlo explícitamente o implícitamente. Ninguna autoridad puede legítimamente imponerlo ni permitirlo. Se trata de una ofensa a la dignidad de la persona humana, de un crimen contra la vida.

LA EUTANASIA ¿COSA DE MÉDICOS O COSA DE FILÓSOFOS?

Parece, pues, por lo que dicen los Códigos, que la eutanasia no es cosa de médicos. Son mayoría los médicos que para sí tienen que esas intervenciones podrían ser toleradas, pero solo para casos muy excepcionales y trágicos, muy difíciles de evaluar. Y mientras piensan así, piden a Dios que no se encuen-

tren nunca con ninguno de ellos, y que, si así sucediera, que esté cerca alguien que quisiera aplicar la muerte; que ellos no lo harán ni atados: los médicos no están para matar.

Los pocos relatos publicados por un pequeño número de médicos holandeses que han practicado la eutanasia nos los muestran llenos de dudas y zozobras, víctimas de dudas hamletianas, indecisos, casi paralizados, entre la aceptación intelectual de la eutanasia y la repugnancia ética de poner fin a una vida humana. Nos dicen que lo han pasado muy mal. En contraste con esta actitud, tan renuente e incierta, de los médicos ante la eutanasia y la ayuda al suicidio, los activistas de la muerte digna, muchos de ellos profesores de filosofía, no solo aprueban esas intervenciones liberadoras, sino que sienten entusiasmo por ellas.

A FAVOR DE LA EUTANASIA, ¿DENTRO DE LA PROFESIÓN?

Hay médicos que se dejan seducir por la muerte. No es deseable, pero es probable, que pronto veamos a un colega o a varios, que es más eficaz, que se autoacusen de haber puesto fin a la vida de algunos de sus pacientes, de haber practicado eutanasias ilegales. Nos dirán que lo han hecho porque, para ellos, profesionales honrados y responsables, la ayuda médica al suicidio y la eutanasia constituyen un modo, pleno de competencia, de atender a los pacientes que desean morir con dignidad y honor.

Son conscientes de que su autoacusación puede ser tomada como prueba de que han cometido un crimen, pero asumen el riesgo y están dispuestos a ser víctimas de un sistema

judicial que consideran obsoleto, insensible e injusto. Su gesto –añadirán– es una protesta contra una legislación coactiva, pues tienen por inhumana la ley que prohíbe la ayuda al suicidio y la eutanasia compasiva. Su honra-
de les impele a arriesgar su carrera y a luchar por una nueva generación de derechos civiles. De paso, denunciarán la hipocresía de la profesión médica, pues –nos dirán– la cooperación a l suicidio es una práctica muy difundida entre los médicos, que ayudan clandestinamente a morir a muchos pacientes. Concluirán que aliviar a los pacientes de sus sufrimientos mediante la muerte es actuar según las mejores tradiciones de la ética médica, y que negar la muerte dulce es violar el respeto debido a la vida, como un acto de crueldad incomparable con el corazón compasivo del médico.

FORMAS DE APLICACIÓN DE LA EUTANASIA

Eutanasia pasiva: Este es un término mal utilizado por los medios de comunicación, y a lo único que se refiere es a la muerte natural, así se suspende el uso de los instrumentos de apoyo de vida o el suministro de medicamentos para que se dé una muerte completamente natural, que no contraría en nada la ley natural.

Eutanasia activa: Este término se refiere a la muerte que se ocasiona de una manera directa para poner fin al sufrimiento del paciente.

El suicidio asistido se relaciona vagamente con la eutanasia; se produce cuando alguien le da información y los medios necesarios a un paciente para que pueda terminar fácilmente con su propia vida.

LA EUTANASIA Y LA LEY

Cada día surgen más voces que están pidiendo una legalización de la eutanasia. Hasta ahora se ha conseguido en algunos países algo que éticamente es aceptable: se ha reconocido el derecho del enfermo a rechazar tratamientos extraordinarios y poder morir en paz y con dignidad.

Evidentemente, para varias de las asociaciones favorables a la eutanasia, se trata de un primer paso hacia una situación en la que también se admita la eutanasia positiva con aquellos pacientes que solicitan que se ponga fin a su vida.

Existen una serie de objeciones muy importantes en contra de la legalización de la eutanasia, pero que además deberían ser tenidas en cuenta en los apartados procedentes. Se dividen estas objeciones en dos apartados:

Por parte del médico:

Es muy importante tener en cuenta el grave deterioro que puede producirse en la imagen social del médico como consecuencia de la admisión de la eutanasia, que lógicamente sería realizada por *medios "médicos"*. La vocación del médico se ha entendido siempre como un servicio a favor de la vida; si se admitiese legalmente la eutanasia se convertiría, en determinados casos, en un *"agente de muerte"*. ¿Cómo sería la relación médico-enfermo si éste es consciente de que está tratando con una persona que puede poner fin a la vida de los pacientes? La imagen del médico y su relación con el enfermo se ha deteriorado ya de forma impresionante en un aspecto muy importante

de la profesión: la *"humanidad"* en su relación con el paciente.

Es muy difícil además tener una certeza en la prognosis de la enfermedad y en su curso. La medicina puede llegar a la conclusión de que un enfermo es irrecuperable, que su enfermedad es absolutamente irreversible y que el tiempo de vida que le queda es sumamente reducido. Pero todos hemos conocido casos en que el curso de la enfermedad es absolutamente inesperado, en que la vida del enfermo se prolonga muchísimo más de lo que la medicina hubiera podido esperar, incluso en niveles importantes de recuperación.

Por parte del enfermo:

Una hipotética legalización de la eutanasia, solicitada por el enfermo, puede actuar en una forma de coacción moral sobre él mismo. Este podría verse forzado a pedir una eutanasia, que no desea interiormente, pero que se resigna a solicitar ante las dificultades que su enfermedad ocasiona entre las personas que lo rodean. Toda enfermedad origina una serie de gastos, desajustes en la vida familiar, sufrimientos entre las personas que viven cerca del paciente. En una situación en la que la *"salida"* de la eutanasia es posible, resulta fácil que el enfermo se sienta coaccionado para pedir que se ponga fin a su vida, aunque no sea ésta su auténtica voluntad.

ALGUNOS PUNTOS A FAVOR Y EN CONTRA DE LA EUTANASIA

Se encuentran, a través de toda la argumentación presentada, ciertos puntos a favor y otros en contra de la eutanasia. Se pueden

mencionar entre estos últimos los siguientes:

- * La vida como un derecho inalienable; al optar por la eutanasia, estoy entregando mi libertad y al mismo tiempo acabando con ella, cuestión aún sin resolver.
- * Los límites de la eutanasia: ¿bajo qué circunstancias se debe aplicar? ¿Cómo legislarla?
- * Las expectativas.
- * Podrían aumentar el número de homicidios con máscara de eutanasia, con el solo fin de cobrar jugosas herencias.
- * Podría aplicarse la eutanasia solo para surtir el jugoso negocio del tráfico de órganos, lo que muestra que podrían haber intereses económicos y políticos tras su aprobación.
- * Podrían disminuir los recursos destinados a la cura de una enfermedad, ya que saldría más económico dejar morir a las personas, y con ello se disminuye así mismo el esfuerzo de investigación en la medicina.
- * La decisión que conlleve al acto es del todo irreversible.

Sin embargo, los puntos a favor de la eutanasia podrían ser:

- Tengo un derecho a disponer de mi propia vida, y puedo reivindicar la autonomía como parte integral de la dignidad humana y expresión de ésta.
- Una vida en determinadas condiciones es indigna, la imagen que proyecto ante los seres cercanos o aún en los otros, puede ser considerada como humillante e indigna.

- Así como se tiene un derecho a vivir con dignidad, ¿por qué no tener un derecho a morir dignamente?
- No debe intentarse prolongar la vida cuando ésta no se pueda vivir, haciendo del paciente no un ser humano, sino un caso clínico interesante (como ocurre en los hospitales universitarios actualmente)
- ¿Es justo morir de un modo tan doloroso?

Aún existen muchos aspectos indeterminados en torno a la eutanasia, sin embargo, cabe mencionar algunos como la dignidad humana y la autonomía; el no tomar al ser humano desde un punto de vista eminentemente biológico, la calidad de vida y la libertad de elección, y no hay que olvidar la ambigüedad a la que se puede llegar con su eventual legalización.

LA EUTANASIA LIBREMENTE ELEGIDA

Existen casos en que es el propio enfermo el que solicita que se ponga fin a su existencia, incluso en casos en que previamente ha suscrito en plenitud de sus facultades físicas y mentales un testamento pidiendo la eutanasia.

El problema puede ser especialmente agudo en los casos de personas no creyentes, para los que no existe un destino trascendente del hombre ni un Dios del que se ha recibido la vida como un don. Sin embargo, desde una ética de fundamentación puramente humana existen **dos importantes argumentos en contra de esa práctica:**

1. ¿Cómo valorar la profunda resistencia interior que siente el hombre de nuestra ci-

vilización al participar en una acción que significa la supresión de una vida humana? Nos referimos tanto al manejo de un arma en situaciones de guerra como a formar parte del pelotón de ejecución en una pena de muerte, e incluso a desconectar un respirador en un caso de legítima "ortotanasia".

2. Es una actitud bella y profundamente humana la de la persona que es capaz de arrastrar lo que la vida significa en los momentos alegres y en los duros, sin volver la cara, sin renunciar a la vida, sino aceptándola en todas las circunstancias que comporta.

Holanda es el único país en el mundo donde la eutanasia se practica abiertamente. No es permitido por estatuto, pero la ley acepta una defensa normal de doctores que han adherido a las pautas oficiales. No es una condición que el paciente está terminalmente enfermo o que el sufrimiento sea físico.

CONCLUSIÓN

La prohibición absoluta de matar a los enfermos es, para todos, una fuerza moral maravillosa e inspiradora que nos salva a todos, pacientes, médicos y sociedad, de los efectos perversos de la compasión. De ella nace la medicina paliativa. Prestar servicios al moribundo, acompañarle en sus últimos días con los auxilios de la medicina paliativa es una acción humanamente excelente y de alta calidad profesional. Pero matarle es robarle uno de los momentos estelares de la vida: una buena muerte completa la vida, una buena muerte es una de las experiencias más importantes que se nos dan.

La forma como una civilización afronta la muerte en el horizonte de la vida es un criterio decisivo de su respeto a la muerte; "la gente tiene necesidad de cosas muy distintas que de terapias, por muy refinadas que sean. No sabemos cómo comportarnos ante un moribundo, si no es realizando gestos mecánicos. Hemos olvidado actitudes tan simples como la **disponibilidad y la escuela silenciosa**".

Una sociedad que no sabe integrar con naturalidad y humanidad a la muerte, que no sabe cómo tratar y apoyar a sus enfermos y moribundos, es incapaz de descubrir el hondo sentido humano que puede tener el hecho de morir. En los últimos años se ha creado una intensa conciencia de que hay que revisar la

forma de morir de la sociedad actual. Se hace necesario crear una sensibilidad nueva y reintroducir el hecho de la muerte en nuestras coordinadas vitales. Creo que este es el auténtico camino para abordar toda la grave problemática de una civilización que ha aprendido muchísimas cosas, pero que ha olvidado cómo poder morir humanamente.

Bibliografía:

- WWW.Monografias.com
- WWW.Google.com
- WWW.Altavista.com

INTRODUCCIÓN

Me propongo hacer una reseña de los orígenes de la Ética en general, y la Ética Médica en particular, así como una somera revisión de algunos temas de especial importancia en este campo. Viene bien reflexionar sobre temas morales en esta época en que el valor supremo para las personas –de la mayoría por supuesto, no de la totalidad, por ventaja– es conseguir dinero como sea. Se debe reflexionar sobre principios y valores cuando se ha perdido el sentido de lo que es moral y correcto.

El médico no ha quedado al margen de la burda corriente que cambia y altera los valores, y en muchos casos ha perdido el sentido de su elevada misión, y se ha convertido en mercader que vende sus servicios al mejor postor y se resiste a brindarlos a quien no puede pagar, o bien es una persona incapaz de guardar el secreto profesional, o desconoce cómo actuar correctamente en circunstancias nuevas en las que se requiere un juicio moral y adaptación a las corrientes científicas actuales.

Es indispensable aclarar que el trabajo de cualquier clase, inclusive el del médico, merece un reconocimiento en calidad de honorarios. Que el médico necesita ganar para vivir con dignidad y comodidad es algo legítimo, pero de allí a convertir al dinero en el móvil fundamental de su ejercicio profesional hay una distancia abismal. Por desgracia, la confusión –por decirlo compasivamente– de los valores, servicio humanitario y desmedido afán de lucro, es cada vez más frecuente y grave. Es muy posible que en ello haya influido la supresión de la Cátedra de Deontología Médica, pero es indiscutible que en ello pesa mucho el mal ejemplo que reciben los estudiantes y médicos jóvenes. La supresión de aquella cátedra en algunas Facultades de Medicina se ha hecho con los argumentos de que no es materia para ser enseñada como tantas otras, sino que se aprende con el ejemplo; que en toda persona hay, de manera casi innata, los principios y fundamentos del comportamiento correcto; que debe más bien estar incorporada en cátedras con las que haya alguna similitud, etc. La verdad es que se nota, sin duda alguna, que se ha perdido la noción de lo que es correcto y de lo que está prohibido o permitido en el quehacer médico.

ORIGEN DE LAS NORMAS MORALES

¿Quién ha determinado qué actos son buenos o malos, morales o inmorales? Generalmente han sido los gobernantes de los pueblos o los sacerdotes de las

religiones quienes, con el afán de preservar la paz y armonía entre las gentes, y basándose en el principio de que lo que ocasiona daño a alguien es malo, han establecido los sistemas de moral. Con el tiempo las cosas han cambiado, de manera no siempre sensata y racional, adaptándose al interés o creencias particulares de nuevos gobernantes o nuevos sacerdotes.

“Las reglas morales son principalmente de dos clases: las hay que solamente tienen por base un credo religioso; y las hay con una obvia base de utilidad social”.¹

Una norma que inicialmente tiene una base de tipo religioso es, por ejemplo, la prohibición de trabajar los domingos. En similar ámbito está el decir que existe un Dios que castiga el robo, aunque la Policía falle, y la confianza de que con ello se fomenta la honradez. Pero, “al progresar la civilización, las sanciones terrenales se hacen más seguras y las sanciones divinas menos. La gente encuentra cada vez más razón para que si roba le detengan, y menos razón para pensar que si no les pillan, Dios le castigará de todas maneras. Incluso la gente muy religiosa no espera ir al infierno por robar.” “La mayoría de gente de los países civilizados no roba, y yo creo que el verdadero motivo es la probabilidad de castigo en la tierra”.² Por eso es que en países menos civilizados, o menos desarrollados, en que la justicia es ejercida en forma viciosa o incorrecta y no hay sanción para cierto tipo de ladrones –los llamados “de cuello blanco”, gente del poder político o económico que saquean las arcas de los Estados– prolifera la

corrupción relacionada con el apropiamiento indebido de los dineros públicos.

Con relación a sistemas morales con base teológica, se convierten en uno de los instrumentos con los cuales los poderosos conservan su autoridad y dañan el vigor intelectual de los jóvenes.³

El fundamento de utilidad social se basa en que un acto que vaya en contra de cualquier ser no es ético o moral. Por eso, quien mata a un animal o destruye un árbol sin necesidad comete un acto inmoral. Lógicamente que esto no incluye la destrucción que necesariamente tiene que hacer todo ser humano para subsistir.⁴ En esto la norma moral de la religión natural –llamada Paganismo–, que dice: “Si no haces daño, haz lo que quieras”, tiene una vigencia permanente y una profunda razón de ser. Por lo tanto, la ética se basa en establecer normas convenientes al bienestar individual y colectivo en tanto no limiten el derecho de cada quien a hacer lo que desee mientras no cause daño a alguien.

Es del todo lógico pensar que, mientras no se cause daño, los actos no son buenos ni malos, son simplemente diferentes, pero la gente tiende a hacer lo que le proporcionará aprobación de los demás y no lo que desea y que por lo tanto hará su felicidad y será la fuente de su realización.⁵ Los actos deben ser evaluados por sus resultados, pues si éstos son buenos e inofensivos, lo que se diga en contra no tiene importancia alguna.

³ Idem, p. 199.

⁴ Vélez Correa, Luis Alfonso. Ética Médica. Corporación para Investigaciones Biológicas. Colombia, 1987, p. 19

⁵ Dyer Wayne W. Tus zonas erróneas. Editorial Grijalbo, 13 ed. Bogotá, 1992, p. 220 y 240.

¹ Russell, Bertrand. Por qué no soy cristiano. Editorial Sudamericana. 10ª. ed. México 1974, p. 197.

² Idem, p. 198.

¿Cuál es la finalidad de los sistemas de moralidad? La de conceder felicidad, paz y armonía a las personas individualmente y a la colectividad. Si no se logra esto no podrá decirse que un sistema moral es bueno. Cuando las normas morales logran hacer que la gente se sienta culpable están procurando su infelicidad; conseguir que por temor se haga algo que no ocasione daño a nada ni a nadie no es lo deseable ni un buen fin para un sistema ético.

CONCEPTO DE ÉTICA MÉDICA

Si bien es cierto que algunas diferencias se establecen entre ética y moral, en el lenguaje común tienen igual significado. Sin embargo, como anota Bilberny, analizados los dos términos en un plano intelectual, no significan lo mismo, pues mientras que “la moral tiende a ser particular, por la concreción de sus objetos, la ética tiende a ser universal, por la inspiración de sus principios”. No es equivocado, de manera alguna, interpretar la ética como la moralidad de la conciencia.⁶

En términos prácticos podemos aceptar que la ética es la disciplina que se ocupa de la moral, de algo que compete a los actos humanos exclusivamente y que los califica como buenos o malos a condición de que sean libres, voluntarios, conscientes. Asimismo puede entenderse como el cumplimiento del deber. Vale decir, relacionarse con lo que uno debe o no debe hacer.⁷

“La Ética Médica es una disciplina que se ocupa del estudio de los actos médicos desde el punto de vista moral y que los califica como

buenos o malos a condición de que sean ejecutados de manera consciente y voluntaria. Al decir “actos médicos” se hace referencia a los que ejecuta el profesional de la medicina en el desempeño de su profesión frente al paciente (Ética Médica Individual) y a la sociedad (Ética Médica Social). Los actos que lleve a cabo en función de su vida privada, no profesional, caerán en el campo de la Ética General, la misma que permite juzgar los actos de cualquier persona.⁸

La necesidad de normas éticas que regulen el comportamiento médico viene desde muy antiguo. Se dice que el Juramento Hipocrático representa el primer documento que las contiene, pero es verdad que antes de aquel, en el Código de Hammurabi, dieciocho siglos antes de nuestra era, existen ya regulaciones morales para la práctica de la medicina.

OBJETO Y FINALIDAD DE LA ÉTICA MÉDICA

El objeto fundamental de la Medicina es procurar la salud en el amplio sentido de la palabra, el bienestar de las personas, especialmente de las que sufren enfermedad. Pero la ética regula los procedimientos desde el punto de vista moral y, mediante esa nueva rama conocida como Bioética, se ocupa de los temas de tecnología y ciencia que tanto impacto pueden tener en la supervivencia de la especie humana y en sus condiciones de vida en el futuro.

Cuánto vale y cuánto cuesta una vida humana se preguntaba el francés Alfred Sauvy. Absurdamente, vale según se la tase por

intereses económicos, raciales, sociales, religiosos, políticos y de conveniencia personal. Tal enfoque pragmático de la vida se advierte también en relación con la salud. Ésta preocupa más cuanto más importante y adinerado es el individuo; en cambio, la falta de salud en el pobre es asunto de poca monta. Sin duda, ese enfoque deshumanizado de la vida y la salud como bienes materiales exclusivamente no le hace bien a la Medicina. Es cierto que son bienes para quienes las poseen, pero deben ser valores —y valores éticos— para los demás, en particular para quienes estamos comprometidos a preservarlas y mejorarlas.⁹

Tanto en el ámbito de la Bioética como en el de la denominada Ética Clínica, la cuestión, a la vez importante y la más problemática está en decidir en qué basar la toma de decisiones para que éstas puedan adquirir una legitimidad que las haga aceptables por parte de la comunidad. Pero decidir consiste en elegir, ante una situación bien determinada, una de las varias alternativas de actuación existentes, alternativas que por lo menos siempre son dos: actuar en algún sentido o no actuar en absoluto. Siguiendo con esta argumentación, elegir una acción y no otra —o sea, decidir cómo actuar—, supone, a su vez, que quien decide disponga de algún sistema de referencia moral en qué fundamentar y justificar su decisión.¹⁰

ÉTICA MÉDICA CLÁSICA Y BIOÉTICA

La ética médica clásica, tal como se la entiende, y vinculada con los principios hipocráticos, está referida a la relación médico-

paciente, a determinar cuál es el mejor interés para el segundo, a la etiqueta que se requiere que tenga un médico virtuoso y a la premisa que dice: “Primero no hacer daño”. En la actualidad, el campo de la ética médica o de la salud se ha ampliado para transformarse en la bioética, que abarca mucho más, extendiéndose hasta incluir virtualmente todos los aspectos de la vida humana. Vemos que se da cada vez mayor atención a aspectos que tocan los propios orígenes y la noción de vida, como las consecuencias de la manipulación del mapa del genoma humano, la ética de la investigación de las células humanas y los temas complejos que se refieren a la clonación de humanos, la fertilización in vitro, etc.

Pero aún se siguen valorando los aspectos fundamentales de la ética aplicados a la salud y que podríamos definir como la ética médica clásica, y estos aspectos fundamentales o principios esenciales, a los cuales todavía se apela en el campo de la salud, son autonomía, beneficencia y justicia. Cuando originalmente se centraban en el individuo, la interacción con el paciente era guiada por la autonomía, la conducta del médico era regida por el principio de beneficencia, mientras que la justicia quedaba más bien en el ámbito de la sociedad tomada en su más amplio concepto. Cuando uno comienza a tratar con la salud de la población y no de un individuo, esto todavía es aplicable. Como se puede ver, la autonomía del grupo o de la población sigue siendo todavía una consideración pertinente, aunque el tema de la beneficencia y de la justicia adquieran ahí mayor importancia. Se debaten temas como el Estado benefactor que sea proveedor de las medidas sanitarias y sociales necesarias para la salud, así como las teorías de justicia tal como se

⁶ <http://www.encolombia.com/etica-medica-indice.htm>

⁷ Ibidem

⁸ Ibidem

⁹ Ibidem.

¹⁰ Reyes, Albert. <http://www.ub.es/fltdt/albert2.htm>

aplican a la provisión y distribución de estas medidas.

El radio de acción de la Bioética es mucho más amplio que el de la Ética Médica tradicional. En efecto, ésta, en procura de favorecer al enfermo, comprometía únicamente al cultor de la disciplina, es decir al médico. Se movía en un círculo cerrado impermeable a otras actividades. La Bioética, al involucrar a la humanidad, rompió este cerco para dar cabida a disciplinas distintas a las que tienen que ver con la biología, como son la filosofía, las leyes y la religión. La Ética Médica era una ética profesional –alguien la llamó “ética de las cercanías”–, en tanto que la Bioética es una ética general, una moral de mayor alcance y amplitud, como que se entiende con el Universo y se preocupa por las futuras generaciones.

Podemos entonces decir que la Bioética se sustenta en aquellos mismos principios que tiene en cuenta la Ética Médica clásica. Pero estos principios son revalorizados y estudiados a fondo para poder ponerlos en práctica como método y estrategia de trabajo, y a la vez como práctica humana y social.¹¹

ÉTICA, RELIGIÓN Y POLÍTICA

Materia de muchas discrepancias y especulaciones ha sido el considerar si debe haber fundamentos y bases religiosas en los planteamientos éticos en general, y de medicina en particular. Hay opiniones sabias en sentido afirmativo y negativo. No pretendo, por lo tanto, más que dar un punto de vista, una opinión personal sobre tan delicado asunto.

¹¹ <http://www.monografias.com/trabajos16/nueva-bioetica.shtml>

En las sociedades pluralistas nadie tiene derecho a imponer criterios éticos a los demás, lo cual no quiere decir que cada persona no deba tenerlos. Las religiones, especialmente las monoteístas, que más influencia y poder han llegado a tener en occidente: judaísmo, islamismo y cristianismo, han confundido siempre su misión y se han convertido, en muchas épocas de la historia, en jueces de la moralidad de la humanidad en general y no solo de sus fieles. Parten del criterio cuestionable de que es el Ser Supremo quien ha dado o revelado las normas éticas. Bien que crean así los fieles de cada religión, pero las demás personas no tienen por qué aceptar un precepto tan curioso. Pero, a sangre y fuego, con muerte y dolor para millones de seres humanos, las religiones han pretendido imponer su criterio a los que no pertenecen a sus filas y que, por lo tanto, tenían y tienen derecho a creer y actuar en la forma que estimen conveniente en tanto no causen daño a otras personas.

Las religiones, de manera abusiva, nunca han considerado el derecho de aquellos que no creen en un Ser Supremo y de los que no son religiosos. Estas pretensiones de imponer a todo el género humano sus creencias, así sea a la fuerza, matando o torturando a quienes se han atrevido a discrepar, han escrito negras páginas en la historia, y deben enseñar a la humanidad que nadie tiene derecho a imponer creencias a los demás ni a dar normas éticas fuera de los ámbitos de su estricta competencia y fuera de su grupo de seguidores.

Ejemplos que ilustran los resultados de intervención de la religión en la ética los encontramos en los archivos de la Inquisición (llamada “Santa” por los fanáticos), que llevó al tormento y muerte a millares de personas

por no cumplir las normas y doctrinas salidas del Vaticano, que luego se ha demostrado fueron erradas. Con pedir perdón a las víctimas de la infamia no se remedia el mal y el dolor causados ni el funesto precedente establecido.

Igual ha sucedido cuando la religión ha pretendido intervenir en la ciencia, so pretexto de imponer sus “normas éticas”. Copérnico y Galileo fueron obligados a retractarse para no ser ejecutados; afirmar que la tierra no era el centro del Universo y que se movía era una herejía por contraponerse a los absurdos dogmas de la religión Católica. Giordano Bruno fue condenado por esa Iglesia a morir en la hoguera al negarse a abjurar de sus ideas. Centenares de alquimistas fueron perseguidos, torturados y sacrificados por sostener el principio de transmutación de los elementos ahora confirmado por la ciencia. Estas son unas pocas víctimas de la ignorancia de quienes pretendían ser iluminados por Dios y poseer la verdad indiscutible. Pero, por si todo eso fuera poco, y a pesar de los actos de contrición hechos por la Iglesia Católica, todavía pretende continuar interfiriendo el progreso científico y la práctica médica con argumentos que seguramente el tiempo demostrará que son errados.

¿Acaso con el descubrimiento de la píldora anticonceptiva y los demás métodos para evitar los embarazos no deseados no se produjo la gritería y el alboroto de la clerecía...? Y eso que representaron un paso trascendental en la verdadera liberación femenina, pues otorgó a las mujeres la posibilidad de disfrutar de su sexualidad sana y libremente; y eso que fue la solución para un buen número de embarazos indeseados que traerían dolor a las madres e hijos infelices. En su ataque a rajatabla a la anticoncepción, sin considerar circunstancias

particulares de personas y pueblos, ha venido oponiéndose al uso de tabletas anticonceptivas, preservativos y más métodos médicamente comprobados como adecuados. En África, para citar un ejemplo, el oponerse a la anticoncepción ha ocasionado un incremento de la natalidad y, por lo tanto, el agravamiento de la miseria y el hambre en países devastados por la sequía y la falta de trabajo; al oponerse al uso de condones ha permitido que se eleve la tasa de infección por VIH y de SIDA, un alto número de niños nacidos con el virus, etc. Se podría seguir enumerando los conocimientos y descubrimientos que tuvieron oposición por parte de esa Iglesia ¡Las herejías hoy son las verdades de mañana!

CÓDIGO DE ÉTICA MÉDICA

El verdadero código de Ética Médica debe comprender unos principios generales con los cuales el profesional puede resolver la situación junto a la cama del enfermo, así como normas de cómo actuar ante temas de investigación, en reuniones médicas en las que se trate de los casos clínicos y en situaciones y eventualidades similares. Así, la Ética Médica tiene que ser una vivencia existencial que promueva un comportamiento sabio y bondadoso porque el objetivo de la medicina es aliviar el sufrimiento. “El médico pocas veces cura, algunas alivia, pero siempre debe consolar”.¹²

La medicina necesita ética porque está al servicio de la humanidad, y el anteponer los intereses económicos a las particulares creencias religiosas del médico o aun un afán de investigación científica al bienestar del paciente,

¹² Vélez Correa, Luis Alfonso, op. cit. P 99

tienen que ser evitados mediante aquella. El enfermo debe acudir al médico en la certeza de que no le hará daño, de que la enfermedad y más datos de su vida serán mantenidos en secreto, y de que no habrá perjuicio económico en el señalamiento de los honorarios.

Es necesario que esos principios sean enseñados en el aula universitaria, no puede ser en otra forma, pero hay que reconocer que, sobre esa base indispensable, la verdadera formación ética se hace día a día, con el ejemplo correcto y la indicación precisa sobre situaciones concretas en el hospital, la clínica y el laboratorio.

ÉTICA MÉDICA EN SITUACIONES CONCRETAS Y DE ESPECIAL ACTUALIDAD

SECRETO PROFESIONAL

Uno de los valores éticos más deteriorados en estos tiempos es el relativo al Secreto Profesional, es decir a la obligación que tiene el profesional de guardar en absoluta reserva la información que directa o indirectamente obtenga durante el ejercicio de su actividad sobre la salud y vida del paciente o de su familia. Una buena relación médico-paciente se fundamenta en la confianza de que se conservará de manera reservada lo que éste confíe en aquel.¹³

Con cuánta sorpresa, disgusto y pena se sabe de infinidad de casos de profesionales médicos, enfermeros, tecnólogos, técnicos, es-

tudiantes de medicina, etc. que no tienen empacho en revelar, de manera censurable, datos relativos a la enfermedad u otras circunstancias de una persona que ha requerido sus servicios, o de los cuales llegaron a tener conocimiento en virtud de sus actividades médicas de estudio o trabajo. Tal parece que algunos médicos sintieran la necesidad compulsiva de relatar a todos cuantos estén dispuestos a escucharles los detalles de las enfermedades y de las vidas de sus pacientes. "Los médicos faltan al secreto profesional comentando con su familia lo conocido durante su ejercicio médico; a veces su esposa conoce la intimidad y enfermedades de los pacientes, igual o más que su esposo médico. En las reuniones sociales es común ver a médicos y estudiantes, o a las esposas de estos, comentando sobre las enfermedades de los pacientes, sin omitir los nombres y detalles íntimos".¹⁴ Un estudio realizado en ascensores de diferentes hospitales y centros asistenciales de diferentes países permitió identificar un número alarmante de comentarios por parte de médicos, enfermeros e incluso auxiliares administrativos, ajenos por cierto a los aspectos relacionados con la salud, que permiten identificar con cierta facilidad a los pacientes a los que hacen referencia.¹⁵

ÉTICA EN LA CLONACIÓN

Uno de los reparos que se hace a la clonación es la mala utilización que se podría hacer de ella. Sin embargo, casi no hay conocimiento que no haya sido, en alguna forma u ocasión, empleado para el mal o con finalidades

perversas. Los descubrimientos de la energía atómica, bacterias y productos químicos diversos, por ejemplo, han sido fundamentales para la medicina, industria, etc., pero también han sido mal utilizados y han servido para la guerra o la destrucción.

La clonación es una posible solución para el control de enfermedades genéticas, para la generación de órganos dañados, para problemas de la fertilidad, etc. La posibilidad de que haya mala utilización a veces no puede ser un obstáculo para su desarrollo y puesta en práctica. Hasta el conocimiento religioso ha sido y es utilizado para perseguir, torturar, esclavizar y matar a seres humanos.

El dilema principal es de orden filosófico: ¿a quién pertenecen el cuerpo, sus órganos, las células germinales...? ¿A quién pertenece la vida? Las religiones aseguran que a Dios, hay quienes dicen que a la naturaleza y hay quienes aseguran que a cada persona. Hay pues diferencias, legítimas, de acuerdo a las creencias, sin que nadie tenga derecho para obligar a los demás a pensar y actuar de acuerdo a sus particulares modos de ver las cosas. En cuestiones de Bioética ni está dicha la última palabra, ni es posible que alguien pueda impedir a los demás pensar como crean justo. Respeto profundamente las creencias en contrario, pero personalmente creo que cada persona puede y debe decidir qué hace con su vida, células y órganos. Así como puede decidir si dona o no sangre o sus órganos puede hacerlo si se trata de semen u óvulos. Es forzado tratar de diferenciar los tejidos de la reproducción de los demás; eso es un rezago de esa fuerte dominación que la Iglesia ejerció sobre todo lo relacionado con la sexualidad para controlar a la humanidad; no se resigna a aceptar que el

ser humano es libre en el ejercicio de aquella como de todas sus otras funciones biológicas, y no quiere aceptar que la sexualidad no sirva sólo para la reproducción como sostuvo durante siglos, atormentando a la gente, sino también, y de manera legítima, para el placer y para el amor.

"Si la clonación puede evitar que una persona tenga un problema de salud o una enfermedad por el implante de un órgano o si se puede aminorar el dolor de alguien, es un avance muy interesante..." dice la genetista Leone de la Universidad Católica de Quito.

EUTANASIA

Las formas de solucionar el problema del sufrimiento innecesario por enfermedad incurable que ocasiona agonía prolongada y grandes sufrimientos son dos: la eutanasia activa y la pasiva. Activa es cuando se hace algo para producir la muerte o se facilita al paciente los medios para tal finalidad. Se llama, en cambio, eutanasia pasiva a la resultante de una omisión intencional para no iniciar o para suspender un recurso médico que prolongaría la vida del enfermo. Debe ser materia de reflexión si con la acción médica lo que se prolonga es la vida de un enfermo o se prolonga el sufrimiento y apenas si se retrasa la muerte. Esta forma de eutanasia establece que un enfermo terminal o sus familiares deciden la suspensión de un tratamiento que no es curativo sino que prolonga artificialmente su vida o, más exactamente, su agonía.¹⁶

¹³ Carrión Calderón, Marco: El Secreto Profesional. Rev. Fac. CCMM Universidad de Cuenca, Vol 26, Oct. 2004, p. 45-51.

¹⁴ Vélez Correa, Luis Alfonso: Ética Médica, p. 164.

¹⁵ <http://cancerteam.tripod.com/etch022.html>.

¹⁶ Carrión Calderón, Marco: Eutanasia y el derecho a morir con dignidad. Revista Cabeza de Gallo, AÑO 8, N. 13, Feb 2004, p. 56-62

El hecho de que alguna religión esté en contra no quiere decir que todos los seres humanos sean de aquella o de otras o de ninguna religión, tengan que aceptar su doctrina al respecto. Y sobre el problema de ¿Quién es dueño de la vida?, ya se hizo un breve análisis en líneas previas. Las modernas legislaciones de algunos países ya consideran la posibilidad de aplicar este recurso en casos extremos en que la vida es intolerable por el enorme sufrimiento y enfermedad completamente incurable, y ante la decisión del paciente de que se le ayude a morir dignamente.

CONCLUSIÓN

Se ha hecho un resumen sobre los conceptos fundamentales de la ética en el quehacer médico, destacando su importancia en las relaciones médico-paciente. Si bien actualmente se ha perdido la noción de su papel trascendental para la sociedad, es necesario rescatar su valor.

Especial énfasis se ha puesto en algunos aspectos como la eutanasia, el secreto profesional y la clonación, temas de actualidad y que en el futuro tendrán aún mayor relevancia.

Finalmente considero que la enseñanza de Ética Médica no puede ser dejada de lado, como cosa de poca importancia, y seguir imperando el criterio de que el estudiante de medicina debe aprender observando a sus profesores o a los médicos en general, pues muchas cosas inconvenientes pueden aprenderse de este modo y las valiosas no llegar a conocerse nunca. Es necesario sentar claramente conceptos modernos y correctos sobre temas tales como el trasplante de órganos, la inseminación artificial, la esterilización, el aborto, la eutanasia, la manipulación genética, etc., ya que resulta inconcebible que concepciones cargadas de prejuicios o que conceptos y doctrinas de grupos religiosos o políticos sigan pretendiendo guiar la conducta médica.

RESUMEN

En este trabajo se analizan aspectos sociales que se presentaron en los cantones Cuenca y Santa Isabel, pertenecientes a la República del Ecuador, y que se los conoció en la primera fase del proceso investigativo que se efectuó entre los años 2007 y 2008. Tiene como objetivo conocer el escenario social en el cual se evaluará la acción antimicótica de la Acetamida Furánica Bromada en pollos de engorde.

El trabajo se lo realizó sobre la base de una revisión documental impresa y electrónica, confrontando conceptos, teorías, desafíos, perspectivas y reflexiones actuales que pueden contribuir a la investigación y el desarrollo de nuevos antimicóticos. Como resultado, se establecen contribuciones a la solución del problema social identificado.

Se concluye que se puede lograr ciencia y tecnología de alto impacto social, mediante la conformación de alianzas nacionales e internacionales, con la participación de los actores involucrados, donde el diálogo de saberes y el compromiso, aúnen esfuerzos, y la educación universitaria sea protagónica, a fin de dar soluciones a los problemas que aquejan a los productores avícolas.

Se dio inicio a la introducción de diferentes formas de producción científica como artículos, multimedia, proyecto de investigación, eventos, capacitación y vínculos con estudiantes.

INTRODUCCIÓN

Después de un exhaustivo estudio y análisis sobre los grandes problemas que aquejan a la avicultura del cantón Santa Isabel y Cuenca, provincia del Azuay, se seleccionó el problema más crítico, este último que trata de la presencia de enfermedades fúngicas en pollos de engorde, por la falta de tratamientos antimicóticos eficaces, prácticos y económicos que permitan su control. Se estudiaron sus causas y a partir de estas últimas se plantearon las variables, la hipótesis y los objetivos que van a canalizar la investigación.

El objeto de estudio está centrado en la evaluación de la sensibilidad antimicótica de la Acetamida Furánica Bromada en pollos de engorde, mediante la obtención de la Mínima Concentración Inhibitoria y Mínima Concentración fungicida.

En investigaciones preliminares efectuadas en el Centro de Bioactivos de

la Universidad Central de Las Villas de Cuba, comprobaron que la Acetamida Furánica Bromada era eficiente frente a tres bacterias: *Escherichia coli*; *Staphylococcus aureus* y *Pseudomonas aeruginosa*, que también tenía actividad fungicida y que se encontraba exenta de tóxicos. En los resultados obtenidos por Almeida (1995) y Cutiño (2006), estos últimos efectuados por el grupo de Química Aplicada de la Universidad de Granma, evaluaron la acción bactericida de la Acetamida Furánica Bromada, su factibilidad práctica y económica en el tratamiento de la Pasterelosis Aviar con resultados positivos, sin efectos tóxicos residuales en las canales, como tampoco teratogénica y cancerígena para el hombre.

La importancia social del tema objeto de estudio radica en que constituiría una alternativa para controlar los hongos levaduriformes y filamentosos que afectan a los pollos de engorde, y representaría una opción en la producción avícola para abaratar costos en la administración de antimicóticos, y por ende repercutiría en el costo total del pollo de engorde.

Por lo expuesto anteriormente, existe la necesidad de estudiar y resolver el problema con agilidad, utilizando para el efecto una nueva sustancia química de alta efectividad como la Acetamida Furánica Bromada, y que de forma práctica y económica pueda ser aplicada por los avicultores para el control de las enfermedades micóticas en pollos de engorde en Ecuador.

El desarrollo científico que han experimentado las universidades cubanas en los diferentes campos de la ciencia, ha tenido efectos positivos en la tríada ciencia, tecnología

y sociedad y un mayor grado de importancia social en las ciencias médicas y veterinarias, con la investigación, desarrollo e innovación tecnológica de nuevos productos terapéuticos.

El marco contextual de la investigación gira alrededor de condiciones e impactos con sus respectivos efectos, y en las circunstancias actuales, las personas dedicadas a la producción avícola, tienen que enfrentar la presencia de enfermedades micóticas en los pollos de engorde, sin conocer con exactitud un diagnóstico veterinario confirmativo, que les permita implantar un programa de control profiláctico y disminuir las pérdidas en sus ingresos económicos, que de hecho tienen un efecto social.

Actualmente en el Ecuador, en el orden técnico, son pocos los profesionales dedicados a la patología aviar, y los servicios que brindan resultan muy onerosos para los granjeros avícolas; a más de ello, la mayor parte de las granjas avícolas no cumplen con las medidas de bioseguridad, aunque a nivel nacional, algunas granjas con tecnología de punta, trabajan con la ISO 14000, que demanda requisitos para evitar la contaminación del medio ambiente y ser acreditadas en la calidad. (Avicultura Profesional, 2003)

La necesidad de evaluar la eficacia y la eficiencia de la Acetamida Furánica Bromada en pollos de engorde, como también, a futuro, el impacto social que provocaría la aplicación del indicado antimicótico, constituyen los criterios principales de la investigación, cuyo objetivo es evaluar la acción antimicótica de la Acetamida Furánica Bromada frente a hongos (*Aspergillus spp.*, *Candida albicans* y los *Zygomycetes*) productores de enfermedades en pollos de engorde, ubicados en granjas aví-

colas de parroquias pertenecientes a los cantones Cuenca y Santa Isabel en la provincia de Azuay, Ecuador.

1. Tendencias históricas de la sensibilidad antimicótica

El origen de las pruebas de sensibilidad a los antimicóticos contra levaduras y hongos filamentosos, se deriva de los métodos de sensibilidad antibacteriana, creados por los científicos Bauer y Kirby en el año de 1956, quienes establecieron la correlación *in vitro* de los estudios de sensibilidad a los antibacterianos y la evolución de los enfermos *in vivo*, mediante la Mínima Concentración Inhibitoria de dilución en caldo, como también obtuvieron la obtención de los diámetros de halo a partir de diferentes discos de papel filtro impregnados con antibióticos, aplicados sobre el agar Mueller Hinton (Terrés, 1993).

Han transcurrido cincuenta y tres años desde que los mencionados científicos aportaron a la comunidad científica con la mencionada innovación tecnológica; que benefició al campo de la microbiología humana y animal, como también en el transcurso del tiempo la sociedad mundial ha sentido el crecimiento extraordinario del impacto de la ciencia y la tecnología en áreas como la salud y la economía.

“Un nuevo paradigma tecnoeconómico ha devenido dominante como consecuencia de las transformaciones. Entre sus características pueden mencionarse: creciente rol de las innovaciones tecnológicas, creciente demanda de información y nuevos conocimientos, gran demanda de investigaciones aplicadas, tendencia a la comercialización del nuevo cono-

cimiento, auge de la transnacionalización de la economía mundial y participación creciente de las corporaciones transnacionales en la generación y difusión de nuevas tecnologías” (Núñez, 1994).

En base a la experiencia mencionada de manera precedente, en las últimas décadas los científicos dedicados a la microbiología han desarrollado un sinnúmero de métodos para lograr pruebas de sensibilidad *in vitro* a los antimicóticos, con el fin de que sean reproducibles, fiables inter e intra laboratorio, como también capaces de detectar la resistencia *in vitro*. En la actualidad, la sensibilidad antimicótica contra levaduras y hongos filamentosos, se la detecta a través del denominado antifungigrama o test de sensibilidad a los antimicóticos, y desde los últimos diez y siete años se aplica en la especie humana y animal, y tiene el respaldo de Clinical and Laboratory Standards Institute (CLSI antes NCCLS). Esta última es una institución de reconocido prestigio internacional, con sede en Pensilvania, USA, y se dedica a la normalización, seguimiento y evaluación de las pruebas de sensibilidad antimicótica (Anvisa 2006_a y Anvisa 2006_b).

El test de sensibilidad a los antimicóticos, lo recomiendan cuando el paciente portador de fungemia e/o inmunocomprometido no responde bien al tratamiento antimicótico, debido a la resistencia que presenta por la aplicación del correspondiente antimicótico, y la prueba de sensibilidad sirve para evaluar las posibles alternativas terapéuticas.

En el Ecuador, las mencionadas pruebas para detectar bacterias u hongos, se las importa de países europeos o de Norteamérica, lo cual crea dependencia y es propio del modelo

latinoamericano el uso de insumos tecnológicos importados, debido a que en el Ecuador, las políticas de inversión en investigación es de 0.08 del PIB, y esto se constituye en un antecedente para que la incipiente masa de investigadores puedan comprometerse e involucrarse en la sociedad del conocimiento, de las comunicaciones e informaciones, lo cual conduce a que en el país exista la inequidad social (Galarza, 2006).

Las políticas neoliberales que han sido implantadas en el Ecuador, han afectado a todas las esferas de actuación y han conducido a una mayor dependencia tecnológica y atraso de las economías, con repercusión en la población más vulnerable que, cada día, son más subdesarrollados, con una calidad de vida deprimente, debido a que no tienen acceso a salud, educación, ni a espacios de esparcimiento social ni deportivo (Vázquez y Saltos, 2006).

Con respecto a las instituciones, el Ministerio de Agricultura, Ganadería, Acuicultura y Pesca del Ecuador no escapa a estas limitaciones; sus políticas neoliberales impuestas por el capitalismo, han desamparado a los actores de la industria avícola, en lo que concierne al seguimiento y evaluación de la salud y producción de las aves y, como consecuencia de ello, se han generado problemas ecológicos (García, 2006).

1.1. Caracterización gnoseológica de las pruebas de sensibilidad a los antimicóticos

La investigación motivo del Doctorado en Ciencias Veterinarias, evaluará la sensibilidad antimicótica de la Acetamida Furánica Bromada en pollos de engorde, como también *In Vitro*; en esta última se utilizará métodos de referencia de la CLSI, como M27-A2 para *Candida albicans* y M38-A para *Aspergillus spp* y zigomicetos.

Los estudios de farmacocinética en aves son escasos, y en los últimos años, algunos de estos trabajos han sido presentados en Congresos de Farmacología Veterinaria. En la farmacocinética animal, es necesario tener en cuenta las diferencias en las especies, e incluso los valores pueden variar entre pollo, gallina, pavo, ganso, pato, codorniz, etc. (Serrano, 2002).

Con respecto a las pruebas *In Vitro*, en el Laboratorio de Microbiología del Centro de Bioactivos Químicos de la Universidad Central de Las Villas de Cuba, fueron evaluadas preliminarmente las acciones antibacteriana y antifúngica de las acetamidas furánicas monobromada y dibromada, determinándose para cada compuesto la Mínima Concentración Inhibitoria (MCI) en $\mu\text{g/ml}$. Los resultados obtenidos se muestran en la siguiente tabla.

Tabla 1: Mínima concentración inhibitoria MCI ($\mu\text{g/ml}$)

Productos	Mínima concentración inhibitoria ($\mu\text{g/ml}$)			
	E. coli ATCC 25922	St. aureus ATCC 25923	Ps. Aeruginosa ATCC 27853	C. albicans ATCC 10231
Acetamida furánica Monobromada	12.5	25	6.25	6.25
Acetamida furánica Dibromada	100	200	50	6.25

El análisis de la tabla 1 muestra que, frente a *Candida albicans*, ambos productos presentaron valores de MCI correspondientes a: $6.25 \mu\text{g/ml}$, y queda demostrado que las acetamidas furánicas bromadas presentan actividad antifúngica, existiendo plena correspondencia con la predicción teórica efectuada mediante los programas OREX y TOSSMODE; además, los mencionados productos también revelaron acción antibacteriana (Almeida, 1995).

Los resultados anteriores son similares a los reportados en la patente norteamericana 5 090 990 (1992), para sustancias furánicas bioactivas que contienen bromo en la cadena lateral, y que trata sobre las aplicaciones industriales del 2-(2-bromo-2-nitroetenil)-furan como potente bactericida y fungicida de amplio espectro de acción.

Lo anteriormente mencionado demuestra que la actividad biológica de los derivados furánicos bromados, no siempre está asociada con la tenencia de átomos de bromo en la posición 5 del anillo. Los resultados de la acción

biológica alcanzados con las acetamidas furánicas bromadas corroboran también este planteamiento (Almeida, 1995).

1.2. Ciencias que constituyeron el marco teórico y práctico de la investigación

Las ciencias que participaron en la investigación teórico-práctica, fueron las siguientes: Micología; Farmacología y Patología Aviar; cada una de las ciencias proporcionaron todo un sistema de conocimientos, habilidades y valores en un contexto sociocultural que, de manera ecléctica, reflejan las corrientes filosóficas. Mayoritariamente predomina el paradigma positivista de las ciencias naturales, de carácter cuantitativo-hipotético-deductivo-inductivo y experimental; sin embargo, aunque en menor escala, también se expresan paradigmas alternativos como el hermenéutico y de la teoría social crítica. El tema de la investigación tiene el carácter cuasiexperimental, por lo tanto, está orientado a la salud avícola.

La micología es una parte de la microbiología que pertenece al conocimiento de las Ciencias Naturales y describe la naturaleza de los agentes micológicos más frecuentes; estos últimos se encuentran agrupados por su parentesco taxonómico. La micología es metódica, debido a que fundamenta los resultados que logra obtener, utilizando para el efecto la sistematización y explicación de los mismos (Stanchi, 2007).

En la carrera de la Medicina Veterinaria y Zootecnia, los contenidos de la micología son afrontados con una adecuación epistemológica, en consonancia con las necesidades de la profesión, y extiende su acción pedagógica a través de los años que comprenden los ejes básicos específicos, como también el de la profesión.

La micología se encuentra comprometida con aspectos socioculturales, económicos, biológicos y del entorno, por lo que alcanza categorías analíticas, críticas y de formación permanente, lo cual estimula y motiva para el desarrollo del proceso de enseñanza-aprendizaje en uno de los objetos de estudio de la carrera, relacionados con la salud animal.

La farmacología es la ciencia que se ocupa de los fármacos o drogas, y utiliza para el efecto la farmacocinética y farmacodinamia. La planificación de la cátedra contempla los supuestos axiológicos, gnoseológicos y epistemológicos que se desarrollan en el contexto regional; a su interior se debaten aspectos económicos, sociales y culturales de la profesión del médico veterinario zootecnista.

En la selección de los contenidos está presente el *saber* que es propio del contenido de competencia conceptual, luego el *saber hacer*,

que es parte de lo procedimental y el *saber ser*, que involucra lo actitudinal. Los contenidos tienen un orden lógico y secuencial, con el fin de que los estudiantes asimilen de mejor manera el aprendizaje. La cátedra se articula con contenidos precedentes, luego reafirma las bases y sirve en la carrera para aquellas cátedras de sucesión. Desde la cátedra desarrollan actividades de carácter interdisciplinario inherentes al quehacer de la futura profesión (Sumano y Ocampo, 2007).

La patología aviar comprende las enfermedades que afectan a las aves, como también en la indicada ciencia, dedican un buen espacio a la prevención de las patologías de carácter bacteriano, neoplásicas, víricas, parasitarias, fúngicas. A más de lo mencionado, se realizan diagnósticos diferenciales y recursos terapéuticos, que aportan con valiosas herramientas en la identificación de la enfermedad, orientándose hacia la investigación y proyección comunitaria; a más de ello, se desarrolla la creatividad en los estudiantes y epistemológicamente lo referido es parte de la escuela crítica social.

La patología aviar es la suma de disciplinas precedentes y proporciona un fundamento científico a la carrera de la Medicina Veterinaria y Zootecnia, y epistemológicamente el alumno plantea un problema, identifica las causas, proporciona el diagnóstico, da a conocer el pronóstico y el tratamiento correspondiente, con el fin de que lo mencionado tenga efecto multiplicador en las diversas instancias de servicio a la comunidad (Saif, 2003).

2. Impactos que provocó la investigación

El estudio de los impactos es el resultado de la primera fase del proceso investigativo que se efectuó entre los años 2007 y 2008, existiendo la intervención de una gama de factores que, mayoritariamente, son la consecuencia de la racionalidad neoliberal que continúa perjudicando al Ecuador, como también a Latinoamérica y el Caribe. Los factores que corresponden a los impactos y que se encuentran comprometidos en la investigación, aunque son autónomos, se interrelacionan entre sí y actúan en cada uno de ellos con efectos positivos y negativos.

Los factores socioculturales que estuvieron presentes en la investigación fueron los siguientes: actitud frente al trabajo, campo ocupacional, costumbres, hábitos, tradiciones, creencias religiosas, género, lengua quichua, grado de escolarización de los trabajadores, trabajadores con familias pobres y numerosas, irresponsabilidad por la salud y su seguridad y emigración.

Los efectos positivos del impacto sociocultural, se centraron en la oportunidad para ingresar a las granjas avícolas, con el fin de tomar las muestras biológicas, procesarlas con las tecnologías correspondientes y obtener sus respectivos productos, constituyendo una novedad en el ámbito académico por la vinculación que se tuvo con los actores involucrados en la crianza y manejo de los planteles avícolas, e incluso aquello se valoró por la capacitación y actualización del sistema de conocimientos y habilidades sobre las micosis oportunistas que afectan a los pollos de engorde, a los técnicos de las mencionadas empresas avícolas, como también a estudiantes de la

Escuela de Medicina Veterinaria y Zootecnia de la Universidad de Cuenca.

De acuerdo a lo mencionado, las solicitudes específicas para la formación de recursos humanos en el campo de la micología avícola sobrepasaron lo previsto, en vista de que esta área no está desarrollada a nivel de las instituciones veterinarias del Ecuador, como tampoco a nivel del área de la micología humana.

Los efectos negativos del impacto sociocultural a nivel de campo, propios de un sistema capitalista, estuvieron centrados en el contacto permanente de la autora con los trabajadores de las granjas avícolas, los cuales poseían familias pobres y numerosas, con desconocimiento total de los peligros que conlleva la contaminación ambiental avícola; a más de ello, se sumaba la emigración de los miembros de sus respectivas familias.

En la provincia del Azuay, lugar en el cual se continúa realizando la investigación, la emigración a otros países es significativa y se la considera como un fenómeno económico y social que el Ecuador soporta desde las últimas cuatro décadas, al igual que han emigrado de otras provincias del Ecuador muchas familias, cuyas divisas constituyen el segundo rubro de la economía del país, y están orientadas sobre todo a la compra de bienes de consumo del hogar; pocos son los que invierten en usos productivos o en ahorro y, como consecuencia de ello, la producción animal se ve afectada por la poca mano de obra que en la actualidad existe (Herrera, 2003).

Como producto de la emigración, en el sector rural de la provincia del Azuay, mayoritariamente se tiene la presencia de mujeres y niños debido al fenómeno indicado, pese a lo

cual se ven afectados por la desintegración familiar, constituyendo un impacto negativo por los problemas psicológicos que ello conlleva.

Los *factores económicos* que incidieron en el trabajo de laboratorio y de campo, en base de precios, beneficios y tiempo fueron los siguientes:

- Pruebas diagnósticas, movilización, material bibliográfico y electrónico.
- Asistencia técnica y metodológica.
- Inflación e inseguridad económica

Los *factores económicos* mencionados precedentemente, son producto de la dependencia económica que vive nuestro país, como son las importaciones de la mayor parte de los insumos para los ensayos de laboratorio y de campo, la adquisición de material bibliográfico y electrónico, constituyendo impactos económicos negativos, por la imposibilidad individual como también la de un colectivo académico para poder acceder a nuevas tecnologías.

A más de lo citado, otro impacto económico negativo se suma el contratar asistencia técnica y metodológica extranjera, debido a que en el país no existen recursos humanos calificados en el campo de la ciencia y la tecnología de la salud animal, y se tiene que hacer frente a la inflación e inseguridad económica por la que atraviesa el Ecuador.

En la producción avícola se importa materia prima para alimentos, equipos y biológicos, lo que es considerado como impacto económico negativo para el bienestar de los avicultores, así como también para el colectivo académico de las Escuelas de Medicina

Veterinaria y Zootecnia, al verse imposibilitados de realizar sus prácticas de campo.

Los impactos económicos positivos giraron alrededor de la vinculación con universidades extranjeras, para complementar las capacidades profesionales, mediante la adquisición, utilización y socialización de métodos y técnicas de laboratorio y de campo, teniendo efecto multiplicador en el aula de clase; sin embargo, no todos los estudiantes y docentes tienen la posibilidad de invertir en su autosuperación.

Con respecto al impacto científico y tecnológico, la investigación estuvo circunscrita a los ensayos de laboratorio y de campo, en base a los siguientes factores: cama de tamo de arroz y viruta de madera, variedad de alimentos balanceados, pollos de engorde de varias edades, nutrición, sistema inmunológico, microbiota micótica de la cama, alimentos y pollos; aves migratorias y del medio, roedores, altitud y disposición del relieve.

El mayor impacto científico y tecnológico negativo giró alrededor de la inseguridad alimentaria, a la que en la actualidad está expuesta la población humana residente en el área de influencia de los diez planteles avícolas que comercializan los productos, y que son objetos de la investigación.

En el Ecuador, por falta de seguimientos permanentes en los controles de calidad en los alimentos, la inseguridad alimentaria también es extensiva a los animales, los cuales están expuestos a ingerir alimentos con peligros biológicos como las bacterias, virus, parásitos y hongos, estos últimos que igualmente actúan como agentes patógenos para el hombre y, además de ello, en la inseguridad de los ali-

mentos, debido a que pueden estar presentes peligros químicos como los pesticidas, antibióticos y micotoxinas, que tienen actividad cancerígena, teratogénica y mutagénica.

A través de la investigación se pudo detectar que en las naves avícolas existen altas cargas microbianas en cama, alimentos y pollo, como también mayoritariamente la ausencia de medidas de desinfección. La microbiota micótica, cuando está con valores mayores a los permitidos, perjudica el estado nutricional del animal, afectando el sistema inmunológico.

Otro efecto negativo del impacto científico y tecnológico fue conocer la brecha tecnológica del área de la micología, que en la actualidad existe en los laboratorios de referencia nacional del Ecuador, lo cual constituye una debilidad para que puedan realizar seguimientos y evaluaciones epidemiológicas en la especie humana y animal, con el fin de que tengan bases de datos actualizadas de los factores y agentes etiológicos micóticos que determinan su presentación.

En el campo científico y tecnológico, como factores biológicos, también se consideró a las aves migratorias y del medio. Estas últimas gozan de protección de la ONG Fundación Natura, sin embargo, son las causantes de transmitir enfermedades microbianas a los pollos de engorde. Otro transmisor de enfermedades constituyen los roedores, y pese a todo el control que tienen en las instalaciones avícolas contra estos dos últimos factores biológicos, hasta el momento han constituido efectos negativos en las empresas avícolas, debido a la susceptibilidad de los pollos de engorde a las amenazas mencionadas.

Depende de la altitud para que la temperatura ambiental sea alta o baja; en los dos casos, existen planteles avícolas y afrontan problemas, ya sea de carácter fisiológico o infeccioso. La disposición del relieve modifica las temperaturas y las aves también tienen que desafiar problemas de salud por el mal manejo, presentándose como impacto negativo en lo científico, tecnológico y económico.

Los impactos científicos y tecnológicos, aunque se interrelacionan con los factores económicos, tuvieron su efecto positivo en la adquisición de métodos y la ejecución de técnicas de laboratorio con el empleo de tecnologías innovativas; con estas últimas se verificó el grado de ajuste a las normas que se implementaron y se logró el objetivo de la investigación. También se conoció los principales factores que afectaban la calidad de los insumos, procesos y productos de la producción avícola, y acto seguido se proporcionó los resultados de laboratorio a los avicultores, para que tomen decisiones referentes a la sanidad avícola, lo cual sirvió para vincularnos con los productores y académicamente también para futuras proyecciones y seguimiento a la producción avícola.

A más de lo mencionado, como efectos positivos del impacto científico y tecnológico, los productores avícolas dieron inicio a las medidas de bioseguridad, con el fin de mejorar la calidad de sus productos e incrementar su rentabilidad. Otro efecto positivo se centró en la capacitación a un grupo de estudiantes en micología avícola, consolidándose logros, habilidades, y sirvió para que continúen realizando actividades de investigación en la cátedra de prácticas pecuarias, e involucrándose

con todo el sistema de información y conocimiento referente a la micología veterinaria.

En lo referente al impacto ecológico desarrollado en el laboratorio y en las granjas avícolas ubicadas en el cantón Cuenca y Santa Isabel, se presentaron los siguientes factores de riesgos: físicos, químicos, biológicos, exposición a plaguicidas, ergonómicos, arquitectónicos, eléctricos, mecánico y ubicación geográfica.

Se consideraron impactos ecológicos negativos de primer orden en las granjas avícolas, la liberación de ruidos y sustancias, las especies protegidas de la fauna, la introducción de roedores. En el laboratorio, el impacto fue la ausencia del factor ergonómico para producir un bienestar general, debido a las consecuencias que se tuvo por la fatiga física frente a materiales cuyo peso provocaban sobreesfuerzos y afectaban la postura del cuerpo. En lo que respecta al factor arquitectónico del laboratorio, tuvo sus efectos negativos por la demarcación inadecuada para las labores de micología.

Los impactos ecológicos positivos se expresaron en el permanente mantenimiento del sistema eléctrico que generaba la energía a los equipos, tanto del laboratorio como de las granjas avícolas.

En los *factores de riesgos* están involucrados desde los técnicos hasta los trabajadores de las granjas avícolas que tienen contacto con animales o con productos biológicos o clínicos. Las instituciones educativas y empresas de producción animal están en la responsabilidad de implementar la instrumentación de la infraestructura para la calidad y la seguridad

de los actores comprometidos con los factores de riesgos, mediante la divulgación de normas, acreditaciones, certificaciones y auditorías (Espeso, 2006).

En el contexto de la Escuela de Medicina Veterinaria y Zootecnia de la Universidad de Cuenca, como factores pedagógicos de importancia estuvieron presentes los siguientes: objetivos, contenidos, métodos, recursos didácticos y evaluación.

Las tecnologías que se utilizaron para la primera fase de la investigación, luego tuvieron su reproducción en la cátedra de micología, y en esta última se incorporaron metodologías innovadoras de enseñanza-aprendizaje, e incluso se incorporaron las nuevas tecnologías de la información y comunicación, con el fin de que los estudiantes adquieran sus competencias específicas de saber, saber hacer y saber ser, presentándose como impactos pedagógicos positivos y eficaces.

Los impactos pedagógicos negativos y que incomodaban a los estudiantes, fueron el inadecuado horario para las clases prácticas, el tamaño de los grupos, el número de materiales, el hacer frente a los elevados costos de los materiales para desinfección y bioseguridad, el escaso número de libros y revistas de micología en la biblioteca de la institución, para que puedan cumplir con la presentación de los informes de laboratorio, como también el tomar horas extracurriculares para realizar las consultas a través de las bases digitales bibliográficas.

De la misma manera, los factores educativos presentes en la Escuela de Medicina Veterinaria y Zootecnia, fueron los siguientes:

condiciones del entorno, profesores, alumnos, autoridades, políticas, normas, plan de estudio y programas de estudio.

El impacto positivo que generaron los citados factores, se centraron en el alto nivel de compromiso y aceptación del proyecto de investigación, el cual tuvo una secuencia y articulación con cátedras de sucesión que están presentes en el plan de estudio de la institución indicada, y aquello tuvo un buen nivel de motivación principalmente en los estudiantes y productores avícolas (Venturelli, 1997).

El mayor impacto negativo, aunque se interrelaciona con los factores precedentes, es el hacer frente en la actualidad al eclecticismo de métodos de enseñanza aprendizaje, que niega el cambio educativo, conservando lo vigente, con una cultura académica tradicional y conductista, con políticas y reglamentos demasiados rígidos, conservadores, dogmáticos, renuentes, temerosos al involucramiento e incorporamiento tecnológico, distantes de lo que significa la calidad en la educación, que solo tendrá su importancia cuando exista un verdadero crecimiento en los docentes, en lo correspondiente a cultura académica, científica y tecnológica en el contexto nacional.

Los factores políticos que tuvieron su connotación en la investigación fueron:

- Normas Zoosanitarias sin divulgación.
- Leyes ambientales débiles e ineficientes.
- ONG proteccionista de la fauna.

Con respecto a los factores señalados, mayoritariamente existen efectos negativos, debido a que en la actualidad hay inercia del Estado ante los factores indicados, para promover información sobre los servicios de co-

nocimiento que organismos estatales y no gubernamentales podrían aportar, con el fin de tener seguridad alimentaria y nutricional en nuestro contexto local y nacional.

En la actualidad, los sistemas nacionales de educación y de la salud, han sido afectados al quererlos caracterizar como empresas que deben mostrar su eficiencia, eficacia, rentabilidad, equidad y calidad; tales indicadores fueron trasladados a la educación y salud por el Banco Mundial y el Banco Interamericano de Desarrollo. Las mencionadas instituciones han realizado escasas inversiones en programas de investigación, educación superior y salud, cuya consigna, desde el inicio, ha sido que los productos educacionales y de la salud deben ser rentables.

“Sin embargo, el propio Banco Mundial, principal propulsor del modelo neoliberal, ha empezado a reconocer que algunos de los postulados en los que se sustenta ese modelo no son los más adecuados en todos los contextos. Los profesionales que no estén motivados para trabajar en equipo, están condenados al fracaso. Los países tendrán que invertir tiempo y recursos en recuperar el compromiso de los profesionales con la población y con el sistema y deberán abandonar su orientación mercantilista” (Ugalde y Homedes, 2005).

A través de la seguridad alimentaria y nutricional podrían sistematizarse estrategias y metodologías participativas para mejorar la toma de decisiones a nivel nacional, con el fin de que favorezcan a los sectores más vulnerables y definan el marco normativo e institucional que el país espera.

Los factores ideológicos que tuvieron su relación con la investigación fueron: enfoque ideológico capitalista, tolerancia e intransigencia a diferentes ideas, convicciones e insegu-

ridades, esfuerzo diario por la transparencia, disposición al riesgo, individualismo, visión científica, incorporación a las nuevas tecnologías de la información y comunicación, la falta de recursos financieros en las instituciones públicas del Ecuador.

Los factores mencionados también tienen efectos negativos que retrasan el avance de una sociedad y, esta última, se refleja en todas las esferas de actuación de países capitalistas; por lo tanto, en el caso de las instituciones públicas del Ecuador, están planificadas, organizadas y proyectadas desde el enfoque ideológico capitalista, cuyo sistema económico dominante se desarrolla sobre la competencia por las ganancias y el mercado, imperando el individualismo y la lucha constante por obtener recursos económicos para dar respuestas de acuerdo a los avances científicos y tecnológicos actuales.

En lo referente a los efectos positivos rescatables de los factores ideológicos señalados, actualmente, a nivel gubernamental existe toda una lucha contra la corrupción y aquello en nuestro país es de carácter político; mientras que la mayoría de nuestro pueblo, en calidad de espectadores, practican los valores, ligados a nuestras costumbres, tradiciones y hábitos, propios de nuestra cultura.

Otro efecto positivo que se manifestó en los estudiantes que toman la cátedra de micología veterinaria, fue el compromiso con las nuevas tecnologías de la información y comunicación, desde la visión investigativa y reflexiva, excluyendo aquel campo de intervención para sitios comerciales que solían aplicarlo, y trabajando bajo la dirección de la autora de este documento, que impartió las

directrices para la utilización de las bases digitales bibliográficas, y como consecuencia la labor fue muy productiva.

2.1. Introducción de los resultados de la investigación en la labor docente de pregrado

La primera fase de la investigación tuvo tres componentes que se basaron en el aislamiento e identificación de los hongos, presentes en las camas de los pollos de engorde; aislamiento e identificación de los hongos a partir del alimento, e identificación de las lesiones anatomopatológicas que llegaron a producir los hongos. La introducción de los resultados de la investigación se reflejaron en la docencia y la vinculación con la comunidad, es decir, aquella trilogía tuvo su impacto de acuerdo a lo mencionado de manera precedente.

El campo de acción de la autora de este documento es la enseñanza universitaria, y considera que la introducción de los resultados de la investigación tuvieron su espacio en la cátedra de micología veterinaria; en esta última se insertaron los contenidos correspondientes a las micosis oportunistas en los pollos de engorde, como también lo correspondiente a los alimentos y camas de las naves avícolas, mediante formas de enseñanza como: conferencias-foros, prácticas de laboratorio y de campo, informes de investigación, mesas redondas y la incorporación de las nuevas tecnologías de la información y la comunicación.

Con respecto a las conferencias-foros, fueron de gran utilidad, debido a que ayudaron a acrecentar en los estudiantes el acervo de conocimientos y habilidades de los conteni-

dos indicados precedentemente. Las prácticas de laboratorio y de campo fueron ejecutadas mediante la utilización de métodos y técnicas pertinentes a los contenidos señalados, y el producto de las prácticas lo plasmaron en sendos informes de investigación. Las mesas redondas sirvieron para la verificación de ideas, e incluso para la argumentación del problema científico. En lo referente a las nuevas tecnologías de la información y comunicación, se logró el objetivo fundamental que fue erradicar la concepción de la brecha digital, e involucrar a los estudiantes con los sistemas de información agropecuaria que constan de bancos y bases de datos, utilizando principalmente los correspondientes a la micología veterinaria.

El haber realizado la introducción de los resultados científicos en el pregrado, le dio carácter de orientador al proceso formativo que se desarrolla en la cátedra de micología veterinaria, como también tuvo su respectivo impacto social, y motivó para sugerir que a nivel nacional se incorpore la indicada cátedra en el plan de estudios de la carrera de Medicina Veterinaria y Zootecnia, por la importancia y actualidad que cobra en las diferentes especies de animales.

A partir de los componentes investigativos, la producción científica se acrecentó y se involucró y comprometió con la entrega de un artículo a la revista de la Asociación de Profesores de la Universidad de Cuenca, referente a las temáticas indicadas; la divulgación servirá para el intercambio intelectual, como también para institucionalizar vínculos con organismos locales y nacionales, con el ánimo de dar a conocer parcialmente el trabajo, que es de la competencia de una investigación más inte-

gral; también se utilizó multimedias, proyectos de investigación, eventos, capacitación y vínculos con estudiantes.

Se cumplió con la entrega de los reportes de los resultados de laboratorio a los propietarios de las granjas avícolas, como vía para introducir los resultados en la práctica laboral de los empresarios; también se mantuvo talleres y conversatorios con los técnicos y trabajadores de las señaladas granjas avícolas. Los resultados de las investigaciones han permitido introducir de forma permanente acciones para perfeccionar el campo de acción de la micología veterinaria, tanto a nivel de la docencia como también de la vinculación con la comunidad y de la producción avícola.

En la penúltima fase de la investigación se determinará la sensibilidad antimicótica, y en la última fase se realizará una evaluación económica de la Acetamida Furánica Bromada en pollos de engorde, a través de los principales métodos, como: análisis coste-efectividad, análisis coste-utilidad y el valor actual neto (VAN), como una manera de introducir los resultados y socializarlos con la comunidad científica, y presentar al producto como alternativa antimicótica al alcance de los avicultores.

Es de anotar que el trabajo de investigación cruzó por una serie de avatares, debido a que no se concede importancia a las políticas de investigación instauradas en el Ecuador; lo mencionado está circunscrito a la falta de estímulos para el docente-investigador, repercutiendo en la baja actualización y multiplicación de sus resultados a través de los diferentes eventos académicos.

La autora considera que por las características de la organización del sistema de educación nacional en el Ecuador, sus docentes mayoritariamente trabajan a medio tiempo, y es un óbice para que exista una mayor inserción de docentes en las labores investigativas de carácter curricular o extracurricular; a más de ello, los directivos universitarios dan más importancia a la función docente desde el punto de vista económico, en relación a las otras funciones universitarias como la investigación o la vinculación con la comunidad que no les genera rentabilidad al máximo, involucrándose la educación universitaria en una cultura mercantilista.

CONCLUSIONES

1. Al reflexionar sobre los resultados de la investigación en el Ecuador hace falta la planificación y ejecución de una verdadera economía social, que mejore las condiciones actuales de pobreza y extrema pobreza no sólo económica, sino también socio-cultural, política, pedagógica, educativa, ecológica, ideológica, científica y tecnológica.
2. En la provincia del Azuay, espacio en el cual se desarrolló la primera parte de la investigación de campo y laboratorio, existe un número muy bajo de granjas avícolas, debido a la poca mano de obra, como producto del fenómeno migratorio a los Estados Unidos y países europeos, constituyéndose en un factor sociocultural que proporcionó efectos positivos y negativos, como también un limitante para la población o universo avícola de la investigación.

3. De parte del colectivo académico y autoridades, existe compromiso con la investigación, como también de parte de la autora el desafío permanente por conseguir la calidad en cada una de las etapas implementadas para la investigación.
4. Los resultados de laboratorio de la primera fase de la investigación, suministraron de forma manifiesta los grados de contaminación que existen en las muestras analizadas y, por ende, la inseguridad alimentaria a que está expuesta la población humana que consume los productos avícolas.
5. El campo de acción de la micología veterinaria se encuentra rezagado de los avances científicos tecnológicos, e incluso los laboratorios de referencia nacional del Ecuador le han dado poca importancia a la modernización de sus laboratorios y a la capacitación del personal que actualmente labora en aquellas instalaciones, limitando la calidad de los servicios a los planteles avícolas.
6. En las universidades y empresas privadas del Ecuador existen recursos humanos calificados que pueden trabajar en redes nacionales e internacionales para poder conseguir ciencia y tecnología de alto impacto social.

RECOMENDACIONES

1. Que se convoque a los docentes e investigadores de la micología veterinaria, a reflexionar y concretar propuestas de investigación en las diferentes especies de animales y principalmente la avícola, con el fin de levantar bases de datos sobre fo-

cos epidemiológicos y de transmisión a los humanos.

2. Que se organice espacios de cooperación nacional e internacional, para facilitar la socialización de información y conocimiento de la micología veterinaria, como también la capacitación a los profesionales dedicados al campo de acción señalado.
3. Que se promueva eventos académicos para incrementar el acervo de conocimientos y la toma de decisiones con respecto a los factores biológicos que atentan a la seguridad alimentaria, y generar la toma de conciencia sobre los riesgos que ello conlleva.
4. Que se motive e incremente la importancia de la educación ambiental en temas avícolas entre los estudiantes de la Escuela de Medicina Veterinaria y Zootecnia de la Universidad de Cuenca.
5. Que se incluya la cátedra de micología veterinaria en los planes de estudio de las Escuelas de Medicina Veterinaria y Zootecnia del Ecuador, con orientación del aprendizaje desde la comunidad, articulando la docencia a la investigación de temas de salud avícola, e involucrando a las disciplinas de sucesión.
6. Que se sensibilice a las autoridades de salud para la divulgación de las Normas Zosanitarias y Leyes ambientales que involucran a las granjas avícolas y Escuelas de Medicina Veterinaria y Zootecnia.
7. Que la universidad ecuatoriana gestione los financiamientos para las investigaciones y se comprometa con un número mayor de adquisiciones de bases digitales en

el campo de la micología veterinaria, de preferencia con investigaciones que se hayan realizado en el Ecuador.

Referencias bibliográficas

- Avicultura profesional. *Perspectiva empresarial*. Revista. Chile. 2003; Vol. 21 N° 8/9: 6 – 8.
- Terrés Speziale A. *Patología clínica: ciencia y tecnología*. México D. F.: Edit. Obsidiana S. A. de CV; 1993; 127-128.
- Núñez Jover J. *Problemas Sociales de la Ciencia y la Tecnología*. La Habana: Edit. Félix Varela; 1994; 83-116.
- Anvisa. *Método de referência para testes de diluição em caldo para determinação da sensibilidade de leveduras à terapia antifúngica: norma aprovada-segunda edição*. [norma en Internet]. 2006_a [acceso 21 de agosto de 2006]. Disponible en: http://www.anvisa.gov.br/reblas/reblas_publicacoes_terapia_antifung.pdf
- Anvisa. *Método de referência para testes de diluição em caldo para a determinação da sensibilidade a terapia antifúngica dos fungos filamentosos: norma aprovada*. [norma en Internet]. 2006_b [acceso 21 de agosto de 2006]. Disponible en: http://www.anvisa.gov.br/reblas/reblas_publicacoes_fungos_filamentosos.pdf
- Galarza López G. *La Educación Superior en el Ecuador/Ponencia*. En: CONESUP. Quito. 2006. 1-15.
- Vázquez L y Saltos N. *Ecuador: Su realidad*. Quito: Edit. Edgar Tello; 2006; 312-330.
- García Pascual F. *El sector agrario del Ecuador: Incertidumbres (riesgos) ante la globalización*. ICONOS Revista de Ciencias Sociales FLACSO. Quito. Enero 2006; (24) 71-88.
- Serrano L. *Actualización en Farmacocinética en avicultura* [sede Web]. Lima: Asociación Peruana de Avicultura; 2002 [acceso el 31 de agosto de 2006]. Disponible en: <http://www.apavic.com/html/sections/presentaciones/amevea2.asp>
- Stanchi N. *Microbiología Veterinaria*. Buenos Aires: Edit. Intermédica; 2007; 465-499.

Sumano López H y Ocampo Camberos L. *Farmacología Veterinaria*. México: Edit. McGrawHill; 2007; 2-32.

Saif Y. Barnes H. Glisson J. Fadly A. McDougald L. Swayne D. *Diseases of Poultry*. [libro en Internet]. U. K.; 2003 [acceso el 15 de octubre de 2007]. Disponible en: http://books.google.com/books?id=oBloqeMWktMC&dq=Diseases+of+Poultry:+YM+Saif,HJ+Barnes,JR+Glisson,AM+Fadly,LR&hl=es&source=gb_s_summary_s&cad=0

Herrera G. *La migración vista desde el lugar de origen*. ICONOS Revista de Ciencias Sociales FLACSO. Quito. Enero 2003; (15) 86-94.

Espeso Santiago J. *Manual para la formación de técnicos de prevención de riesgos*. Valladolid: Edit. Lex Nova; 2006; 1043-1055.

Venturelli J. *Educación médica: nuevos enfoques, metas y métodos*. Washington, D. C.: Edit. OPS y OMS; 1997; 193-234.

Ugalde A. y Homedes N. *Las reformas neoliberales del sector de la salud: déficit gerencial y alienación del recurso humano en América Latina*. Revista Panamericana Salud Pública. [revista en Internet] marzo 2005. [acceso el 20 de septiembre de 2007]; v.17 (3) [202-209] Disponible en: <http://www.scielosp.org/pdf/rpsp/v17n3/a11v17n3.pdf>

Bibliografía

Anvisa. *Método de referência para testes de diluição em caldo para determinação da sensibilidade de leveduras à terapia antifúngica: norma aprovada-segunda edição*. [norma en Internet]. 2006. [acceso 21 de agosto de 2006]. Disponible en: http://www.anvisa.gov.br/reblas/reblas_publicacoes_terapia_antifung.pdf

Anvisa. *Método de referência para testes de diluição em caldo para a determinação da sensibilidade a terapia antifúngica dos fungos filamentosos: norma aprovada*. [norma en Internet]. 2006. [acceso 21 de agosto de 2006]. Disponible en http://www.anvisa.gov.br/reblas/reblas_publicacoes_fungos_filamentosos.pdf

Avicultura profesional. *Perspectiva empresarial*. Revista. Chile. 2003; Vol. 21 N° 8/9: 6-8.

Brunner José J. *Ciencia y Sociedad, Educación Superior: Desafíos y tareas*. Revista CONESUP. Quito. 2002; 44-55.

Campo Cabal A. *Ciencia, Tecnología, Educación Superior, Gerencia Ambiental e Integración: Reflexiones*. Santa Fe de Bogotá: Edit. Solórzano; 2000; 13-29.

Dagnino R. *Mais além da participação pública na ciência: buscando uma reorientação dos estudos sobre ciência, tecnologia e sociedade em Iberoamérica*. Revista Iberoamericana de Ciencia, tecnología, Sociedad e Innovación CTS+I. [revista en Internet] Septiembre-Diciembre 2006. [acceso el 18 de agosto de 2007]; (7) Disponible en: <http://www.oei.es/revistactsi/numero7/articulo02.htm>

Espeso Santiago J. *Manual para la formación de técnicos de prevención de riesgos*. Valladolid: Edit. Lex Nova; 2006; 1043-1055.

Galarza López G. *La Educación Superior en el Ecuador/Ponencia*. En: CONESUP. Quito. 2006. 1-15.

García Pascual F. *El sector agrario del Ecuador: Incertidumbres (riesgos) ante la globalización*. ICONOS Revista de Ciencias Sociales FLACSO. Quito. Enero 2006; (24) 71-88.

Herrera G. *La migración vista desde el lugar de origen*. ICONOS Revista de Ciencias Sociales FLACSO. Quito. Enero 2003; (15) 86-94.

Núñez Jover J. *Problemas Sociales de la Ciencia y la Tecnología*. La Habana: Edit. Félix Varela; 1994; 83-116.

Per Pinstrup-Andersen y Rajul Pandya-Lorch. *La agenda inconclusa: Perspectivas para superar el hambre, la pobreza y la degradación ambiental*. [libro en Internet]. Madrid; 2002 [acceso el 28 de septiembre de 2007]. Disponible en: <http://www.ifpri.org/spanish/pubs/books/ufasp/ufasp.pdf>

Saif Y. Barnes H. Glisson J. Fadly A. McDougald L. Swayne D. *Diseases of Poultry*. [libro en Internet]. U. K.; 2003 [acceso el 15 de octubre de 2007]. Disponible en: http://books.google.com/books?id=oBloqeMWktMC&dq=Diseases+of+Poultry:+YM+Saif,HJ+Barnes,JR+Glisson,AM+Fadly,LR&hl=es&source=gb_s_summary_s&cad=0

Serrano L. *Actualización en Farmacocinética en avicultura* [sede Web]. Lima: Asociación Peruana de Avicultura; 2002 [acceso el 31 de agosto de 2006]. Disponible en: <http://www.apavic.com/html/sections/presentaciones/amevea2.asp>

Sotomayor M. y Segovia F. *Trabajo en equipo, negociación y resolución de conflictos*. Quito: Edit. AFEFCE; 2001; 26-36.

Stanchi N. *Microbiología Veterinaria*. Buenos Aires: Edit. Intermédica; 2007; 465-499.

Sumano López H. y Ocampo Camberos L. *Farmacología Veterinaria*. México: Edit. McGrawHill; 2007; 2-32.

Terrés Speziale A. *Patología clínica: ciencia y tecnología*. México D. F.: Edit. Obsidiana S. A. de CV; 1993; 127-128.

Ugalde A. y Homedes N. *Las reformas neoliberales del sector de la salud: déficit gerencial y alienación del recurso humano en América Latina*. Revista Paname-

ricana Salud Pública. [revista en Internet] marzo 2005. [acceso el 20 de septiembre de 2007]; v.17 (3) [202-209] Disponible en: <http://www.scielosp.org/pdf/rpsp/v17n3/a11v17n3.pdf>

Valério M y Bazzo W. *O papel da divulgação científica em nossa sociedade de risco: em prol de uma nova ordem de relações entre ciência, tecnologia e sociedade*. Revista Iberoamericana de Ciencia, Tecnología, Sociedad e Innovación CTS+I. [revista en Internet] Septiembre-Diciembre 2006. [acceso el 18 de agosto de 2007]; (7) Disponible en: <http://www.oei.es/revistactsi/numero7/articulo02b.htm>

Vázquez L. y Saltos N. *Ecuador: Su realidad*. Quito: Edit. Edgar Tello; 2006; 312-330.

Venturelli J. *Educación médica: nuevos enfoques, metas y métodos*. Washington, D. C.: Edit. OPS y OMS; 1997; 193-234.

Villarreal J. *Didáctica General*. Ibarra: Edit. Universidad Técnica del Norte; 1995; 152-273.

ANEXO FOTOGRÁFICO



Foto N° 1. Yunguilla 2D



Foto N° 2. Yunguilla 2B



Foto N° 3. Vivienda cerca a Y. 2D

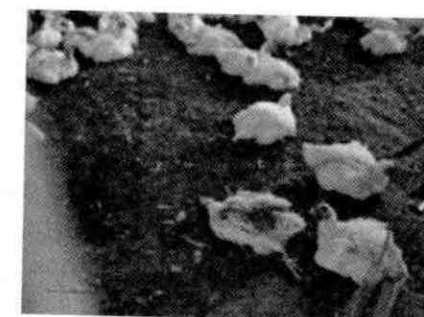

Foto N° 4. Yunguilla 2C

DECLARACIÓN DE CUENCA

ECUADOR PERÚ COLOMBIA BOLIVIA CHILE BRASIL AUSTRALIA PARAGUAY ARGENTINA
EL SALVADOR VENEZUELA GUATEMALA NICARAGUA MÉXICO TANZANIA SUECIA CANADÁ
ESPAÑA ESTADOS UNIDOS INDIA SUIZA TAILANDIA

Cuenca, junio de 2008

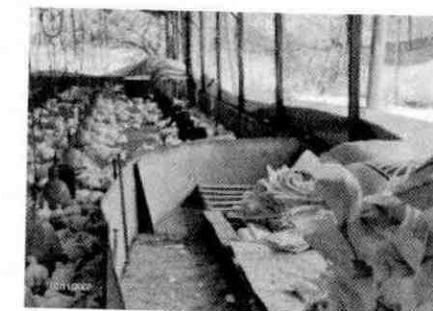
El 9 y 10 de junio de 2008, con la participación de 22 países, 71 representantes de ReAct Latinoamérica, ReAct Global, la Organización Panamericana de la Salud, la Facultad de Ciencias Médicas de la Universidad de Cuenca, universidades internacionales, Ministerios de Salud Pública, organizaciones de la sociedad civil, agencias de cooperación, sociedades científicas, redes regionales y globales que luchan por el derecho a la salud, se llevó a cabo el *Taller Internacional Conteniendo la Resistencia Bacteriana: Reflexionar, Compartir y Armonizar para una Acción Coordinada*. Sus objetivos fueron:

1. Analizar el problema de la resistencia bacteriana (RB) a los antibióticos en América Latina, desde una visión holística y ecosistémica, en el contexto del derecho a la salud y las condiciones político-económicas de nuestros pueblos.
2. Establecer lineamientos de acción y definir estrategias de integración entre entidades científicas, académicas, instituciones estatales, organizaciones sociales y comunitarias, para la contención de la resistencia a los antibióticos.

La resistencia bacteriana amenaza nuestro futuro

Quienes participamos en el Taller pensamos que la resistencia de las bacterias a los antibióticos es una amenaza a la salud pública peligrosamente subestimada, producida por el uso de un bien valioso en forma poco responsable, contradictoriamente con las recomendaciones de los pioneros que descubrieron el valor de esos medicamentos.

El uso no apropiado de antibióticos en el mundo se deriva de un proceso de medicalización tanto de la salud humana, como de la ganadería, la crianza de aves para el consumo, la acuicultura y las actividades agrícolas. La publicidad no regulada de antibióticos por parte de la industria farmacéutica, más el incumplimiento de las políticas públicas sobre uso racional de medicamentos, estimula la prescripción, el autoconsumo y se profundiza el problema.

El contexto donde este fenómeno ha sido posible, son las condiciones de vida de muchos pueblos latinoamericanos, que sin acceso al agua segura, al saneamiento ambiental y a una buena alimentación, son vulnerables a las enfermedades infecciosas.

En la actualidad, los remanentes de antibióticos, presentes en la tierra y en aguas de ríos y mares, están generando resistencia en esos ambientes microbiológicos. Ya se registran infecciones bacterianas intratables, mas con el proceso de globalización, en pocos años podríamos estar ante un problema de proporciones inconmensurables.

La respuesta global ha sido débil y no ha prestado suficiente atención a la necesidad de prevenir las infecciones bacterianas, de detener el abuso de antibióticos, de desarrollar opciones terapéuticas desde la perspectiva de la salud pública, ni al imperativo de promover ambientes sanos.

En suma, el problema de la RB representa una amenaza creciente para la humanidad, y a las generaciones presentes nos corresponde la obligación ética de revertir el proceso.

Desde la visión de los pueblos originarios, el problema no son las bacterias, sino la depredación incesante de la madre tierra, provocada por las sociedades consumistas que han invadido y alterado los espacios sagrados de las diferentes formas de vida, entre ellas, las bacterias.

Las acciones no pueden limitarse a intervenciones fragmentarias, se precisa desde el compromiso de los Estados y la clase política hasta cambios en los comportamientos sociales e individuales. En conclusión, una acción coordinada en todas las áreas y frentes, que encause al restablecimiento de la salud los ecosistemas.

Llamado a la acción

En base a las consideraciones mencionadas, llamamos a los gobiernos de todos los países, a los organismos y a las agencias internacionales, a las trabajadoras y los trabajadores de la salud, a las universidades y centros educativos, a las multinacionales de la alimentación, la agricultura y los medicamentos, y a la sociedad civil organizada, a dar respuestas integrales al objetivo de restablecer la salud de los ecosistemas, y a realizar actividades orientadas a prevenir la transmisión de infecciones, asegurar el uso apropiado de antibióticos y facilitar el desarrollo de tratamientos para enfermedades infecciosas emergentes y reemergentes. Específicamente, es necesario:

1. Evaluar el impacto en la salud pública y el medio ambiente del uso inapropiado de antibióticos en todos los sectores, ya sea en medicina humana o agropecuaria (ga-

- nadería, agricultura, acuicultura, avicultura y otros).
2. Informar con claridad y perspectiva de género a los diversos grupos sociales (campesinos, indígenas, educadores, artistas, comunicadores, trabajadores, etc.), sobre la magnitud de la resistencia a los antibióticos en los niveles local, regional e internacional, así como la contribución de los diferentes actores (comunidad, profesionales de la salud, productores de alimentos y otros) en la generación del problema.
 3. Educar y actualizar en el uso y manejo de antibióticos, incluyendo distribución, almacenaje y desecho, a trabajadores de la salud, farmacéuticos y comunidades, a través de medios de comunicación, formación de pregrado y postgrado y actividades de educación continua, con códigos adecuados a las diferencias de territorio, género y etnia.
 4. Asegurar el acceso oportuno a los servicios de salud y a los antibióticos prescritos por personal calificado en uso racional de antibióticos, como elementos sustanciales del derecho a la salud, para el control efectivo de las enfermedades infecciosas en humanos y animales.
 5. Optimizar el control de infecciones extra e intrahospitalarias, orientándolo con principios diseñados con ese fin, para disminuir la diseminación de bacterias resistentes, especialmente en centros de atención de salud.
 6. Regular la promoción, la venta y el uso de antibióticos, así como implementar instrumentos de vigilancia y control de las actividades de la industria farmacéutica. La información sobre el uso apropiado de antibióticos debe ser provista por los Estados, no por la industria farmacéutica, en razón de su conflicto de intereses.
 7. Fortalecer a los organismos internacionales responsables de la salud pública, tales como la Organización Mundial de la Salud (OMS), la Organización Panamericana de la Salud (OPS), la Organización de las Naciones Unidas para la Agricultura y la Alimentación (FAO) y el Organismo Andino de Salud (ORAS), para asegurar la regulación del uso y la publicidad de antibióticos.
 8. Renovar los compromisos éticos sobre uso racional de antimicrobianos, entre Estados, productores, distribuidores y comercializadores de medicamentos, en base a los códigos de ética de la OMS.
 9. Proteger y promocionar la salud, para evitar la aparición de infecciones que requieran el uso de antibióticos.
 10. Promover un abordaje de la RB multisectorial, interdisciplinario, equitativo, ampliamente participativo y transcultural, considerando la sabiduría ancestral de los pueblos originarios de América Latina.
 11. Formular un acercamiento holístico a la RB y nuevas perspectivas para enfrentar el problema, en la búsqueda de la equidad, la

armonía y el respeto entre los seres humanos, otras formas de vida y el ecosistema, evitando el consumismo que deteriora el ambiente interno de la persona, el ambiente de los microorganismos y el cosmos.

sensuados por todos los participantes, pero sí reflejan los aspectos más importantes de las discusiones. Subrayamos que en algunos casos los participantes expresaron sus opiniones personales y no el criterio de sus organizaciones o gobiernos.

Los puntos de vista consignados en esta Declaración no necesariamente fueron con-

No es difícil producir microbios resistentes a la penicilina...

Podría venir un tiempo en que la penicilina pueda ser comprada por cualquier persona en una tienda.

Entonces, existirá el peligro de que la gente se autoadministre dosis bajas y exponga a los microbios a cantidades no letales de este fármaco, que los vuelvan resistentes.

ALEXANDER FLEMING, EN LA RECEPCIÓN DEL PREMIO NOBEL DE MEDICINA, 1945

SITIO WEB DE ReAct: www.reactgroup.org

Contactos: Dr. Arturo Quizhpe, Coordinador - ReAct Latinoamérica

Email: aquizhpe@yahoo.com / Dr. Javier Peralta, Coordinador Científico - ReAct Latinoamérica

Email: react.latinoamerica@gmail.com / Kléver Calle, ReAct Latinoamérica - Comunicación

Email: reactlatin@ucuenca.edu.ec

Dirección: Facultad de Ciencias Médicas. Universidad de Cuenca. CUENCA - ECUADOR

Introducción

La necesidad de estimular el desarrollo de la creatividad e innovación responde a las exigencias de una sociedad marcada por el ritmo incesante de cambios, así como por el elevado nivel de incertidumbre.

Ya no es posible planificar teniendo la certeza de que una idea alcanzada puede permanecer estática durante un largo tiempo; las situaciones a las que en la actualidad nos vemos abocados, cambiantes de un momento a otro, hacen que afloren nuevas ideas y problemas que obligan a quien dirige y a quienes lo acompañan a tener que inventar, reacomodar y modificar tanto conocimientos como herramientas de trabajo.

Hoy en día nos encontramos confrontando una gran cantidad de problemas, unos propios del país y otros por la globalización. Entre estos están el acelerado avance de las tecnologías de la información y comunicación, las marcadas diferencias sociales, problemas de inseguridad, diferencias económicas, y particularmente el rezago en la educación frente a otros países.

Ante esta situación, se precisa de una educación universitaria orientada hacia conocimientos interdisciplinarios, trabajo en equipo, asunción de responsabilidades, pensamiento independiente. La universidad no debe preocuparse solo por enseñar, tampoco tiene sentido que forme empleados, porque así no aporta al sistema productivo competitivo, sino que debe formar alumnos que sean capaces de encarar a una sociedad cambiante aportando nuevas ideas e innovando lo que ya existe.

Drucker (1998) señala que el momento actual representa un periodo de transformación para la sociedad del conocimiento; en esta sociedad el medio de producción ya no es el capital ni los recursos naturales ni el trabajo, es y será el conocimiento.

El valor se crea por la productividad y la innovación, que no son otra cosa que la aplicación del conocimiento al trabajo.

Las organizaciones actuales, educativas, sociales, gobiernos nacionales, locales, empresas, tienen que organizarse para el cambio constante y la innovación permanente, abandonar sistemáticamente lo establecido, lo habitual, lo cómodo, ya que el conocimiento es por naturaleza cambiante.

La universidad generadora de conocimiento, formadora del recurso humano para la sociedad tiene que trascender en su comunidad. Por ello, la creatividad y la innovación se han convertido en un imperativo en las universidades, y orientan sus esfuerzos en esta dirección, desarrollando modelos educativos que los fomenten.

En la medida en que las empresas y las instituciones en general utilicen su conocimiento, promuevan ideas de manera creativa, desarrollen nuevas estrategias y metodologías para la innovación, le otorgan a la organización un valor agregado que les ayudará a vincularse con el entorno y contribuir al desarrollo social

INNOVACIÓN Y CAMBIO

Hablar de innovación es hablar de cambio, de transformaciones que suceden en todos los sectores de la actividad humana. Algunos investigadores del tema definen a la innovación como:

Richland (citado por Moreno, 1995) sostiene que: *"La innovación es la selección, organización y utilización creativas de recursos humanos y materiales de maneras nuevas y propias que den como resultado la conquista de un nivel más alto con respecto a las metas y objetivos previamente marcados"* (párr. 11)

Otro concepto de innovación puede ser el de *"Introducción de algo nuevo que produce mejora"* (Moreno, 1995; párr. 6).

Cambios históricos e irreversibles en los procedimientos productivos; según Schumpeter.

La innovación es el despliegue de la estrategia en una organización en un entorno cambiante, Rafael Vesga.

Si el entorno cambia, los competidores se transforman y las organizaciones no tienen otra salida distinta a cambiar y adaptarse, crear nuevos productos, descubrir nuevas necesidades de la sociedad, generar nuevas capacidades para ser exitosas en medio de una transformación que es permanente y cada vez más rápida.

La innovación la vemos como si fuera un gran invento, pero se trata simplemente de una capacidad necesaria para sobrevivir en un entorno globalizado y crecientemente competitivo; sería raro en la actualidad pensar que las empresas e instituciones no cambian, que son estables, sin embargo, si examinamos la historia de la administración muchos se sorprenderán, mas aún los estudiantes que experimentan grandes cambios en la actualidad, sobre todo tecnológicos, al conocer que existieron empresas donde sus administradores llegaron a pensar que la competitividad iba a permanecer inalterada en el tiempo, que sus productos no debían cambiar porque la sociedad siempre los requeriría, y a los empleados les pagaban por ejecutar lo conocido, y veían como irresponsable a aquel que trataba de inventar el futuro.

Hoy las organizaciones tienen que asumir la innovación como un comportamiento normal, para lo que deben demostrar, principalmente, capacidad de adaptación, flexibilidad, necesidad de logros, un talante innovador y emprender un camino de aprendizaje, para hacer de la innovación un proceso que permanentemente arroje resultados concretos para

su propio beneficio. Algunos elementos clave en este aprendizaje son:

- **El Usuario:** es el objetivo de la innovación. En el pasado los mayores esfuerzos del administrador de una organización se centraban en el producto, la sociedad debía aceptar lo que se le ofrecía. Hoy en cambio el modelo operante es el de demanda, es decir, saber lo que quiere y necesita la sociedad. **Observar** para ver dónde hay necesidades insatisfechas, y precisar cuál de esas necesidades pueden ser atendidas por la organización. Cada observación que se hace puede arrojar una serie de **oportunidades** que llevarán a desarrollar nuevas ideas y lograr la innovación sobre algo nuevo o algo existente que se puede mejorar.
- **La Necesidad:** a partir de los procesos de observación se identifican las necesidades no estructuradas y no satisfechas que tienen los usuarios. Es importante entender que las necesidades no solo son funcionales, sino que también pueden tener un componente emocional. Cuando se crea un vínculo emocional en el consumidor hacia el producto o servicio a partir de la necesidad satisfecha, no solamente lo adquiere sino que desarrolla lealtad hacia la organización que lo ofertó, por lo cual hay que mantener una dinámica de innovación que haga perdurable en el tiempo dicha relación, manejándolo con **Flexibilidad**, pero a su vez con seguridad en un nuevo concepto, la **Flexiseguridad**. Lo siguiente es la **Propuesta de Valor** que debe hacer incuestionable el uso del producto y la for-

ma como resuelve de manera contundente los problemas.

- **El Proceso:** Es la gestión de la innovación organizada en una secuencia de etapas que permiten encontrar la idea, medir su alcance, desarrollarla, probarla, validarla, lanzarla, hacer su seguimiento y retroalimentarla para mejorarla. Una organización difícilmente puede progresar más que sus competidores si no tiene la capacidad de innovar más que ellos. La innovación debe estar presente en cada etapa del proceso. Estas etapas se definen: **Encontrar la idea**, no necesariamente la idea debe ser algo nuevo, puede ser la evolución o transformación de algo existente, en esta etapa la investigación se convierte en eje central, e identificar la idea debe potenciar la utilización del conocimiento de la organización, su propio Know How. **Medir el Alcance**, la idea innovadora debe someterse a una evaluación íntegra sobre los beneficios que va a generar, en caso contrario puede convertirse en problema. **Desarrollar la Idea**, en esta etapa toman preeminencia las capacidades y competencias del talento humano. **Probar y Validar la Idea**, someter el producto o servicio a pruebas rigurosas que permitan establecer cuán eficiente resulta. Recurrir al proceso de experimentar y aprender. **Control y Seguimiento**, la organización debe controlar, enseñar, demostrar y hacer un continuo seguimiento de sus productos y servicios.
- **La Creatividad:** Es la capacidad para generar ideas novedosas y atractivas en una

base permanente y controlada. Las organizaciones deben ser conscientes de la necesidad que tienen de sacarle provecho a la creatividad para convertirla en una innovación.

- **El Talento Humano:** Es el motor de toda la creación y la gestión de la innovación. Es el corazón de la innovación. Del alto conocimiento y de las capacidades de los integrantes de la organización dependerá el éxito de desarrollar una idea innovadora.
- **La Cultura de la Innovación:** comprender que los miembros de la organización en el día a día deben compartir el lenguaje de la innovación y contribuir al proceso. La innovación no es cuestión del momento, debe convertirse en un proceso continuo y en una filosofía de la organización. La construcción de la cultura se debe dar en toda organización y en todos los que la conforman, además se debe motivar a desarrollar un pensamiento estratégico, enfocado hacia la innovación a partir de todas las actividades. La innovación la hacen las

personas, por lo tanto, cualquier estrategia que vaya dirigida a fomentar la innovación en la organización debe tener como primero y básico objetivo inculcar esta cultura en el talento humano. (Adaptado de la Revista N° 3 Crecimiento para el Éxito Empresarial, 2008).

Las organizaciones deben también reconocer el pensamiento innovador, ¿cómo? A través de:

La Actitud, es decir la capacidad y habilidad de crear un espacio adecuado a la recepción de nuevas ideas; la actitud creadora exige esfuerzo y decisión, la actitud es la fuerza dinámica de la innovación.

La Flexibilidad, es la capacidad de adaptarse de forma rápida y ágil a los cambios, sacando ventaja de los obstáculos imprevistos.

El Conocimiento, que se ha acumulado durante el aprendizaje y la experiencia, y, el saber.

Cinco saberes son importantes (Ricarte, J.M. 2001), (citado por A. Gervilla):

Los cinco saberes según J. M. Ricarte

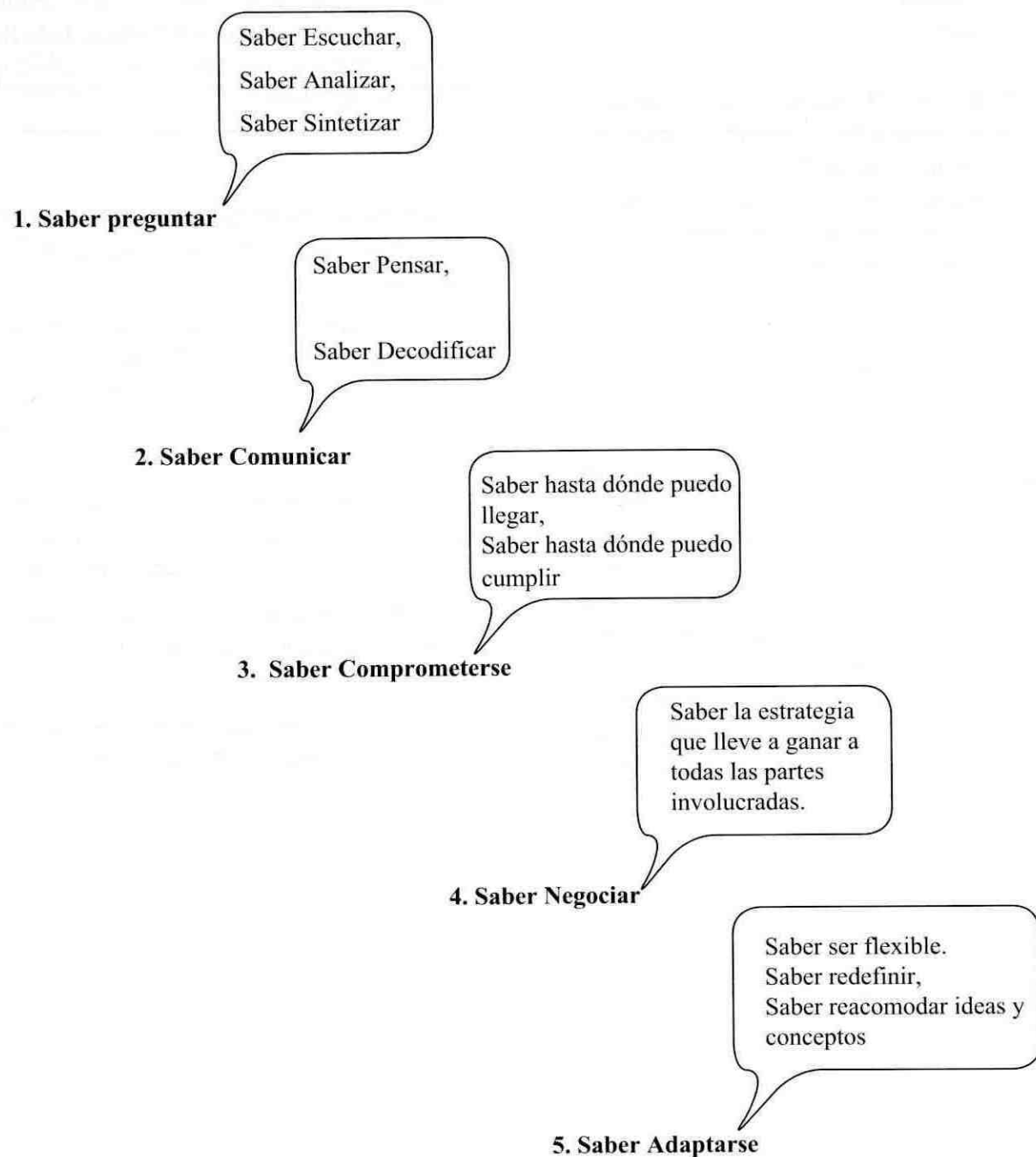

CREATIVIDAD

La creatividad es el vehículo para obtener en la organización ideas originales, pertinentes y relevantes, que nos hagan mejores, diferentes y competitivos con relación a las demás.

Algunas definiciones de Creatividad:

El proceso de creación de ideas útiles y nuevas por parte de un individuo o grupo que trabaja en equipo, y la puesta en marcha de forma exitosa que da lugar a la innovación.

La capacidad para enfrentar desafíos y problemas, en que la persona a partir de su unicidad y en relación a un contexto también único, con una disposición afectiva, pone en marcha ciertos procesos de pensamiento, llegando a una solución afectiva y original. (Manual: Desarrollo de Competencias Emprendedoras 2008).

Es un estado de conciencia que posibilita la generación de una red de relaciones para la identificación, planteamiento y resolución de problemas de una manera diferente. (Julio César Penagos) (citado por A. Espinoza 2006).

Se puede notar que innovación y creatividad son dos conceptos similares, con un paralelismo, y en la misma dirección en el sentido operativo. Los dos manifiestan procesos transformadores y valiosos para la sociedad.

Existe una fuerte relación entre estos términos, aunque no sean la misma cosa, y, según en qué sectores de la actividad humana se apliquen, tiene más sentido hablar de lo uno o de lo otro. No es posible explicar el progreso humano, el avance científico, los descubri-

mientos o las grandes y pequeñas mejoras al margen del poder creativo e innovador de las personas y los grupos (De la Torre, 1997). Son conceptos interrelacionados, la innovación tiene su origen en actitudes creativas.

Los estudios sobre creatividad ayudan a comprender mejor los de innovación y viceversa, porque ambos suponen transformaciones y cambios valiosos, que contribuyen al progreso personal y social. A pesar de que las dos tienen un mismo origen, han sido estudiadas de forma diferente: la creatividad bajo consideraciones psicológicas y pedagógicas, mientras que la innovación se comprende mejor mediante procesos sociales o de grupo.

Amabile (1990) estructura un modelo de creatividad en una organización en que la conducta creativa se divide en tres componentes principales: **Dominio de las habilidades relevantes**, que incluye experiencia, conocimiento y habilidad acumulada a través del aprendizaje formal e informal. **Habilidades creativas relevantes**, incluyen generación de ideas, estilos de aprendizaje y de trabajo, características de personalidad, estilos cognitivos. **Motivación**, incluye las formas intrínseca y extrínseca; en la primera, la conducta está orientada por la realización personal, y en la segunda, metas externas guían el quehacer del sujeto. La autora sostiene que los tres dominios son esenciales para el desarrollo de la creatividad a nivel organizacional.

Todos los seres humanos son creativos en algún grado, la creatividad es esencial en todos los ámbitos de la actividad humana, la creatividad es una capacidad alterable que puede ser desarrollada.

Woodman, Sawyer y Griffin (1993) aseguran que la creatividad organizacional supone la existencia de ciertas características individuales, tales como se indica en el cuadro N° 1:

Cuadro N° 1

CARACTERÍSTICAS DE LA PERSONA CREATIVA	
<input type="checkbox"/> Persistencia en la tarea <input type="checkbox"/> Curiosidad <input type="checkbox"/> Capacidad de asombro <input type="checkbox"/> Atracción por la complejidad <input type="checkbox"/> Capacidad para asumir riesgos <input type="checkbox"/> Aceptar desafíos <input type="checkbox"/> Aceptación del error <input type="checkbox"/> Conocimiento de la tarea <input type="checkbox"/> Habilidades para la integración social <input type="checkbox"/> Incentivación del pensamiento creativo.	<input type="checkbox"/> Manejo de la incertidumbre <input type="checkbox"/> Apertura al cambio <input type="checkbox"/> Promoción de la autonomía individual y grupal <input type="checkbox"/> Pensar con visión prospectiva <input type="checkbox"/> Procesar y utilizar información compleja <input type="checkbox"/> Aprender a aprender <input type="checkbox"/> Aprender a desaprender <input type="checkbox"/> Interés por responder a las demandas y necesidades de la sociedad

De acuerdo con estos planteamientos, los investigadores del tema estructuran un modelo de creatividad organizacional en el que confluyen las características individuales, grupales y de la organización para generar una situación creativa en la cual actúan elementos tanto favorecedores como inhibidores de la conducta creativa.

LA UNIVERSIDAD FRENTE A LA CREATIVIDAD E INNOVACIÓN

La Universidad tiene la responsabilidad de contribuir con su capacidad científica y tecnológica al desarrollo de sus regiones, pero

sobre todo deben dar a la sociedad actual el profesional que reclama y necesita.

La Universidad debe formar seres humanos creativos e innovadores, preparados para sobreponerse a las limitaciones que el entorno les plantea, hábiles para aprovechar las oportunidades independientemente del volumen de recursos que dispongan, deseosos de transformar sus ideas en hechos, capaces de alimentar con sus acciones la economía, la actividad empresarial y la calidad de vida.

La creatividad es un fenómeno complejo indispensable en este momento, que necesita de las capacidades y acciones individuales, así como de las colectivas y de los ambientes

adecuados, ya que las principales características que conforman la sociedad actual son el cambio generalizado y acelerado en todas las disciplinas de la actividad humana, y la globalización que, al romper fronteras, nos pone ante competidores fuertes a los que debemos afrontar; de ahí que el aporte de la Universidad a la creatividad debe ser uno de sus grados de desafíos.

Las universidades tienen que poder ejercer como centros de excelencia de la más alta calidad, y mantener, con todos los estímulos debidos, un profesorado elegido por su gran competencia, vocación y dedicación. Por supuesto, no es suficiente con tener personas caracterizadas por su creatividad, ello debe ir acompañado de motivación, métodos y técnicas que permitan que tal potencialidad se mantenga.

En cuanto a la innovación, la educación es la plataforma esencial para su desarrollo. Lundvall (1992) propone seis ejes en función de los cuales es posible integrar las instituciones educativas en los sistemas de innovación:

- 1. Los medios requeridos para la innovación:** son las políticas públicas que invierten en la educación para la capacidad de innovar, y paralelamente renovar las formas y contenidos de dichas actividades.
- 2. Los incentivos para aprender:** hacen referencia a la actualización de los conocimientos tanto teóricos como prácticos, a la calidad de la educación y a la demanda del titulado por parte de la ciudadanía.
- 3. Capacidad de aprender:** quiere decir actitud para aprender y actualizar los conocimientos en forma permanente, la que

se verá estimulada en la medida de que el aprendizaje no se limite a transmitir conocimientos.

- 4. Recordar y olvidar:** un aspecto importante en el proceso de innovación es la capacidad de recordar en el sentido de preservar y almacenar el conocimiento obtenido a través del aprendizaje; igual de importante es olvidar las prácticas y habilidades obsoletas.
- 5. El acceso al conocimiento relevante:** Se remite a la existencia de referentes fuentes de conocimiento dentro del proceso de innovación.
- 6. Utilización del conocimiento:** la simple adquisición del conocimiento no deriva en beneficio de la sociedad. Hay que saber utilizar de una manera provechosa el conocimiento adquirido.

La Universidad de Cuenca está empeñada en proporcionar una educación superior satisfactoria y por ello, en su nuevo modelo educativo se plantea la transversalidad de su formación, el protagonismo de la educación en valores y los métodos pedagógicos que se han de emplear con el fin de alcanzar sus propósitos. Por otro lado, es importante destacar el interés de nuestra educación universitaria por las relaciones humanas y la formación de alumnos emprendedores, motivados para resolver problemas, preparados para la cooperación y preocupados por su comunidad; conscientes de que las carencias formativas no se hallan en los contenidos sino en actitudes y aptitudes.

Pero para que eso sea factible, es imperativo formar adecuadamente a los profesores para que manejen métodos adecuados de en-

señanza y estén actualizados en innovaciones didácticas.

Los profesores son, más que otras personas, la clave del cambio educativo. Hargreaves (1996). Los profesores deben tener no solo capacidad para el cambio, sino también el deseo profundo de cambiar.

La adaptación al cambio ha de hacerse con la misma velocidad con que van los avances científicos, tecnológicos; con la misma velocidad con la que avanzan las transformaciones económicas y sociales; de lo contrario, no podemos competir.

Mientras nuestra Universidad está arrancando con la implementación de un cambio institucional conocido como "Proyecto Transversal", en Europa se está implantando un cambio definitivo en la Universidad Europea, denominado el "Plan Bolonia"; es un proyecto de cara a la globalización. Se trata de un plan de convergencia, cuyo objetivo es facilitar el intercambio de estudiantes y titulados en los países de la Unión. Tres aspectos son relevantes: 1) Los títulos válidos en Alemania por ejemplo, son también válidos en los 6 países que han firmado el Plan de Acuerdo del Espacio de Educación Superior. 2) Los estudiantes pueden definir sus carreras con más flexibilidad, diseñando sus propios itinerarios, sin la rigidez que existe en este momento. 3) Pueden estudiar en España, por ejemplo, continuar en otro país y terminar nuevamente en España, lo cual permite una mayor movilidad en la formación universitaria. También pretende adaptar el contenido de los estudios a las demandas sociales. Hay que suponer primero un cambio de mentalidad para que sea aceptado.

No es nada difícil pensar que las universidades en América Latina, luego de pocos años, estén tratando de instaurar algo como el Plan Bolonia.

La universidad debe evaluarse y juzgar su rendimiento en términos de metas cumplidas. Esto supone que la tarea y la misión deben ser claros y definan los resultados sin ambigüedades.

Bibliografía:

Lundvall, B (1992) User-producer Relationships, National Systems of Innovation and Interactive Learning. Londres: Pinter Publishers.

Torre, S (1993) Creatividad Plural. Barcelona: PPU.

West, M.A. y Farr J.L. Innovation and creativity at work: Psychological and Organizational Strategies. Chichester: Wiley.

Reyes Barcos y Díaz Requena, J. Potenciando la actitud creativa de los Gerentes en Educación. SAPIENS 2007.

Crecimiento para el éxito empresarial, innovación, SENA. Servicio Nacional de Aprendizaje.

Sánchez, T. Desarrollo de Competencias Emprendedoras. Programa de Inclusión Económica. Ministerio de Coordinación de Desarrollo Social. 2008.

Los datos de la Pág. No.12, Capítulo 2 ("La Obsolescencia de la Contabilidad de Costos") del libro "La Contabilidad del Trúput" THROUGHPUT ACCOUNTING de Thomas Corbett, Tercera Edición, Colombia 2005, corresponden a un caso modelo de economía cuantitativa que busca la asignación óptima de los recursos del factor escaso, sujeto a restricciones (cuellos de botella).

El caso expuesto se encuentra resuelto mediante los criterios "Trúput/tiempo en el RRC" y "Trúput por unidad" en US \$; el primer criterio da lugar a la obtención de una Utilidad Neta y es el correcto porque la capacidad de los minutos que dispone la empresa es menor a la capacidad que demanda el mercado; por lo tanto, el segundo criterio que da lugar a la obtención de una Pérdida Neta, es incorrecto.

Sin embargo, el autor compara entre los dos casos y le atribuye como causa a un supuesto error que proviene de la Contabilidad de Costos, lo cual desconcertó a muchos catedráticos y profesionales de la administración de negocios; por ello, la solución radica en demostrar que la comparación entre dos mezclas de ventas diferentes (Económica vs antieconómica), simplemente no es procedente.

Para el efecto, a continuación resolveré el caso enunciado (sin decimales), primero a través de la Programación Lineal, segundo utilizando el Software "TORA" que es uno de los programas informáticos que simplifican sobremedida los cálculos correspondientes; y, tercero, aplicando la metodología del texto "La Contabilidad del Trúput"; luego, realizaré el análisis y estableceré las conclusiones correspondientes.

SIMBOLOGÍA A UTILIZARSE

M: Camisas de Mujer

H: Camisas de Hombre

CTV: Costo Totalmente Variable Unitario (Costo Materia Prima)

': Minutos

u: Unidades

RRC: Recurso Restricción de Capacidad.

DATOS DEL EJEMPLO

CONCEPTO	M	H
Demanda semanal	120 Unidades	120 Unidades
Precio de Venta Unitario	\$ 105	\$ 100
Costo Materia Prima	\$ 45	\$ 50
Tiempo de Corte	2 Minutos	10 Minutos
Tiempo de Costura	15 Minutos	10 Minutos
Minutos disponibles en la semana por cada máquina	1 Operario x 5 días x 8 horas diarias x 60' cada hora = 2.400'	
Gastos de Operación (Incluye arriendo, energía y salarios)	\$ 10.500	

1.- RESOLUCIÓN MEDIANTE LA PROGRAMACIÓN LINEAL

El instrumento matemático de la Programación Lineal resuelve con precisión el problema de la asignación óptima de los recursos del factor escaso, conocido también como la mezcla óptima de ventas. En base a los supuestos de linealidad y exactitud, la aplicación se orienta a la industria de competencia perfecta con producción diversificada y al corto plazo.

Determinación del "Trúput por unidad" para obtener la Ecuación Objetivo

CONCEPTO	M	H
Precio de Venta Unitario	\$ 105	\$ 100
(-) CTV	(45)	(50)
(=) Margen de contribución unitario	\$ 60	\$ 50

Identificación de la restricción

MÁQUINA	M	H	RESTRICCIÓN
De cortar	240'	1.200'	= 1.440' < 2.400'
	(2' x 120u)	(10' x 120u)	
De coser	1.800'	1.200'	= 3.000' > 2.400' (Recurso restricción)
	(15' x 120u)	(10' x 120u)	

Planteamiento del problema: La Función Objetivo y las ecuaciones de restricción, en forma de matriz:

Utilidad máxima =	\$ 60 M + \$ 50H						
Restricción 1	S1	0	0	15' Mu	10' Hu	<=	2.400'
Restricción 2	0	S2	0	Mu	0	<=	120u
Restricción 3	0	0	S3	0	Hu	<=	120u

Resolución del problema

		0	0	0	60	50	
		S1	S2	S3	M	H	
0	S1	1	0	0	15	10	2.400
0	S2	0	1	0	1	0	120
0	S3	0	0	1	0	1	120

Primera variable que entra:

VARIABLE	M	H
Margen de Contribución Unitario	\$ 60	\$ 50
S1	- (15 x 0) = 0	- (10 x 0) = 0
S2	- (1 x 0) = 0	- (0 x 0) = 0
S3	- (0 x 0) = 0	- (1 x 0) = 0
Suman	\$ 60 Entra	\$ 50

Variable que sale:

VARIABLE	CÁLCULO
S1	$\frac{2.400}{15} = 160$
S2	$\frac{120}{1} = 120$ Sale
S3	$\frac{2.400}{15} = \infty$

Nueva producción:

$$\text{Entra M: } \frac{120}{1} = 120$$

$$S1: 2.400 - (120 \times 15) = 600$$

$$S3: 120 - (120 \times 0) = 120$$

$$M = 15S1 + S2 + 0S3$$

$$S2 = -15S1 + M - 0S3$$

		0	0	0	60	50	
		S1	S2	S3	M	H	
0	S1	1	-15	0	0	10	600
60	M	0	1	0	1	0	120
0	S3	0	0	1	0	1	120

Segunda variable que entra:

VARIABLE	S2	H
Margen de Contribución Unitario	\$ 0	\$ 50
S1	$(15 \times 0) = 0$	$-(10 \times 0) = 0$
M	$-(1 \times 60) = -60$	$-(0 \times 60) = 0$
S3	$(0 \times 0) = 0$	$-(1 \times 0) = 0$
Suman	\$ - 60	\$ 50 Entra

Variable que sale:

VARIABLE	CÁLCULO
S1	$\frac{600}{10} = 60$ Sale
S2	$\frac{120}{0} = \infty$
S3	$\frac{120}{1} = 120$

Nueva producción:

$$\text{Entra H: } \frac{600}{10} = 60$$

$$M: 120 - (60 \times 0) = 120$$

$$S3: 120 - (60 \times 1) = 60$$

$$H = 10S1 + 0M + S3$$

$$H - 0M - S3 = 10S1$$

$$S1 = \frac{1}{10}H - 0M - \frac{1}{10}S3$$

$$S2 = -15S1 + M - 0S3$$

$$S2 = 15\left(\frac{1}{10}H - 0M - \frac{1}{10}S3\right) + M - 0S3$$

$$S2 = -\frac{3}{2}H + 0M + \frac{3}{2}S3 + M - 0S3$$

$$S2 = -\frac{3}{2}H + M + \frac{3}{2}S3$$

		0	0	0	60	50	
		S1	S2	S3	M	H	
50	H	1/10	-3/2	0	0	1	60
60	M	0	1	0	1	0	120
0	S3	-1/10	3/2	1	0	0	60

Tercera variable que entra:

VARIABLE	S1	S2
Margen de Contribución Unitario	\$ 0	\$ 0
H	$-\left(\frac{1}{10} \times 50\right) = -5$	$\left(\frac{3}{2} \times 50\right) = 75$
M	$(0 \times 60) = 0$	$-(1 \times 60) = -60$
S3	$\left(\frac{1}{10} \times 0\right) = 0$	$\left(-\frac{3}{2} \times 0\right) = 0$
Suman	\$ - 5	\$ 15 Entra

Variable que sale:

VARIABLE	CÁLCULO
H	$\frac{60}{-\frac{3}{2}} = -40$
S2	$\frac{120}{1} = 120$
S3	$\frac{60}{\frac{3}{2}} = 40 \text{ Sale}$

Nueva producción:

$$\text{Entra S2: } \frac{60}{\frac{3}{2}} = 40$$

$$\text{H: } 60 - (40x - \frac{3}{2}) = 120$$

$$\text{M: } 120 - (40 \times 1) = 80$$

$$S2 = -\frac{3}{2}H + M + \frac{3}{2}S3$$

$$S2 + \frac{3}{2}H - M = \frac{3}{2}S3$$

$$S3 = H - \frac{2}{3}M + \frac{2}{3}S2$$

$$S1 = \frac{1}{10}H - OM - \frac{1}{10}S3$$

$$S1 = \frac{1}{10}H - OM - \frac{1}{10}(\frac{2}{3}S2 + H - \frac{2}{3}M)$$

$$S1 = \frac{1}{10}H - OM - \frac{1}{15}S2 - \frac{1}{10}H + \frac{1}{15}M$$

$$S1 = OH + \frac{1}{15}M - \frac{1}{15}S2$$

	S1	S2	S3	M	H		
50	H	0	0	1	0	1	120
60	M	1/15	0	-2/3	1	0	80
0	S2	-1/15	1	2/3	0	0	40

Prueba de la resolución:

VARIABLE	S1	S3
Margen de Contribución Unitario	\$ 0	\$ 0
H	$-(0 \times 50) = 0$	$-(1 \times 50) = -50$
M	$-(\frac{1}{15} \times 60) = -4$	$(\frac{2}{3} \times 60) = 40$
S2	$(\frac{1}{15} \times 0) = 0$	$-(\frac{2}{3} \times 0) = 0$
Suman	\$ -4	\$ -10

Como ninguna variable aporta en conjunto con valores positivos, entonces la solución es H = 120u y M = 80u.

ESTADO DE RESULTADOS			
CONCEPTO	TOTAL	H	M
Ventas	20.400	12.000	8.400
		(120u a \$100)	(80u a \$ 105)
(-) Costo Variable de la Producción Vendida	(9.600)	(6.000)	(3.600)
		(120u a \$50)	(80u a \$ 45)
(=) Resultado Marginal	10.800	6.000	4.800
		(120u a \$50)	(80u a \$ 60)
(-) Costos Fijos (Gastos de Operación)	(10.500)		
(=) Utilidad Neta	300		

2.- RESOLUCIÓN MEDIANTE EL SOFTWARE "TORA"

Planteamiento del problema

TORA C:\Documents and Settings\Usuario\Mis documentos\PUBLICACIONES\CRITI...

File EditGrid

LINEAR PROGRAMMING

Problem Title: **CONTAB. DEL TRÚPUT (PAG. 12)**

Nbr. of Variables: **2**

No. of Constraints: **3**

INPUT GRID LINEAR PROGRAMMING

	x1	x2	Enter <, >, or =	R.H.S.
Var. Name	M	H		
Maximize	60,00	50,00		
Constr 1	15,00	10,00	<=	2400,00
Constr 2	1,00	0,00	<=	120,00
Constr 3	0,00	1,00	<=	120,00
Lower Bound	0,00	0,00		
Upper Bound	infinity	infinity		
Unrestr'd (y/n)?	n	n		

SOLVE Menu MAIN Menu Exit TORA

Inicio 11:02

Resolución del problema

TORA C:\Documents and Settings\Usuario\Mis documentos\PUBLICACIONES\CRITI... LINEAR PROGRAMMING

LINEAR PROGRAMMING OUTPUT SUMMARY

Title: CONTAB. DEL TRÚPUT (PAG. 12)
Final Iteration No.: 4

Objective Value (Max)=10 800.00

Next Iteration All Iterations Write to Printer

Variable	Value	Obj Coeff	Obj Val Contrib
x1: M	80,00	60,00	4800,00
x2: H	120,00	50,00	6000,00

Constraint	RHS	Slack-Surplus*
1 (<=)	2400,00	0,00
2 (<=)	120,00	40,00
3 (<=)	120,00	0,00

Sensitivity Analysis

Variable	Current Obj Coeff	Min Obj Coeff	Max Obj Coeff	Reduced Cost
x1: M	60,00	0,00	75,00	0,00
x2: H	50,00	40,00	infinity	0,00

Constraint	Current RHS	Min RHS	Max RHS	Dual Price
1 (<=)	2400,00	1200,00	3000,00	4,00
2 (<=)	120,00	80,00	infinity	0,00
3 (<=)	120,00	60,00	240,00	10,00

View/Modify Input Data MAIN Menu Exit TORA

Inicio 11:03

ESTADO DE RESULTADOS

CONCEPTO	TOTAL	H	M
Ventas	20.400	12.000	8.400
		(120u a \$100)	(80u a \$ 105)
(-) Costo Variable de la Producción Vendida	(9.600)	(6.000)	(3.600)
		(120u a \$50)	(80u a \$ 45)
(=) Resultado Marginal "Objective Value (Max)"	10.800	6.000	4.800
		(120u a \$50)	(80u a \$ 60)
(-) Costos Fijos (Gastos de Operación)	(10.500)		
(=) Utilidad Neta	300		

3.- RESOLUCIÓN MEDIANTE LA “CONTABILIDAD DEL TRÚPUT”

Por conveniencia, para la determinación de la Utilidad Neta, se aplica tanto el formato que utiliza el autor en el Capítulo 4, que permite visualizar con simplicidad el criterio de selección de los productos, como la modalidad del Estado de Resultados presentados en las páginas 14 y 15:

3.1 PRIMER CRITERIO: Determinación de la “Mezcla de Trúput Máximo” en función del “Trúput/tiempo en el RRC”

Producto	Precio	CTV	Trúput por unidad (Tu)	Tiempo en el RRC (minutos)	Trúput/tiempo en el RRC	Prioridad en el uso del RRC	Demanda (Proyección) (u)	Minutos disponibles de la restricción	Mezcla de Trúput Máximo(u)	Utilización acum.del RRC%	Trúput Total por producto
	(1)	(2)	(3)=(1)-(2)	(4)	(5)=(3)/(4)				(6)	(4x6)/2.400'	(7)=(3)x(6)
H	\$ 100	\$ 50	\$ 50	10	5	Primero	120	1.200	120	50%	\$ 6.000
			\$100-\$50		\$50/10'			10'x120u		(10'x120u) 2.400'	\$50x120u
M	\$ 105	\$ 45	\$ 60	15	4	Segundo	120	1.200	80	100%	\$ 4.800
			\$105-\$45		\$60/15'			2.400'- 1.200'	(1.200'/15')	2.400' + 50%	\$60x80u
						Suman		2.400		Margen Bruto	\$ 10.800
										Gast.Operac.	(10.500)
										Utilidad Neta	\$ 300

CONCEPTO	TOTAL	H	M
Ingresos	20.400	12.000	8.400
		(120u a \$100)	(80u a \$ 105)
(-) Costo Materia Prima	(9.600)	(6.000)	(3.600)
		(120u a \$50)	(80u a \$ 45)
(=) Margen Bruto	10.800	6.000	4.800
		(120u a \$50)	(80u a \$ 60)
(-) Gastos de Operación	(10.500)		
(=) Utilidad Neta	300		

3.2 SEGUNDO CRITERIO: Determinación de la “Mezcla de Trúput Máximo” en función del “Trúput por unidad”.

Producto	Precio	CTV	Trúput por unidad (Tu)	Tiempo en el RRC (minutos)	Trúput/tiempo en el RRC	Trúput por unidad (Tu)	Demanda (Proyección) (u)	Minutos disponibles de la restricción	Mezcla de Trúput Máximo (u)	Utilización acum.del RRC%	Trúput Total por producto
	(1)	(2)	(3)=(1)-(2)	(4)	(5)=(3)/(4)				(6)	(4x6)/2.400'	(7)=(3)x(6)
M	\$ 105	\$ 45	\$ 60	15	4	Primero	120	1.800	120	75%	\$ 7.200
			\$105-\$45		\$60/15'			15'x120u		(15'x120u) 2.400'	\$60x120u
H	\$ 100	\$ 50	\$ 50	10	5	Segundo	120	600	60	100%	\$ 3.000
			\$100-\$50		\$50/10'			2.400'- 1.800'	(600'/10')	(10'x60u) 2.400' + 75%'	\$50x60u
						Suman		2.400		Margen Bruto	\$ 10.200
										Gast.Operac.	(10.500)
										Utilidad Neta	(\$ 300)

CONCEPTO	TOTAL	H	M
Ingresos	18.600	6.000	12.600
		(60u a \$100)	(120u a \$ 105)
(-) Costo Materia Prima	(8.400)	(3.000)	(5.400)
		(60u a \$50)	(120u a \$ 45)
(=) Margen Bruto	10.200	3.000	7.200
		(60u a \$50)	(120u a \$ 60)
(-) Gastos de Operación	(10.500)		
(=) Utilidad Neta	(300)		

De los dos últimos resultados, el segundo se descarta por presentar una Pérdida Neta de \$ 300, porque si bien es cierto que el producto H presenta un “Trúput por unidad” de \$ 50 que es menor a \$ 60 que presenta el producto M; en cambio, cada camisa de hombre utiliza solo 10 minutos, en tanto que cada camisa de mujer ocupa 15 minutos; por lo tanto, el producto H es prioritario en la venta, ya que el “Trúput/tiempo en el RRC” deja \$ 5 (\$ 50/10') por cada minuto en comparación al producto M que genera solamente \$ 4 (\$ 60/15') en el mismo tiempo.

No obstante, en el tercer párrafo de la página 15 consta la comparación entre el primer criterio (solución económica), frente al segundo criterio (solución antieconómica), cuya diferencia establecida en la Utilidad Neta de \$ 600 (de + \$ 300 a - \$ 300) es detallada en los siguientes términos:

“No cambiamos ninguna de las condiciones de la empresa, y ¡pasamos de una pérdida de US \$ 300 a una utilidad de US \$ 300 a la semana! La contabilidad de costos no ofreció la información correcta acerca de cuál pro-

ducto contribuye más a las utilidades de la empresa. Incrementamos la producción del producto menos rentable mientras reducimos la producción del más rentable y nuestra utilidad se incrementó”.

Conviene agregar lo mencionado en el cuarto párrafo de las páginas 15 y 83 del citado libro: “La única conclusión lógica es que existe un error en la contabilidad de costos”.

“Cuando hablo de la contabilidad de costos me refiero al costeo tradicional, al Costeo Basado en Actividades (ABC), la Gerencia Estratégica de Costos, y cualquier otra metodología que utilice el costo como base. Todas estas metodologías comparten los mismos supuestos básicos; todas son parte del mismo paradigma...”.

La demostración cuantitativa del antepenúltimo párrafo mencionado, se detalla a continuación:

PRODUCTO MENOS RENTABLE (H)		PRODUCTO MÁS RENTABLE (M)		(H) + (M)
Unidades del segundo criterio de resolución (DESECHADO POR ANTIECONÓMICO)	60 u	Unidades del segundo criterio de resolución (DESECHADO POR ANTIECONÓMICO)	120 u	180 u
Unidades del primer criterio de resolución (ACEPTADO POR ECONÓMICO)	120 u	Unidades del primer criterio de resolución (ACEPTADO POR ECONÓMICO)	80 u	200 u
Incremento de la producción	60 u	Reducción de la producción	40 u	
(x) Trúput por unidad	\$ 50	(x) Trúput por unidad	\$ 60	
(=) Trúput Total por producto (60 u x \$ 50)	\$ 3.000	(=) Trúput Total por producto (40 u x \$ 60)	\$ 2.400	
Entonces: \$ 3.000 - 2.400 = \$ 600 de incremento				

En consecuencia, del análisis realizado a la determinación de los resultados del caso inicialmente señalado, se concluye lo siguiente:

1. Los tres Estados de resultados elaborados mediante la Programación Lineal, el Software “Tora” y el primer criterio de resolución de la Contabilidad del Trúput reflejan US \$ 300 de Utilidad Neta por tomar como base al “Trúput/tiempo en el RRC”. En contraposición, el cuarto Estado Financiero presenta US \$ 300 de Pérdida Neta por estar elaborado en función al “Trúput por unidad”.
2. Lo manifestado en el tercer párrafo de la página 15 es cierto, pero al mismo tiempo

es incompleto el contenido porque no dice nada respecto a lo discordante que resulta comparar entre el primer criterio de resolución que tiene una mezcla de ventas de 200 u (120 de H + 80 de M) frente al segundo criterio de resolución que tiene otra mezcla distinta de ventas de 180 u (60 de H + 120 de M); y,

3. El error no se encuentra en la Contabilidad de Costos, puesto que el CTV no ha sido alterado (\$ 50 de H y \$ 45 de M) por aspectos del costeo.

Finalmente, debo mencionar que las observaciones realizadas se remiten solo a la parte específica comentada.

Consolidación de la primera potencia mundial

Alvin Toffler, filósofo norteamericano, afirma que las fortunas que financiaron la Revolución Industrial, se originaron en acciones violentas: piratería, conquista de tierras, esclavitud, trabajos forzados de indios en las minas, etc. Luego de varias generaciones, el color rojo sangre, del origen de esas fortunas, se tornó color rosa y, finalmente, se volvió blanca “como la nieve”.¹ La violencia prosiguió en las primeras fábricas: “Los niños eran obligados a trabajar a palos, atados a aquellas horribles máquinas; las mujeres, en las minas, brutalizadas o violadas; los hombres, pacificados a fuerza de palizas”, (Toffler, El cambio del poder, p. 61).²

Los imperios, antiguos y modernos, surgieron a base de la violencia. EE.UU. se perfila como potencia en América aplicando la *doctrina Monroe*.³ En 1845, se anexiona Texas. En 1846 invade el territorio mexicano, se toma la capital y se apropia de vastas zonas del norte de México, mediante el *Tratado de Guadalupe Hidalgo* (1848).⁴ En 1898, durante la guerra contra España, EE.UU. se anexiona Cuba y las Filipinas, y en 1952, Puerto Rico.⁵

A inicios del siglo XX, EE.UU. se consolida como potencia mundial luego de intervenir en la Primera Guerra Mundial.⁶ El conflicto se inició el 3 de agosto, y no el 28 de junio de 1914, con el asesinato del archiduque heredero de Austria, en Sarajevo, como se afirma. Las causas para la guerra fueron la crisis mundial del capitalismo; los nacionalismos y rivalidades previas y, sobre todo, la tardía llegada de Alemania e Italia -1870- al reparto de las colonias del hemisferio sur. Los dos países requerían mercados y colonias que se hallaban bajo el dominio de otras potencias europeas desde 1492.

Previo al conflicto, ideólogos al servicio de la burguesía canalizaron la opinión pública alemana en pro de la guerra: Treitschke, discípulo de Nietzsche, proclamó: “los conflictos entre naciones son la principal belleza de la Historia”. Repitió la frase de Heráclito: “de la guerra derivan todos los bienes”.⁷ Moltke, generalísimo alemán, declaró: “la guerra es uno de los medios de que se vale

¹ Proudhon, filósofo francés, 1809-1865, afirma: “La gran propiedad es un robo”.

² Marx, a mediados del siglo XIX, describió los abusos a niños en varios pasajes de: El Capital.

³ James Monroe (1758-1831) -Presidente de EE.UU., de 1817 a 1825- autor de la doctrina que rechaza toda intervención europea en los asuntos de América: “América para los americanos”.

⁴ El peligro expansionista de los EE.UU. ya fue advertido por Bolívar.

⁵ El despojo y la exterminación masiva del pueblo aborigen y la mano de obra esclava de los negros, en las plantaciones del Sur, aportaron capitales para el desarrollo de la potencia del Norte.

⁶ Los americanos entraron en liza tardíamente -el 2 de abril de 1917-.

⁷ Alfred Nobel, magnate que se enriqueció con su invento de la dinamita -creador del premio que lleva su nombre- intentó evitar el conflicto. Henry Dunant, creador de la cruz roja, abogó por la paz.

Dios para el progreso". A su vez, el general von Bernhardi, exclamó: "la guerra es una necesidad biológica".⁸

Situación de post guerra en Alemania

Luego del armisticio –pedido por Alemania y que fue una rendición– se discutieron en París las condiciones de paz. Los vencedores les quitaron territorio a los "malos" para anexarlo a los "buenos" (Pijoan, Historia del mundo, p. 60 T. 10). El *Tratado de Versalles*, calificado por los alemanes como *diktak* (condena) impuso a Alemania el pago de "reparaciones de guerra", mediante un absurdo sistema: EE.UU. prestaba dinero a los alemanes a intereses elevados, ese dinero lo cobraba Inglaterra, y luego lo repatriaba a los bancos de EE.UU. El oro del mundo empezó a depositarse en los sótanos de los bancos americanos.⁹ Al finalizar la guerra, miles de soldados alemanes desmovilizados no podían encontrar su lugar en la sociedad civil, ni continuar en el ejército. Los desocupados sumaron 6 millones y la inflación se disparó. Para 1923 el marco alemán alcanzó la cifra de 4.200 millones por dólar. Cuatro años antes, el tipo de cambio era cuatro marcos por dólar. Trescientas fábricas de papel y dos mil imprentas trabajaban las veinticuatro horas del día para suministrar al Reichsbank, billetes de 10, 50 y 100 millones de marcos (Gordon, p 32).

El *Crac* de la Bolsa de Valores –martes, 29 de octubre de 1929– repercutió en Alemania.

⁸ Varios escritos de Hegel, filósofo alemán (17170-1831), apologista de la guerra, sirvieron de argumentos en pro de la guerra.

⁹ EE. UU. efectuó varios empréstitos a Francia e Inglaterra –mil quinientos millones de dólares–.

Desde Wall Street llegaban cuantiosos préstamos destinados a financiar los pagos alemanes por reparaciones de guerra. Alemania pagaba tomando prestado todo ese dinero de los mismos países a los que debía pagárselo. Luego del *Crac* de 1929 cesó de fluir el dinero. La crisis, aumentó las probabilidades de Hitler de subir al poder (Gordon, pp. 164-259).

Hitler y su aversión al "judío bolchevique"

Varios historiadores explican los actos de barbarie de Hitler en contra del pueblo judío desde un análisis psicopatológico: su trauma infantil al presenciar un supuesto amorío de su madre con un judío; su frustración juvenil al no poder acceder a la Academia de Bellas Artes, pues el tribunal, conformado por siete miembros, los cuatro de origen judío, fallaron en su contra, etc. Estas versiones pueden tener fundamento. Sin embargo, su proyecto político: *el dominio del mundo*, requería de una ideología que unificara al pueblo alemán. La crisis económica y el triunfo de la Revolución Soviética de Octubre, en Rusia, le sirvieron a Hitler para forjar su ideología nazi-fascista. Equiparó los términos: "antisionismo", "anticomunismo", "antibolchevismo" como sinónimos. Identificó el principio marxista: *dictadura del proletariado* con la *dictadura del judaísmo* y culpó al "judío bolchevique" –"judío marxista"– de las penurias que soportó Alemania después de la Primera Guerra. Propaló injustamente la tesis de que los judíos alemanes se negaron a ir al frente de batalla para especular con los precios. Influidado por Henry Ford, acusó a los judíos marxistas de propiciar la revolución comunista en el mundo y propender a la igualdad de los seres humanos, valores contrarios al

"espíritu ario alemán superior". El anticomunismo –o antisemitismo– impactó en un amplio sector de la población alemana que buscaba una explicación a su derrota en la Primera Guerra Mundial.

Antisemitismo de Ford

En EE.UU., H. Ford, magnate de la industria automovilística, adquirió el semanario *Independent*, de Dearborn, para dirigir virulentos ataques en contra del "sionismo judío". Les culpó de provocar la Primera Guerra Mundial, de controlar la cultura y la prensa y de apropiarse de ciertas áreas de la economía norteamericana, incluyendo la Bolsa de Valores.¹⁰ Describió el cumplimiento de un supuesto plan del "sionismo judío", para gobernar el mundo, mediante el control de los partidos políticos y medios de comunicación, y la posesión del oro y la banca. La primera fase de ese plan sería la Revolución Socialista de Octubre, en Rusia, liderada por varios judíos, excepto Lenin y Stalin.

El constante estado de tensión social que vivía Alemania y la instauración de la República Socialista de Weimar –1918–, conducida por políticos de origen judío, y los polémicos

¹⁰ La Bolsa de Nueva York se fundó en 1817, como sociedad particular, círculo de comisionistas. El número quedó limitado a 1100. Se podía obtener un puesto: o por el albacea de un miembro fallecido, o por compra de un miembro que se retire, o haya quebrado: "... durante muchos años no perteneció a ella ningún judío... En 1872 se contaron entre 1,009 miembros, 60 judíos; actualmente son éstos 276... el predominio judío en la Bolsa neoyorquina, de seguir progresando su infiltración en igual proporción como hasta ahora es sólo cuestión de tiempo", (Ford, pp. 235-236-237).

Ford fue procesado por injuria y condenado a pagar una indemnización económica y a dar disculpas. Después de ser procesado, Ford dirigió sus ataques a la Bolsa de Wall Street (Gordon p. 9).

artículos de Ford convencieron a Hitler de que líderes judíos de diversos partidos políticos actuaban de consuno para imponer un "gobierno sionista-judío-comunista-mundial".¹¹

La Bolsa, un juego de casino

Durante el año 1928 y hasta octubre de 1929, en EE.UU. crecía a ritmo vertiginoso el número de personas que especulaban en la Bolsa de Valores. "El país entero parecía estar comprando y vendiendo acciones, valorando beneficios y pérdidas, cubriendo estrechos márgenes con nuevo capital". Los teletipos transmitían las veinticuatro horas los movimientos de la Bolsa.¹²

Todo el mundo debería ser rico, decían los corredores de bolsa: "quince dólares al mes, sabiamente invertidos, pueden hacerles ricos en el plazo de veinte años". Los periódicos informaban que una enfermera ganó 30.000 dólares "invirtiendo las propinas de pacientes agradecidos" (Gordon, p. 125-124-159). Las noticias de ganancias ajenas despertaron la codicia y atrajeron los ahorros de amas de casa,

¹¹ El supuesto Plan lo expondría Teodoro Herzl, líder judío sionista, en una serie de conferencias impartidas, en Basilea, en 1897. Taquigrafiadas furtivamente serían publicadas en Rusia, en 1905, en la obra: *Los Protocolos de los Sabios de Sión*, por Sergei Nilus.

Stalin, hasta su muerte en 1953, creyó en la existencia de un "plan sionista para apoderarse de la URSS". Sus "purgas" se dirigieron, sobre todo, en contra de probados revolucionarios judíos. Curiosamente, tras la caída de la URSS, en 1990, Sadham Hussein, Presidente de Irak, afirmó: "el sionismo se apoderó del gobierno de Rusia", (vid Diario El Mercurio de Cuenca, martes 18 de septiembre del 2001).

¹² El teletipo era un aparato de comunicación que emitía y recibía información en un lenguaje codificado mediante perforaciones en una cinta de papel. Su uso fue común en los medios de comunicación hasta la década de los setenta del siglo anterior.

secretarias, mozos de reparto, fontaneros, costureras, camareros, pequeños comerciantes. Los incautos “pecesillos”, como los calificaría el especulador J. Livermore. Al igual que *Shylock*, personaje del Mercader de Venecia, descrito por Shakespeare, o *Alexei Ivánovich*, de la novela *El jugador*, de Dostoievski, un público cada vez más ávido quería hacerse rico apostando en la Bolsa. Pequeños inversores tomaban dinero prestado, por encima de sus posibilidades, para comprar acciones y jugar en la Bolsa. Empleados de un banco de Flint, desfalcaron cuantiosas sumas de sus depositantes para adquirir acciones en la Bolsa (Gordon, 199).

La mayoría de nuevos millonarios eran ricos solo en el papel. Comprar acciones era fácil. Pero venderlas con ganancia, recibir el dinero y convertirse realmente en millonarios, era difícil. La codicia hacía que esperaran hasta que subiesen las cotizaciones para recibir luego unas ganancias mayores: “como los inversores se mostraban reacios a vender los títulos que tenían, había que emitir nuevos títulos para satisfacer la demanda” (Gordon, p. 193-195-197). Había títulos para todos, solo que la mayoría de ellos estaban sobrevaluados, pues los activos de las compañías no cubrían ni la mitad del valor especulativo que tenían en el mercado. Día tras día la Bolsa subía como la espuma, llevando a las alturas las acciones de ciertas empresas: “la era de la abundancia parecía destinada a continuar eternamente, mientras que los manipuladores seguían ideando nuevos medios de crear ganancias mayores aún en el Dow-Jones”.¹³

¹³ Dow Jones es el promedio de las cotizaciones de 25 acciones especialmente seleccionadas. Otro índice es el Nasdaq (vid infra: Madoff).

La publicidad y ciertos periodistas convencieron al público para que ampliase su hipoteca. En lugar de comprar un coche nuevo, cada año, era mejor adquirir dos. Una radio era esencial para cada cuarto. En medio de esta fiebre especulativa nació el Día de la Madre: “Combinando los talentos de los fabricantes de tarjetas, los fabricantes de dulces y las floristas, el Día de la Madre se convirtió en un éxito total... ningún hijo, por cínico que fuese, podía negarse a enviar flores en ese día especial” (Gordon, p. 55-56).

Caída de Wall Street

- “Los precios de la Bolsa se derrumbaron, prácticamente, ayer hundiéndose a la baja con gigantescas pérdidas, en el día comercial más desastroso de la historia de la Bolsa”. The New York Times, 30 de octubre de 1929.
- “La situación ha llegado a su ápice en los hoteles de Nueva York, donde el conserje pregunta a los huéspedes al entrar: “¿Desea una habitación para dormir o para tirarse por la ventana?”. Y tienes que hacer cola para conseguir una ventana desde la que saltar”. Will Rogers, 20 de noviembre de 1929”. (Vid Gordon, pp. 7-8)

El día en que se hundió la Bolsa, tres millones de norteamericanos resultaron afectados. Habían comprado casas a plazos, automóviles del año, artículos de lujo, con la promesa de pagar en el futuro, cuando llegasen los beneficios, dinero que no llegaría jamás. El autor citado dice que pocos acontecimientos forjados por el hombre, a excepción de las guerras mundiales, crearon tanto dolor y amargura. En cinco horas, que duró el final de la pandemia

financiera, la pérdida se cifró en 50.000 millones de dólares. Una cantidad similar a la que los EE.UU. gastaron en la Primera Guerra Mundial (Gordon, p. 257).

Antes del *Crac*, Ford describió los oscuros juegos especulativos de la Bolsa de Valores: “Es un negocio brutal y sin compasión, puesto que ni siquiera hace falta tener astucia. Las sanguijuelas... trabajan por correo o teléfono, editando informes de Bolsa, con los cuales y so pretexto de dar... consejos peritos a los que desean invertir sus fondos o ahorros, buscan y encuentran la manera de vender lo más caro posible los dudosos títulos que poseen” (Ford, p. 235). Gordon describe las pugnas especulativas antes del *Crac* de 1929:

- “Oso: persona que cree que no tardarán en bajar las cotizaciones... toro es quien espera que suban... Vender en descubierto, artificio favorito del “oso”; creyendo en la próxima baja de una acción, vende acciones que aún no posee, pero que sabe que puede tomar prestadas por algún tiempo de manos de un corredor, a cambio de una prima. Entrega luego al comprador estas acciones prestadas, cobra el precio y espera a que baje la cotización. Cuando así ocurre, compra acciones al precio bajo y se las da al corredor para reemplazar a las que éste le prestó. El beneficio del “oso” es la diferencia entre el precio a que vendió al comprador las acciones prestadas y el precio que pagó por las nuevas acciones para dárselas al corredor, menos la comisión de éste” (Gordon, p. 15).¹⁴

¹⁴ A Livermore, jugador de Bolsa, se le acusó de especular para que bajen las acciones. Cuando la Bolsa tambaleaba, recibió amenazas de muerte. En 1940, asediado por sus acreedores, Livermore, se suicidó en el baño de un bar. No tenía un

Beneficiarios de la Segunda Guerra Mundial

El 1º de septiembre de 1939, Hitler ordenó la invasión a Polonia (“Operación Blanca”), pese a que en 1934 firmó el Pacto de no Agresión con Polonia (la “treta nórdica”). Este acto desató la Segunda Guerra Mundial. En 1941, Hitler atacó a la URSS, convencido de que esta campaña no le tomaría más de tres meses (igual creían en Occidente). No contó con la heroica resistencia del pueblo soviético.

El 7 de diciembre de 1941 se produjo el ataque nipón a la base militar de Pearl Harbor, ubicada en el Pacífico Sur. Al día siguiente EE.UU. le declaró la guerra al Japón. Hoy, se afirma que el espionaje norteamericano sabía del inminente ataque japonés y que el presidente Roosevelt predispuso con antelación a la opinión pública norteamericana para que apoye la intervención de su país en el conflicto.

La Segunda Guerra Mundial, desatada por el nazismo y la burguesía y aristocracia alemana, dejó a Europa y a la ex URSS en escombros. El Imperio japonés, integrante del eje: Berlín-Roma-Tokio, quedó desmoronado tras la explosión de tres bombas atómicas sobre su territorio. Al igual que en la Primera Guerra Mundial, EE.UU. resultó triunfador. Su industria quedó funcionando al máximo y su territorio continental nunca fue afectado –hasta el 11-11-01–. La posesión exclusiva de la bomba atómica –hasta agosto de 1949– le permitió a Truman negociar con Stalin en situación de ventaja, durante las “Conversaciones de Paz”, para repartirse las zonas de influencia en el mundo. El objetivo imperialista, implícito en

centavo (Gordon, p. 215).

la doctrina Monroe, se amplió a escala mundial: “el mundo, para los norteamericanos”. Ninguna nación europea podía disputarle la hegemonía. Todas requerían de los empréstitos americanos para reactivar su producción.

Consolidación de su poder hegemónico

Después de 1945, el gobierno de los EE. UU. propició la creación de varios organismos para consolidar su hegemonía:

1. El Banco Mundial, entidad que debía, colateralmente, conceder préstamos a las naciones subdesarrolladas del Tercer Mundo.
2. El GATT (Acuerdo General sobre Aranceles y Comercio), hoy OMC, institución que debía, según se dijo, contribuir al mejoramiento comercial entre los diversos países y los Estados Unidos.
3. El Fondo Monetario Internacional (FMI), debía facilitar la conversión monetaria a base del nuevo patrón referencial mundial: el dólar, y contribuir al equilibrio de la balanza de pagos, mediante la autorización y/o concesión de préstamos; y establecer los niveles de revaluación o devaluación de las monedas de los países signatarios.
4. La ONU, organismo que confirió extremo poder a los cinco grandes que controlan el Consejo de Seguridad, sobre todo a los EE.UU., que utiliza el derecho al veto para oponerse a sanciones a sus países amigos.

Según Toffler, las tres primeras estructuras: “quedaron conectadas por una norma que prohibía al Banco Mundial otorgar préstamos a ningún país que se negara a ingresar en el

FMI o a cumplir las estipulaciones del GATT. Este sistema... fortaleció la competitividad de la industria norteamericana en los mercados mundiales y proporcionó a las potencias industriales, especialmente a los Estados Unidos, una gran influencia sobre la planificación de muchos países...”.

Crónica de una crisis anunciada

Los imperios cumplen un ciclo vital: nacen, crecen y sucumben. Nadie en sus cabales desearía el colapso del coloso del norte. Sin embargo, analistas norteamericanos pronosticaron la actual crisis del capitalismo norteamericano, inclusive la quiebra de los bancos más fuertes. En su momento, sus proyecciones serían tomadas como una chifladura.

En 1907 estuvo a punto de producirse una quiebra de la Bolsa de Valores, similar a la que ocurrió luego en 1929. En aquella ocasión, los magnates Pierpont Morgan y Henry Ford, entre otros, con discursos bien concebidos, disiparon el pánico financiero en el público (Gordon, 223).

En 1920, Ford advirtió que EE.UU., “llamados falsamente el país más rico del mundo, está en su condición de Estado exactamente tan pobre y arruinado como cualquier otro. No tienen nada, a no ser deudas, y sigue tomando empréstitos” (Ford, *El juicio internacional*, p. 393).

En 1979, año en el que Gordon escribió su obra, destacó que las advertencias de que “pueda volver a repetirse el desastre financiero” de 1929 han sido competentemente descritas por el profesor Kenneth Galbraith (Gordon, pp. 9 y 10). En octubre de 1987 estuvo

a punto de repetirse el fatídico martes negro de 1929, en la Bolsa de Wall Street. La crisis, fue atenuada. En julio de 1990, informaciones de prensa referían que la deuda del Imperio del Norte ascendía a 664 billones de dólares. El 2 de noviembre de 2008, durante el debate televisado entre los candidatos finalistas a las elecciones presidenciales, el moderador mencionó que el déficit de los EE.UU. llegaría a 465 trillones (fuente: CNN Internacional, domingo 2-II-08).

Crisis inmobiliaria y recesión mundial del capitalismo

El declive económico de la mayor potencia del mundo se acentuó luego de los atentados del 11-11-01. El clima de inestabilidad internacional obligó a los bancos centrales a bajar los tipos de interés a niveles inusualmente bajos para reactivar la producción a través del crédito *subprime* –hipotecas de alto riesgo–, adquiridas, sobre todo, para la adquisición de vivienda, orientada a clientes con escasa solvencia y, por tanto, con un nivel de riesgo de impago superior a la media del resto de créditos.

Esto dio lugar a la compraventa de casas con fines especulativos, mediante el *apalancamiento*, es decir, nuevas hipotecas que eran canceladas con las ventas, para volver a comprar otra casa con una nueva hipoteca. Varios inversores alcanzaron grandes beneficios. Esto produjo una elevación de precios de los bienes inmobiliarios y, por tanto, de las deudas. Para controlar la inflación, a partir de 2006, la Reserva Federal subió los tipos de interés, lo que provocó el incremento de las cuotas de estos créditos y el consiguiente aumento de la tasa

de morosidad y del número de ejecuciones (embargos).¹⁵ Importantes entidades bancarias tenían comprometidos sus activos en hipotecas de alto riesgo, lo que produjo una contracción del crédito (*credit crunch*), que repercutió en la volatilidad de los valores bursátiles, generándose una espiral de desconfianza y pánico inversionista y una caída de las bolsas de valores del mundo, debida, sobre todo, a la falta de liquidez. El índice de la construcción estadounidense cayó un 40%.

A partir del jueves 9 de agosto de 2007 la crisis inmobiliaria arrastró a los mercados financieros del mundo y disparó la crisis económica de 2008. Su costo se tradujo en quiebras bancarias y costosas nacionalizaciones de los bancos centrales.¹⁶ El lunes 21 de enero y el 17 de marzo de 2008 se produjeron las caídas bursátiles históricas que afectaron a las bolsas del mundo. Las principales economías de los países industrializados entraron en recesión. El FMI calcula en 945.000 millones de dólares las pérdidas por la crisis.

El 29 de septiembre de 2008, el Presidente Bush advirtió que: “EE.UU. se encuentra al borde del pánico financiero y de una recesión larga y dolorosa”. Su Plan de rescate financiero, calificado por el Senado como “inaceptable, hizo que el índice del Dow Jones perdiera el 6,98%: la mayor caída en veinte

¹⁵ Hasta enero de 2009, dos millones de familias perdieron sus viviendas (fuente: Teleamazonas, durante la posesión de Barack Obama, el martes 20-I-9).

¹⁶ El 13 de septiembre de 2007 el Banco de Inglaterra rescata al Northern Rock, quinto banco hipotecario del país. El 19 de enero de 2009, el gobierno inglés anuncia el salvataje a un banco privado que indica pérdidas por cerca de 40.000 millones de dólares (Fuente CNN. Internacional. TV Cable). En Islandia se produce la nacionalización de toda la banca privada, con el fin de evitar la bancarrota del estado.

años. En una segunda votación, el 30 de octubre de 2008, el Plan, fue aprobado: la Reserva Federal inyectó 700.000 millones de dólares, con cargo a los contribuyentes, para salvar a la banca en problemas, “hasta que la economía se recupere”.

La crisis financiera devela la estafa del siglo

En octubre y noviembre de 2005, la opinión pública ecuatoriana se conmovió al conocer del fraude financiero montado por un notario, garante de la fe pública. Imágenes televisivas mostraron a militares y policías descendiendo por las paredes del edificio de la notaría, portando sacos repletos de dinero; a turbas profanando la tumba del notario en el cementerio de Machala.

Algunos, recién nos enteramos de este tipo de fraude que tendría más de cien años de vigencia. Se lo representa como una pirámide invertida. En el vértice inferior se encuentra el primer inversor, quien va recibiendo la rentabilidad alta prometida con el dinero de nuevos accionistas que ingresan. La piramidación de capital funciona bien si cuenta con el continuo ingreso de nuevos socios. Caso contrario, la pirámide se derrumba.¹⁷

El fraude criollo –que sumaría 500 millones de dólares– se quedó corto ante la estafa de 50.000 millones de dólares que se esfumaron

¹⁷ El notario Cabrera captaba depósitos mayores a diez mil dólares. Inicialmente, pagaría hasta el 15% de interés, luego, lo bajaría al 12%. La codicia hacía que varios clientes no retiren su interés mensual, capitalizándolo. Hasta que murió, repentinamente. Miles de “depositantes”, desesperados, exigieron a los hijos del notario la devolución de su dinero, que ya no existía.

en las manos de Bernard Madoff, Presidente del Consejo de Administración del *Índice Nasdaq*. La “pantalla” de Madoff era la sociedad *Madoff Investment Securities*, que fundó en 1960 para captar las inversiones de personas adineradas. Oficialmente, Madoff invertía ese capital en acciones de grandes compañías y en opciones de compra de esos títulos. Pagaba altas rentabilidades –10 y 12%– que nunca se veían afectadas por los vaivenes del mercado, algo muy inusual. En realidad, solo invertía una pequeña parte de sus clientes y la mayor la utilizaba para pagar a los antiguos clientes de la pirámide. La alta rentabilidad que ofrecía, su prestigio y el aura de exclusividad que otorgó a su sociedad, hicieron que siempre contara con nuevos clientes. A finales de 2008, por la crisis financiera, dejaron de entrar nuevos clientes y Madoff no pudo pagar a los inversores que querían recuperar su capital. El fraude salpicó hasta los grandes de la Banca Mundial. (Al escribir estas líneas -21-II-09- se desvela el fraude montado por Allen Stanford: 1.200 millones de dólares. Varios ecuatorianos serían perjudicados).

La crisis económica: ¿un suceso natural o una jugada calculada?

Las preguntas que se desprenden son: ¿Las crisis son desatadas por personas con alto poder? ¿En una crisis, todos pierden? ¿Cómo pudo pasar desapercibido tan gigantesco fraude a los entes reguladores?

Henry Ford dice que “las condiciones económicas” no siempre son la causa de los acontecimientos desagradables y que bajo la máscara de “leyes económicas” se ocultan fenómenos que no obedecen a ley natural al-

guna, sino que provienen del frío egoísmo de determinados elementos, que poseen tanto la voluntad como el poder de ejercer su dominio absoluto (Ford, p. 22-23).¹⁸

Por su parte, Livermore, luego del *Crac* de 1929, diría: “Es una necedad pensar que cualquier individuo o combinación de individuos puedan provocar artificialmente una baja bursátil en un país tan grande y tan próspero como los Estados Unidos”. Aun así, al parecer, hubo quienes compraron secretamente millares de acciones y las guardaron en sus cajas fuertes en espera del día en que la Bolsa recuperase su fuerza (vid Gordon, p. 264).

A continuación parafraseamos una historia que ilustra cómo una noticia oportuna puede convertirse en un gran negocio:¹⁹

Año 1815: batalla de Waterloo. Escenario: Bélgica. Protagonistas: Francia, liderada por Napoleón, se enfrenta a Inglaterra y Prusia, aliadas bajo el mando del general inglés, Wellington. Para esa fecha las noticias viajan a caballo, o al impulso del viento sobre las velas de los barcos. (El telégrafo se inventa en 1837).

Nathan Rothschild, banquero judío inglés, concentró sus inversiones en el supuesto de que Napoleón, tras el fracaso de su campaña en Rusia, quedara excluido de la política europea. De pronto, el “Emperador”, tras su corta “estancia” en la isla de Elba, aparece de vuelta en el poder para cumplir sus “últimos

¹⁸ Según Gordon, Ford, siempre llevaba consigo su Biblia encuadernada en piel, allí, en el Nuevo Testamento, encontraría una vez su apoyo a la creencia en la reencarnación. Creía que él había sido Leonardo da Vinci en una existencia anterior. Ford, tendría una extraña obsesión por la limpieza.

¹⁹ El consignar este hecho no significa que la especulación sea obra exclusiva de miembros de un pueblo o etnia específica.

cien días de gobierno”. Rothschild concedió préstamos a Prusia y a Inglaterra. Por tanto, en la batalla de Waterloo, nadie más que él estaba interesado en la derrota del “Emperador”. A casamata de posibles balas perdidas, seguía los acontecimientos. Cuando vio que Napoleón se batía en retirada, exclamaría: “La casa Rothschild ha ganado la batalla”.

Con el monopolio de la noticia entre sus manos, Rothschild se encaminó hacia Ostende, para atravesar el Canal de la Mancha. Allí, arreciaba tal temporal que amedrentaba al más valeroso navegante. Nadie aceptaba su propuesta, ni aún tentados por el oro que les ofrecía. Hasta que, al fin, apareció un sacrificado esposo que aceptó jugarse la vida por dos mil francos que debían ser depositados en las manos de su mujer, pues él no esperaba regresar. Maltrechos, pero vivos, llegaron a las costas de Inglaterra. De inmediato, el banquero alquiló un caballo y espoleándolo se dirigió a Londres. Para la mañana del 20 de julio de 1815, nadie más en Londres sabía del triunfo inglés en Waterloo. El semblante desenchajado y pálido de Rothschild, al abrir su banco, inquietó a los londinenses, que ya se habían enterado de su llegada desde el campo de batalla. De pronto, Rothschild comienza a vender los títulos de sus acciones. En un abrir y cerrar de ojos el pánico cundió por las calles de Londres. Cientos de clientes se agolparon en su local pugnando para vender sus valores que iban bajando de precio conforme pasaban los minutos. ¿Quién podría atreverse a comprar esos devaluados títulos? Nadie más que el propio Rothschild, por intermedio de sus testaferreros. Para el día siguiente sus arcas rebosaban de acciones que multiplicaron su valor una vez que se conoció el desenlace real de la batalla. Al igual que Na-

poleón en Francia, varios londinenses podían considerarse en bancarrota (vid Henry Ford *El judío Internacional*, pp. 177-178).

Bibliografía consultada

FORD, Henry, *El judío Internacional*, Edina Impresora, S.A., México, 1973.

GORDON, Thomas, et. al, *El día en que se hundió la bolsa*, Ediciones ORBIS, S.A., Barcelona, 1983.

PIJOAN, José, *Historia del Mundo*, Salvat Editores S.A., Barcelona, 1979, 10 tomos.

TOFFLER, Alvin, *El cambio del poder*, Plaza & Janes Editores, S.A., Barcelona, tr. Ing. Rafael Aparicio, 1992, 2da edición, p. 390.

hoyonline <http://www.hoy.com/temas2005./librocabre-ra>

www.blomberg

www.contactomagazine

www.mercado.com.ar

www.inveretia

<http://es.mikipedia.org/wikis./crisis>

www.lavozdegalicia.es/dinero/2009



I.- El Punto de Partida en *Aristóteles* :-

La Filosofía Política, para Occidente, hunde sus raíces en LA FILOSOFÍA GRIEGA, y de modo sobresaliente en la meditación que sus mayores pensadores –siendo *Plotino* el tercero de ellos–, *Platón* y *Aristóteles* nos dejaron.

Aristóteles de Estagira (384-322 a. C.) consiguió llevar el *corpus philosophicum* al máximo nivel de sistematicidad en la Antigüedad, y a una precisión y distinción las varias disciplinas filosóficas –muchas de ellas organizadas por él mismo como ciencias–, que entonces se conocían: **Lógica, Física, Psicología, Metafísica (Filosofía Primera), Ética, POLÍTICA, Retórica, Poética...**

Tal como LA ASTRONOMÍA, LA BIOLOGÍA, LA PSICOLOGÍA, fueron partes de LA FÍSICA –en el sentido griego del término, es decir, en cuanto FILOSOFÍA DE LA NATURALEZA–, LA POLÍTICA hacía parte de LA ÉTICA.

Aristóteles discernió, al interior de LA ÉTICA: LA ÉTICA MONÁS-TICA, INDIVIDUAL O PERSONAL; LA ÉTICA ECONÓMICA O FAMILIAR; LA ÉTICA POLÍTICA, SOCIAL O COLECTIVA. De estas tres, la más excelente es LA ÉTICA POLÍTICA, que sin dejar de ser Política sigue siendo Ética:

“Al utilizar la Política las demás ciencias prácticas y al legislar qué es lo que se debe hacer y qué es lo que se debe evitar, EL FIN QUE PERSIGUE LA POLÍTICA PUEDE INVOLUCRAR LOS FINES DE LAS OTRAS CIENCIAS, HASTA EL EXTREMO DE QUE SU FIN SEA EL BIEN SUPREMO DEL HOMBRE.

Porque si el bien el individuo se identifica con el bien del Estado, parece mucho más importante y más conforme a los fines verdaderos llevar entre manos y salvar el bien del Estado.

El bien es ciertamente deseable cuando interesa a un solo individuo; pero se reviste de un carácter más bello y más divino cuando interesa a un pueblo y a un Estado entero.”¹

¹ ÉTICA A NICOMACO>- *Aristóteles*.- In OBRAS: Libro I, Capítulo 1.- 1094 a/1094 b.- Pág.1174.- Traducción del Griego, *Francisco de P.Samaranch*.- Edit. Aguilar.- Madrid-España, 1964.

EL HOMBRE, POR NATURALEZA, ES ANIMAL POLÍTICO (*Ho án-thropos fysei politikón zoón estí*), es decir, MIEMBRO DE LA COMUNIDAD, DE LA CIUDAD (*He Pólis*), y, en cuanto tal, SOCIABLE, CIUDADANO. Quien se ponga fuera de la Sociedad, o es menos que un Hombre, o es más que un Hombre; un animal o un dios...²

De allí que LA POLÍTICA (*He Politéia*) de *Aristóteles* -junto con LA REPÚBLICA y LAS LEYES de *Platón*-, fundara LA FILOSOFÍA POLÍTICA en la Antigüedad.³

Empero, una profundización a nueva escala de LA ÉTICA Y LA POLÍTICA DE *Aristóteles*, la ejecutará *Tomás de Aquino* (1225-1274), mediante la categoría socio/política de EL BIEN COMÚN (*Bonum Commune*).

II.-La Noción del "*Bonum Commune*" en *Tomás de Aquino*:-

De entre todas las reformas y ampliaciones, que EL TOMISMO significó respecto de EL ARISTOTELISMO, el concepto de *Bonum Commune* fue uno de los más decisivos:

"Siendo, pues, el hombre parte de la ciudad, ES IMPOSIBLE QUE UN INDIVIDUO SEA BUENO SI NO GUARDA LA DEBIDA PROPORCIÓN CON EL BIEN COMÚN; Y EL TODO NO PUEDE SER PERFECTO SI

SUS PARTES NO SON PROPORCIONADAS A ÉL.

Por eso es imposible que EL BIEN COMÚN (*Bonum Commune*) de la ciudad resplandezca si los ciudadanos, al menos los encargados de gobernar, no son virtuosos.

En cuanto a los demás, es suficiente para EL BIEN COMÚN DE LA CIUDAD (*Bonum Communitatis*) que sean virtuosos en aquello que concierne a la obediencia a los superiores. Por eso dice el Filósofo: "UNA MISMA ES LA VIRTUD DEL SOBERANO Y LA DEL HOMBRE BUENO, MAS NO LA DEL CIUDADANO Y LA DEL HOMBRE BUENO".⁴

Lo importante de LA FILOSOFÍA POLÍTICA TOMISTA, es que ya en su tiempo sorteó: la Escala del Liberalismo/ Individualista, y la Caribdis del Comunismo/Colectivista. Es decir, frente a un INDIVIDUALISMO SOCIAL, para el cual EL ESTADO es un mero Policía, encargado de evitar colisiones entre los ciudadanos; pero para quienes RIGE UNA ABSOLUTA LIBERTAD, según el lema liberal francés: *laissez faire, laissez passer!*; así también, en contraposición al COLECTIVISMO SOCIAL, que piensa al ESTADO como "un dios terreno", a tenor del pensamiento de *Hegel*; TOTALITARISMO QUE ANULA, por su parte, LAS LIBERTADES PERSONALES; la Doctrina Tomista busca un saludable término medio.

LA FILOSOFÍA POLÍTICA TOMISTA, ha inspirado en nuestros días LA DOCTRINA

SOCIAL DE LA IGLESIA, desde la *Rerum Novarum* de León XIII, hasta la *Laborem Exercens* de Juan Pablo II.

"La Represión del MUNDO MARXISTA SOVIÉTICO Y DE LA EUROPA DEL ESTE, acaba de hacer ha poco explosión definitiva; La Tesis de la Dictadura del Proletariado que, habría de dar camino, sin embargo, a la abolición del Estado en la etapa Comunista, tras el período de Socialismo, se ha demostrado falsa, para una Doctrina que se precia de tener en la Práxis Histórica su Criterio de Verdad.

La Dictadura del Proletariado trajo la Dictadura del Partido Único, y de una gigantesca Burocracia a él ligada; el ser y el deber ser del Estado, están aún por definirse; así como los Derechos del Individuo, mirado ya no tanto de modo aislado como lo pretendió el Liberalismo, sino, sobre todo, como PERSONA.

EL CAPITALISMO LIBERAL, por su parte, se hunde en una CRISIS MORAL, a ojos vista en las grandes Metrópolis de los países más "prósperos" del mundo, la cual, como a la hora del Imperio Romano, podría ser el preanuncio de LA DEBACLE TOTAL. LA PERSONA Y EL HUMANISMO INTEGRAL, no brillan, pues, NI EN EL MUNDO CAPITALISTA ni en EL MUNDO COLECTIVISTA... Hay que buscarlos y realizarlos todavía.

...TOMAS DE AQUINO con su noción del "*BONUM COMMUNE*", que es un "BIEN SOCIAL", un "BIEN PÚBLICO", sorteó ya en su tiempo los peligros de Escila y de Caribdis, esto es: LA CONCUPIESCENCIA DEL INDIVIDUALISMO LIBE-

RAL y LA REPRESIÓN DEL COLECTIVISMO MARXISTA.

La clave estuvo en la noción de PERSONA HUMANA, de claro abolengo cristiano, que supera tanto la unilateralidad del INDIVIDUALISMO cuanto del COLECTIVISMO. LA PERSONA ni se disgrega en la mera Individualidad, ni se extravía en la colmena del Colectivismo.

Es ontológicamente incomunicable pero socialmente participativa, por lo cual supera dialécticamente al INDIVIDUO y a la COLECTIVIDAD, al tiempo que los reúne.

El "*BONUM COMMUNE*", por lo tanto, se sitúa allende EL INTERÉS INDIVIDUALÍSTICO LIBERAL, pero aquende EL INTERÉS ESTATISTA Y BUROCRÁTICO A ULTRANZA, DEL COLECTIVISMO MARXISTA. La Iglesia Católica había venido hablando, insistentemente, de LA PROPIEDAD CON FUNCIÓN SOCIAL, que es un modo concreto de encarnar:

el "*BONUM COMMUNE*".

¿Cómo llamar o denominar al NUEVO ESQUEMA POLÍTICO, frente al LIBERALISMO CAPITALISTA y al COMUNISMO MARXISTA?

HUMANISMO CRISTIANO, HUMANISMO INTEGRAL, SOCIALISMO CRISTIANO, PERSONALISMO COMUNITARIO, COMUNITARISMO PERSONALISTA?... el nombre es secundario frente a la realidad".⁵

⁵ <LA NOCIÓN DE EL "*BONUM COMMUNE*".- En la Filosofía Moral y Política de Tomás de Aquino>.- José Vega Delgado.- 1ª Semana Nacional Tomista, del 11 al 15 de Marzo de 1991, Quito.- Publicaciones de la Sociedad Inter-

² Cf.-<POLÍTICA>.- *Aristóteles*.- In OBRAS.- Libro I, Capítulo 1.- 1253 a/1253 b.- Págs.1414-1415, de la Edición citada.

³ Para la RELACIÓN ENTRE ÉTICA Y POLÍTICA, cf. nuestra <ÉTICA, Como Filosofía de la Acción Humana y del Valor Moral>, especialmente las Lecciones VIII y X.- Publicaciones de la Universidad de Cuenca.- Cuenca-Ecuador, 1986.

⁴ <SUMA TEOLOGICA>.- *Tomás de Aquino*.- Prima Secundae (II,1), q.92, a.1, ad 3.- Edición Bilingüe Latín/Castellano, en XVI Tomos.- Volumen VI, Págs.73-74.-B.A.C.- Madrid-España, 1956.

La hora actual del Mundo es incierta, toda vez que el Equilibrio Político –reinante en los días de la Guerra Fría, del Telón de Acero o el Muro de Berlín–, se rompió con el Colapso de la URSS.

La Unión Europea es el único contrapeso a la hegemonía mundial de los Estados Unidos de Norteamérica, USA. Mientras que el Japón es socio y acreedor a un tiempo, del Imperio de turno...

América Latina, de su lado, ha buscado también realizar algunas Uniones Estratégicas; el Pacto Andino, el Mercosur, responden a tales iniciativas; empero, todavía se encuentra a un buen trecho histórico, de conseguir LA UNIÓN LATINOAMERICANA DE NACIONES -la gran utopía de Simón Bolívar-, que encontraría en LA UNIDAD MONETARIA, UNA BASE REAL PARA SU DESARROLLO.

III.- La Crítica de Habermas y Nietzsche:-

El Giro de la Filosofía Política Clásica, se da con la Modernidad, a partir de Maquiavelo y de Hobbes.

Jürgen Habermas, el último epígono de LA TEORÍA CRÍTICA DE LA SOCIEDAD, que fuera propuesta por la Escuela de Frankfurt (*Die Frankfurter Schule*), se ha limitado a constatar tal evolución.

En verdad, de lo que se trata es de EL PASO DE LA FILOSOFÍA MORAL POLÍTICA CLÁSICA, A LA CIENCIA POLÍTICA MODERNA. Niccolò Machiavelli (1469-1527) en Italia, y Thomas Hobbes (1588-1679) en Inglaterra, son los autores de tal metamorfosis.

El punto nuclear en dicha historia, estriba en LA AUTONOMÍA DEL OBJETO POLÍTICO, DE LA FILOSOFÍA MORAL O ÉTICA -tanto MONÁSTICA O PERSONAL, ECONÓMICA O FAMILIAR, y POLÍTICA O SOCIAL-.

El Objeto Político, LA POLÍTICA, se lo quiere estudiar, ahora, bajo el influjo de la *Nuova Scienza*, inaugurada por Galileo Galilei (1564-1642), como una cuestión estrictamente científica, desligada o independiente de la ÉTICA y de la MORAL.

Machiavelli se anticipó, dando el paso inaugural, y aunque Hobbes continúa disertando sobre FILOSOFÍA SOCIAL, ésta tiene tan poco que ver con LA FILOSOFÍA MORAL POLÍTICA CLÁSICA, como LA FILOSOFÍA NATURAL de Isaac Newton (1642-1727), con la antigua METAFÍSICA DE LA NATURALEZA.

Hobbes estudia en su <Leviathan>, la Política desde una óptica científica, como Newton en sus <Principios Matemáticos de Filosofía Natural>, la Naturaleza a partir de la Nueva Física.

Machiavelli y Hobbes, coinciden en SEPARAR LA POLÍTICA DE TODA OTRA INSTANCIA, ESPECIFICAMENTE MORAL; tal es la Nueva Ciencia Política Moderna.

Otra cosa será la de preguntarnos, si LA CIENCIA POLÍTICA AUTÓNOMA, no requerirá de UNA FILOSOFÍA MORAL POLÍTICA QUE LA COMPLEMENTE; tal cual LA CIENCIA FÍSICO /MATEMÁTICA acaba, a la postre, en UNA FILOSOFÍA ESPECULATIVA, O METAFÍSICA, DE LA NATURALEZA.

Volvamos a Jürgen Habermas, quien comparando los dos extremos máximos, de la transformación que venimos de estudiar, entre Aristóteles y Kant, dice:

“LA POLÍTICA se entendía como LA DOCTRINA DE LA VIDA BUENA Y JUSTA; ES CONTINUACIÓN DE LA ÉTICA. Pues Aristóteles no veía ninguna oposición entre la Constitución vigente en los *Nomoi* y el *Ethos* de la vida ciudadana; tampoco cabía separar la Eticidad de la acción, de la costumbre y la ley. SOLO LA POLITEIA HABILITA AL CIUDADANO PARA LA VIDA BUENA: EL HOMBRE ES, en general, ZOÓN POLITIKÓN, EN EL SENTIDO DE QUE PARA LA REALIZACIÓN DE SU NATURALEZA DEPENDE DE LA CIUDAD.(.)

En Kant, por el contrario, el comportamiento ético del individuo libre desde un punto de vista meramente interno, está claramente diferenciado de la legalidad de sus acciones externas. Y ASÍ COMO LA MORALIDAD ESTÁ DESPRENDIDA DE LA LEGALIDAD, ASÍ TAMBIÉN LA POLÍTICA LO ESTÁ DE AMBAS, POLÍTICA QUE OBTIENE UN LUGAR SUMAMENTE PROBLEMÁTICO, COMO CONOCIMIENTO TÉCNICO DE UNA DOCTRINA

UTILITARISTA DE LA CORDURA”.⁶

La Crítica de Nietzsche (1844-1900), a la noción de EL BIEN COMÚN (*Bonum Commune*), resulta falaz y de fácil refutación, si atendemos a su anacrónica y reaccionaria DOCTRINA DEL ARISTOCRATICISMO NEOHELÉNICO:

“Hay que renunciar al mal gusto de querer estar de acuerdo con un gran número de gente. Lo que es “bueno” para mí, no es bueno para el paladar del vecino. ¡Y COMO PODRÍA HABER UN “BIEN COMÚN”! ESTA FRASE ENCIERRA UNA CONTRADICCIÓN. LO QUE PUEDE SER DISFRUTADO EN COMÚN ES SIEMPRE COSA DE POCO VALOR.

(Und wie könnte es gar EIN “GEMEINGUT” geben! Das Wort widerspricht sich selbst: WAS GEMEIN SEIN KANN, HAT IMMER NUR WENIG WERTH.)

En fin, las grandes cosas están reservadas para los grandes espíritus; los abismos para los espíritus profundos; las delicadezas y los estremecimientos para los delicados; en una palabra, las rarezas para los raros”.⁷

Sabido es que Nietzsche se opuso a LOS GRANDES MOVIMIENTOS SOCIALES Y COMUNITARIOS DE SU TIEMPO: el Co-

⁶ <TEORÍA Y PRAXIS.- Estudios de Filosofía Social>.- Jürgen Habermas.- Capítulo I: La Doctrina Clásica de la Política, en su Relación con la Filosofía Social.-Traducción del Alemán, Salvador Mas Torres.- Págs.49-50.-3ª Edición.- Edit.Tecnos.- Madrid-España, 1997.

⁷ <JENSEITS VON GUT UND BÖSE>.- Friedrich Nietzsche.- In:Sämtliche Werke/Kritische Studiensausgabe, 15 Bände; Band 5, Seite 60.- Walter de Gruyter Verlag.- Berlin-Deutschland, 1980.

nacional Tomás de Aquino.- Págs.107-108.- Quito-Ecuador, 1992. PONENCIA leída y discutida en el III Congreso Internacional de la S.I.T.A.: ÉTICA Y SOCIEDAD CONTEMPORÁNEA, Roma 24-28 de Septiembre de 1991, Pontificia Accademia di Santo Tommaso.-Libreria Editrice Vaticana, III TOMOS.- Volumen II.- Págs.285-291.- Roma-Italia, 1992.

munismo y el Cristianismo; precisamente porque ambos buscaban, desde distintas fuentes —aunque EL JUDAÍSMO LES ES COMUN—, lo que desde entonces se llama: **la Justicia Social.**

Nietzsche, desde su Perspectiva Vitalista, Helenófila, y con una fuerte Influencia Darwiniana, se propone la consecución de **el Superhombre (Der Übermensch)**, y, desde luego, SU INCIPIENTE FILOSOFÍA POLÍTICA, de trágicas repercusiones en EL NACIONAL-SOCIALISMO, ronda más cerca de EL LIBERALISMO, que de EL SOCIALISMO.

IV.- La Crítica de Enrique Dussel, al Objeto/Sujeto de la Ética y de la Filosofía Política Modernas:-

Si *Jürgen Habermas*, siguiendo a *Maquiavelo* y a *Hobbes*, ha subrayado la Crítica al Eticismo de la Filosofía Política Clásica (*Aristóteles*); y *Nietzsche*, a su vez, al hilo de su doctrina, un reaccionario Aristocratismo Neohelénico, ha censurado la noción de el Bien Común (*Tomás de Aquino*); el filósofo argentino *Enrique Dussel* ejecuta una reade-cuación de LA MIRADA ÉTICA Y POLÍTICA, respecto al SUJETO de una y otra.

De estas Tres Críticas, la última, pensamos, permite derivar consecuencias prácticas más logradas, no sólo para LATINOAMERICANA, sino a una mejor redefinición e intelección del Objeto/Sujeto, del estudio de LA FILOSOFÍA MORAL Y POLÍTICA.

El punto de partida de LA FILOSOFÍA MORAL DUSSELIANA, es el siguiente:

Esta en una ÉTICA DE LA VIDA; ÉTICA CRÍTICA DESDE LAS VÍCTI-

MAS. (.) estudiaremos el desarrollo creativo y liberador estratégico de esta vida. Son las víctimas, cuando irrumpen en la historia, las que crean lo nuevo. Fue siempre así.(...)

Se trata de preguntarnos por el “sujeto” de la praxis de liberación. Cada sujeto ético de la vida cotidiana, cada individuo concreto en todo su actuar, es ya un sujeto posible de la praxis de liberación, en cuanto víctima o solidario con la víctima, fundamente normas, realice acciones, organice instituciones o transforme sistemas de eticidad.

LA ÉTICA DE LA LIBERACIÓN ES UNA ÉTICA POSIBLE ACERCA DE TODA ACCIÓN DE CADA DÍA. Sin embargo, LO PROPIO DE ESTA ÉTICA O SU REFERENTE PRIVILEGIADO ES LA VÍCTIMA O COMUNIDAD DE VÍCTIMAS, QUE OPERARÁ COMO EL/LOS “SUJETO/S” EN ÚLTIMA INSTANCIA”.⁸

La Crítica de EL SUJETO y de LA SUBJETIVIDAD MODERNOS, tanto como su reemplazo por EL OBJETO/SUJETO ADECUADOS, DE LA FILOSOFÍA MORAL: **el Sujeto Corporal “Vivo”**, constituyen el fundamento de la nueva mirada, que *Dussel* pretende instaurar.

A partir de *Descartes*, instaurador del *Cogito* como primera verdad filosófica, se produce una extraña historia, que a falta de nombre mejor podríamos denominar: **la Descorporalización del Sujeto.**

⁸ < **ÉTICA DE LA LIBERACIÓN, en la Edad de la Globalización y de la Exclusión** >.- *Enrique Dussel*. - Edit. Trotta.- 3ª Edición.-Págs.495/513.- Madrid-España, 2000.

El, **Yo soy una substancia pensante (Ego sum res cogitans)** cartesiano, queda ya muy lejos de **el animal racional (zoon lógon)** aristotélico; y el error continúa agravándose con *Kant, Fichte y Husserl*.

Dussel no hace justicia, en su recapitulación, a filósofos como **el Schelling de LA NATURPHILOSOPHIE**; al *Hegel*, con su pensamiento de LA TOTALIDAD DIALÉCTICA; a *Schopenhauer* y *Nietzsche*, en fin, para la **RE-CORPORALIZACIÓN DEL SUJETO.**

Apenas insiste en *Heidegger*, con su **Existente Humano (Dasein), en-el-Mundo (In-der-Welt-Sein).**

Si, pues, no miramos EL HOMBRE COMO UNA TOTALIDAD, BIO-PSÍQUICO/ESPIRITUAL, habremos extraviado por completo EL OBJETO/SUJETO, de LA ÉTICA tanto como de LA POLÍTICA. Ya que como bien dice *Dussel*, reducir al ser humano a PURO PENSAMIENTO, de UNA SUBSTANCIA SIMPLE, ESPIRITUAL E INMORTAL, es haberle sacado de su Cuerpo, del Tiempo y de la Muerte; en suma, haber tergiversado su finitud, para ponerle fuera de toda instancia ético/política -ya que los ángeles, peor Dios, no requieren de LA FILOSOFÍA MORAL, ni de UNA ÉTICA O POLÍTICA DE LA LIBERACIÓN.⁹

EL PRINCIPIO LIBERACIÓN -como EL PRINCIPIO ESPERANZA de *Ernst Bloch*-, hace de la ÉTICA Y DE LA FILOSOFÍA POLÍTICA DE *DUSSEL*, una **propuesta revolucionaria:**

⁹ Op.Cit.- Pág.515.

“La ética deviene así el último recurso de una humanidad en peligro de auto-extinción. Sólo la corre-spon-sabilidad solidaria con validez intersubjetiva, desde EL CRITERIO DE VERDAD VIDA-MUERTE, pueda quizá ayudarnos a salir airosos en la tortuosa senda siempre colindante, COMO EL QUE CAMINA COMO EL EQUILIBRISTA SOBRE EL FILO DE LA NAVAJA, entre los abismos de la cínica irresponsable irresponsabilidad ética para con las víctimas, o la paranoia fundamentalista necrófila que nos lleva al suicidio colectivo de la humanidad”.¹⁰

V.- Conclusiones:-

Después de este largo Periplo Filosófico/Político, algunas ideas deben quedarnos en claro:

1ª.- Desde LA FILOSOFÍA POLÍTICA CLÁSICA hasta LA CIENCIA POLÍTICA ACTUAL, no se ha dado una continuidad sin cortes, al contrario, LA RUPTURA MAYOR ocurre con *Machiavelli* y *Hobbes*, cuando LA NUEVA FILOSOFÍA SOCIAL, PRESCINDE DE LA ÉTICA.

2ª.- El propio *Habermas*, advierte en LA FILOSOFÍA MORAL Y POLÍTICA de *Tomás de Aquino* -un clásico de la Ética y de la Filosofía Política Medioeval-, una clara tendencia hacia **la Nueva Ciencia Autónoma de la Política, o Filosofía Social.**

El paso del *zoon politikón* al *animal sociale*, en la obra tomista <**De Regimini Principum**>, pretende *Habermas*, es una prueba

¹⁰ Op.Cit.- Pág.568.

del tránsito de LA ÉTICA POLÍTICA, o, FILOSOFÍA MORAL POLÍTICA GRIEGA, a LA FILOSOFÍA SOCIAL O CIENCIA POLÍTICA MODERNA.

3ª.- El nacimiento de UNA AUTÓNOMA CIENCIA POLÍTICA, no significa la jubilación, peor la invalidez, enfermedad y muerte de **la Ética Política, o Filosofía Moral Política**; en su propio nivel epistemológico, continúa teniendo valor y nos resulta imprescindible, hoy más que nunca.

4ª.-No es difícil leer, en autores distintos como **Giorgio Agamben, Toni Negri, Franz Himkelammert**, y, por supuesto, en **Enrique Dussel**, EL INTENSO ACENTO ÉTICO DE SU DISCURSO FILOSÓFICO POLÍTICO.

Lo que sus respectivos escritos decantan, NO ES UNA CIENCIA POLÍTICA ASÉPTICA, SINO UN DISCURSO FILOSÓFICO/POLÍTICO, TEÑIDO DE COLORATURA ÉTICA. Más en la línea de la Filosofía Política Clásica, que en la de la Filosofía Social Moderna.

La escuela pitagórica exigía que los iniciados, en el primer lugar del aprendizaje filosófico, solamente puedan escuchar; no estaban facultados para hablar, asunto limitado para los de segundo grado y electivo tan solo para los maestros o de tercer rango. Los ejercicios espirituales de San Ignacio de Loyola, la meditación zen, la escuela hermética islámica sufi y las logias francmasónicas han aprendido e introyectado el don del silencio. Sócrates decía *hablo cuando no quiero decir lo que pienso*. Los excesos de la palabra huera fueron demostrados por los nominalistas y los conceptualistas en tiempos medievales; para esos pensadores, las palabras al viento, *flatus vocis*, mimetizaban la realidad y contribuían al desvío de la verdad. La Cábala judía, por su parte, enseñaba a pensar las palabras, no a pronunciarlas: originalmente el lenguaje poseía solamente consonantes, pues las ideas estaban creadas para ser pensadas, no dichas; en un segundo momento, con el objeto de ejercer una pedagogía general del pensamiento, la Cábala introdujo vocales en el alfabeto, para que las ideas pudieran ser audibles, pues con las solas consonantes no era posible fonética alguna. Hay toda una clasificación de los silencios; hay silencios obligados como los de algunos sordomudos, quienes no aprendieron a hablar porque la ignorancia hizo pensar que no había solución para ellos; hay silencios cómplices, cobardes y negligentes, los hay de acomodo, oportunismo y omisión, pero los hay valientes, sabios, eternos. Hay silencios verbales y escritos pero no mímicos, y cuando los gestos reemplazan la oralidad y la escritura, el lenguaje puede ser demoledor.

El mimo más grande del mundo se llama Marcel Marceau. Hasta en vísperas de su muerte a sus 80 y más años, disponía aún de una flexibilidad anatómica, que a las quinceañeras provocaría envidias inconsolables; y una convocatoria mundial, que a cualquier político se le reventaría la hiel. Con Confucio quizás pudo decir que *es demasiado viejo para jubilarse* y recorrió los escenarios de los cinco continentes anunciando burlón cada año que será el show de su despedida —más con anzuelos de marketing que con certezas—. Marceau es un monstruo del espectáculo; nacido en Estrasburgo en el límite entre el mundo francés y el alemán, es rey y señor del escenario mudo más grande del mundo. *Charlot* es para Charles Chaplin y *Cantinflas* para Mario Moreno lo que *Bip* es para Marceau. *Bip* nació en 1947, viste un pullover gastado y blanco, camiseta blanca y a rayas horizontales negras, embutido en sombrero negro de ópera coronado de un clavel rojo, de rostro maquillado en blanco céreo, contrastado con cejas, pestañas, ojeras y labios negros —elementos tomados del arcaico teatro japonés Noh—. Cuatro son los pilares de la disciplina de Marceau: acrobacia, esgrima, danza, arte dramático.

Sus escenarios son gélidamente austeros: no tienen nada de nada, más que él mismo y dos anunciantes, los mimos Gyöngy Biró y Máxime Nourisant. Las luces son puestas por Jaques Delito y el muy dosificado sonido por Eric Fourez. El calor es puesto por los gestos de Marceau y por el silencio, roto por sus eventuales taconeos, lo único audible de su pantomima y la inserción de discretos momentos musicales clásicos grabados. El auditorio solamente interrumpe para toser y para responder con la estampida de las carcajadas. La versatilidad con que juega y dialoga con sus diferentes roles es asombrosa. En su clásico *Resumen de las Edades del Hombre*, sobresale su parte *Juventud, Madurez, Vejez y Muerte*: de esta pantomima se ha dicho que en menos de dos minutos el actor puede lograr lo que los novelistas no pueden hacer en muchos volúmenes. En *El Tribunal*, asume los papeles de juez, jurado, abogado defensor y fiscal, guardias y ajusticiado, con maestría inimaginable. En *El Pajarero*, acaba confundiendo en las funciones entre hombre y pájaro, entre libertad y jaula, ofreciendo un impacto filosófico que contriste.

En *El Jardín Público*, el guardia, el policía, las flores, los niños, circulan en un mundo de ensueño y sátira: el policía represivo acaba deshojando margaritas. En *El Domador de Fieras*, la bestia y el hombre son cíclicos, intercambiantes y envolventes, siempre ironizados con el ácido más corrosivo: el humor. *Las Manos*, son palomas, águilas, dulces y coléricas, agresivas y mansas. Sus mimodramas son una cápsula de excepcionales efectos. En *Bip se suicida*, juega con la soga y la horca, el revólver y las balas, el veneno dubitativo y el ambivalente aventarse a las alturas con decisión y arrepentimiento cíclicos. *El fabricante*

de máscaras, acaba atrapado en los infinitos roles de cada carácter creado por él, tanto que es víctima cruel y obediente de uno de ellos. *Bip músico callejero*, fracasado en su labor, termina sumándose a una banda que cursa y cambiando desacompañado de instrumentos. *Don Juan, 14 de Julio, Cándido, Muerte antes del Amanecer*, son otras de sus miniobras que sobrecogen. Las palabras pueden extasiar, pero las más son transitorias. Solo lo eterno es inefable.

En el mes de enero de 2009, por primera vez en mi vida, sufrí de una parálisis parcial de mis cuerdas vocales. Sufrí una afonía de un par de semanas. Solo ahora sé, de primera mano, —de primera voz mejor sería decir— lo que se siente el no poder pronunciar palabras.

El valor del silencio lo apremiaba singularmente Gandhi, quien intermitentemente cumplía su disciplina de emitir palabra alguna durante un día entero. Varias comunidades religiosas de claustro, hacen lo propio durante su alimentación, solo enfatizando en escuchar mientras uno de los frailes lee pasajes espirituales. El psicoanalista aprende a escuchar, que vale singularmente al aprender del paciente.

En un mundo de excesos y de palabra vana, bien valdría —más allá del humor— crear un impuesto a la palabra y su futilidad. las arcas del Estado tendrían pingües dividendos.

En la larga historia de pantomima de Marceau, solo una vez el silencio estuvo interrumpido por un sólido “no”, en la película muda de Mel Brooks. Quizá esta rotunda negativa audible en un mimo, que siempre llevará a los expertos hacia disímiles hermenéuticas, implique precisamente la negativa de pronunciar palabras, con la contradictoria pronunciación verbal de la palabra que significa negación.

La palabra silencio proviene del latín *silentium* y éste de *silere*, callar, estar callado. Lo que se calla es la intencionalidad, pero no para entrar a la escucha de un silencio ontológico, sino simplemente para oír. Según definiciones comunes¹ de occidente, *silencio* consta como: callado, mudo, vacío; y *vacío* como: falto de contenido, de color, de forma, vano, ocioso, hueco, ausente, sin carga.

En el ámbito de la expresión sonora, el silencio es la ausencia de sonido, sin embargo, que no haya sonido no siempre quiere decir que no haya comunicación. Es así que el silencio puede ser objetivo y subjetivo: *silencio objetivo* es la ausencia de sonido, el *silencio subjetivo*, en cambio, mas allá de la puntuación, puede utilizarse con una intencionalidad dramática; sirve como acentuación, principalmente cuando se usa como pausa reflexiva tras una comunicación, puesto que revaloriza los sonidos anteriores y posteriores. El silencio intencional contrasta con el habla, mientras que el silencio no intencional contrastaría con el *ruido* en términos fonéticos. Esta relación puede también ser aplicada en el ámbito visual.

El silencio como realidad ontológica se resuelve dentro de una cultura específica de una manera puntual, y sus orígenes se relacionan con lo misterioso. Egipcios y griegos atribúan divinidad al silencio. La actitud silenciosa es imprescindible para el acto de meditación religiosa para judíos, cristianos, musulmanes, lo mismo que para hindúes y budistas, por ejemplo; esta actitud no solo es un medio para acceder a la divinidad sino que se convierte por sí misma en un fin. Los cuáqueros –organización cristiana fundada en Inglaterra en el siglo XVII por George Fox, que admite la libertad de interpretación de las Sagradas Escrituras, no se definen en cuanto a dogmas, no practica el culto externo ni tiene jerarquías eclesiásticas– conciben el mundo como ruidoso y prefieren lo silente como expresión de reverencia y respeto; en cambio, el Movimiento Pentecostal concibe el mundo como silente, por lo que el ruido en sus actos rituales es equivalente a una expresión de alegría y compromiso. Existen otros tipos de silencio vinculados a la religión: el silencio interior, el silencio místico –cuya máxima expresión se halla en el judaísmo, el budismo, el cristianismo y el islamismo–, el silencio ascético, el silencio litúrgico y el silencio de los muertos².

¹ El Diccionario de la Real Academia de la Lengua habla de: abstención de hablar; falto de ruido; falta u omisión de algo por escrito; pasividad de la administración del derecho ante una petición o recurso, etc.

² Serra, Rosa Mateu, “*El Lugar del silencio en el proceso de comunicación*”, Tesis doctoral;

En la cultura oriental, la división entre filosofía y religión no es tan clara como en occidente: mientras en oriente se venera el misterio, en occidente se intenta enmascararlo. Una gran aportación de oriente a occidente fue el concepto de vacío, que determinará toda una estética artística en el arte del siglo XX. Para la pintura Chan-Zen: “[...] este vacío es el principio y el silencio primordial donde las palabras o las imágenes no enturbian la mirada, un vacío que jamás es una ausencia o carencia, sino una enorme presencia en la que no se produce ambigüedad alguna entre el ser y el existir. Es el lugar más allá del que nada es, una porción inmutable que subyace en cada ser”.

Para los pitagóricos existe el *Vacío*—considerado éste en el plano del *Ser*— que se introduce en los cielos desde el aliento ilimitado que inhala también al *vacío*. El *Vacío* define la naturaleza de las cosas como un elemento separador y delimitador de los términos sucesivos en una serie. Esto acontece primero en los números, pues el *Vacío* distingue su naturaleza. El universo es *Uno* y desde lo ilimitado son introducidos en él el tiempo, el aliento y el vacío, que distingue los emplazamientos de cada una de las cosas³.

Según la vieja teoría pitagórica de *La Armonía de las Esferas*, el movimiento de las esferas, en total 10, en torno a un fuego central denominado la *Fortaleza de Zeus*, produce una

armonía, porque los sonidos que producen son concordes. Pero para Filolao, el movimiento de cuerpos tan grandes y a tanta velocidad lo que produce más bien es algún tipo de ruido, ya que cuerpos terrestres inferiores en tamaño y velocidad lo hacen. Pero como parece absurdo que nosotros no oigamos esta *música*, los filósofos explican diciendo que el sonido está en nuestros oídos desde nuestro nacimiento, de modo que no se distingue de su contrario, el silencio, puesto que el sonido y el silencio se distinguen por contraste mutuo⁴. Los pitagóricos intentaron mostrar cómo el concepto rector de armonía da libre acceso a cualquier área de la filosofía: cosmología, astronomía, psicología; incluso su obsesión por la ética y la política puede entenderse como un reflejo de esta preocupación central.

Numerosos artistas occidentales se sienten hoy sensibles ante la promesa de renovación que brinda la filosofía oriental muy relacionada con los Upanishads—son los textos sagrados hindúes y tratan acerca de la naturaleza de Dios y el universo, de la meditación y la filosofía—. Algunos creadores importaron directamente estos conceptos y los incorporaron a su obra, otros asumieron imágenes ya incorporadas a occidente y las desarrollaron originando nuevas direcciones.

De aquí que, Carmen Pardo Salgado deriva su ensayo *Las formas del silencio* sobre la muy conocida obra del músico norteamericano John Cage: 4'33" que desarrolla inspirado en la sabiduría Hindú, donde ella anota:

Es preciso perderse para empezar a escuchar.

Es preciso hacer el silencio en la escucha y en la mirada para descubrir las formas del silencio.

El silencio se escribe, se ofrece a la escucha. En la escritura musical el silencio es figura y cada nota figurada posee su recíproca figura silenciosa, la figura de pausa. Una figura que mide el silencio.

En el lenguaje verbal también se grafica el silencio. Así, los puntos suspensivos dejan colgado el discurso, lo suspenden. Pero el valor de estos puntos depende de la palabra que los antecede.

Tanto el silencio del lenguaje como el silencio que se introduce en la música suelen ser respiraciones que claman atención. Respirar será crear el hueco en el que la atención puede desplegarse. El silencio es entonces como un suspiro, es el nombre con el que la tradición francesa del s. XVIII designaba al silencio del valor de una negra en música. El silencio de negra es un suspiro, el de corchea medio suspiro, el de semicorchea un cuarto de suspiro... Y en este suspirar tal vez sea posible modificar la forma en que se escucha, transformar el oído”.

Cage sustituye la palabra *música*, considerada sagrada y reservada para los instrumentos de los siglos XVIII y XIX, por: *organización de sonido*⁵, para transformar la composición musical en un *lugar de organización*, donde tuvieran cabida todos los sonidos: los ruidos y el silencio. De este modo, la música del siglo XX se fue alejando de un sistema composicional designado como la *metáfora de la arquitectura*, donde tanto silencio como ruido poseen el valor de sonido, y los dos son necesarios para organizar la base de sonidos nuevos y consecutivos como lo harían la sucesión de elementos constructivos en altura en una arquitectura cualquiera. El silencio posee

un valor cuantitativo con una figura que lo representa y que indica por cuánto tiempo se debe interrumpir la nota y depende del lugar que ocupa el silencio en la composición⁶.

Se escucha el silencio por la manera en que se atiende al sonido. Pero se podría también escuchar el sonido que continúa en función del silencio que le precede. Así, el silencio se convierte en una pausa cargada de intención. El silencio es ese suspirar que capta la atención con una intención prefijada, es un silencio que crea expectativas, que interrumpe, un silencio concebido como ausencia de sonido⁷.

Entonces, cuando la composición inicia con un silencio, aquello que se escucha es pensado como el silencio mismo; se trata de

⁵ Cage, Jhon; “El futuro de la música: credo”, Escritos al oído, Murcia, Colegio oficial de Aparejadores y Arquitectos técnicos, Colección Arquitectura, 38, 1999, p.52. Citado por Carmen Pardo Salgado en “Las formas del silencio”

⁶ Carmen Pardo Salgado “Las formas del silencio”. <http/>

⁷ Ibid.

⁴ Ibid.; p. 95.

Departamento de filología clásica francesa e hispana. 2001.

³ G.S. Kirk, J.E. Raven y M. Schofield; “Los filósofos presocráticos; Historia crítica con selección de textos”; versión española de Jesús García Fernández; Segunda edición; Editorial Gredos; p. 90-91.

un silencio que se iguala al vacío, a la nada, pero que aún puede ser inscrito en la dualidad sonido y silencio.

El silencio como continuidad es aquel que descubre el hombre que se ha liberado de su memoria, de sus gustos y emociones; este silencio es entonces un centro que pone en cuestión el establecimiento de cualquier relación; un centro que es ahora, nada.

Cage, hace 50 años, aprendió del hinduismo a acallar su voz para abrirse a todos los sonidos. Se hace necesario detener la rueda del dharma y escuchar, explica Cage⁸. Para este artista perteneciente al movimiento Fluxus, el silencio es la pérdida de atención; según él, el silencio no es acústico, es un cambio de mentalidad. Es solamente el abandono de la capacidad de oír.

Bibliografía

CHÁVEZ, Norberto; "El diseño invisible. Siete lecciones sobre la intervención culta en el hábitat humano"; Editorial Paidós SAICF; Buenos Aires; 2005.

ESCOBAR, Ticio; "El arte fuera de sí". FONDEC; Paraguay; 2004.

FERRATER Mora, José; *Diccionario de Filosofía*, Montecasinos; Quinta edición, Editorial Sudamericana, Buenos Aires; 1964.

GIVONNE, Sergio; *Historia de la estética*; 1988, Editorial Tecnos S.A.; España; 1990.

G.S. KIRK, J.E. RAVEN Y M. SCHOFIELD; "Los filósofos presocráticos; *Historia crítica con selección de textos*"; Versión española de Jesús García Fernández; Segunda edición; Editorial Gredos.

Las ciudades intermedias han sido caracterizadas principalmente por el número de habitantes; la última vez que desde esta perspectiva y con fines de planificación se realizó una clasificación oficial, data de 1980 y se la hizo con ocasión del plan formulado por el CONADE (reemplazado en la actualidad por la SENPLADES), denominado "Plan Nacional de Desarrollo 1980-1984".

Para ese año se consideraba ciudades intermedias o más específicamente de "porte medio", a aquellas que tenían entre 40.000 y 200.000 habitantes.

Esta clasificación, a más de ser fundamentalmente cuantitativa, en la actualidad ya no tiene vigencia, pues de acuerdo a los datos demográficos del último censo nacional realizado en el año 2001, y oficializados por el Instituto Nacional de Estadísticas y Censos (INEC), algunas ciudades han sobrepasado el límite superior del rango de la clasificación del CONADE, como es el caso de Cuenca con 277.374 habitantes y Machala con 204.578 habitantes; y no por ello han dejado de ser ciudades de "porte medio" en el contexto ecuatoriano; más aún, no se ha modificado en lo sustancial la relación con los dos grandes centros urbanos del país, así, la tercera ciudad es 5 veces más pequeña que Quito y 7 veces más pequeña que Guayaquil. Por otro lado, pequeñas ciudades que han llegado o superado levemente el límite inferior, tampoco han dejado su carácter de pequeñas ciudades, como es el caso por ejemplo de Tulcán, con 47.359 habitantes, y Latacunga con 51.689 habitantes.

Lo que no hay duda y está claramente definido, es que en el país existen dos centros metropolitanos, que por su talla poblacional, su extensión territorial, así como por su predominancia económica, social y política, siguen constituyendo los centros de mayor jerarquía, y que el CONADE en la caracterización mentada, las denomina "Áreas Metropolitanas", y que en la Constitución vigente desde el 2008, en su artículo 247, en el título V que se refiere a la ORGANIZACIÓN TERRITORIAL DEL ESTADO, se las denomina DISTRITO METROPOLITANO, y se establece claramente la condición para su existencia: "El cantón o conjunto de cantones contiguos en los que exista conurbaciones, con un número mayor al siete por ciento de la población nacional...".

⁸ En conversación con St. Montague, "Interview manuscript (1982)", en Kostelanetz, R.; *Conversing With Cage*, Nueva York, Limelight, 1988. Citado por Carmen Pardo Salgado en "Las formas del silencio".

¿QUE SE ENTIENDE POR CIUDADES INTERMEDIAS O DE PORTE MEDIO?

La talla demográfica es un indicador relativo, pues depende del contexto en que se encuentre la ciudad o ciudades objeto de análisis; así, en países con áreas metropolitanas con cinco millones o más de habitantes, como por ejemplo Argentina, Brasil, México, Chile, Perú, se podría considerar ciudades de porte medio las que bordean un millón de habitantes, pues así lo han considerado en algunos estudios referidos a Latinoamérica. En el caso ecuatoriano, las ciudades más pobladas están entre un millón y dos millones de habitantes, que en el contexto nacional constituyen grandes ciudades.

A continuación se intenta identificar otros elementos adicionales que podrían caracterizar a las ciudades de porte medio, y que tienen que ver con el papel o "rol que desempeñan en el concierto nacional en los diferentes flujos (político, económico cultural) que se dan en el territorio. La dinámica de estas ciudades se mide por la capacidad de las mismas para establecer una red de relaciones entre los demás núcleos urbanos y entre los núcleos urbanos y el campo. Son, a su vez, centros de intercambio económico y de interacción social y cultural. Finalmente, son también espacios que albergan niveles de la administración de gobierno a nivel local."¹ Siendo importante la demografía y la capacidad que tienen las ciudades para atraer población, es adecuado manejar el concepto de intermediación de las ciudades intermedias, precisamente en los

procesos económicos, políticos, administrativos, culturales, etc., entre lo rural y lo urbano, entre los poblados pequeños y las áreas metropolitanas.

Con estos breves antecedentes se plantea algunos elementos o aspectos que caracterizarían a las ciudades intermedias. Debe entenderse que no es uno en particular, sino el conjunto de ellos los que servirían para clasificar en este rango.

Nodo estratégico de los circuitos económicos

Significa un rol preponderante en la relación con el sector rural regional, tanto como abastecedor de insumos, tecnología, capital, apoyo financiero; cuanto como facilitadores para la comercialización de productos agrícolas, agroindustriales, artesanales e industriales de la región, en su propio espacio urbano y como intermediario con los grandes centros de consumo nacional y de exportación. Las actividades que servirían como variables para evaluar a los centros "candidatos" a ser caracterizados como ciudades intermedias, podrían ser: la agricultura, la agroindustria, minería, comercio nacional, comercio internacional, industria, pequeña industria y artesanía, turismo y finanzas.

Nodo estratégico en la conectividad del circuito de ciudades del país

Los aeropuertos constituyen un elemento contemporáneo importante en la conectividad; disponer en distancias cercanas de acceso a un equipamiento de esta naturaleza es un aspecto importante, lo cual no implica que necesaria-

mente se encuentre incorporado dentro de su área urbana.

La articulación a la red vial básica del país, en la red de mayor jerarquía establecida por el Ministerio de Obras Públicas, es otro elemento importante. En el caso de las ciudades costaneras, constituirse en un puerto marítimo, conectado con otros nacionales e internacionales, constituye otro elemento.

Adicionalmente, estar conectado por las redes modernas de telecomunicaciones nacional e internacionalmente constituye otro factor.

Centro político-administrativo, prestador de servicios regionales

En general las pequeñas y medianas ciudades son centro prestador de servicios administrativos, en unos casos propios del ámbito local, y en otros intermediarios, a través de los procesos de descentralización o desconcentración de prestaciones que se dan en el ámbito nacional. Se considerarían ciudades intermedias aquellas que tengan una influencia regional.

Centros culturales y de formación académica profesional de alcance regional

"Las ciudades constituyen escenarios privilegiados para la integración social, para la representación colectiva y la construcción de un sentido de identidad y pertinencia"²; es por ello que el grado de influencia que tienen los centros urbanos intermedios es sin duda significativamente más importante que los cen-

tros menores. Es importante la localización de centros de educación en los diferentes niveles en general, pero en particular de los centros de enseñanza y formación profesional; siendo importante destacar no solo su presencia sino la influencia cierta de estos, para atraer a la población de la región y que no sean exclusivamente de carácter local.

Capacidad de gestionar y desarrollar los procesos de descentralización

La Ley Orgánica de Régimen Municipal y otras leyes, ofrecen mayores oportunidades y desafíos a las ciudades y municipios en general, para asumir competencias que no eran las usuales de los municipios, que es lo que se conoce como descentralización, a nivel urbano; la gestión del tránsito, en sus fases de planificación, control, ejecución y evaluación es un ámbito importante; el sistema de salud; el de educación y el de seguridad, esta última entendida no solo como acciones antidelinuencia, sino como un concepto amplio que incorpore la seguridad social, alimentaria, desastres naturales, son temas básicos, unidos a temas como la descentralización de ámbitos administrativos del turismo y del medio ambiente. Se entendería que las municipalidades que gestionan y desarrollan procesos de descentralización en los ámbitos señalados, caracterizarían a ciudades intermedias desde una perspectiva no solo cuantitativa sino fundamentalmente cualitativa.

Capacidad de autonomía financiera

En general existen tres fuentes de financiamiento de las municipalidades y que tienen

¹ Llona Mariana, Ramírez Daniel, Zolezzi Mario. Las Ciudades Intermedias, su rol en el desarrollo del país. <http://www.urbano.org.pe>

² Ídem.

Estas 11 ciudades constituirían la red de ciudades intermedias; de estas, por su cercanía y por su ubicación geográfica, Manta y Portoviejo deberían realizar procesos de planificación urbanística y de gestión del territorio en forma conjunta o de manera integrada; Quevedo y Babahoyo que no constan en la propuesta en conjunto, si se realiza igualmente un proceso integrado de planificación y gestión, podrían constituir un centro intermedio; de otro lado Azogues, que se encuentra muy cercana a Cuenca, así como otros cantones pequeños como Biblián, deberían constituir una mancomunidad para efectos de planificación y gestión del territorio, como acontece por ejemplo con el caso de Sangolquí y Quito, aunque en

este caso se realiza en el marco del área metropolitana, igual que el caso del cantón Durán y la ciudad de Guayaquil. En general, en todos los casos es indispensable la interrelación con el entorno y la micro región, pero es de especial connotación en los casos mencionados.

Bibliografía:

<http://www.urbano.org.pe>

Cordero Oswaldo. La Planificación Urbana en el Ecuador: Relación con la planificación estratégica, reflexiones, análisis y propuesta conceptual metodológica. Trabajo previo a la obtención de grado de magister en planificación. Universidad Central. Quito. 2006.

Según el diccionario de la lengua española, patio es un espacio cerrado con paredes o galerías que en las casas y otros edificios se suele dejar al descubierto.

Igualmente, el término patio puede ser utilizado para designar muchas situaciones formales tales como pozo de luz cenital, chimenea, espacio ajardinado, plaza, etc., pero también, patio es el lugar donde convive la familia, donde juegan los niños entrando y saliendo de un lugar a otro, donde se encuentran las macetas y las plantas, donde se conversa mientras se trabaja, donde se comparten ideas, donde se puede escribir o escuchar música; es el lugar donde se vive; escenario cotidiano de la familia. Es el lugar hacia donde mirar.

Un espacio que, en dependencia de la hora del día, es una solución para usar el espacio homogéneo en actividades heterogéneas.

El patio, un espacio comprendido dentro de límites determinados, concluso, estático y contemplativo, cerrado en todo su perímetro y abierto hacia el cielo.

El patio colonial define un esquema de casa introvertida y aislada, sin más referencias al exterior que su abertura cenital. Por su condición de introversión, ofrece una buena solución para garantizar la independencia del espacio de la casa respecto al espacio público.

Esta experiencia como espacio introvertido recrea un pequeño fragmento del espacio exterior, de la naturaleza, el cual lo convierte en el escenario de la vida cotidiana.

El patio es el lugar central y a la vez oculto de la casa, es el lugar en donde la luz ha marcado el paso del tiempo en los muros, y las sombras han dibujado en el pavimento.

Espacio libre que constituye el propio centro del espacio doméstico o comunal.

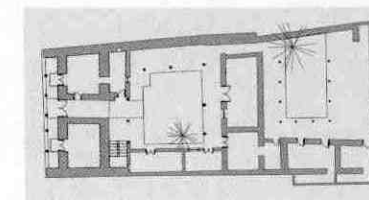

Un espacio funcionalmente indiferente, que articula las distintas partes de la vivienda, enriquecedor del espacio interior, que se constituye como parte integrante del espacio privado.

Surge como consecuencia de perforar sobre una masa homogénea, definiendo su forma por una especie de recinto, que es el resultado de la reunión articulada de habitaciones diversas que se configuran en torno a un espacio libre que, aún estando delimitado y protegido, puede llegar a tener diversos grados de apertura.

La formación de este recinto, obliga a todas las dependencias a abrirse sobre el patio a través del cual se produce la respiración de la casa.

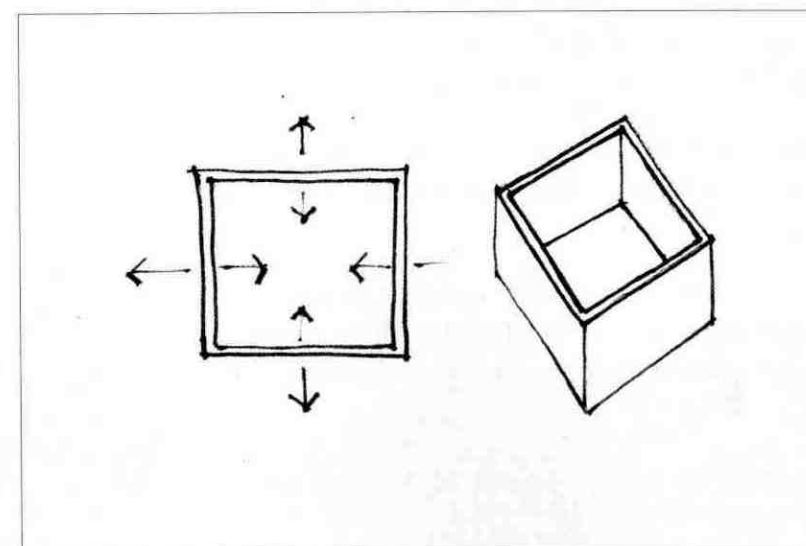

2. Esquema de patio introvertido

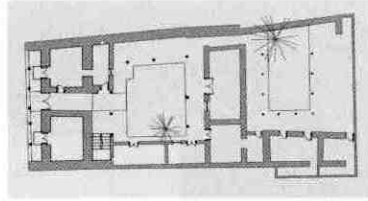

La conformación de un límite preciso no significa desistir a ese espacio, sino al contrario, supone incrementar su certidumbre y su grado de importancia. El espacio adquiere una dimensión moderada y reconocible.

Recurso arquitectónico que excluye toda relación, en el que se trabaja con el vacío, sin ningún tipo de contaminación espacial, estructurado por una especie de antimateria, en donde las paredes, las columnas, las aberturas, el piso, resuelven el problema de su delimitación.

La referencia de su perímetro ayuda el reconocimiento de las relaciones entre los elementos que organizan el espacio interior.

En este sentido, es un elemento de mediación debido a que forma parte de la organización espacial, estructurado por los mismos elementos que sustentan los espacios interiores, tomando un carácter de espacio principal de la vivienda.

Se convierte en un elemento de transición debido a que contribuye a dar forma al campo visual y establece un espacio de primer término íntimamente ligado a la casa.

El campo visual, se estructura con vínculos de relación visual, y su coherencia no se consigue por armonía, sino por equilibrio de los distintos elementos que intervienen en su resolución, los cuales establecen referencias que ordenan su percepción visual.

El instaurar el espacio del patio desprende la necesidad de proporcionar al habitante de un entorno controlable y reconocible.



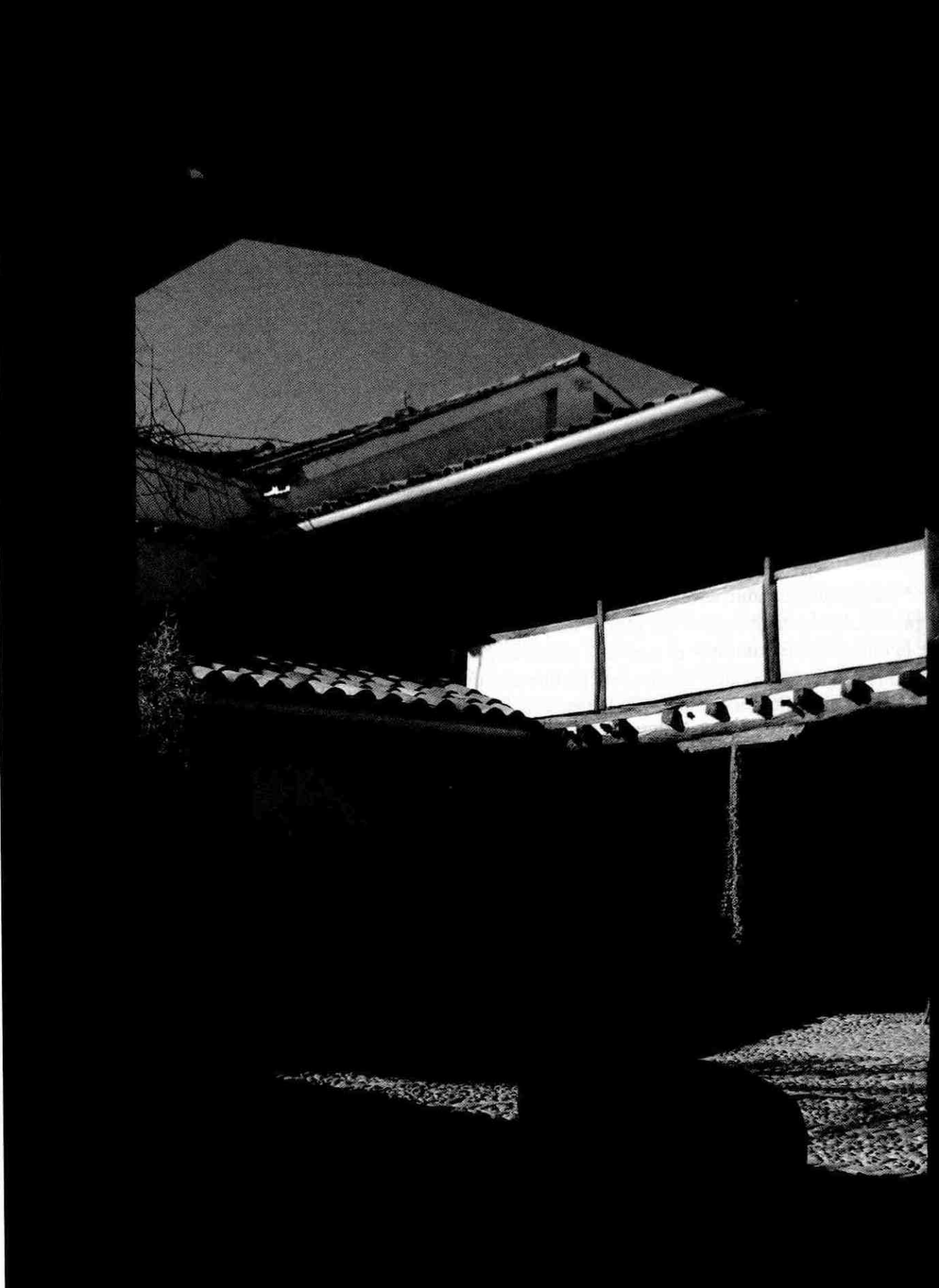
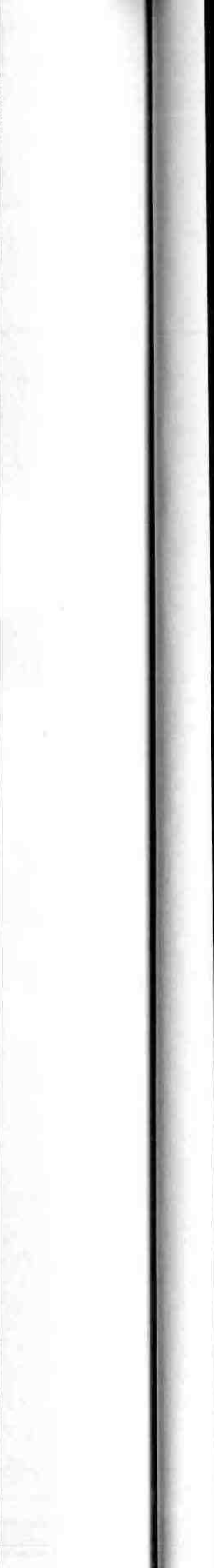

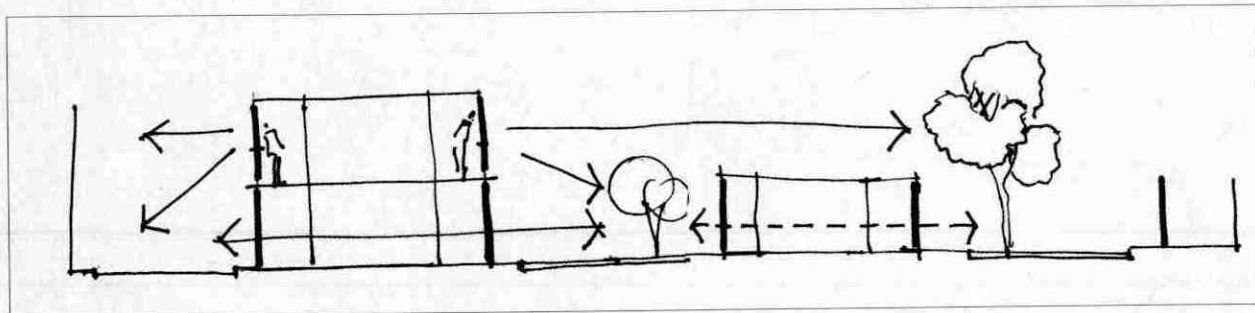

6. Continuidad visual y espacial

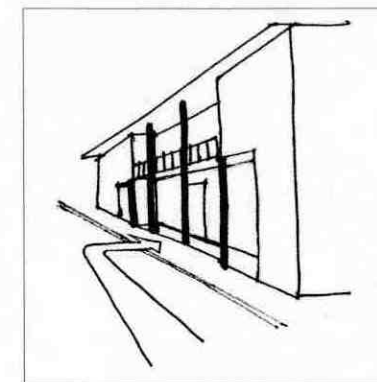

7. Aproximación a la casa

Composición

La estratégica ubicación y la claridad geométrica con que configura los diferentes espacios, las habitaciones o las piezas más privadas de la casa, los amplios pórticos de la entrada que enfatizan el acceso y guían la propia visión de la vivienda hacia el centro, convierten la patio como el elemento arquitectónico protagonista, tanto desde aspectos compositivos como desde la percepción visual.

Interviene en la definición de jerarquía de relaciones entre las habitaciones, ya que es el elemento que determina y resuelve los aspectos cualitativos de los espacios ubicados a su alrededor, y de esta manera establece un mayor grado de importancia a las habitaciones de la casa con relación a las de servicio, permitiendo un dominio visual y espacial tanto hacia el interior como hacia el exterior.

El patio, es el elemento que se vincula e interactúa espacial y visualmente, de un modo esencial, con el espacio que le circunda hasta donde alcanza la visión y ordena todo el mundo sensible de su habitante.

El espacio patio solo adquiere forma en relación con la mirada del hombre sobre el entorno que le rodea, respecto al cual se ordena.

De esta manera, el patio contribuye a la organización de la planta en la definición de los espacios interiores y su percepción visual, adquiriendo un específico sentido.

Secuencia espacial

Como uno de los primeros elementos que estructuran el orden interior, se considera al acceso, a través del zaguán, como el origen de la secuencia espacial que comunica los espacios de la casa que desembocan en el patio. Los elementos que definen el patio cumplen una doble misión: ordenan el descubrimiento del espacio, al tiempo que distribuyen el acceso a las distintas áreas de la casa: las habitaciones, galerías y el área de servicio. El patio es el origen del núcleo que vertebra la casa.

Es importante tener presente la manera en que el observador se aproxima a la casa. El vacío generado en su fachada y la ubicación centralizada del acceso favorece el modo de aproximación en diagonal que el observador experimenta, debido a que se enmarca un punto de vista y ordena su acercamiento visual y espacial.

Este modo de ordenar la secuencia espacial desde el acceso, a base de disponer una serie de galerías aporticadas, permite un progresivo despliegue de las visuales.

La concepción del acceso es un hecho fundamental para la ordenación de la planta, ya que tiene una incidencia decisiva en la disposición metódica de los espacios.

La casa de "las posadas" se organiza en base a una estructura formal compacta. La compacidad que ofrece desde afuera contrasta con la sensación de los espacios, la amplitud de los patios, las profundas visuales y las generosas vistas.

La secuencia espacial ordenada en la que se enlazan y distribuyen los espacios colaboran a vertebrar la estructura de los patios y a recorrer sin impedimento, generando en cada punto las expectativas para seguir avanzando.

La casa parece estar sujeta a un impulso que va de dentro hacia fuera. La mirada desde el interior se equilibra con las vistas desde la casa desde el exterior.

Luz cenital

La aparente simetría en la estructuración y disposición de los espacios, así como la composición, favorece la creación de múltiples ejes visuales. Como consecuencia de esta multiaxialidad, se producen direcciones que se entrecruzan en el recorrido interior y generan la percepción de unos espacios diferenciados lumínicamente.

El manifiesto contraste en la iluminación de los espacios incitado por la luz cenital, forma parte integrante del secuencial recorrido por la casa.

Producto de este recorrido se van descubriendo los espacios, que, asociados a profundas visuales, dirigen al observador hacia enmarcadas percepciones visuales y espaciales que finalizan en elementos iluminados cenitalmente.

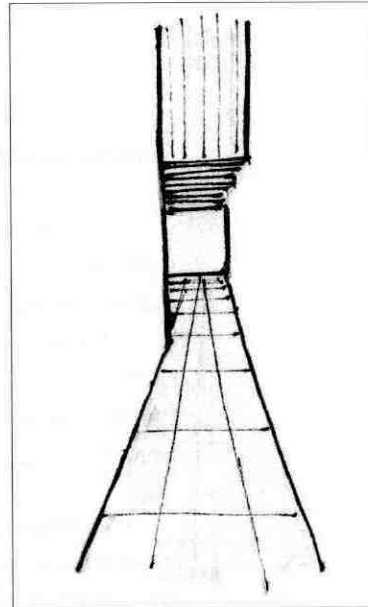
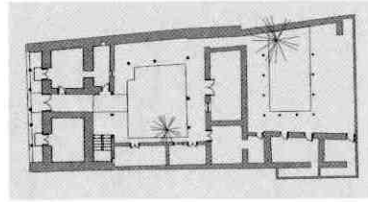

9. Visuales

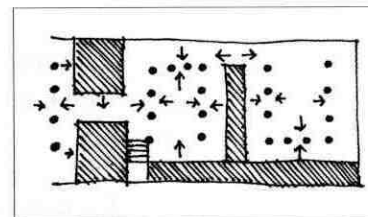

10. Relaciones



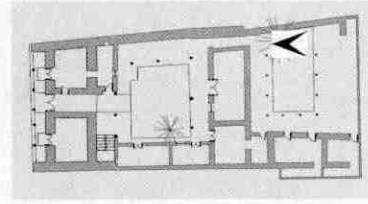

Aunque estos patios interiores permitan ventilar e iluminar los espacios, iluminar y ventilar no es su único propósito, ya que su estructuración genera una variedad visual y espacial, de recorridos y secuencias, caracterizada por la iluminación cenital.

La riqueza visual de los patios se ve potenciada por la variedad de funciones y sus diferentes dimensiones, acompañada de la diversidad de los espacios y su relación.

Elementos

A la geometría de los patios habría que añadir la noción en la claridad de los procedimientos y sistemas constructivos.

El ritmo pautado de la columna origina la presencia de la estructura aporricada con relación a los patios que conforman las galerías, caracterizada por la luz cenital que en cualquier percepción visual, interior o exterior de la vivienda, otorga a la columna la jerarquía de elemento definidor del espacio.

Las relaciones intrínsecas establecidas entre los diferentes elementos arquitectónicos, tales como columnas, vigas, paredes, aberturas, etc., así como de los espacios, estructuran una unidad espacial, y, conforman una importante percepción visual, que los hace inseparables.

La vivienda es producto de un sistema ordenado de elementos universales que la mirada debe reconocer, donde no reina la arbitrariedad sino la coherencia.

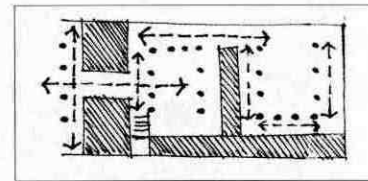

12. Recorridos

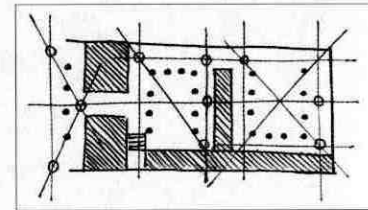

13. Ejes

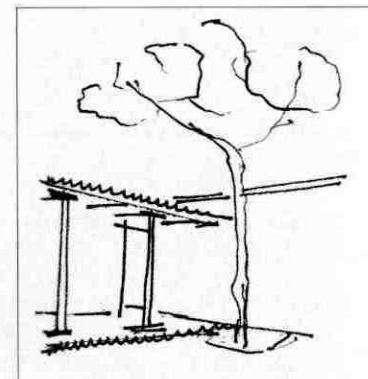

14. Diversidad de espacios

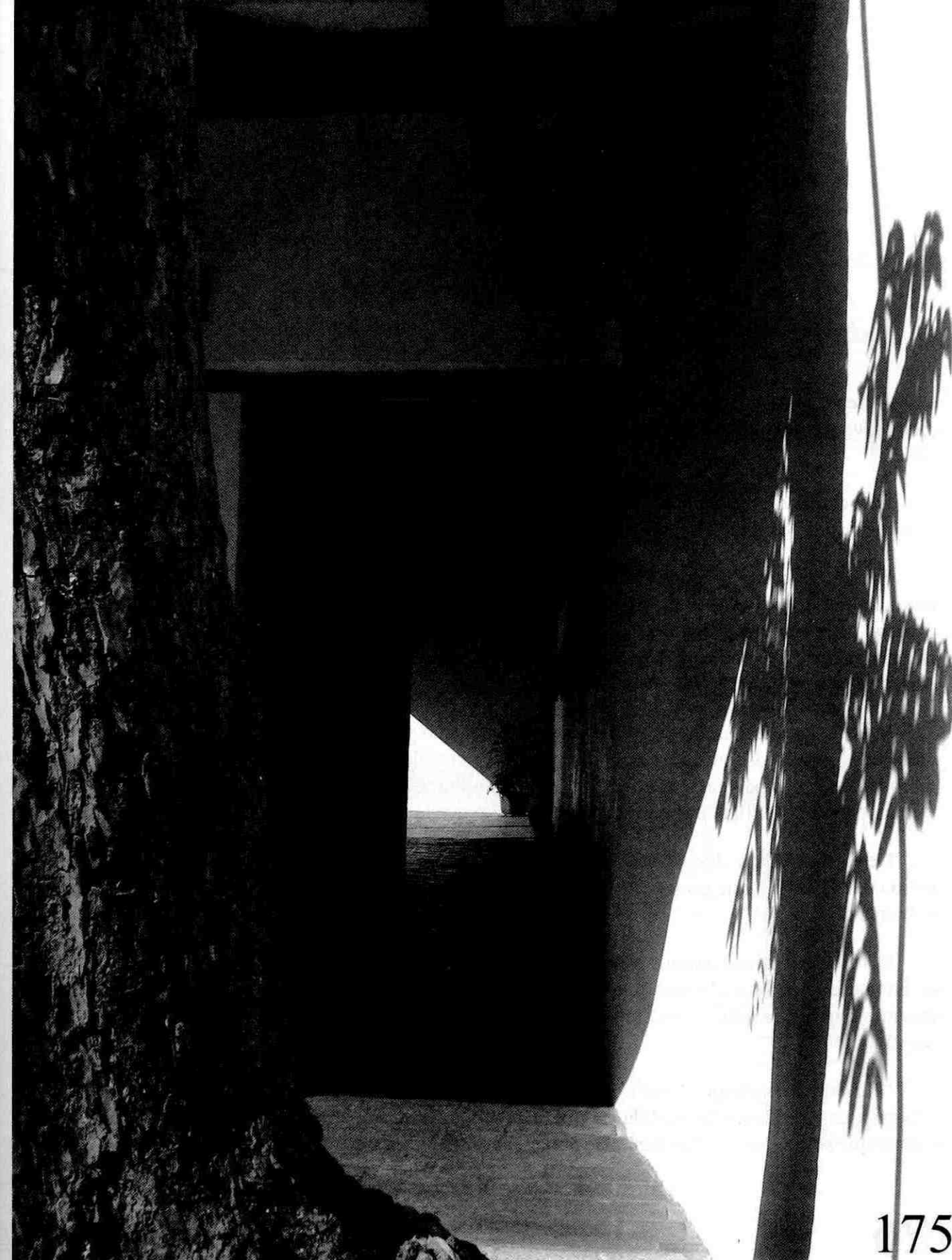

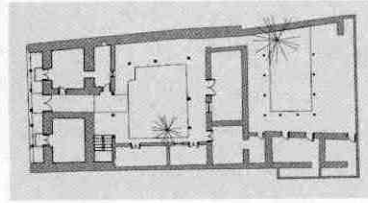

Al tener un conjunto de elementos con unos criterios de relación previos entre ellos, acaba teniendo una importante consistencia visual.

Esta claridad estructural y funcional viene complementada por la capacidad de integrarse al recorrido de la planta.

Patios, columnas y muros son elementos de mediación y referencia que desempeñan varias funciones: sostienen la estructura espacial de la vivienda, consolidan su orden interno, intensifican las relaciones entre los elementos que ordenan el espacio y delimitan el dominio visual desde la casa.

El patio emana identidad como espacio en sí mismo y en relación con los espacios interiores de la vivienda, hace posible la habitabilidad de la misma, aunque su función no se reduce a solventar la iluminación y la ventilación.

De alguna manera desarrolla una estrategia espacial en la que el patio es el elemento que protege y cobija al edificio, el cual cobija al hombre.

El instinto humano termina siempre por manifestar una manera de habitar el mundo, y el patio no es más que una de esas manifestaciones con que la arquitectura materializa ese instinto universal e inextinguible.

“No habitamos porque hemos construido, sino que construimos y hemos construido en la medida en que habitamos, es decir, en cuanto que somos los que habitan... De ahí que los espacios reciban

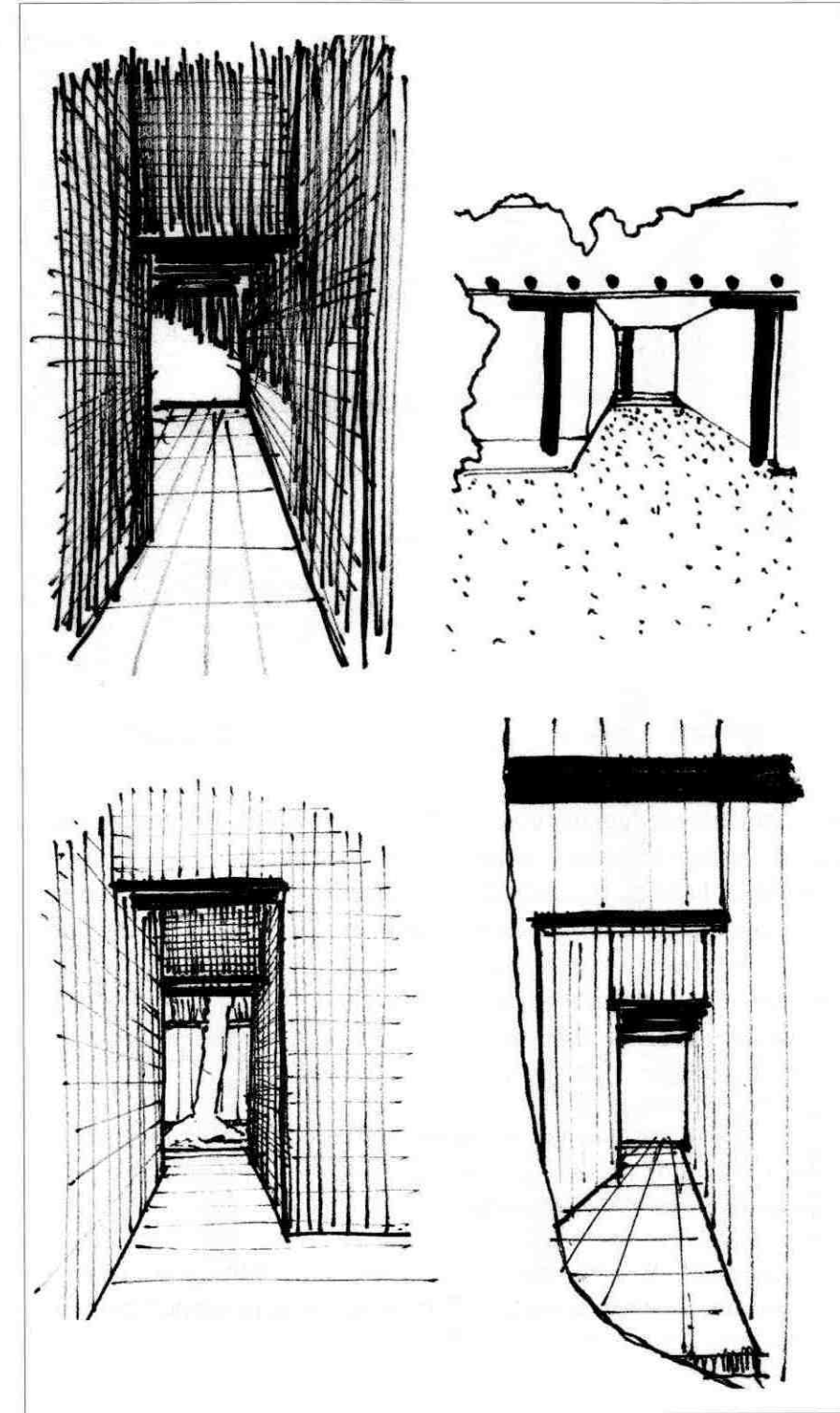

15. Enmarcadas percepciones visuales y espaciales que finalizan en elementos iluminados cenitalmente.

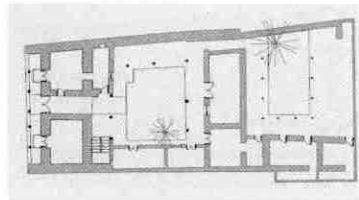

su esencia desde lugares y no desde «el» espacio... El respecto del hombre con los lugares y, a través de los lugares, con espacios descansa en el habitar. El modo de habérselas de hombre y espacio no es otra cosa que el habitar pensado de un modo esencial... La esencia del construir es el dejar habitar. La cumplimentación de la esencia del construir es el erigir lugares por medio del ensamblamiento de sus espacios. Sólo si somos capaces de habitar podemos construir". Martin Heidegger. Construir, habitar, pensar.

Edificio y patio son partes inseparables de una sola idea, de un solo concepto, de una sola intención, en el que tan importante es lo construido como el vacío generado.

Arquitectura intrínseca que relaciona al hombre y al edificio, pero con una apariencia tan cotidiana, que puede pasar desapercibida. Hay que saber mirar.

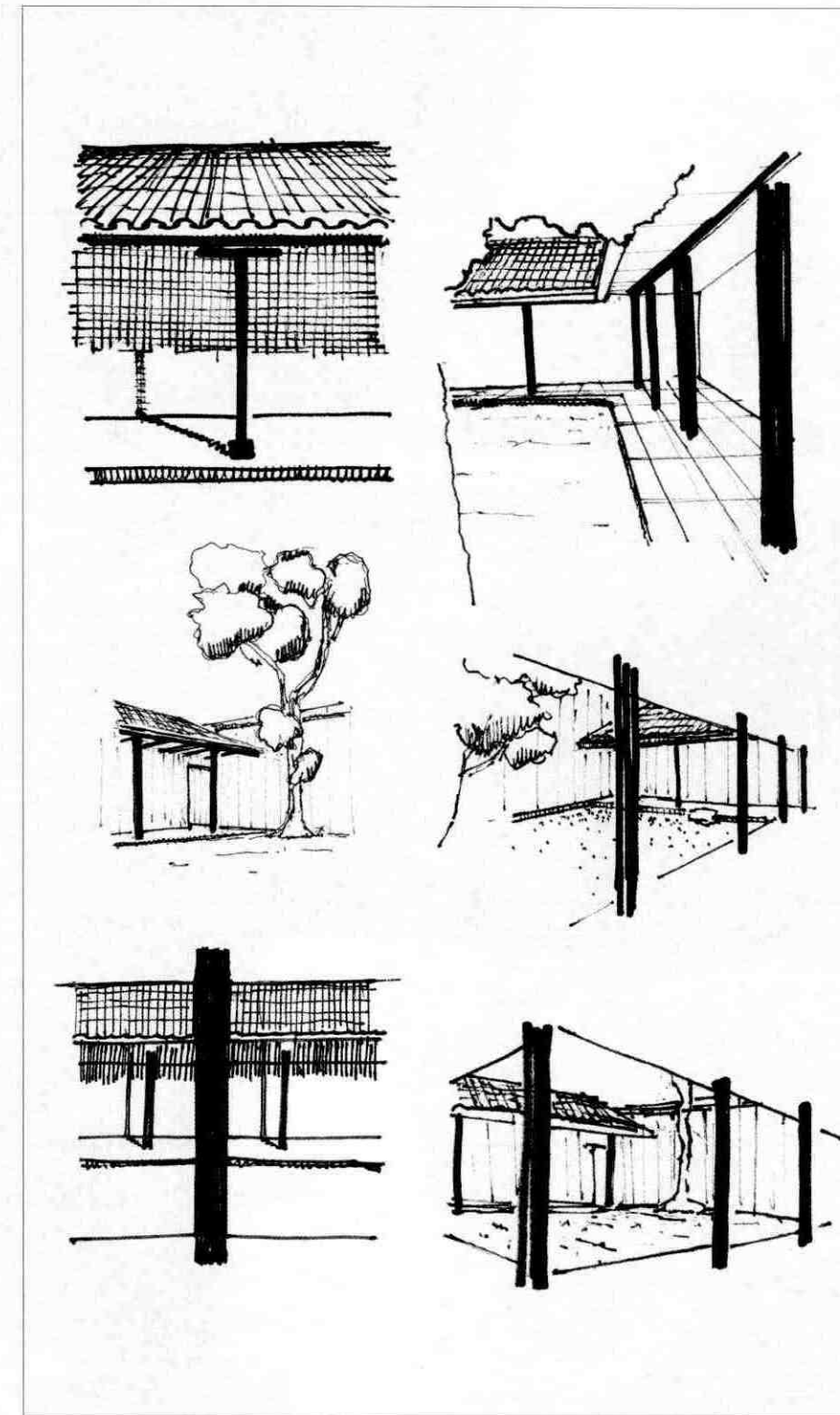

16. Relaciones entre los elementos que ordenan el espacio y delimitan el dominio visual desde la casa.



bibliografía

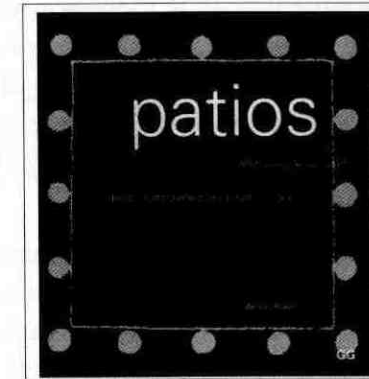

WERNER, BLASER. Patios: 5000 años de evolución desde la antigüedad hasta nuestros días, 1ª ed. Barcelona: Gustavo Gili 1997.

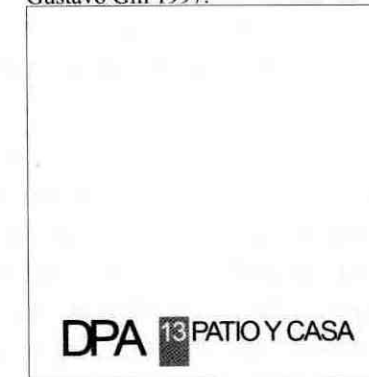

DPA 13, Patio y Casa, 1997.



PIÑÓN, Helio. Miradas Intensivas, Materiales de Arquitectura/Ideas. 1ª ed. Barcelona: Edicions UPC. 1999.

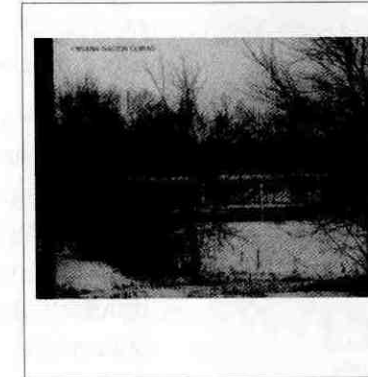

GASTÓN, Cristina. Mies: el proyecto como revelación del lugar. Arquithesis 19. Barcelona: Fundación caja de arquitectos. 2005.

créditos

1, 3, 5, 11. Retoque de fotografías del autor. Fuente: Jorge Yunga, Andrés Venegas.

2, 6, 7, 9, 10, 12, 13, 14, 15, 16. Dibujos, fotografías y retoques del autor.

4, 17. Sonia Guzhñay.

8. Retoque de fotografías del autor. Fuente: Arquitecto Gustavo Lloret.

Que es un país donde todos son pobres, del que todos quieren salir, donde todas las mujeres se venden al turista, dicen. Otros, en cambio, muestran cifras de que es el país que mejor cumple con educación para todos, con comida para todos, con salud para todos, con transporte para todos, con trabajo para todos, con vivienda, con servicios de energía, agua, incluso en el campo, etc.

Hace poco vi en la televisión que los países que mejor atienden el desarrollo humano, medido en realización profesional y metas personales, salud, tiempo libre y cosas así, eran los países más desarrollados, pero que eran estos mismos países los que más depredaban el planeta, y que eran los no sustentables para la supervivencia del planeta (tan de moda); en cambio, que los países pobres eran lo contrario, no satisfacían estas necesidades de los seres humanos, pero así mismo el desgaste del planeta era sustentable, no destruían este planeta de forma tal que éste no pueda recuperarse. El único país del mundo que cumplía con las dos condiciones de no depredar el planeta y satisfacer las necesidades humanas era Cuba.

Muchos dirán, y la libertad, no pueden salir de Cuba a menos que paguen fortunas que no tienen, y yo me pregunto si aquí la gente puede viajar dignamente, si todos pueden conseguir una visa americana, por ejemplo, o tienen que arriesgar su vida, su integridad, o es solo un privilegio de los que tienen mucho dinero y cierta facha?... Tenemos libertad acá, podemos por ejemplo ser lo que queremos, ¿o la mayoría son arrastrados por la economía a vivir vidas para sobrevivir o tener mucho dinero?

Desde hace 4 años estudio un doctorado en Centros Históricos en La Habana (autoridad en esto, pues es el centro histórico menos reemplazado en el mundo, pero ese es otro tema), y he ido una veintena de veces, y la mayoría de ellas vivo como cubano, como como ellos y me movilizo como ellos, veo su televisión, escucho su radio, y por eso tengo mi visión particular de ese particular, polémico y hermoso pedazo de humanidad y de planeta.

En términos académicos, diré que mis profesores, tutores, comités científicos, son todos doctores y varios de ellos dos veces doctores, y que es una universidad de tal coordinación en la que todos los días y a cada momento todos los profesores están interrelacionados por internet para cada cosa, como evaluar un trabajo estudiantil o reuniones (no para despachar alumnos sino para ayudarles). Y quizás su ventaja es que los profesores lo son casi exclusivamente, y que nadie está sobrecargado de trabajo, así que tienen tiempo de hacer las cosas con

calma. Nadie tiene la posibilidad de hacerse millonario, así que nadie anda corriendo tras el dinero.

No se puede imaginar uno que en Cuba un profesor trate mal a un alumno de escuela ni de universidad, todos, profesores formados ya dentro del sistema, se han formado con valores, de autoestima, de solidaridad, de respeto, de amor. En Cuba nadie es tímido, todos dicen lo que quieren decir, todos se formaron con autoestima. ¿Podemos decir lo mismo de acá? Cuántos profesores nos maltrataron porque ellos mismos fueron formados así; cuántos profesores tratan de eliminar y no de formar estudiantes (cuántos quieren que les teman para sentirse seguros e importantes)..... Ninguna mujer cubana se siente fea, es prosuda, y se viste bonito dentro de su economía; tienen autoestima.

Perfecto, no, Cuba no es perfecta, pero tiene cosas increíbles que solo suceden allí, y ni ellos se dan cuenta bien de que son únicos, y por eso quieren salir quizá en un alto porcentaje, porque creen que en mundo capitalista todos van a tener Mercedes Benz y todos viajan a Suiza, y lo que es peor, creen que aquí todos son muy felices...

Por eso muchas mujeres (no todas) se prostituyen, no porque les falte qué comer, sino porque quieren vestirse y maquillarse y tener celulares como en el mundo capitalista; en cambio, en el mundo capitalista muchas se prostituyen también, porque si no, no comen, o para tener para sus drogas o para sus extorsionadores... Pero en Cuba la prostitución casi ha desaparecido, es prohibida...

En Cuba se estudia de todo, bailarinas y cantantes, empleados hoteleros, lo son porque

han estudiado para eso; por eso, un espectáculo de boleros es genial, y si usted ve el ballet de Camaguey, por ejemplo, esté seguro de que está viendo uno de los mejores ballets del mundo.

Vivir sin tanta prisa es una de las cosas que se le critican y que de hecho nos sorprende a quienes vamos del mundo capitalista, acostumbrados a correr, pero de hecho, es lo que la sabiduría recomienda..., y por supuesto es un antídoto que logra el NO ESTRÉS, que allí de hecho casi no existe de la manera que nosotros lo vemos y lo experimentamos en nuestro mundo capitalista... Quien lo ha sufrido y ni se diga quienes lo sufren, saben que no vale la pena. La codicia, la envidia y el egoísmo nos enferman.

Ya se conoce que el 90% de las enfermedades son de origen y carácter mental y derivadas de estas situaciones... Al no existir este factor, LA GENTE ENFERMA MUCHO MENOS, por esta razón y por un organizado y muy eficiente método de medicina preventiva, nadie que se embaraza, nadie que nace, nadie que enferma, deja de tener la ATENCIÓN MEDICA CORRESPONDIENTE, ES OBLIGATORIA, no voluntaria, nadie puede negarse a recibirla... Estos dos factores hacen que la gente necesite mucho menos de farmacias y remedios, y eso se refleja y se lee en sus ciudades, que tienen farmacias mucho más espaciadas, a diferencia de nosotros que tenemos muy cercanas a veces más de una por cuadra, pues las necesitamos mucho, casi en una dependencia psicológica angustiosa de los fármacos y medicinas. Allá me tocó preguntar por una farmacia, casi nadie sabía dónde había una, porque casi nadie la necesitaba...

pero encontré una, y por supuesto las MEDICINAS eran GRATIS.

Y para rematar este importantísimo aspecto de la SALUD, es conocido que Cuba tiene una de las mejores medicinas del Mundo, de las más adelantadas, y para los cubanos es GRATIS. Imagínese usted: una de las preocupaciones en la salud de nuestro medio es que a veces, aparte de la enfermedad, no hay el dinero para las medicinas y los médicos, y aun en personas solventes, siempre es un golpe también económico la enfermedad de un familiar, y ni se diga si es grave... En Cuba no hay que preocuparse por eso, eso es gratis.

La gente GANA 8 DOLARES, el salario más bajo, y 16 el más alto, pero todos tienen subsidiados, entre otras cosas, la luz, el transporte, la educación, la salud, la vivienda y la comida mínima, y con lo poco que cuesta la vida allá, sí les alcanza para vivir sencillamente. Para probar eso, contaré que cuando viajo vivo como cubano, me muevo en sus buses y en sus sitios de comida gasto menos de 3 dólares en una semana, y sobran y compro unos diez libros y unos doce casetes, en librerías para cubanos... Claro que como la propaganda les llega, quieren comprar cosas extranjeras, el sueldo no les alcanza para nada, y lamentablemente en eso están muchos cubanos ahora, y eso les lleva a querer salir.

Otra preocupación parecida es la del dinero para educar a nuestros hijos... LA EDUCACION, los uniformes, LOS CUADERNOS Y TEXTOS, TODO ES GRATIS; pero eso no es todo, LA EDUCACIÓN ES DE ALTÍSIMA CALIDAD, y es inteligentemente apuntada. Martí sembró la tendencia de que "se debe sustituir el conocimiento utópico e infértil por

el conocimiento práctico y fecundo"... y las escuelas y colegios tienen en un 50% educación en la vocación de cada niño, lo que cada niño va escogiendo y buscando, en deportes, artes, oficios, carreras, aficiones, etc., que lejos de frustrarles en cosas para las que no son aptos (como ocurre mucho por acá), fomentan y educan las capacidades de cada uno, llegando a tener por ejemplo, niños que COMPITEN VICTORIOSOS EN CIENCIAS, EN ARTES, EN DANZAS, EN BAILES A NIVEL MUNDIAL, superando muchas veces muchas veces, casi siempre, a los de países mucho más grandes y ricos (y no son otra raza: son latinoamericanos).

Imagínese usted qué mayor libertad que la de poder ser lo que su vocación le dé; esa es una realización que debería ser uno de los derechos humanos. En el mundo capitalista, menos de un 10% lo logra.

La Universidad planifica el número de profesionales que requiere el país en las diferentes ramas, de manera que cuando alguien quiere o le toca trabajar, va a tener trabajo en su rama. TODO PROFESIONAL VA A TENER TRABAJO EN SU PROFESIÓN. Por otra parte, las profesiones son diversas e intensas, de manera que por ejemplo los que trabajan en un hotel SON MUY PERO MUY PREPARADOS EN LO QUE HACEN, trato, cultura, idiomas, etc. Por último, en esto de la educación, MUCHOS PERO MUCHOS PROFESIONALES ESTUDIAN POSTGRADOS, tienen el tiempo y el apoyo para hacerlo.

En las artes, Cuba se encuentra entre los más altos niveles mundiales, por ejemplo EL BALLET DE CAMAGÜEY DIFÍCILMENTE SERÍA SUPERADO EN EL MUNDO, y

es el segundo de Cuba, y es porque la gente es escogida, y escoge ella desde muy tempranas edades, y son preparados y auspiciados.

Algo muy parecido ocurre en los DEPORTES, donde muchas veces son cotejas con EE.UU. en los juegos panamericanos, y eso que la población es 20 veces menor en número; por tanto, EL RENDIMIENTO DEPORTIVO EN CUBA ES 20 VECES SUPERIOR AL DE EE.UU. (que por lo general es el campeón mundial).

Una de las cosas que primero me sorprendió de Cuba, fue LA HONRADEZ Y EL ORDEN; yo creía que no era posible, pero la revolución les educó desde niños con nuevos mensajes para esta convivencia nueva, e increíblemente uno puede caminar a cualquier hora por cualquier parte, con el dinero cayéndose, que no será asaltado, palabra que casi no conocen sino por las noticias de otras partes. Muchos dicen que existe seguridad porque hay muchísima policía (lo cual, si es honrada, es muy bueno), pero no solo es eso, el cambio de actitud ética, se ve hasta en la subida a los buses, el respeto al prójimo y el orden.

Si bien se dice que existen muchos policías, ellos no acosan a la gente ni tienen por eso la posibilidad de corromperse y ser cómplices o delincuentes como ocurre en otras partes.

LA TELEVISIÓN ESTÁ LLENA DE MENSAJES POSITIVOS, de enseñanzas prácticas para los jóvenes, niños, adultos y viejos. Las noticias nunca son negativas, siempre enfocan el lado positivo, porque además lo son, pero también por actitud. Y es que los medios de comunicación deben ser los mejores educadores, los únicos que pueden educar

a todos, incluso a los profesores y a los que ya no estudian.

He visto los siguientes programas en televisión, así sea parcialmente: cómo prevenir ciertas enfermedades con reexaminación, que las mismas personas pueden hacerlo. Qué son los radicales libres y qué alimentación debemos consumir, no enlatados, no artificiales, no vitaminas artificiales, mucha fruta, cereales vegetales de hoja verde, etc. Cómo reparar ciertas partes del carro. Musicales. Consejos para jovencitas en su vida, Noticieros solo positivos, sin tanta crónica roja; por ejemplo, una represa había sufrido daños, pero junto a eso decían que ya el cuerpo de ingenieros había ido a arreglarlo. Cómo seleccionarán a los niños y jóvenes que deseen dedicarse a todos los deportes y las artes, a quienes el gobierno les llevará y dejará en academias especializadas. Consejos de solidaridad y altruismo... ah, y la palabra amor la escuché no menos de unas 5 veces, y no vi una sola bala ni en sus películas, ni odio, ni muerte, ni sufrimiento, como nos tiene acostumbrados nuestro cine y programas de importación americana... Qué bueno sería que nuestra televisión cambiara, qué lindo que fuera, que el alimento que entra por los ojos de nuestros hijos fuera altruista, con valores y útil, y no un alimento que les intoxique el alma. Allí están los mejores cantantes, los mejores ballets, los mejores teatros del mundo: en la televisión, y me hacían descansar un poco del estudio, pero como eran tan interesantes era difícil apagarla... En fin, pero he visto maravillas: un programa de danza china de una reportera cubana que fue a Beijín, y lo trajo, era algo increíble, la creatividad y perfección de las chinitas formando una tras otra flores

de 20 manos y brazos; ¡increíble! Y la noche anterior un danza bellísima de la India, y después un programa de economía entendiendo la caída económica del capitalismo, y complementado con opiniones de Inglaterra; y unas ruinas bajo el mar junto a una costa japonesa, recién descubiertas, con plataformas y gigantes esculturas de rostros humanos (ojo que no se cierran al mundo positivo), y a ratos dibujos animados que cuentan historias de valentía, de vivir el presente, de volar hoy... Y sobre la educación, cómo la maestra es en realidad como una segunda madre, y cómo esos niños crecieron con amor y respeto, que no pocas veces falla en el mundo capitalista; por eso, en Cuba casi ningún joven o adulto es curco, por eso tienen la mayor alegría de vestirse y ser guapas y guapos como en pocas partes del mundo (pero el 90 por ciento de los jóvenes), de manera que su confianza y su guapeza (que en realidad es lo mismo), llena las universidades, para expresarse todos, y por eso pasan hablando, cotorreando todo el tiempo..., pero así quisiéramos que se críen nuestros hijos.

En 2008 la Habana está igual, el huracán no le ha dañado, y mientras en otros países –Haití, me parece– habían muerto 500 personas, en Cuba solo 3 ó 4, porque las brigadas barriales se organizaron en todo rincón del país. Así es Cuba, en lo bueno 100 a 1 con respecto al resto de Latinoamérica, por ejemplo.

Prácticamente no hay desempleo, todos, hasta el más sencillito cubano, tiene derecho al *trabajo*, y como todos trabajan, no se necesita que nadie se mate trabajando; todo es tranquilo, suave, y no se necesita trabajar más de 8 horas ni dos turnos; el resto del tiempo lo dedican a sus hobbies, a su superación per-

sona... Desempleo 1 a cien, en Cuba no hay desempleo.

Ahora me viene a la mente algo que había caído en cuenta, y es que como todos ganan casi igual, lo que cada uno elige ser o estudiar, ya no está guiado por la cantidad de plata que quiere ganar, sino más bien por hacer lo que te gusta, que puede ser deporte, arte, música, investigaciones, lo que se te ocurra... Profesional solo si te gusta, eso te hará ser lo que quieres.

Acá hay niños que duermen bajo los puentes como ratas, sin padres, se drogan, se matan entre si, se violan; ALLÁ NO HAY NIÑOS QUE no tengan techo Y SE DROGUEN. Prácticamente NO HAY DROGAS, los jóvenes no huyen de su sinsentido como en los países más ricos, como en EEUU (país que tanto les critica).

La alimentación, que mucho se dice que mueren de hambre, que comen solo frijoles... y la verdad es que allí no se ven raquíticos, y tampoco se ven los absurdos de la alimentación norteamericana con tanto millonario obeso. EN CUBA TODOS SON ATLÉTICOS.

Las razas coexisten increíblemente de igual a igual; para nosotros, acostumbrados a ver siempre lo contrario, uno se admira de ver cómo LAS RAZAS son TAN AMIGOS o TAN IGUALES; es muy común ver a una negra discutiéndole a una rubia (son gritones), cosa para mí sorprendente.

Siempre dicen, en todo lado, algo muy interesante: “el CUBANO ES MUY UNIDO”, se ayudan mutuamente. Una señora que logró salir y vive en Ecuador, dice que añora la unión entre vecinos, la ayuda; aquí, dice, todos son egoístas y viven su mundo.

Increíblemente, allá NO HAY PUÑETES, casi nunca los cubanos van a las manos en una discusión, NO HAY VIOLENCIA, tal vez su energía la canalizan en cosas como los deportes o EL BAILE, que es algo de admirar y envidiar en el cubano. Tal vez eso es lo que debemos hacer, cantar y bailar. Tal vez también se debe a su educación en valores, solidaridad, autoestima, respeto, y a que en su televisión está prohibida la violencia.

Y su arquitectura de casas viejas sin restaurar, tiene la suerte de conservarse en un altísimo porcentaje porque no tuvieron el dinero para sustituirla, y hay mucho más cantidad que en otras partes, y tiene la singularidad, que para mí le da su toque diferente a Cuba, que es el estar poco restaurada y tener la ropa en los balcones incluso frente al Capitolio, eso es la Habana Cuba, y por lo menos eso de la ropa no va a cambiar porque no van a tener a dónde mandarla, y eso es bello, como en Cuenca se veía la ropa de las lavanderas junto a los ríos.

Y qué decir de la belleza natural, sus playas, sus Cayos, su Varadero, sus aguas esmeralda y cristalino, sus arenas blancas, la promesa del sol permanente, sus corales y peces de mil colores fosforescentes, sus delfines, su buceo, sus verdes campos, y la belleza de su gente, hermosa mezcla de negro y blanco...

Ah, y en los hoteles más económicos de Varadero, porque los otros no se pueden conocer, para un ecuatoriano común, son los más caros del mundo (para sacarles el dinero a los europeos), pero estos hoteles económicos tienen tres piscinas, un comedor bufet del tamaño de un medio coliseo, etc.; en estos hoteles hay muchos cubanos, porque el gobierno les premia a cada ciudadano destacado en su tra-

bajo para que pase unos días con su familia (cuando no están llenos). También a los recién casados les dan tres días en un hotel de estos, y los cubanos se casan a cada rato, muchos de ellos 3 y hasta 8 veces.

Y es que hasta en eso es diferente; la gente aquí no se divorcia tanto, porque la mujer no tiene siempre el mismo ingreso que el hombre y porque los hijos pueden quedar sin sustento, o la división de bienes es muy complicada. En Cuba, en cambio, no hay ninguno de esos problemas (no digo que esto sea ideal, pero es singular y auténtico). Y otra cosa interesante, como no hay hombres ricos, no se enamoran del bolsillo sino de la persona. Aquí indudablemente cuenta la seguridad que un hombre pueda ofrecer.

Por supuesto no ha de ser perfecto todo, hay cosas de las que la gente se queja, por ejemplo muchos de ellos quieren salir, PERO IGUAL O MÁS SALEN DEL ECUADOR.

Se dice que no tienen libertad para oponerse al régimen sobre la política, pero ¿será mejor aquí? ¿Como nuestra televisión, que lejos de construir casi siempre destruye, y se hace difícil caminar para ningún lado?

Se dice que la vivienda es muy pobre, pero todos la tienen.

Y se dice que no pueden salir, y acá tampoco puede salir casi nadie; allá los mejores profesores pasan viajando, dando conferencias por el mundo como mis tutores que viajan diez veces más que nosotros.

¿Habrà algún lugar perfecto? En Europa todos los días sacan a un drogadicto putrefacto en alguna letrina, y la gente se mata por un partido de fútbol en las plazas. En EE.UU. un

niño o un joven que ha sido rechazado por sus compañeros dispara contra todos, y asesina a compañeros y profesores. En España golpean salvajemente a una ecuatoriana solo por serlo.

Hay países como los nórdicos, donde también la educación y la salud es de alta calidad y gratuita, e incluso la vivienda es más confortable, y tienen el ingreso per cápita más alto del mundo, etc., pero son los países en donde la gente se suicida en mayor número... entonces no es tan perfecto.

En los otros países latinoamericanos, hay baile y belleza casi como en Cuba, pero no todos comen; hay delincuencia y niños que duermen drogándose bajo los puentes. Contaba un cubano, allá en Cuba, que él se casó con una mejicana para salir del país, pero se regresó a Cuba porque fuera hay menos trabajo y la cosa está más difícil... A un amigo cubano que da clases de tenis, yo le pregunté dónde le gusta vivir, y me contestó que prefiere Cuba... en fin...

De todas maneras, me queda una duda, si de formas de gobierno se trata, ¿cual preferiría Ud.? ¿Cómo gobernaría su familia a sus hijos, de manera capitalista y competitiva, de que el que pueda se coja lo de los otros y algunos

estén en la miseria?, o ¿dando a todos sus hijos lo que necesitan? Para mí la respuesta es obvia..... y es así porque los ama.

Tal vez en este planeta no hay lugar perfecto, tal vez eso es justamente este planeta; un sitio imperfecto donde tenemos que aprender a ver el lado bueno de cualquier circunstancia y disfrutarlo, Ecuador o Cuba; no buscar la perfección sino el amor...; tal vez la solución no está en uno u otro sistema político, sino en aprender (y enseñar) sobre la autoestima, el amor al prójimo, la solidaridad, el optimismo, juzgar menos, correr menos tras el dinero, y más tras la felicidad; en definitiva, ser lo que queremos ser....

Tal vez Cuba dure, tal vez pronto muera este sueño, porque los humanos somos el problema, y no espero ni pretendo convencer de que debemos ir a un sistema así, pero sí quería hacer saber que ese es un sueño hermoso, honesto, valiente, diferente, como pocos en este planeta, aunque imperfecto como todo en este plano.

¿Un mundo ideal para el hombre?... No, porque el hombre no es ideal. Un mundo único, una de las utopías más nobles de la humanidad, sí, eso es Cuba.

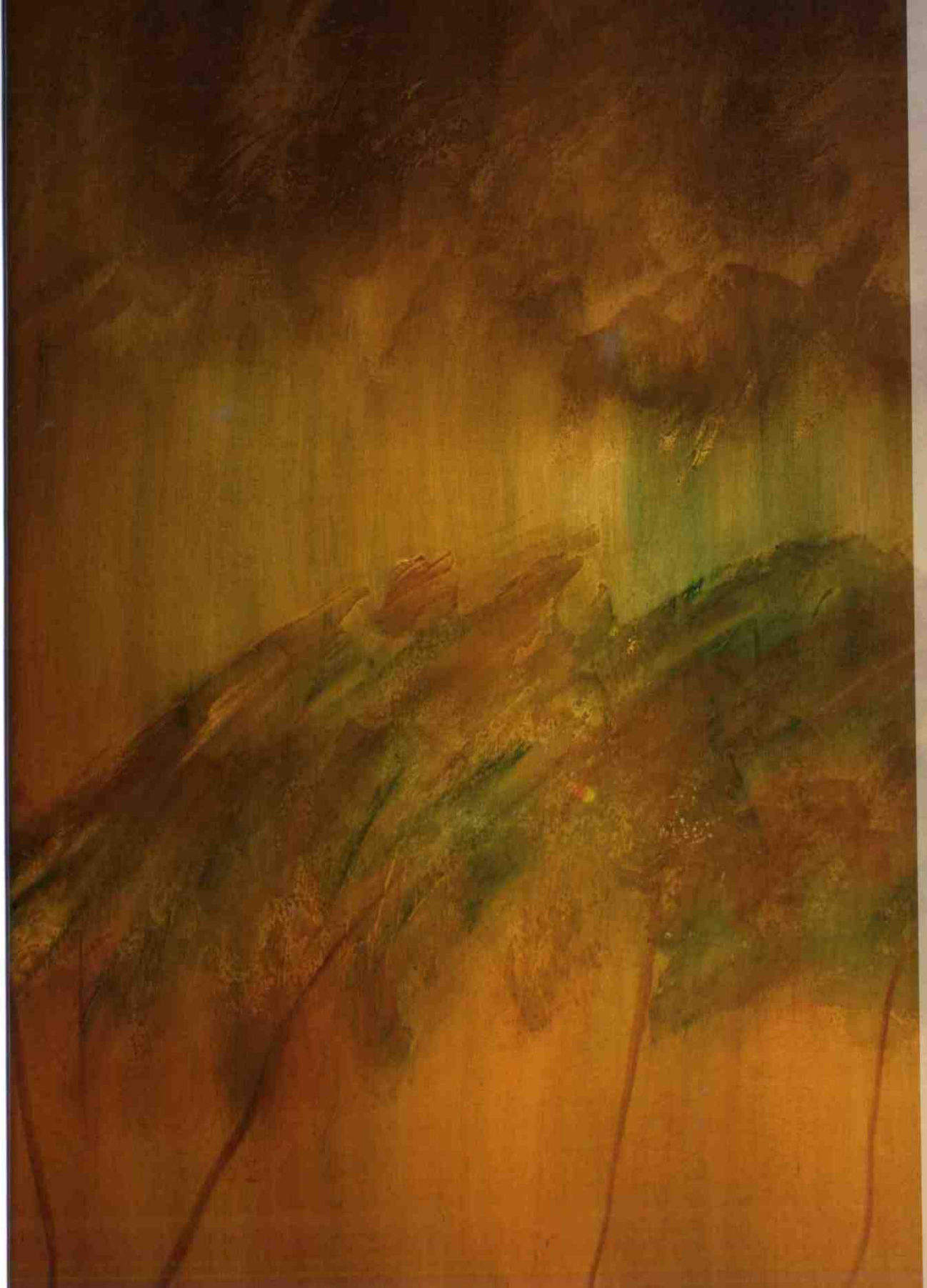

“Todas mis otras alegrías no son nada comparadas con la divina melancolía”.

BURTON, ROBERT

PRELIMINAR

El concepto de melancolía ha sido abordado desde los pensadores griegos como un hecho bipolar, ambivalencia que hay que entenderla como una enfermedad a la que hay que tratar o como una cualidad mental en que se prioriza la creación y el ingenio. “Melancolía es una palabra polivalente, desde la antigüedad se distingue entre la causada por <bilis negra> y la más benigna y <prestigiosa> que aquejaba con frecuencia a los poetas: según Aulo Gelio la melancolía es la enfermedad del héroe... Víctor Hugo dijo que <melancolía es la felicidad de estar triste>, e Ítalo Calvino que es <tristeza que se ha vuelto luminosa>” (1).

El escritor peruano Brice Echenique (1939) afirmaba en una entrevista que “Depresión y humor van de la mano. Los humoristas son gente tristísima”; él mismo ha padecido este “oscuro mal” que destrozó su vida durante largos cuatro años. “En mi caso fue muy doloroso porque yo estaba recién casado, un matrimonio absolutamente feliz, o que debía serlo, me vi aquejado por la enfermedad y mi esposa reaccionó como una especie de verdugo nazi. Esto dio al traste con nuestra relación, derivó en una separación con un sufrimiento enorme de mi parte. Luego, con los años, ella se arrepintió y cuando volvió a intentar recuperar nuestros años felices yo ya no estaba disponible” (2).

En el alucinado y misterioso mundo del celuloide es conocido que los maestros del humor Buster Keaton, el gordo y el flaco, Harold Lloyd, Charlie Rivel... eran muy desdichados, no sonreían nunca o lo hacían escasamente y en su vida privada fueron desafortunados e inestables; hasta el inigualable Chaplin fue asaltado por esos momentos inexplicables de la existencia. “El humor es el dolor que se ríe”, afirmaba el cómico; Buster Keaton fue despedido de la Metro Goldwyn Meyer acosado por múltiples enfermedades, a las que se sumaba el alcoholismo, y curiosamente de él se decía que es “el hombre que nunca ríe”; el inigualable Peter Seller señalaba: “tras la máscara de nosotros los payasos, se esconden la tristeza y los corazones destrozados”.

Los que hemos recorrido los caminos más inverosímiles del miedo, experimentado emociones implacables que todavía no se han clasificado, construido nuestro propio y aterrador infierno, viajando más allá del fondo, del horror y del pánico, conocemos que un día dejamos de estar en contra de nosotros mismos, de nuestra propia existencia.

Quienes desde muy jóvenes soportamos la indefinible ansiedad, un temor inmovilizante y una tristeza acumulada en siglos, sabemos que en algún momento nos llega la sanación—aunque sea temporal—, la fluoxetina, el lexotan, el alprazolán, las diazepaminas... comienzan a modificar nuestro humor, florecen períodos intensos de felicidad y gozo, la luz retorna milagrosamente a nuestra existencia tenebrosa, los opuestos se toman de la mano y el camino continúa. La adversidad es solo humana y debe aceptarse como un componente que prueba y tensa tu carácter, la soledad y el hastío son superados por la práctica del buen humor y del ingenio.

Advertimos también, que este estado indefinible de desasosiego no es para siempre, no estamos condenados a sufrir toda la vida, igual que otros golpes y sufrimientos humanos se atenúan, nos permiten retornar a la calma, a la ¿realidad?

En uno de los libros del escritor hindú Osho se afirma que “La vida en su totalidad es una gran broma cósmica. No es un fenómeno serio; tómala seriamente y la perderás. Compéndela únicamente a través de la risa” (3), o sea, el sentido del humor no puede ser reemplazado por actitudes de superioridad, importancia, seriedad... enfermedades que en algún momento se nos pegan y nos envían a la sala

de cuidados intensivos, pues estas indisposiciones adquiridas “a través de un duro esfuerzo personal” (4) son terminales. El hombre que se atormenta está incapacitado de amar y sufrir, de reír y llorar.

“EL ÚNICO ANIMAL QUE RÍE ES EL HOMBRE”

“Un día dijo Dios voy a llevarte al santuario más escondido del templo, al corazón del propio Dios... y fui conducido al país de la risa”.

TAISEN DESHIMARU (historias Zen)

Entre los maestros del pensamiento universal, la melancolía trataba de ser equilibrada con exagerada causticidad, con la demoledora ironía o con un agudo sentido del humor que desarmaba cualquier intento de amparo:

- Antístenes afirmaba que los lisonjeros u hombres alfombras son seres peores que los cuervos, porque estos engullen cadáveres, mientras que aquéllos se alimentan de los seres vivos; el hombre que se acerca al conocimiento, el que intenta saber, está siempre al borde de la desesperación y el hambre.

- Al ser consultado Diógenes de Sinope cuál era el mejor momento para nutrirse, contestaba sin inmutarse: si eres rico, cuando quieras, si eres pobre, cuando puedas.

- La genial sentencia de que nadie se baña dos veces en el mismo río, ha motivado a lo largo de la Historia la aparición de más de una broma, como aquella pronunciada por Ángel González, nadie se baña dos veces en el mismo río, “excepto los muy pobres” (5), agregaba el escritor. ¿Qué hubiese contestado Heráclito de

Efeso a esa irónica glosa, el que anticipaba la relatividad y el devenir histórico?

- Pico della Mirandola, extraordinario hombre del renacimiento se destacó por su immedible erudición y por su prodigiosa memoria. Cuenta que niño aún, ante un nutrido público incluido un religioso de alto rango, hizo gala de su congénito talento, a lo que el religioso incómodo y corroído por una mal disimulada envidia, expresó que los niños “índigo” de mayores se convertían en bobos, recibiendo como respuesta del genial Pico: sí, ya se observa que su reverencia fue un niño prodigio.

- J. J. Rousseau, personaje importante del siglo XVIII, vivió acosado por la idea del suicidio debido a su persistente depresión, fue visitado un día por su amigo Diderot, al que confió que había estado al borde de suicidarse en el estanque de su casa y así terminar con su atormentada existencia, a lo que Diderot le inquirió ¿por qué no lo había hecho?, sorprendido Rousseau, por la total carencia de tino de su entrañable amigo, le respondió: ¡porque al introducir mis manos en el agua, estuvo insportablemente fría!

- Dos libros escritos sobre la teoría del conocimiento, uno de Kant y otro de Locke fueron apostillados así: “secreción cerebral que permite a quien la posee distinguir una casa de un caballo, gracias al tejado de la casa. Su carácter y sus leyes fueron expuestos exhaustivamente por Locke, que montó una casa, y por Kant, que vivió en un caballo” (6).

- Un grupo de filósofos que se autodenominaban positivistas lógicos, afirmaban que la filosofía habitual estaba estructurada den-

tro de una línea de pensamiento sin sentido; como ejemplo se ocuparon de una afirmación de Martin Heidegger: “la nada mismo anonada”. Uno de estos positivistas decía: este pensamiento es tan absurdo como decir que “la lluvia llueve”, y tenía razón. “Hasta los filósofos franceses, que un día fueron un modelo de prosa clara, dan muestras, desde hace unas décadas de este gusto por el estilo embrollado” (7). Nuestros lectores de Heidegger, Derrida, Lacan..., se han convencido también de que el retorcimiento lingüístico—cólico miserere—, propio de una época histórica, les confiere más autoridad cuando más inentendible es la jerga utilizada; sospechan que son más profundos e inteligentes a los ojos del vulgo que los lee o escucha, su ego se agiganta como el Tomebamba en diluvio.

- El aburrimiento que causaban las clases de los profesores de Cambridge—y no solo de ellos— se refleja en la siguiente anécdota: uno de los profesores ordena a un estudiante que haga despertar a su compañero, a lo que el alumno contesta, hágalo usted, que es el que lo ha dormido.

- El atormentado Friedrich Nietzsche, que terminó perdiendo la razón, aseguraba que el hombre es el único animal que padece tan profundamente que ha llegado a concebir la risa.

- Sobre el aterrador infierno creado por la tradición cristiana, Bertrand Russell con su incopiable sentido del humor, afirmaba que debe ser “un lugar donde la policía es alemana; los conductores de automóviles franceses; y los cocineros ingleses”, habría que agregar y los ecuatorianos correístas.

- Poetas, cantores, músicos, juglares... han demostrado honda desconfianza por los

estados de alegría y enorme preocupación por los de sufrimiento:

Holderlin, "...un piélago más hondo con hondas más sutiles nos llama..."

G. Jalil Gibran, "La muerte no cambia nada, sino las máscaras que cubren nuestros rostros..."

F. Pessoa, "La pena nos es menor por conocida..."

R. M. Rilke, "Señor, da a cada cual la muerte que le es propia..."

F. Kafka, "...desgraciadamente no se trata de la muerte, pero sí de los infinitos tormentos de la agonía..."

Falú, "...tengo miedo que la noche me deje también sin alma..."

R. Darío, "Cuando quiero llorar, no lloro, y a veces lloro sin querer..."

C. Vallejo, "Hoy me gusta la vida mucho menos, pero siempre me gusta vivir: ya lo decía..."

P. Barba Jacob, "El alma gime entonces bajo el dolor del mundo, / y acaso ni Dios mismo nos pueda consolar..."

Jesus Ibañez, "Nos mataron a los vivos, no permitamos que maten a los muertos..."

G. Trakl, "Hay una luz que se extingue en mi boca..."

Los personajes citados y muchos más, comentaristas, críticos... en algún momento de su vida se vieron envueltos en el genial manejo de la ironía, la broma, el sentido del humor..., así como también fueron visitados por el "oscuro mal"; la ansiedad, la desesperanza,

la ira y depresión fueron sus inseparables compañeros, algunos enloquecieron, otros fueron recluidos en siquiátricos semejantes a prisiones, muchos no resistieron, se anticiparon al futuro y el suicidio fue el último camino por recorrer.

NIVELES DE HUMOR

"La llegada de un buen payaso al pueblo hace más por los habitantes que 20 burros cargados de fármacos".

ANÓNIMO inglés s. XVII

El humor y el ingenio se hacen presentes en diferentes grados, desde una inocente afirmación hasta los límites incontenibles de la agresión y la burla; el tono del humor es directamente proporcional a los sucesos de la cotidianidad, a los acontecimientos sencillos o complejos, a los golpes recibidos, a la inhumana acción de la que fue capaz tu "amigo", tu "gran amor" o tu "ordinario adversario".

El humor se constituye en una acción de sobrevivencia emocional que nos ayuda a repensar, a encontrar la línea momentáneamente perdida de nuestro horizonte, activa nuestro petrificado mundo conceptual hasta los confines más desconocidos de la ironía y la mofa.

Tener sentido del humor no es contar permanentemente chistes, convenga o no, o ir imitando a nuestro payaso preferido a todas las horas del día, ni pretender ser jocoso de manera persistente. Es más bien una actitud en la que se observa a la vida y a la realidad que nos rodea de manera positiva, constructiva y menos escenográfica:

- Predecir un terremoto y causar uno de pánico y ansiedad entre los inteligentes atenienses, es el humor que se acerca al inigualable color negro.

- Iniciar una discusión entre amigos para decidir quién es más incapaz, provocó asombro y alegría entre los confundidos presentes que no logramos advertir el origen de esta original polémica, la que terminó a la madrugada del siguiente día golpeando las puertas del domicilio del asustado rector del Colegio en que laboraban, para que sea su autoridad la que dirima tan estúpida comedia.

- El buen amigo, que a propósito llegaba atrasado a las funciones de cine, solicitando de manera educada, disculpas por su impuntualidad, causaba mucha hilaridad entre los sorprendidos presentes; esta acción sencilla pero sabiamente pensada es el resultado de una persona formada con un gran sentido de la re-creación.

- Igor Muñoz inasistió a clases en un periodo aproximado de 10 a 15 días por concurrir a la realización de los Juegos Deportivos realizados en la ciudad; a su regreso le manifesté que después de tan prolongada ausencia no ha de saber ni siquiera cómo se llama; "Nancy Valecilla", respondió sin inmutarse.

- Agregar en los medios de comunicación el retrato del articulista es un acto de humor inexistente en la escala de los homínidos, muchos no son leídos por el sobresalto que produce al lector la "foto de carnet", aunque pensándolo bien, con o sin foto nadie lee artículos escritos en serio. "a las pruebas me remito" —única afirmación válida de los jurisconsultos—, en el último encuentro de Literatura, el día en que el Aula Magna de la Universidad

se repletó "hasta las banderas"; ocurrió cuando intervino el maestro del humor, el "pájaro Febres Cordero". ¿Será gratuito este acontecimiento? En mi caso el G.A.D.U. no ha permitido que llegue al ilustrísimo grado de articulista, porque si no..., me considero aprendiz de escritor no fotogénico, o sea, "no promuevo ni favorezco la acción química de la luz", según el conocido diccionario.

- Leopoldo Cordero, con su hermano Benjamín departían amablemente su bohemia, en algún momento, que yo calculo era el vigésimo brindis; Polo, con lágrimas en sus enrojecidos ojos y en sus lentes, solicitaba cariñosamente, pero con ansiedad, a su hermano que ya no tome más, a lo que intrigado y molesto Benjamín inquirió: qué es lo que le pasa, a lo que Polo respondió, ñaño es que le estoy viendo borroso.

- Tres metros de separación existían entre el teléfono del Rectorado y el de la Secretaría del Colegio Garaicoa, para proceder a designar al profesor Rubén Mosquera C. como Supervisor Musical de Enseñanza Media en las provincias del Azuay, Cañar, Loja y Zamora Chinchipe, con un sueldo cuatro veces mayor al que percibía y con una bonificación significativa por kilómetro recorrido en su nueva actividad, conminándole además a que se presente de forma inmediata para extenderle su nombramiento en la Subsecretaría de Educación del Austro, dirigida en ese entonces por el gran maestro Víctor Gerardo Aguilar A. Rubén, cual veloz gacela, se presentó de inmediato en la oficina mencionada, recibiendo como respuesta de la autoridad: "¿Rubén, es que no ha descubierto todavía el humor de sus compañeros?". Al regresar a continuar sus labores fue anunciado por la inspectora general

que la Rectora le había impuesto una multa por haber abandonado el curso sin aviso y justificación alguna.

- Lo anterior no queda ahí, Rosendo López N. y quien escribe este artículo redactamos una invitación para toda la planta docente y administrativa del Colegio, para que acudan al domicilio de Rubén para el obligado festejo de tan distinguida y apetitosa nominación. Apenas Rubén se enteró de esta impensada invitación se dio el trabajo durante dos días seguidos de esperar en la puerta de entrada al establecimiento a sus compañeros y amigos para desmentir tal celebración, jurando por la cenizas de Beethoven, Mozart, Chopin... que una vez que sean descubiertos el o los autores de esta doble maquinación sus cabezas rodarán inmisericordemente.

- A finales de los años noventa dejé en claro mi interpretación de esa “vicentina” (en honor a San Vicente) discusión entre Actitud y Aptitud que había paralizado a la Universidad. “después de consultar el Diccionario de la Academia de la Lengua no tenemos <aptitud> para tomar un examen de ingreso, puesto que según la definición número 2, estos vocablos significan: actitud, <postura de un animal cuando por algún motivo llama la atención> y aptitud, <suficiencia o idoneidad para obtener un empleo o cargo>, de lo cual se puede concluir que un animal, para conseguir un empleo o cargo, deberá colocarse en una postura que llame la atención, con lo que queda entendido de una lo que es actitud y aptitud”. (8)

- Los jóvenes estudiantes de periodismo que entrevistaban por primera vez en este 2008 a un “sensey” de la educación, de la identidad, de la cultura y... algo más, queda-

ron “ano-nadados” al escuchar la respuesta a la pregunta que había sido formulada sobre el rumbo que ha tomado la cultura en el tránsito de la modernidad a la posmodernidad.

“Lo que les puedo afirmar mis pequeños saltamontes es que carecemos de medios económicos para desentrañar la curiosidad que ustedes tienen, apenas me encuentro muy pocos meses al frente de este mueble Colineal, pese a ello hemos designado una comisión de altísimo nivel para que encuentre nuestra identidad, parece que esta se halla entre los frigoríficos del parque de las flores, San Sebastián y el volcán de las herrerías, triángulo emblemático como el de las Bermúdez”; Bermudas, le corrige uno de los saltamontes. “También estamos empeñados poderosamente en expedir un reglamento para que no se escriban pendejadas ni se pinten grafitos en las paredes”; grafitis, acota otro estudiante.

“Sobre la pregunta en concreto, déjenme recordarles que el mundo tiene dos movimientos, el de rotación y el de traslación, y este movimiento se ha mantenido en la modernidad y en la posmodernidad”.

¿Pero, maestro –insisten los estudiantes–, el pensamiento de Heidegger, Derrida, Lacan, Morín, Lucio Gutiérrez..., no son importantes en este momento?

“Miren, jóvenes, el presupuesto exiguo, el infaltable Internet, la carencia de tiempo nos ha impedido organizar un conversatorio con los imaginarios en la Quinta en la que no llegó Bolívar –según los sabios de los historiadores y de los arquitectos– para poder definir los ejes temáticos y transversales de nuestra política cultural, pero con la ordenanza que estamos redactando se acabarán todas las in-

equivocaciones”; inequidades querrá decir acota un entrevistador..., “cabe advertirles que los ejes de erudición de nuestro mandato no tienen nada que ver con los ejes de mi carreta de un tal Atahualpa Yupanqui, último faraón de los incas”.

¿Humor?, impregnado de atrevimiento e ignorancia que desconoce la cualidad de la modestia, para poder afirmar: “yo solo sé que no sé nada”, y concluir con honor un diálogo que no debió ser aceptado jamás. “En la vida de hoy, el mundo solo pertenece a los estúpidos, a los insensibles y agitados. El derecho a vivir y a triunfar se conquista hoy con los mismos procedimientos con que se conquista el internamiento al manicomio: la incapacidad de pensar, la amoralidad y la hiperexcitación” (9).

- Pero, cómo no reír y también llorar con el humor y desasosiego que trasciende la vida y la muerte, para convertirse en humor universal, eterno, inmortal, del querido bohemio e inspirado amigo que después de someterse a una operación quirúrgica y conocer que su mal era irreversible o en términos médicos “terminal”, forma científica para comunicarnos que en este mundo estamos demás. A los muy pocos días de este lúgubre anuncio invitaba con un ingenio deparado solo a las mentes lúcidas, a los verdaderamente iluminados, a tomar un “pos-operatorio”; lo paradójico y genial de esta proposición lo encontramos en que la mayoría de los terminales se someten inmediatamente a la inhumana invasión química de su organismo, mientras que el gran amigo aceptaba estoicamente el fin de su encantadora vida.

Todavía no se le ha rendido homenaje alguno: ¿será porque no fue solemne y pende-

jo?, ¿por qué no era un sexto dan en adulto?, ¿o porque su raída boina despertaba alguna sospecha?

Diplomado en el mágico mundo de la bohemia, maestro formado en la gran academia de la vida, PhD. del humor, del canto y de la poesía, no ha sido distinguido por ninguna loggia, casa, ni institución alguna. Pienso que no lo necesita, su vida y su muerte, su presente y su eternidad no se miden por metros de diplomas, por discursos soporíferos, por repetitivos acuerdos de prensa.

El sentido común, el humor, la melancolía, la bohemia... no es expresable en retratos de falsos rostros que se exhiben a diario en cualquier folletín o en informativos de repetido mal gusto.

Años atrás este inolvidable amigo llegó a visitarme una tarde, en que paralizado por la inexplicable ansiedad, en que la melancolía intentaba adueñarse de mi mente y mi cuerpo, preguntándome con extrema agudeza ¿por qué había huido de la realidad?, que el mal que me aqueja tenía que ser enfrentado con humor, que el mundo ignora mi sufrimiento, es más, a nadie le preocupa la pena ajena, ni siquiera a los que viven con nosotros y que aseguran amarnos; que el mundo en que nos agitamos y revolvemos no es más que el lado incierto de nuestra vida, el lado en que se alinea el egoísmo, maldad, traición, estupidez..., y lo que llamamos realidad no existe más que en nuestro alucinado pensamiento; el mundo paradójico, inhumanamente globalizado no merece ser tomado en serio, solo el ingenio nos hace vivir o morir. Mi querido amigo, es mejor un exquisito vaso de “antígeno polivalente” (10) que una cuchara sopera de Valium 20 cada 6

horas; un buen tango, pasillo o bolero que un casete de MT (meditación trascendental); un borrachito conocido que un anónimo borrachito, sin pretender ser importantes, solemnes, en una palabra unos pobres diablos, con terno So-Fine, zapatos de Gualaceo y corbatas de corte inglés confeccionadas en Taiwán, concluyó este inolvidable amigo. “Es molesto ponerse un frac... y una vez vestido, está uno horrible con él” (11) o sin él.

• Cuando la muerte del padre, de la madre, del hermano, del amigo... nos diluye el alma y los sentidos, no es una acción de humor armar una fiesta y concluir con un acto de perversión moral y de traición; solamente el silencio, la mudez, se constituyen en una respuesta válida cuando alguien querido o cercano se anticipa; este es el humor de la inhumanidad y del absurdo, “En tamaña ceremonia de la confusión la lógica es una extraña” (12).

UN PAR ESENCIAL

“Todo intento por comprender el fenómeno del humor debe tomar en consideración el de la melancolía; son dos conceptos que no solo se aclaran recíprocamente, sino que no puede conceptualizarse de otro modo que no sea mediante una elaboración común”.

POLLOK, JONATHAN

Humor y depresión, dos componentes inseparables de todo ser humano, un largo camino hay que recorrer para entender que nos desplazamos y nos ubicamos en un escenario en que todo se reduce al absurdo, y que lo único que nos queda como última tabla de salvación es aprender a reír. Además, ¿por qué no reír-

se de uno mismo?, dejando de ser solemnes, idiotas, arrogantes. El humor es “una digestión del alma; después de la digestión te sientes aliviado, puedes retomar la voluntad, la salud, la dignidad. El humor te permite recuperar el dominio de la vida, cuando un dolor te ha rajado por dentro...” (13).

El humor y la risa constituyen el carburante del cuerpo, de la mente y de los sentimientos, nos permiten avanzar en la observación de la realidad, de todo lo que acontece en este espacio denominado vida y poder separar lo cuerdo de lo torpe y lo torpe de lo cuerdo.

Carecer de ingenio y nunca reír es un indicador de que algo, en alguna fracción de nuestro ser se ha atrofiado; la risa debe causar alegría, encanto, frente a la consuetudinaria ordinariéz humana; los mejores acuerdos, consejos, decisiones han salido en la calidez de una hermosa reunión de humor.

El humor y la risa se constituyen en el bálsamo permanente de nuestra ansiosa y limitada existencia, “aunque claro, algunos ríen de todo y sin razones y están en las fronteras del cretinismo...”. (14)

Carecer de ingenio, no sonreír, es una patología en la que está ausente la modestia; nos hemos encumbrado tan alto, que cuando ocurre la humana caída lo hacemos aparatosamente –de hocico, de hocico–; el que carece del sentido del humor, continúa en la cueva de su pesimismo o trepado en el pedestal apolillado de su ensimismamiento.

Por el camino del humor tratamos de entender la complejidad de la vida, que abordada con ingenio nos permite llegar y descubrir su lado afable; frente a los escenarios aborrecibles

de lo serio y solemne donde operan engréidos y chabacanos actores, hay que divertirse naturalmente, sin esfuerzo ni compromiso alguno.

Observa tu vida, tu mala suerte, tus incontables sufrimientos, tu melancolía, tragedias, desde la óptica del ingenio, y haz alguna broma con ellos; reírse de todo lo que nos deshumaniza y nos entristece, de las dificultades, ofensas y traiciones te lo aconseja alguien que está en ese camino.

Bibliografía

- (1) Stilman, Eduardo, Revista de la Federación Argentina de Cardiología, Vol. 35 N° 2, Abril-Junio, 2006.
- (2) Brice Echenique, Alfredo, <http://www.clubcultura.com...31/07/2008>.
- (3) Osho, Vida Amor y Risa, Gaia Ediciones, Madrid, 2003.

- (4) Introducción al libro de Paul, Tabori, La historia de la estupidez humana, ediciones Siglo Veinte, Buenos Aires, 1966.
- (5) González Calero, Pedro, Filosofía para bufones, Ariel, S.A., Barcelona, 2007.
- (6) Bierce, Ambrose, “Diccionario del diablo”, Edit. Valdemar, Madrid, 1966.
- (7) González Calero, Pedro, Filosofía para bufones, Ariel, S. A., 2007.
- (8) Vanegas, Luis, Revista Cabeza de Gallo, N° 11, Cuenca, Agosto, 2002.
- (9) Pessoa, Fernando, El libro del desasosiego, Seix Barral, S.A., 1999, 5° edición.
- (10) Poético nombre que le asignaba a un buen aguardiente.
- (11) Wilde, Oscar, El retrato de Dorian Gray, Edit. Bruguera, S.A., Barcelona, 1967.
- (12) [www. Patxibarrondo.com](http://www.Patxibarrondo.com)
- (13) Falconí, Patricio, La ropa interior de Kafka, Posada de Borges, Editores, s.f.e.
- (14) Aguilar, Felipe, Revista Cabeza de Gallo, N° 11, Agosto, 2002.

Cuenca, agosto 2008

REVISTA DE LA ASOCIACIÓN DE PROFESORES
DE LA UNIVERSIDAD DE CUENCA

Centro de Documentación "Juan Bautista Vázquez"



SI4366