

ALINEAMIENTO HORIZONTAL



TABLA DE RESUMEN DE MATERIALES

MATERIAL	UNIDAD	CANTIDAD
TOTAL VOLUMEN CORTE	m ³	1374.4
TOTAL VOLUMEN RELLENO	m ³	0.0
TOTAL SUBBASE	m ³	469.5
TOTAL MEJORAMIENTO	m ³	446.2
TOTAL VOLUMEN CUNETAS Y RAMPA DE DESCARGA	m ³	100.1



ALINEAMIENTO VERTICAL

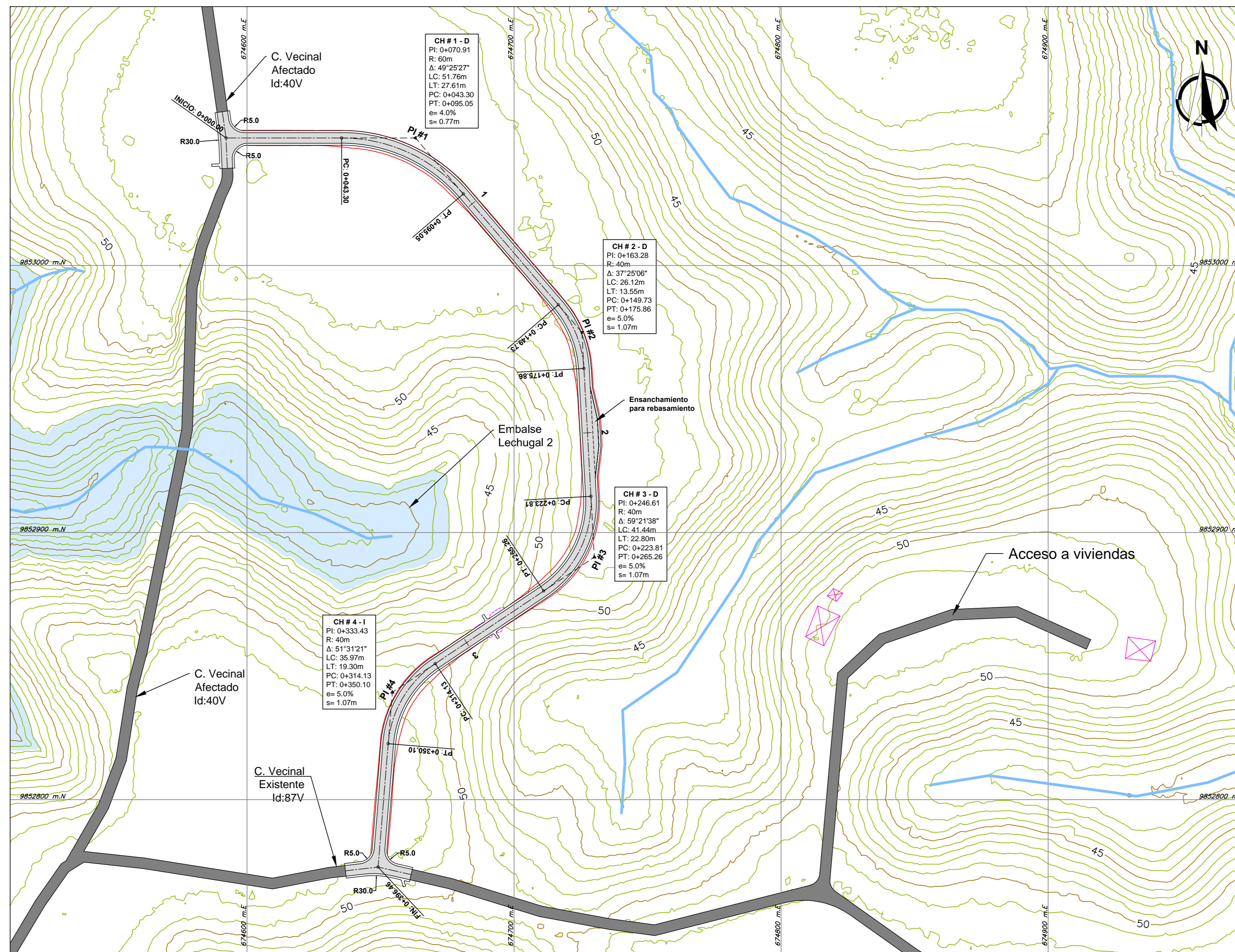
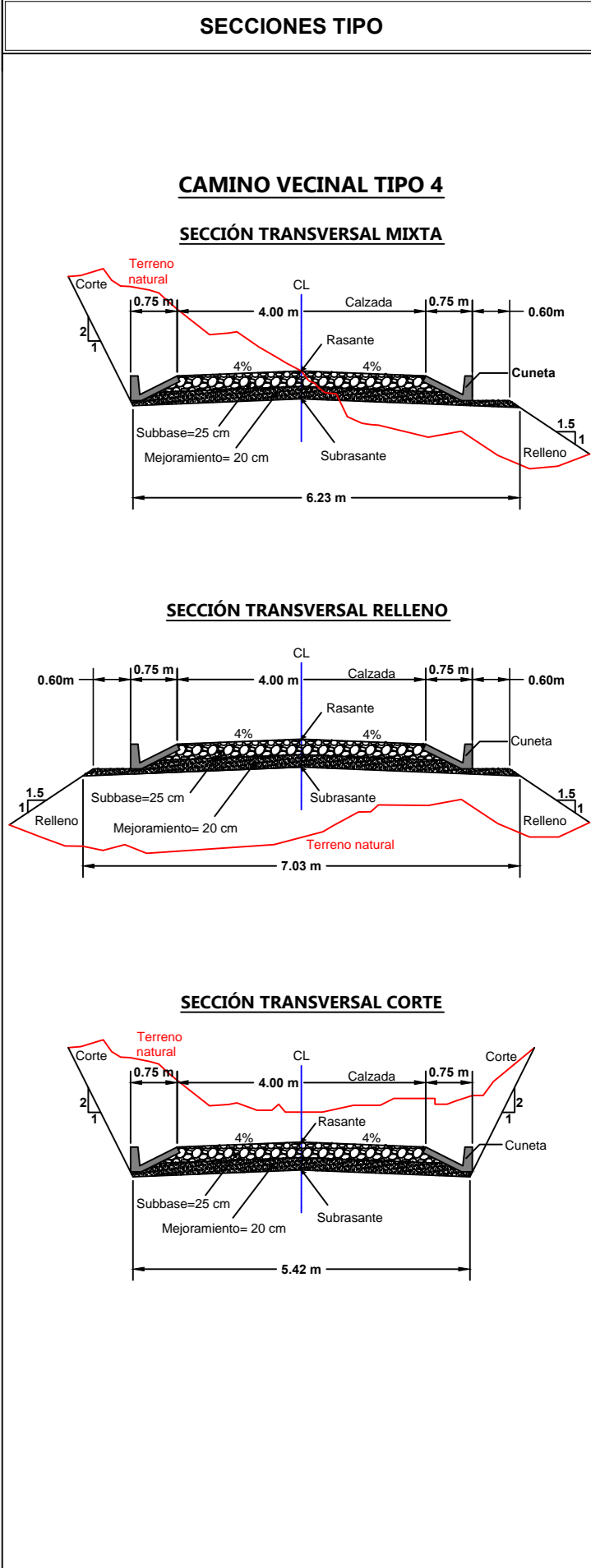
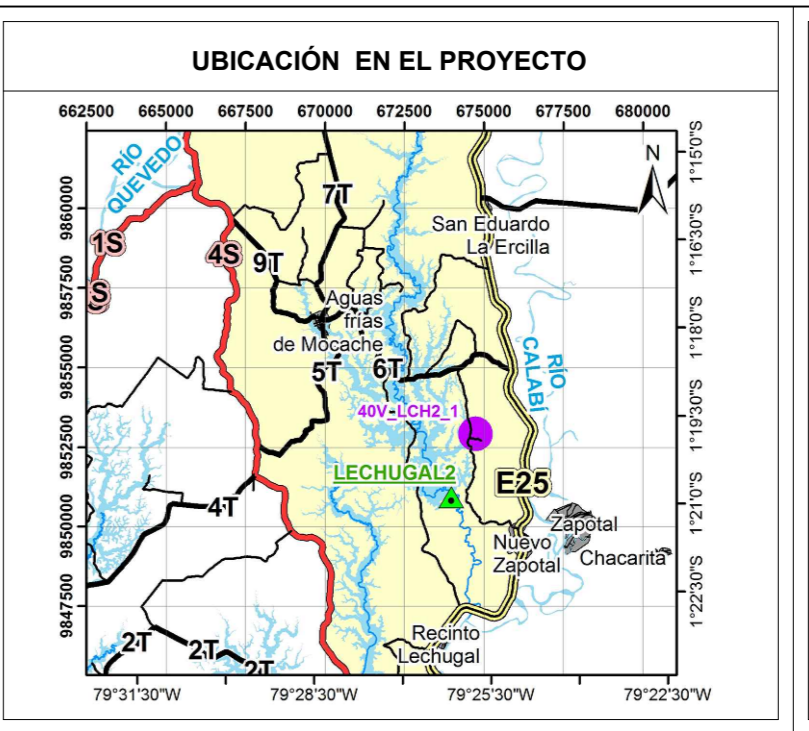
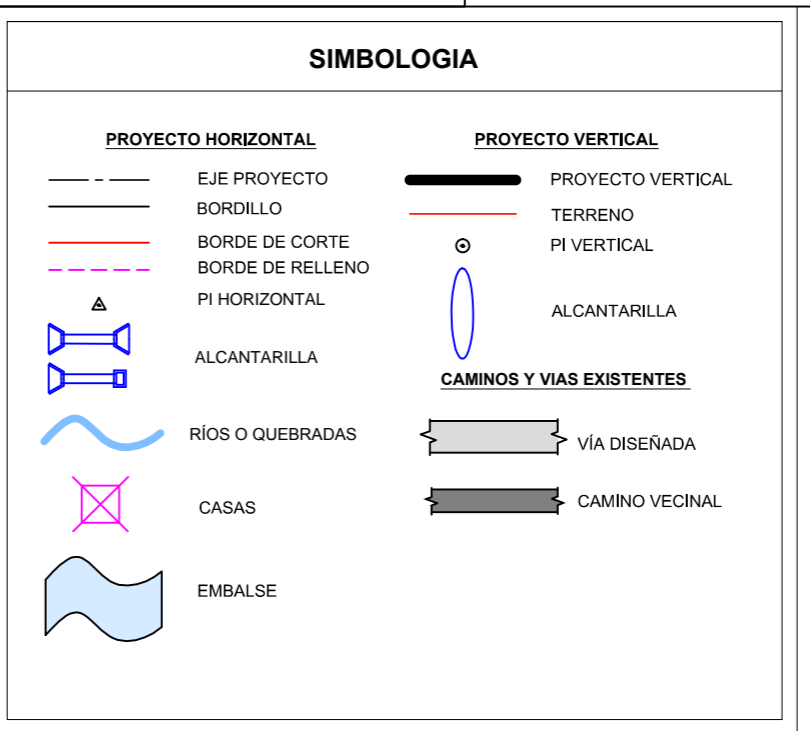
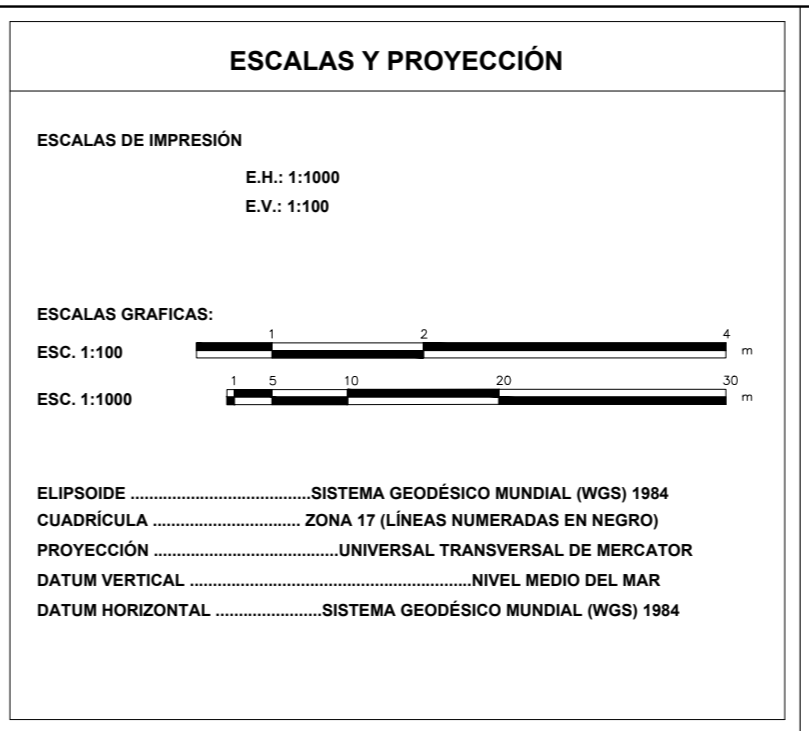
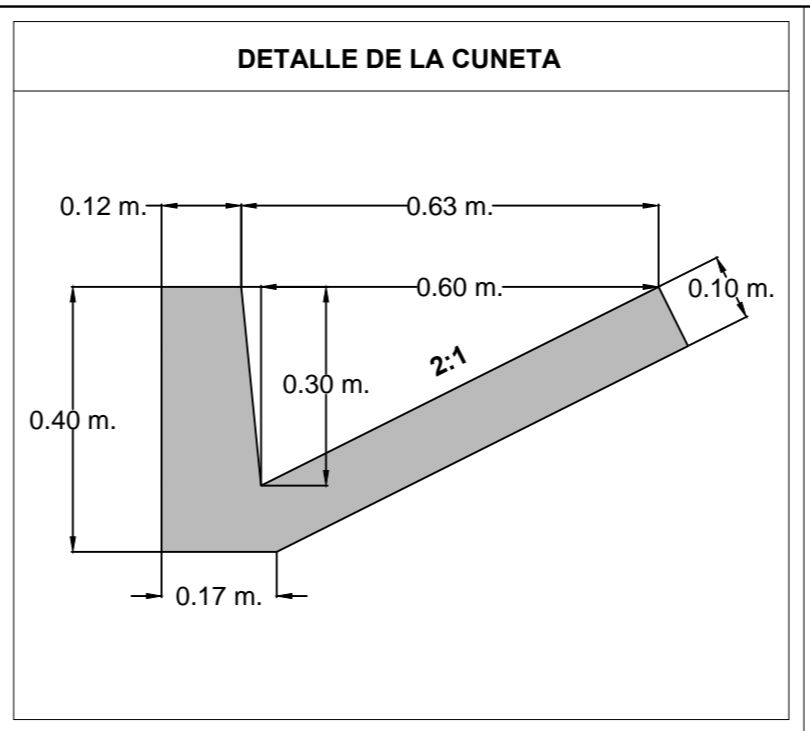
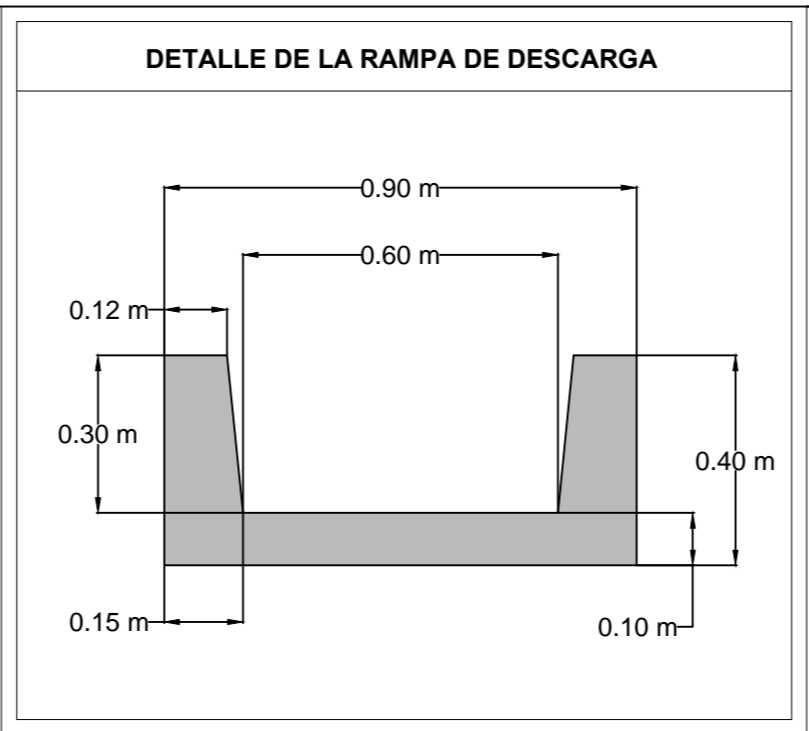
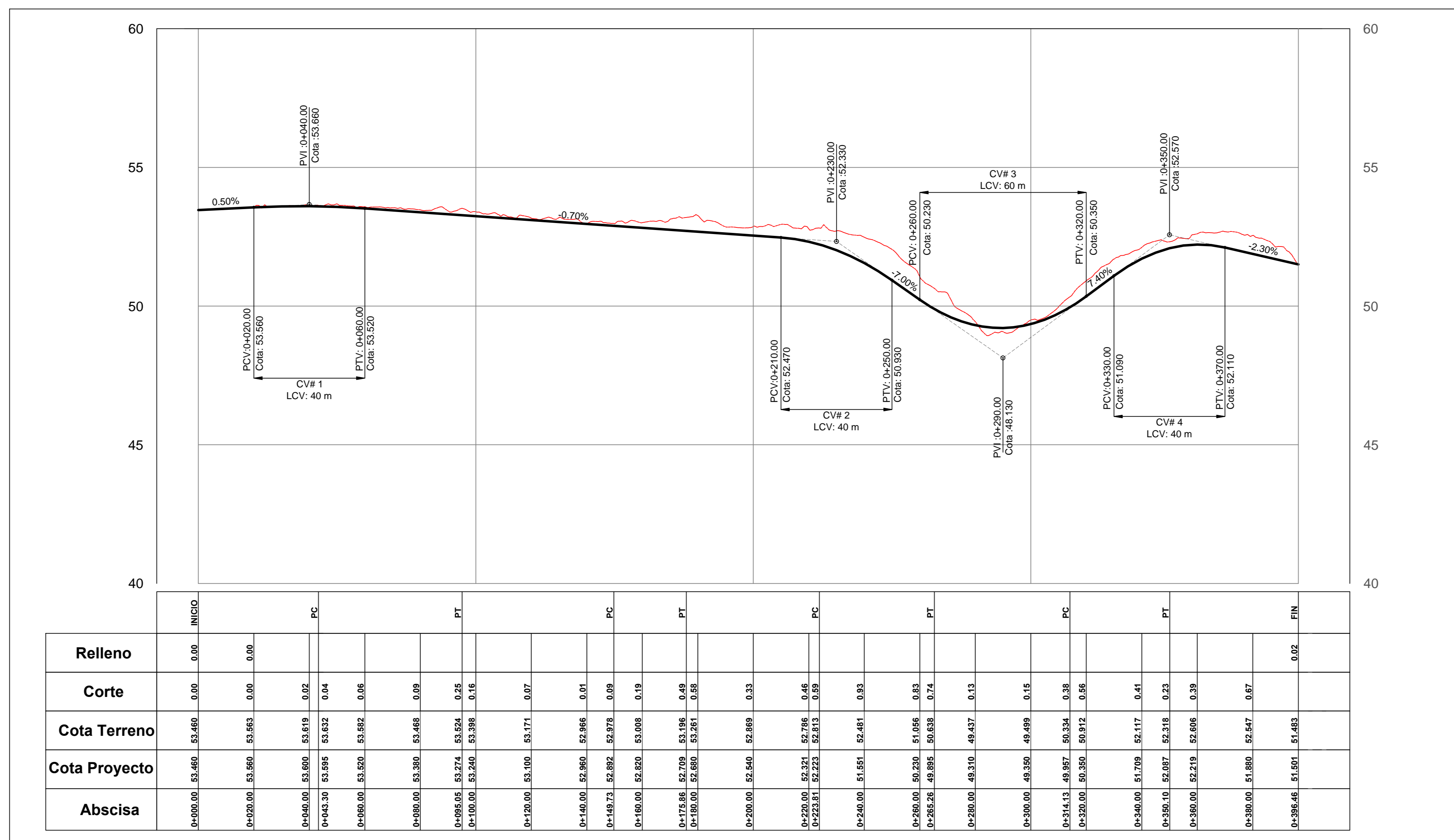

UNIVERSIDAD DE CUENCA
Facultad de Ingeniería Civil

CONTIENE: DISEÑO DEFINITIVO DE LA VÍA DE REPOSICIÓN 40V_LCH2_1 ALINEAMIENTO HORIZONTAL Y VERTICAL (0+000.00 - 0+396.46)

LAMINA: REP_AGT_LCH2_01/06

ESCALA HORIZONTAL: 1:1000

ESCALA VERTICAL: 1:100

FECHA: OCTUBRE / 2015

DISEÑO Y DIBUJO: SEBASTIÁN BOLANOS ABAD

REVISIÓN: ING. JAIME GUZMÁN CRESPO